



413 24 27-31B • French • Inhouse production • © 2009 KSIN Luxembourg II, S.a.r.l. • Printed in Sweden on environmental-friendly paper •



GUIDE DE L'UTILISATEUR

E20

CONSIGNES DE SÉCURITÉ IMPORTANTES

Lors de l'utilisation d'un appareil électrique, les précautions de sécurité essentielles doivent toujours être respectées, y compris les suivantes :

Lisez attentivement toutes les instructions avant d'utiliser cette machine à coudre à usage domestique.

DANGER - Pour éviter tout risque d'électrocution :

- Une machine à coudre branchée ne doit jamais être laissée sans surveillance. Débranchez toujours la machine du réseau électrique immédiatement après usage et avant de la nettoyer.
- Débranchez-la toujours avant de changer une ampoule. Remplacez l'ampoule par une ampoule de même type et de même puissance 10 Watts (110-120V), 15 Watts (220-240V).

DANGER - Pour éviter tout risque de brûlure, d'incendie, d'électrocution ou de blessure :

- Cette machine à coudre ne doit pas être utilisée par des personnes (y compris des enfants) aux capacités physiques, mentales et sensorielles réduites ou ne possédant pas l'expérience et les connaissances nécessaires à moins qu'elles n'aient reçu des instructions spécifiques ou bénéficient de la surveillance d'une personne responsable de leur sécurité pour utiliser la machine à coudre.
- Les enfants doivent être surveillés afin de s'assurer qu'ils ne jouent pas avec la machine à coudre.
- N'utilisez cette machine à coudre que pour l'usage prévu, comme décrit dans ce manuel.
- N'utilisez que les accessoires recommandés par le fabricant, conformément à nos indications.
- Ne faites jamais fonctionner la machine à coudre si la prise ou le cordon d'alimentation sont endommagés, si elle ne fonctionne pas correctement ou si elle est tombée par terre, ou a été au contact de l'eau. Retournez la machine au revendeur ou au centre de service technique le plus proche de chez vous pour toute révision, réparation ou réglage mécanique ou électrique.
- Ne faites jamais fonctionner la machine à coudre si le système de ventilation est obstrué. Évitez toute présence de peluche, poussières, chutes de tissus dans la ventilation ou dans la pédale de commande.
- N'approchez pas les doigts des parties mobiles, en particulier au niveau de la zone située autour de l'aiguille de la machine.
- Utilisez toujours la plaque à aiguille appropriée. L'aiguille risque de se casser avec une plaque non adaptée.
- Porter des lunettes de sécurité.
- N'utilisez jamais d'aiguilles courbes.
- Ne tirez pas sur le tissu et ne le poussez pas pendant la couture. Vous éviterez ainsi de désaxer l'aiguille puis de la casser.
- Éteignez la machine (position "0") lors des réglages au niveau de l'aiguille, par exemple : enfilage de l'aiguille, changement d'aiguille, bobinage de la canette, changement de pied presseur, etc.
- Débranchez toujours la machine à coudre pour retirer les couvercles, pour le graissage, ou pour tout autre réglage de service par l'utilisateur, mentionné dans le manuel d'instructions.
- Ne faites jamais tomber ou ne glissez aucun objet dans les ouvertures.
- N'utilisez pas la machine à l'extérieur.
- N'utilisez pas votre machine à proximité de bombes aérosols ou de vaporisateurs ou lorsque de l'oxygène est administré.
- Pour débrancher, commencez toujours par éteindre votre machine (interrupteur en position 0).
- Ne débranchez pas la machine en tirant sur le cordon. Pour débrancher, saisissez la prise, et non le cordon.
- Le niveau de bruit dans des conditions de fonctionnement normal est de ≤ 75 dB(A).

CONSERVEZ CES INSTRUCTIONS

GUIDE DE DÉPANNAGE

Problème	Cause	Solution
Le fil supérieur se casse	<ol style="list-style-type: none"> 1. La machine n'est pas enfilée correctement. 2. La tension du fil est trop forte. 3. Le fil est trop épais pour l'aiguille. 4. L'aiguille n'est pas enfilée correctement. 5. Le fil est enroulé autour de la broche porte-bobine. 6. L'aiguille est endommagée. 	<ol style="list-style-type: none"> 1. Enfilez à nouveau la machine. 2. Réduisez la tension du fil (chiffre inférieur) 3. Sélectionnez une plus grande aiguille. 4. Retirez et insérez à nouveau l'aiguille (côté plat vers l'arrière). 5. Retirez la bobine et enflevez à nouveau. 6. Remplacez l'aiguille.
Le fil inférieur se casse	<ol style="list-style-type: none"> 1. Le boîtier de canette n'est pas bien installé. 2. Le boîtier de canette n'est pas bien enfilé. 3. La tension du fil inférieur est trop forte. 	<ol style="list-style-type: none"> 1. Enlevez et réinsérez le boîtier de canette et tire sur le fil. Il devrait être facile de tirer sur le fil. 2. Vérifiez la canette et le boîtier de canette. 3. Déterminez le fil inférieur, comme décrit.
Points sautés	<ol style="list-style-type: none"> 1. L'aiguille n'est pas enfilée correctement. 2. L'aiguille est endommagée. 3. La mauvaise taille d'aiguille a été utilisée. 4. Le pied n'est pas installé correctement. 	<ol style="list-style-type: none"> 1. Retirez et insérez à nouveau l'aiguille (côté plat vers l'arrière). 2. Insérez une nouvelle aiguille. 3. Choisissez une aiguille adaptée au fil et au tissu 4. Vérifiez et installez-la correctement.
L'aiguille se casse	<ol style="list-style-type: none"> 1. L'aiguille est endommagée. 2. L'aiguille n'est pas insérée correctement. 3. Mauvaise taille d'aiguille pour ce tissu. 4. Le mauvais pied est installé. 	<ol style="list-style-type: none"> 1. Insérez une nouvelle aiguille. 2. Insérez correctement l'aiguille (côté plat vers l'arrière). 3. Choisissez une aiguille adaptée au fil et au tissu 4. Sélectionnez le pied qui convient.
Points lâches	<ol style="list-style-type: none"> 1. La machine n'est pas enfilée correctement. 2. Le boîtier de canette n'est pas bien enfilé. 3. Mauvaise combinaison aiguille/tissu/fil. 4. Mauvaise tension du fil. 	<ol style="list-style-type: none"> 1. Vérifiez l'enfilage. 2. Enfilez le boîtier de canette comme illustré. 3. La taille de l'aiguille doit être adaptée au fil et au tissu. 4. Corrigez la tension du fil.
Les coutures se froissent ou font des plis	<ol style="list-style-type: none"> 1. L'aiguille est trop épaisse pour le tissu. 2. Longueur de point mal réglée. 3. La tension du fil est trop forte. 	<ol style="list-style-type: none"> 1. Sélectionnez une aiguille plus fine. 2. Diminuez la longueur de point. 3. Relâchez la tension des fils.
Points inégaux, entraînement inégal	<ol style="list-style-type: none"> 1. Fil de mauvaise qualité. 2. Le boîtier de canette n'est pas bien enfilé. 3. Le tissu a été tiré. 	<ol style="list-style-type: none"> 1. Sélectionnez un fil de meilleure qualité. 2. Enlevez le boîtier de canette, enflevez et insérez-le correctement. 3. Ne tirez pas sur le tissu pendant la couture, laissez-le être entraîné par les griffes d'entraînement.
La machine est bruyante	<ol style="list-style-type: none"> 1. La machine doit être lubrifiée. 2. De la peluche ou de l'huile se sont accumulés sur le crochet ou la barre à aiguille. 3. De l'huile de mauvaise qualité a été utilisée. 4. L'aiguille est endommagée. 	<ol style="list-style-type: none"> 1. Lubrifiez comme indiqué. 2. Nettoyez le crochet et la griffe comme décrit. 3. Utilisez uniquement une huile pour machine à coudre de bonne qualité. 4. Montez l'aiguille.
La machine se bloque	Le fil est coincé dans le crochet.	Enlevez le fil supérieur et le boîtier de canette, tournez le volant en arrière et en avant à la main et enlevez les restes de fil. Lubrifiez comme indiqué.

Propriété intellectuelle

VIKING est une marque de K SIN Luxembourg II, S.a.r.l.
HUSQVARNA et le « crowned H-mark » sont des marques de Husqvarna AB.
Toutes les marques sont utilisées sous la licence de VSM Group AB.



Notez que lors de son élimination, ce produit doit être recyclé conformément à la législation nationale en vigueur sur les produits électriques/électroniques. En cas de doute, contactez votre revendeur.

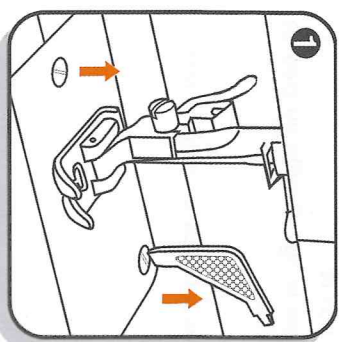

⚠ Attention : Vérifiez toujours que la machine à coudre est débranchée de l'alimentation électrique et que l'interrupteur se trouve en position « O » avant d'insérer ou de démonter des pièces et avant son nettoyage.

Retirer la plaque à aiguille :

Tournez le volant jusqu'à ce que l'aiguille soit complètement relevée. Ouvrez le capot avant et dévissez la vis tenant la plaque à aiguille avec le tournevis. (1)

Nettoyez les griffes d'entraînement :

Retirez le boîtier de canette et utilisez la brosse fournie pour nettoyer toute la zone. (2)

Nettoyage et lubrification du crochet :

Retirez le boîtier à canette. Faites basculer les deux bras de maintien du crochet vers l'extérieur (a). Retirez le couvercle de trajectoire du crochet (b) et le crochet (c) et nettoyez avec un chiffon doux. Lubrifiez les points (d) (1 ou 2 gouttes) avec une huile pour machine à coudre. Tournez le volant jusqu'à ce que la trajectoire de crochet (e) soit en position gauche. Montez le crochet (c). Montez le couvercle de trajectoire du crochet et faites basculer les deux bras de maintien du crochet. Insérez le boîtier de canette et la canette et montez la plaque à aiguille.

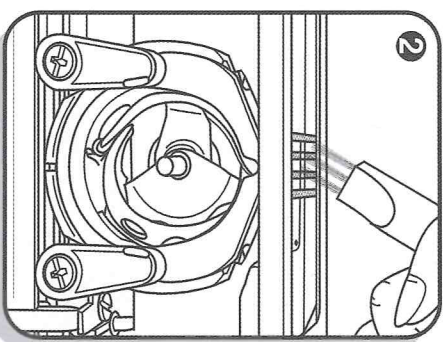

Important : Les peluches du tissu et les fils doivent être nettoyés régulièrement. Votre machine devrait être entretenue régulièrement auprès de votre revendeur le plus proche.

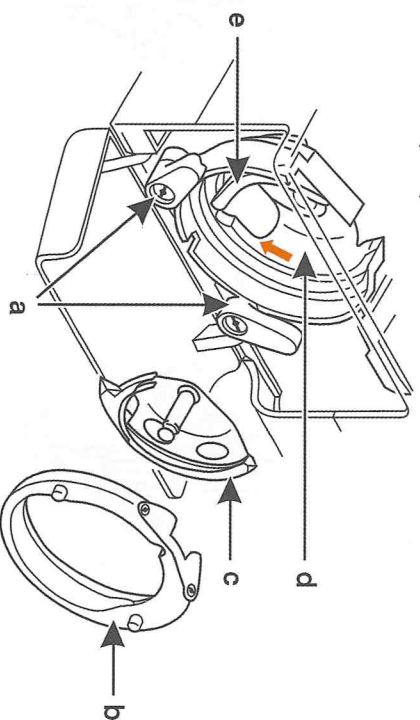
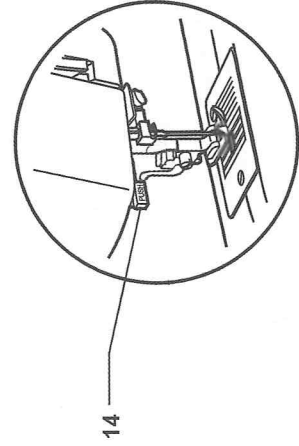
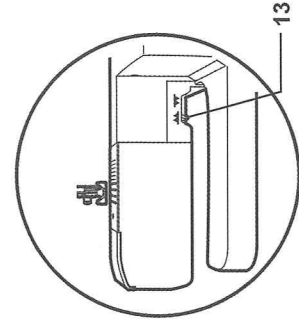
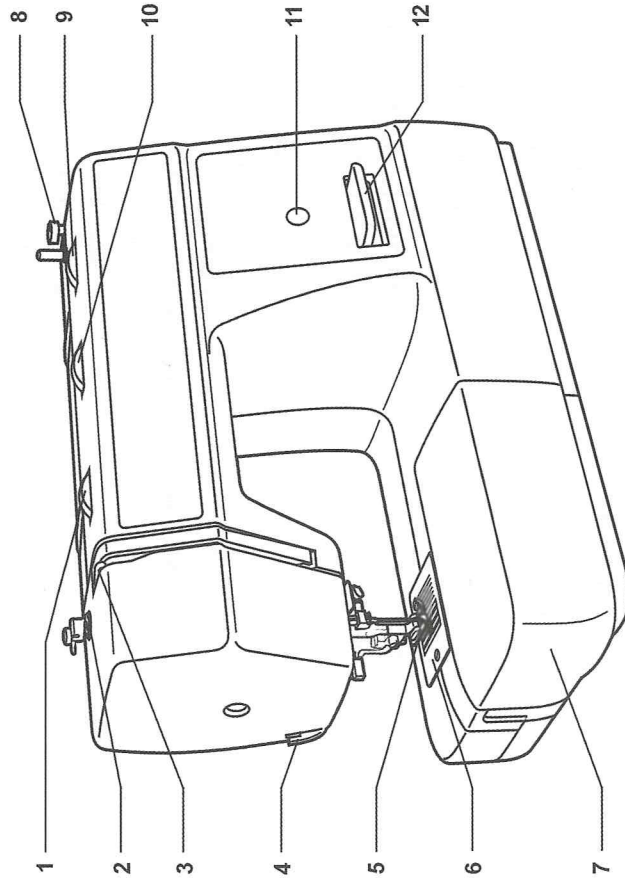

TABLE DES MATIERES

ELEMENTS PRINCIPAUX	4
ACCESSOIRES	6
MISE EN PLACE DE LA BOITE A ACCESSOIRES	7
BRANCHEMENT DE LA MACHINE A UNE SOURCE D'ALIMENTATION	8
CHANGEMENT DE L'AMPOULE	9
LEVIER DE PIED-DE-BICHE DEUX ETAPES	10
RÉGLAGE DE LA PRESSION DU PIED-DE-BICHE	10
TIGE/CHEVILLE DU PIED-DE-BICHE	11
BOBINAGE DE LA CANETTE	12
INSERTION DE LA CANETTE	13
CHANGEMENT DE L'AIGUILLE (SYSTEME 130/705H)	14
ENFILAGE DU FIL SUPERIEUR	15
REMONTER LE FIL INFÉRIEUR	16
TENSION DU FIL SUPÉRIEUR	17
COMMENT ABAISSER LES GRIFFES D'ENTRAÎNEMENT	18
COUTURE EN MARCHÉ ARRIÈRE	19
CHANGEMENT DU SENS DE COUTURE	19
ENLEVER LE TISSU	19
COUPER LE FIL	19
COMMENT CHOISIR LE MOTIF	20
ADEQUATION DES AIGUILLES/TISSU/FIL	21
POINT ZIGZAG	22
POINT DROIT ET POSITION DE L'AIGUILLE	23
POINT OVERLOCK	24
OURLET INVISIBLE/	24
BOUTONNIÈRE EN UNE SEULE ÉTAPE	25
BOUTONNIÈRE EN UNE SEULE ÉTAPE	26
EQUILIBRE GAUCHE-DROITE POUR LES BOUTONNIÈRES	27
FERMETURES À GLISSIÈRE ET PASSEPOIL	28
ZIGZAG EN 3 ETAPES	29
SÉLECTION DES POINTS	30
REPRISAGE EN PIQUÉ LIBRE	31
POINTS À REPRISAGE	32
QUILTING À LA CHAÎNE	33
MAINTENANCE	34
GUIDE DE DÉPANNAGE	35

ELEMENTS PRINCIPAUX

1. Indicateur de tension du fil
2. Pression du pied-de-biche
3. Releveur de fil
4. Coupe-fil
5. Pied-de-biche
6. Plaque à aiguille
7. Boîte à accessoires
8. Butée de canette
9. Sélecteur de longueur de point
10. Sélecteur de largeur de point
11. Affichage du point
12. Levier de couture en marche arrière
13. Commande d'abaissement des griffes d'entraînement
14. Levier de boutonnière en une étape



QUILTING À LA CHAÎNE

Réglez le sélecteur de motif comme illustré.

Insérez le guide de matelassage dans la tige/cheville du pied-de-biche et réglez l'espace comme désiré.

Déplacez le tissu et piquez quelques rangées en suivant avec le guide les rangées précédentes.

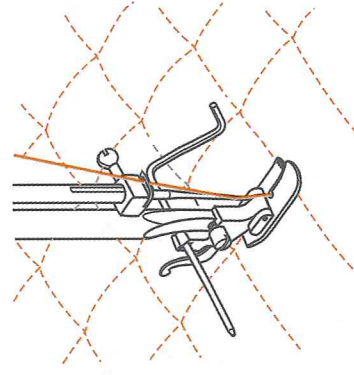
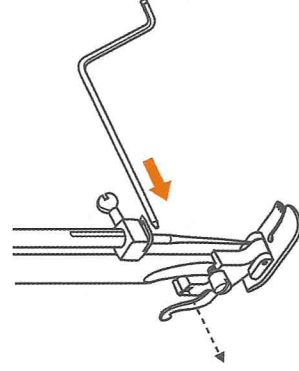
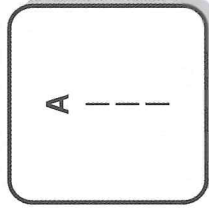
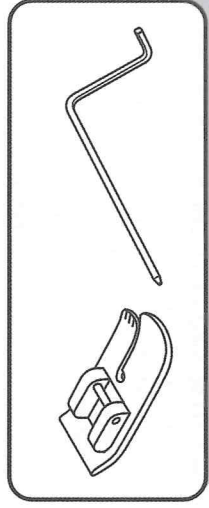
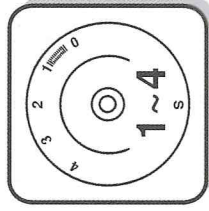
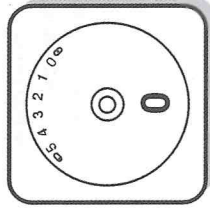

- Tournez la molette de longueur de point sur la longueur désirée.
- Tournez le sélecteur de point sur le point droit avec position d'aiguille au centre.
- Placez le tissu à repriser sous le pied-de-biche avec le tissu de soutien.
- Abaissez le pied-de-biche et piquez alternativement en avant et en arrière à l'aide du levier de marche arrière.
- Répétez ce mouvement jusqu'à ce que la zone à repriser soit pleine de rangées.

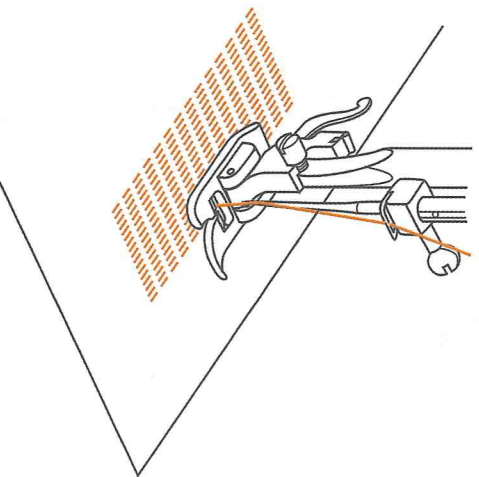
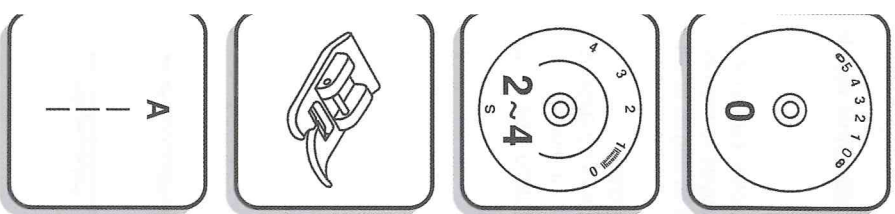

15. Poignée
16. Bobineur de canette
17. Broche porte-bobine
18. Volant à main
19. Sélecteur de motif de point
20. Interrupteur d'alimentation
21. Prise secteur
22. Guide du fil de canette
23. Guide du fil supérieur
24. Levier du pied-de-biche
25. Fente de réglage de l'équilibre du point de boutonnière

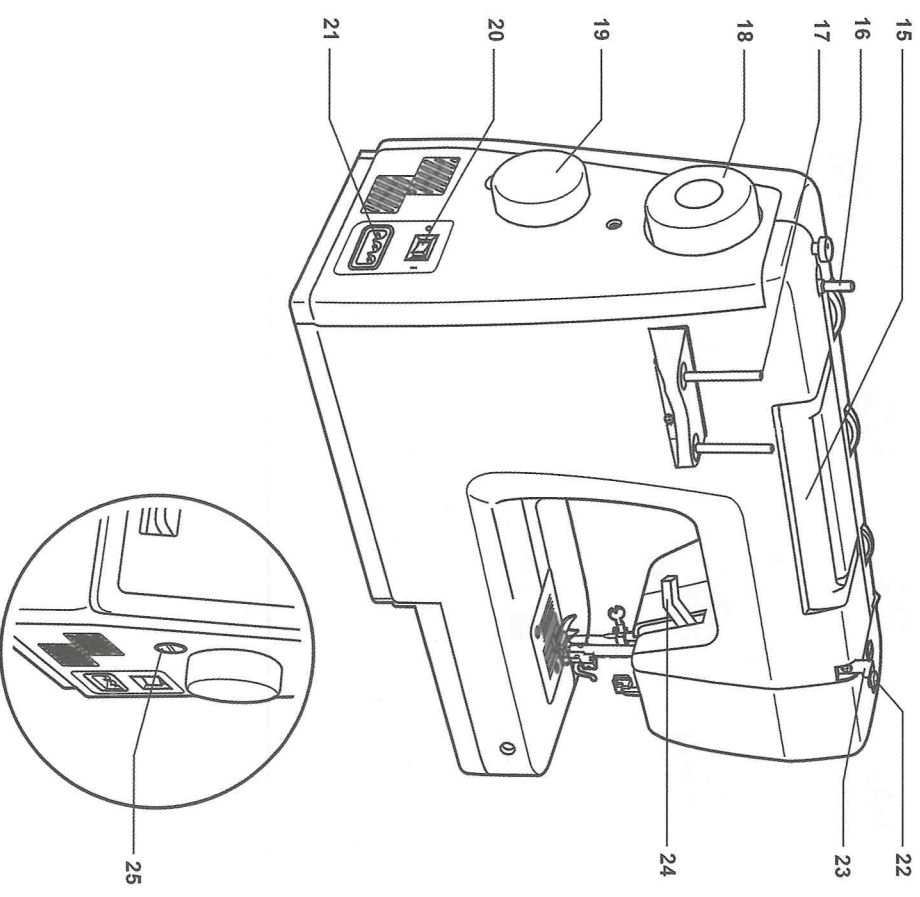

ACCESSOIRES

1. Pied tous usages
2. Pied à semelle étroite
3. Pied de point de bourdon
4. Pied pour boutonnières
5. Pied de patchwork
6. Pied à repriser/broder
7. Pied pour ourlet invisible
8. Tournevis en L
9. Découvrit / brosse
10. Flacon d'huile
11. Paquet d'aiguilles
12. Canettes (3x)
13. Repère de guidage
14. Rondelle de broche-bobine (2x)

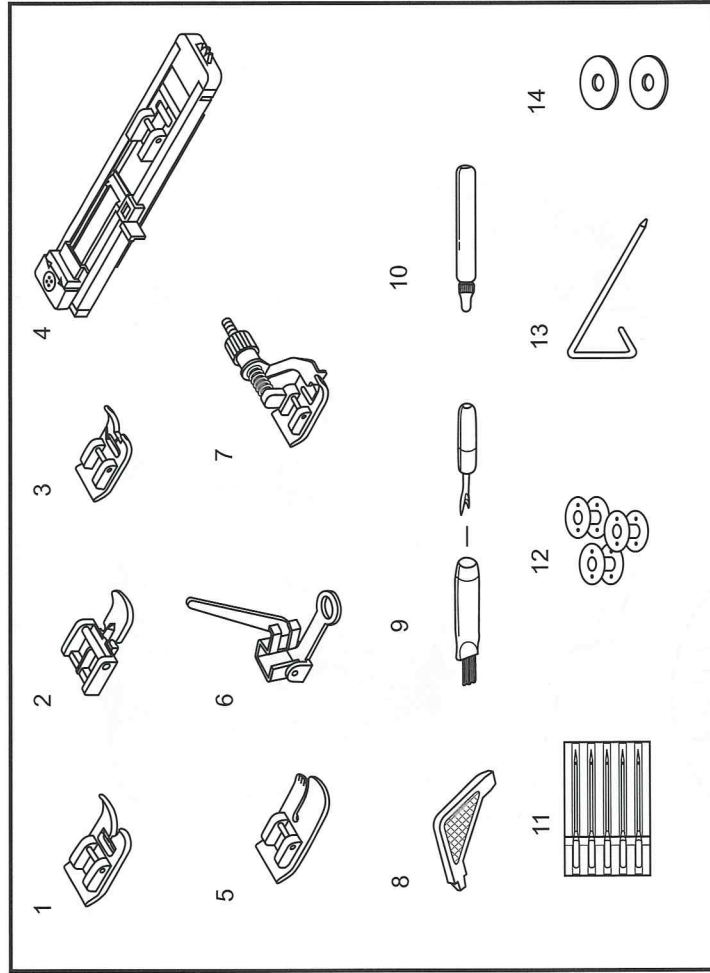

REPRISAGE EN PIQUÉ LIBRE

Réglez la machine comme illustré.

Déplacez le levier d'abaissement des griffes d'entraînement vers la droite pour abaisser les griffes d'entraînement. (1)

Retirez la tige/cheville du pied-de-biche. (2)

Installez le pied à repriser sur la barre à pied-de-biche. Le levier (A) devrait se trouver derrière la vis à aiguille (B). Appuyez fermement sur le pied à repriser par derrière avec votre index et serrez la vis (C). (3)

Piquez d'abord autour du bord du trou (pour empêcher l'effilochement). (4) Première rangée : piquez toujours de gauche à droite. Tournez votre ouvrage d'un quart de tour et surpiquez.

Un cercle à repriser est recommandé pour une couture plus facile et de meilleurs résultats.

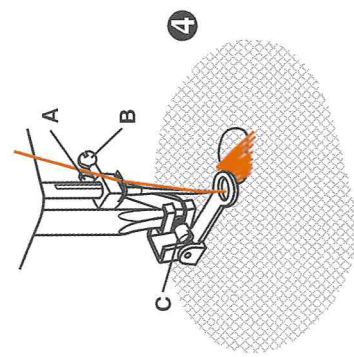
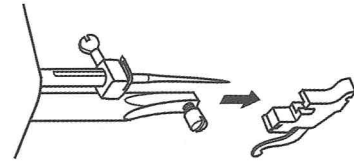
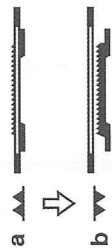
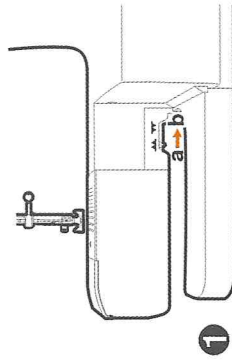
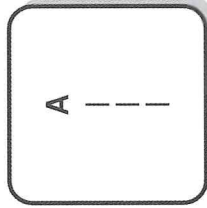
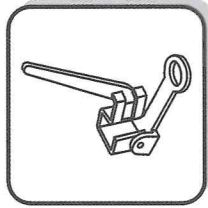
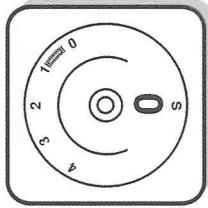
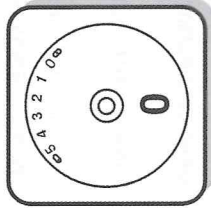

2

3

4

Point droit triple : (1/3)

Sélecteur de motif sur « A ».

Pour les coutures renforcées.

Tournez la molette de longueur de point sur « S ».

La machine pique deux points vers l'avant et un point vers l'arrière.

Ceci donne un renforcement triple.

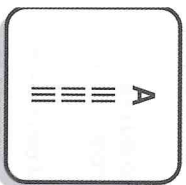
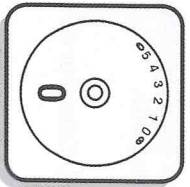

1

2

Zigzag triple : (2/4)

Sélecteur de motif sur « B ».

Pour les coutures résistantes à l'usage, les ourlets et les coutures décoratives.

Tournez la molette de longueur de point sur « S ».

Réglez la molette de largeur de point entre « 3 » et « 5 ».

Le point zigzag trois points est adapté aux tissus rigides comme le jean, le velours, etc.

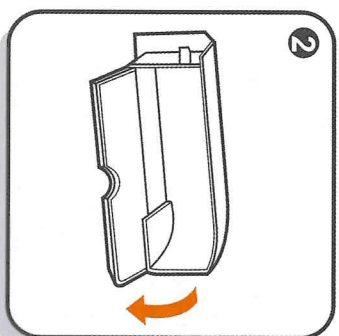
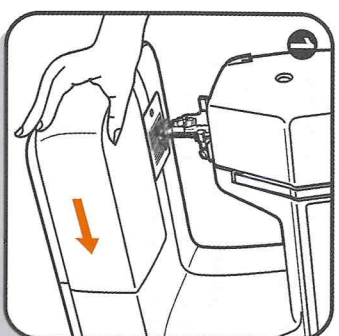

Maintenez la boîte à accessoires à l'horizontale et poussez-la dans le sens de la flèche. (1)

Pour l'ouvrir, soulevez au niveau de la flèche. (2)

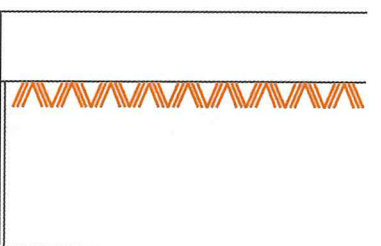
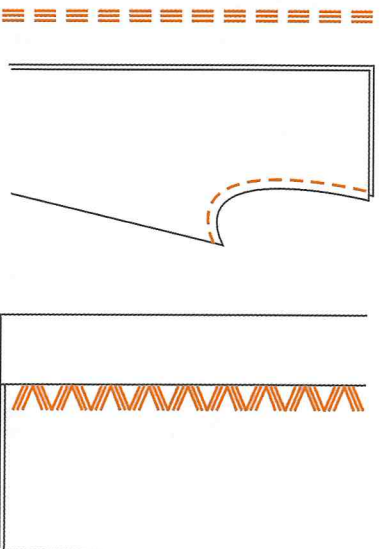

3

4

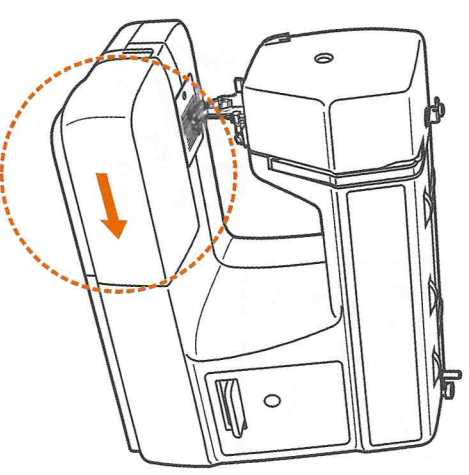

BRANCHEMENT DE LA MACHINE A UNE SOURCE D'ALIMENTATION



Attention : Vérifiez toujours que la machine à coudre est débranchée de l'alimentation électrique et que l'interrupteur se trouve en position « O » lorsque la machine n'est pas utilisée et avant d'insérer ou de démonter des pièces.

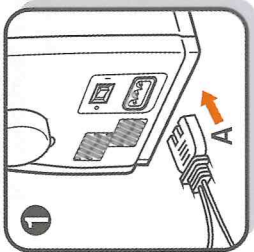

- Branchez la machine à une source d'alimentation comme illustré (1/2).
- L'interrupteur d'alimentation est situé au-dessus de la prise. Pour que la machine fonctionne, l'interrupteur doit se trouver sur « I ». (1)
- Le témoin de couture s'allume automatiquement lorsque l'interrupteur est sur « I ».
- Pour lancer la machine, appuyez sur la pédale de commande (3).
- La vitesse de la machine est réglée par la pression sur la pédale de commande.

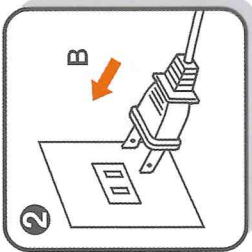

Attention : Consultez un électricien qualifié si vous avez des doutes sur le branchement de la machine sur la prise secteur. Débranchez le cordon d'alimentation lorsque vous n'utilisez pas la machine.

La machine doit être utilisée avec la pédale de commande :

- Pour les Etats Unis et le Canada, 110-120 V : KD-1902.
- Pour l'Australie, 240V : KD-2902
- Pour l'Europe, 220-240V : KD-2902

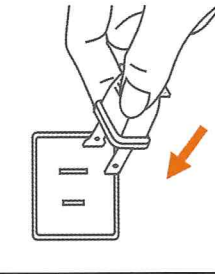

Pour les Etats Unis et le Canada

Cette machine à coudre est équipée d'une prise polarisée (une fiche est plus large que l'autre). Afin de réduire le risque d'électrocution, cette prise est destinée à être adaptée dans une prise polarisée à sens unique. Si la fiche ne s'adapte pas totalement dans la prise, retournez la fiche. Si elle ne s'adapte toujours pas, contactez un électricien qualifié afin d'installer une prise correcte. N'essayez en aucun cas de modifier la fiche.

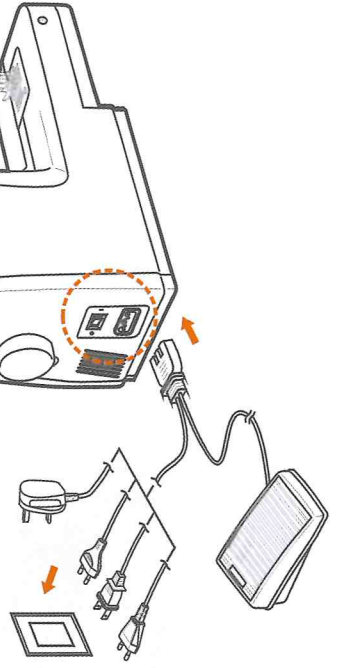

ZIGZAG EN 3 ETAPES



Coudre sur broderies, couture sur élastique. Reprisage, raccourcissage, renforcement des bords.

Réglez la machine comme illustré. Sélecteur de motif sur « E ». Largeur de point 3 à 5

Mettez le morceau en position. La longueur de point peut être raccourcie pour produire des points très rapprochés. (1)

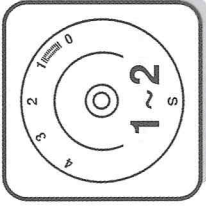

Lorsque vous raccourcissez des déchirures, il est recommandé d'utiliser un endroit du dos pour renforcer le tissu. La densité des points peut être modifiée en réglant la longueur de point. Commencez par piquer sur le centre puis superposez des deux côtés. Selon le type de tissu et le dommage, piquez entre 3 et 5 rangées. (2)



Couture d'élastiques

1. Placez l'élastique sur le tissu.
2. Lorsque vous piquez, étirez l'élastique devant et derrière le pied-de-biche comme illustré à la figure (3).



Assemblages de tissu

Le point élastique s'utilise pour assembler deux morceaux de tissu et il est très efficace pour la couture de tissu tricotés. Si vous utilisez du fil en nylon, le point sera invisible.

1. Assemblez les bords des deux pièces de tissu et centrez-les sous le pied-de-biche.
2. Assemblez-les à l'aide du point zigzag trois points en faisant attention à maintenir les deux bords du tissu ensemble comme illustré à la figure (4).

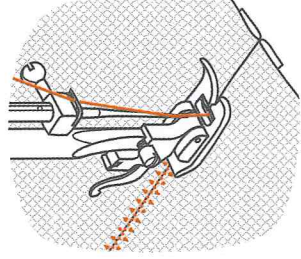
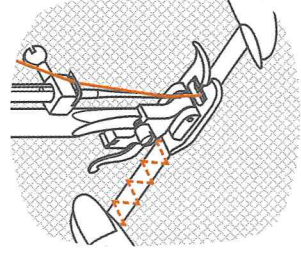
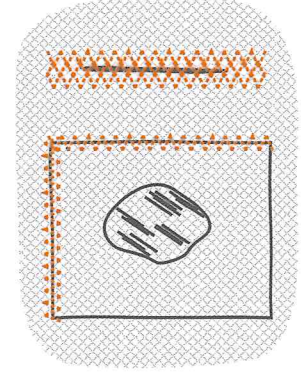

1

2

3

4

FERMETURES À GLISSIÈRE ET PASSEPOIL

Réglez la machine comme illustré. Sélecteur de motif sur « A ». Réglez le sélecteur de longueur de point entre « 1 » et « 4 » (selon l'épaisseur du tissu).

Le pied pour fermetures à glissière peut être installé à droite ou à gauche de la tige/cheville selon le côté de la fermeture à glissières que vous allez coudre. (1)

Pour coudre plus loin que la tirette, abaissez l'aiguille dans le tissu, relevez le pied-de-biche et poussez la tirette derrière le pied-de-biche. Abaissez le pied et poursuivez la couture.

Il est aussi possible de coudre un cordonnet dans une bande d'égalisation pour former un passepoil (2).

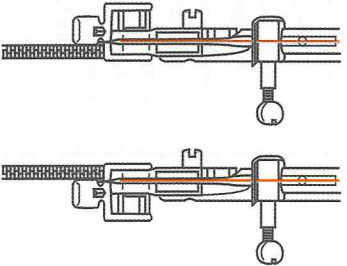
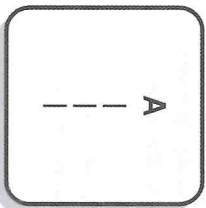
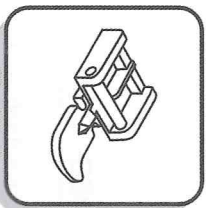
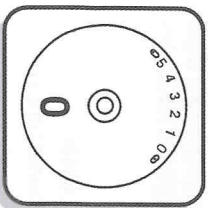

1

2

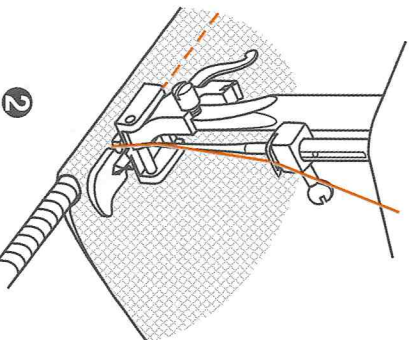

CHANGEMENT DE L'AMPoule



Attention : Assurez-vous de débrancher la fiche d'alimentation électrique de la prise secteur avant de changer l'ampoule.

Remplacez l'ampoule par une identique de 10 watts (110-120V) ou 15 watts (220-240V).

- Dévissez la vis (A) comme illustré. (1)
- Retirez la plaque de protection (B).
- Dévissez l'ampoule et installez-en une nouvelle (C). (2)
- Remettez le couvercle en place et serrez la vis.

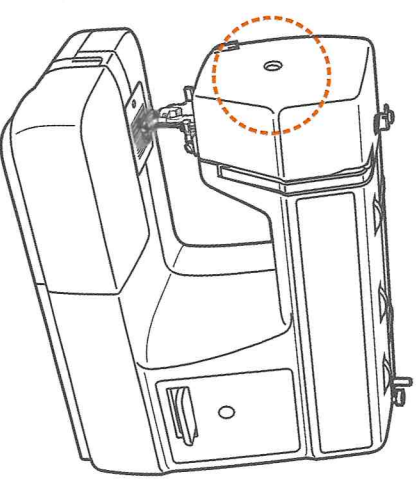
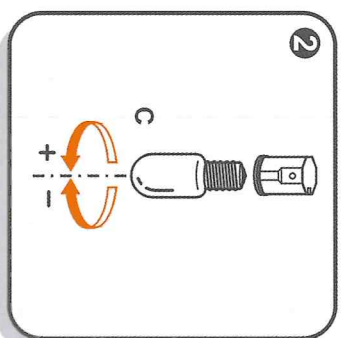
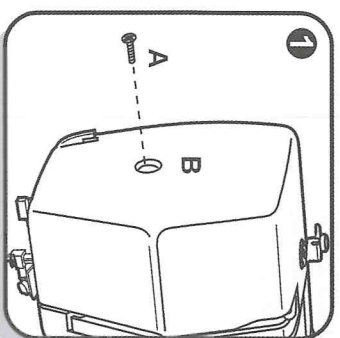

LEVIER DE PIED-DE-BICHE DEUX ETAPES

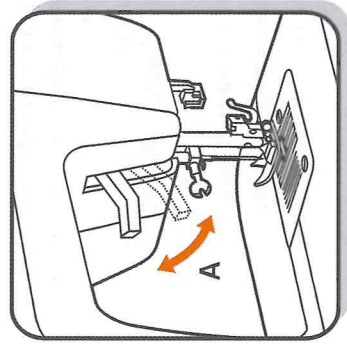

Lorsque vous cousez plusieurs couches de tissu épais, le pied-de-biche peut être relevé pour un positionnement facile de l'ouvrage. (A)

2. Faites passer le fil épais sur l'arrière du pied pour boutonnières puis amenez les deux extrémités du fil épais vers l'avant du pied, insérez-les dans les nervures et nouez-les là temporairement.
3. Abaissez le pied-de-biche et commencez la couture.
* Réglez la largeur de point pour l'adapter à l'épaisseur de la ganse utilisée.
4. Une fois la couture terminée, tirez doucement sur le fil épais pour éliminer tout jeu éventuel puis coupez l'excédent.

RÉGLAGE DE LA PRESSION DU PIED-DE-BICHE

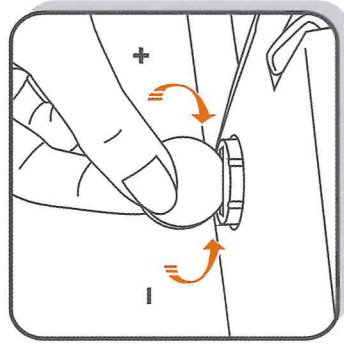

La pression du pied-de-biche de la machine a été pré-réglée, nul besoin de la changer sauf en cas de couture sur un tissu particulier (tissu fin ou épais).

Si vous devez ajuster la pression du pied-de-biche, tournez la vis de réglage du pied-de-biche avec une pièce de monnaie.

Pour piquer des tissus très fins, baissez la pression en tournant la vis dans le sens contraire des aiguilles d'une montre pour moins de pression sur le tissu et, pour les tissus épais, resserrez en tournant dans le sens des aiguilles d'une montre pour appliquer plus de pression sur le tissu.

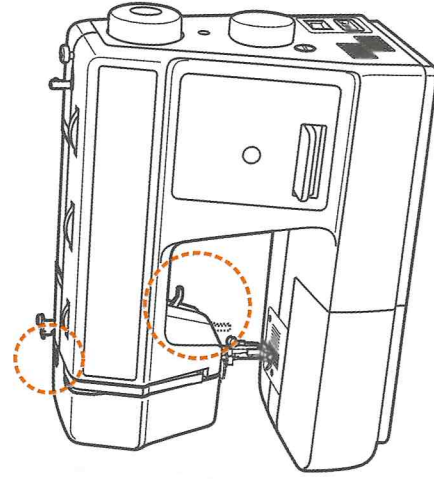

EQUILIBRE GAUCHE-DROITE POUR LES BOUTONNIERES

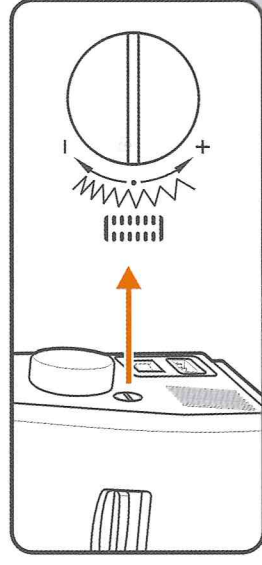

La densité du point à droite et à gauche de la boutonnière peut être réglée avec la molette de contrôle de l'équilibre de boutonnière situé près du volant.

Cette molette devrait en général se trouver en position neutre (entre + et -).

Si les points du côté gauche de la boutonnière sont trop rapprochés, tournez la molette vers la gauche (+). Tourner la molette vers la gauche augmente la largeur des points zigzag de la lèvre gauche.

Si les points du côté gauche de la boutonnière sont trop distants, tournez la molette vers la droite (-). Tourner la molette vers la droite rapproche les points de zigzag du côté gauche (plus denses).

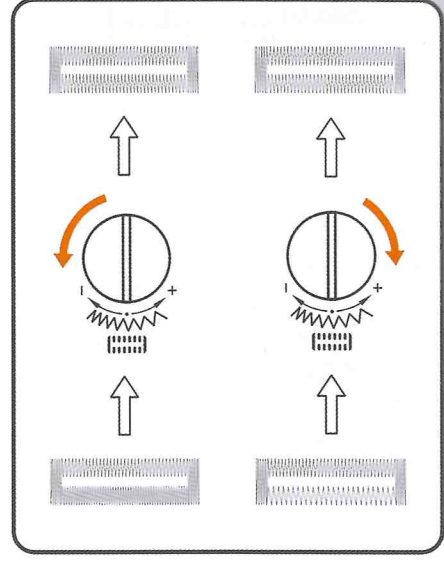

Le point du côté droit de la boutonnière se règle à l'aide de la molette de longueur de point.



BOUTONNIERE EN UNE SEULE ETAPE



La couture des boutonnières est un processus simple qui offre des résultats fiables. Piquez toujours une boutonnière d'essai sur une chute de tissu et un morceau d'entoilage.

Confection d'une boutonnière

1. A l'aide d'une craie de tailleur, marquez la position de la boutonnière sur le tissu.
2. Installez le pied pour boutonnières et réglez le sélecteur de motif sur . Réglez la molette de longueur de point sur . Réglez la largeur de point sur la largeur désirée : 3 pour les boutonnières étroites et 5 pour les grandes boutonnières.
3. Abaissez le pied-de-biche en alignant les marques du pied avec celles du tissu (A). (Le renfort avant sera cousu d'abord.)
4. Ouvrez la plaque à boutons et insérez le bouton (B).
5. Abaissez le levier de boutonnière et poussez-le doucement en arrière (C).
6. Tout en tenant légèrement le fil supérieur, commencez à piquer.
7. La couture des boutonnières se fait dans l'ordre indiqué dans le diagramme (D).
8. Arrêtez la machine une fois la boutonnière terminée.

Confection d'une boutonnière sur tissus stretch (E)

Lorsque vous piquez des boutonnières sur du tissu stretch, enfillez un fil épais ou un cordonnet sous le pied pour boutonnières. Une fois la boutonnière cousue, les points de bourdon seront piqués sur le cordonnet.

1. Marquez la position de la boutonnière sur le tissu avec la craie de tailleur. Installez le pied pour boutonnières et réglez le sélecteur de motif sur . Réglez la molette de longueur de point sur .

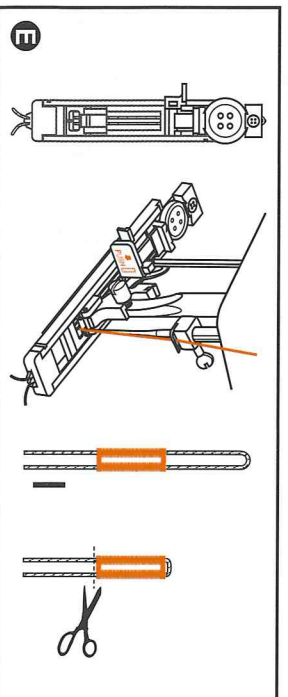
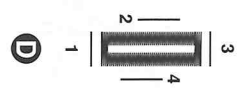
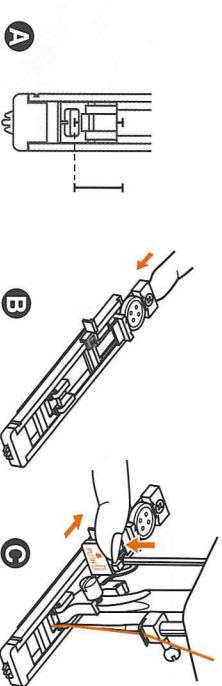
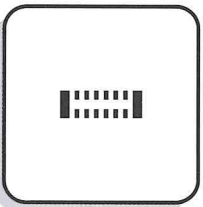

TIGE/CHEVILLE DU PIED-DE-BICHE

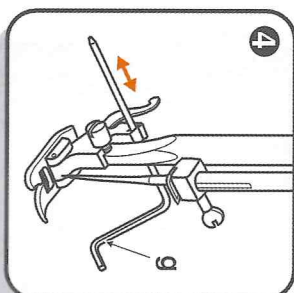
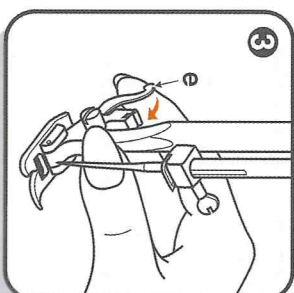
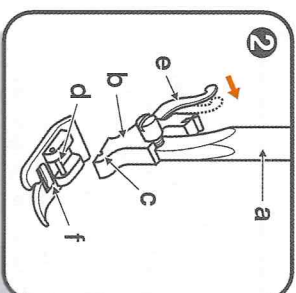
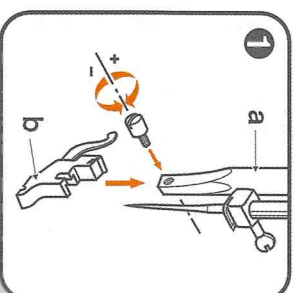

Attention : Mettez l'appareil hors tension (« 0 ») avant d'effectuer une des opérations ci-dessous.

Installation de la barre du pied-de-biche :

Relevez l'aiguille vers sa position la plus haute et relevez le levier du pied-de-biche. Installez la tige/cheville du pied-de-biche (b) sur la barre à pied-de-biche (a). (1)

Installation du pied-de-biche :

Abaissez la tige/cheville du pied-de-biche (b) jusqu'à ce que l'encoche (c) se trouve directement au-dessus de la tige (d). (2)

Abaissez la tige/cheville du pied-de-biche (b) et le pied-de-biche (f) s'engage automatiquement.

Retirer le pied-de-biche :

Relevez le pied-de-biche.
Libérez le pied-de-biche en relevant le levier (e) situé à l'arrière de la tige/cheville du pied-de-biche. (3)

Installation du repère de guidage :

Faites passer le repère de guidage (g) dans la fente de la tige/cheville comme illustré. Réglez la distance selon les besoins pour les ourlets, les plis, les patchworks, etc. (4)

BOBINAGE DE LA CANETTE

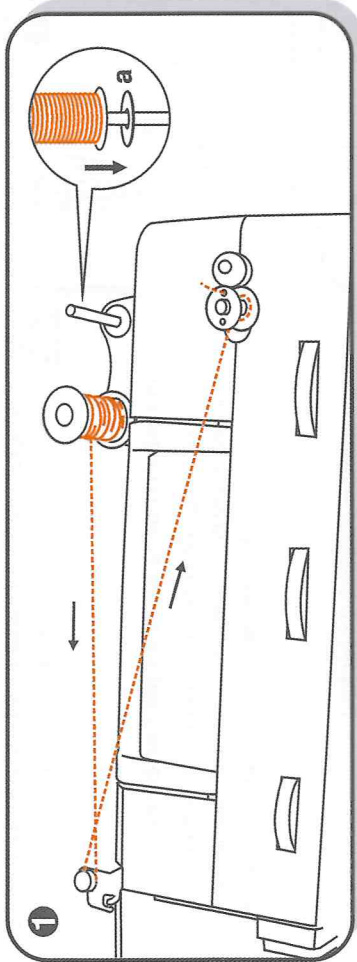

Placez une canette vide sur l'axe du bobineur de canette. Placez la bobine sur la broche porte-bobine en prenant soin de placer la rondelle en-dessous.

Tirez le fil de la bobine et enroulez-le sur le disque de tension du bobineur de canette dans le sens des aiguilles d'une montre. (1)

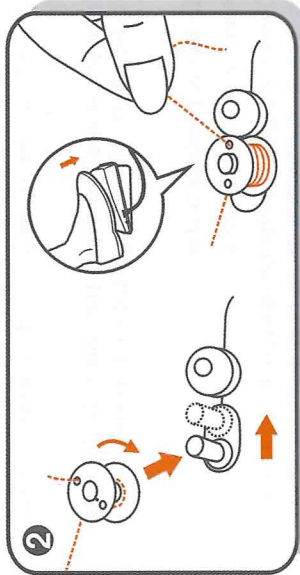

Enfilez le fil sur la canette comme illustré et placez sur le bobineur. Poussez la canette vers la droite vers la position de bobinage de la canette. (2)

Appuyez doucement sur la pédale de commande pour bobiner la canette. La canette arrête de se bobiner lorsqu'elle est pleine. Poussez la canette vers la gauche en « position de couture » et retirez-la.

Remarque : Lorsque l'axe du bobineur de canette est en position de « bobinage de canette », la machine ne peut pas coudre et le volant ne tourne pas. Pour commencer à coudre, poussez l'axe du bobineur de canette vers la gauche (position de couture).

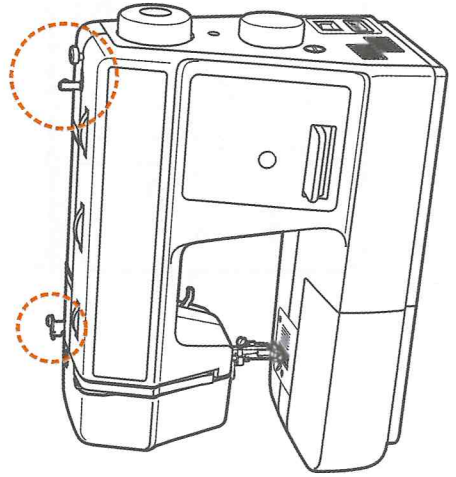

OURLET INVISIBLE

Pour les ourlets de rideaux, de pantalons, de jupes, etc.

...A... Ourlet invisible pour les tissus tissés. Position « C » sur le sélecteur.

...AAA... Ourlet invisible pour les tissus extensibles. Position « D » sur le sélecteur.

Régalez la machine comme illustré.



Remarque : Cela demande de la pratique de piquer des ourlets invisibles. Procédez toujours à un essai sur des chutes.

Pliez le tissu comme illustré avec l'envers tourné vers le haut. (1)
Placez le tissu sous le pied. Tournez le volant vers vous jusqu'à ce que l'aiguille aille complètement à gauche. Elle devrait percer exactement le pli du tissu. Si ce n'est pas le cas, réglez la largeur de point en conséquence. (2) Réglez le guide du pied (3) en tournant la molette (4) de sorte que le guide vienne se placer sur le pli. Piquez doucement, en appuyant doucement sur la pédale de commande. Alignez le bord du tissu le long du bord du guide.

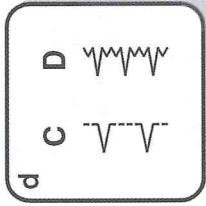
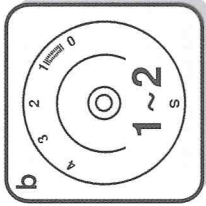

- a. Largeur de point
- b. Longueur de point
- c. Pied-de-biche
- d. Motif de point

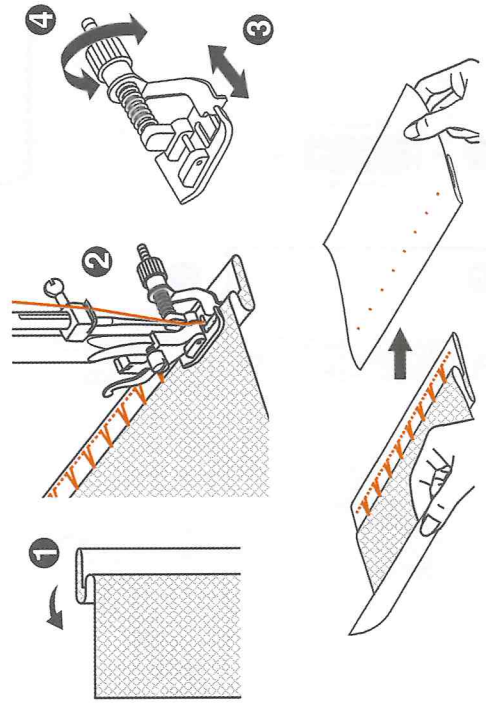



Coutures, surfilage, ourlets visibles :
 Tournez la molette de longueur de point sur « 3 » ou « S ».
 La largeur de point peut être réglée pour s'adapter au tissu.

Point de double surfilage :
 Réglez la longueur de point sur S.

Pour les tricotés fins, les tricotés faits main, les coutures. (1)

Overlock standard :
 Réglez la longueur de point sur S.

Pour les tricotés fins, les jerseyés, les bords du cou, les bord-côtes. (2)

Point overlock extensible :
 Réglez la longueur de point sur S.

Pour les tricotés fins, les jerseyés, les bords du cou, les bord-côtes. (3)

Tous les points de surfilage sont adaptés à la couture et à la finition/ surfilage des bords en une seule fois.

Lorsque vous surfilez, l'aiguille devrait dépasser un peu le bord du tissu.

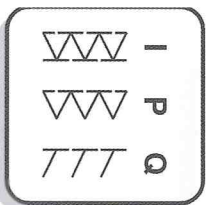

Attention : Utilisez de nouvelles aiguilles ou des aiguilles avec pointe à bille ou des aiguilles stretch !

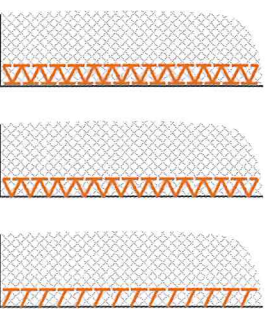

Attention : Mettez la machine hors tension (« O ») avant d'insérer ou de retirer la canette.

Lorsque vous insérez ou retirez la canette, l'aiguille doit être dans la position la plus haute.

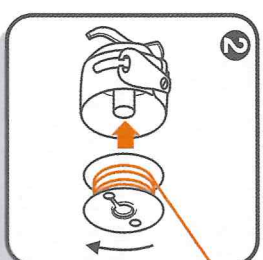

Ouvrez le capot avant. (1)

Tenez d'une main le boîtier de canette. Insérez la canette de sorte que le fil se déroule dans le sens des aiguilles d'une montre (flèche). (2)

Tirez le fil et faites-le passer à travers la fente, vers le bas et à gauche jusqu'à ce qu'il entre dans l'œillet (ouverture rectangulaire) en-dessous du ressort de tension. (3)

Tenez le boîtier à canette par la languette à charnière. (4) Insérez le boîtier de canette entièrement dans la trajectoire de navette et relâchez la languette. Assurez-vous que le doigt en métal s'insère dans l'encoche en haut du couvercle de trajectoire. (5) Appuyez sur le boîtier de canette pour vous assurer qu'il s'est bien enclenché.

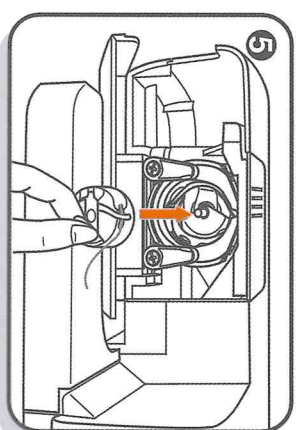
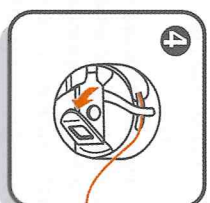
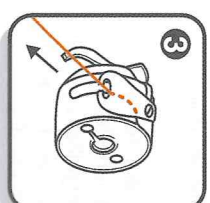

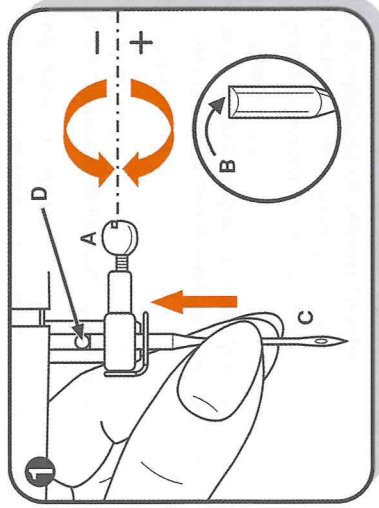

Attention : Mettez la machine hors tension (« O ») avant d'insérer ou de retirer l'aiguille.

Remplacez l'aiguille au premier signe de rupture de fil ou de points sautés. Sélectionnez les bons type et taille d'aiguille pour le tissu à coudre. Tournez le volant vers vous pour faire monter l'aiguille vers sa position la plus haute. Desserrez la vis de serrage de l'aiguille (A) et resserrez-la à nouveau après avoir inséré la nouvelle aiguille. (1)

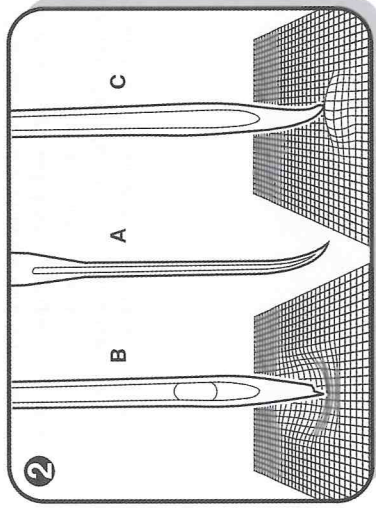

La partie plate de la tige de l'aiguille doit être dirigée vers l'arrière (B).

Poussez l'aiguille (C) aussi loin que possible vers le haut (D) dans le guide de serrage de l'aiguille.

Resserrez bien la vis de serrage de l'aiguille.

L'aiguille doit toujours être droite et pointue pour assurer une bonne couture. Remplacez l'aiguille (2) si elle est courbée (A), émoussée (C) ou si sa pointe est endommagée (B).

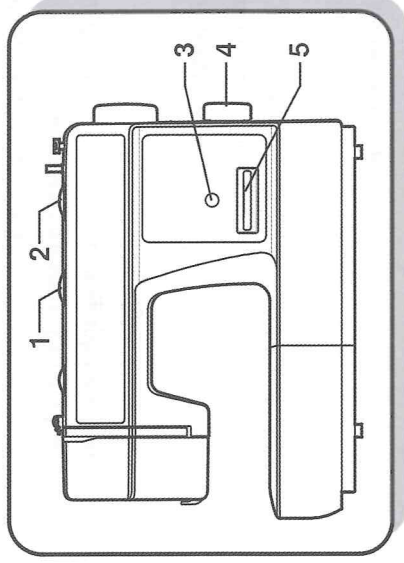

Tournez le sélecteur de motif de sorte que l'affichage de point indique la position du point droit (A).

En général, plus le tissu, le fil et l'aiguille sont épais, plus le point devrait être long.

Choisissez la position de l'aiguille, de la position centrale à une position à gauche en tournant la molette de largeur de point (1) de « 0 » à « 5 ».

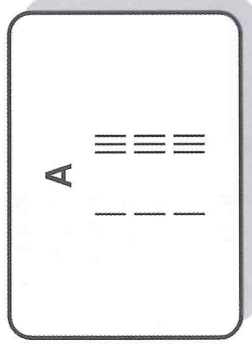

1. Sélecteur de largeur de point
2. Sélecteur de longueur de point
3. Affichage du point
4. Sélecteur de motif de point
5. Levier de couture en marche arrière

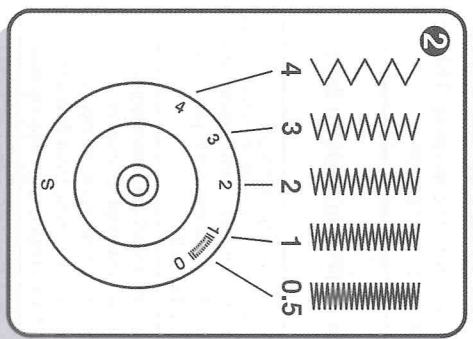
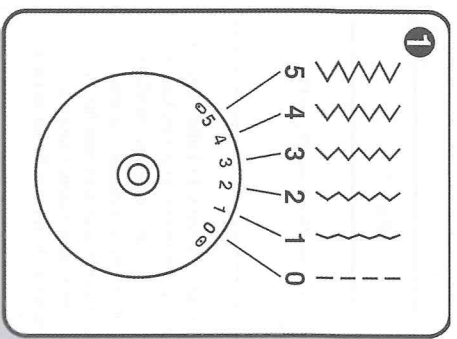

Tournez le sélecteur de motif sur « B ».

Fonctionnement de la molette de largeur de point

La largeur maximum du point zigzag est de « 5 », cependant, la largeur peut être réduite sur tous les motifs. La largeur augmente à mesure que vous déplacez la molette zigzag de « 0 » à « 5 ». Pour la couture à aiguille double, ne réglez jamais la largeur sur plus que « 2,5 ». (1)

Fonctionnement de la molette de longueur de point pendant le zigzag

La densité des points de zigzag augmente à mesure que la molette de longueur de pointe s'approche de « 0 ». On obtient d'habitude des points zigzag lorsque la molette est réglée sur « 2,5 » ou moins. (2)

Point de bourdon

Lorsque la longueur de point est réglée entre « 0 » et « 1 », les points sont très rapprochés, produisant le point de bourdon utilisé pour la confection de boutonnières et de points décoratifs.

Couture sur des tissus fins :

Lorsque vous piquez des tissus très fins, il est recommandé d'utiliser de l'entoilage sur l'envers du tissu.

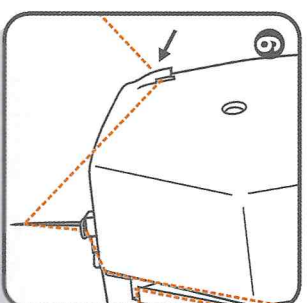
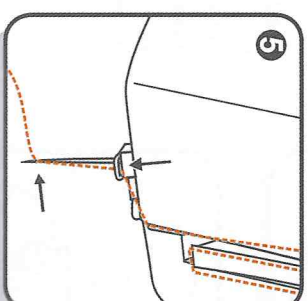
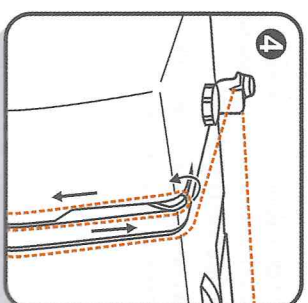
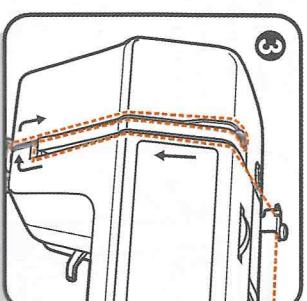
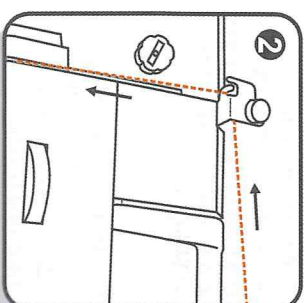
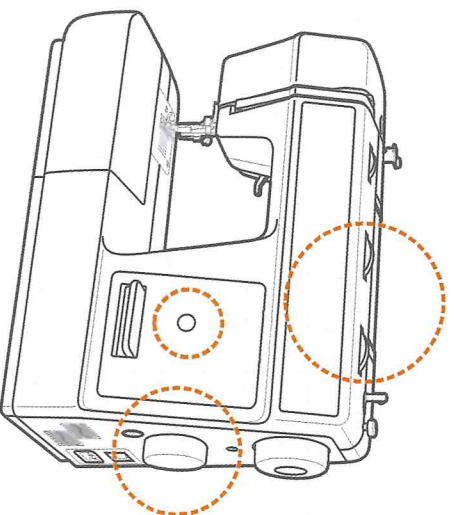

Attention : Avant d'enfiler, mettez la machine hors tension (« 0 »).

Relevez la barre à aiguille jusqu'à sa position la plus haute. Suivez exactement la séquence d'enfilage numérotée illustrée cidessous. Si vous oubliez une étape ou manquez de bien faire passer le fil dans un des guide-fil, la machine ne peut pas coudre correctement. (1-5)

1. Placez la bobine sur la broche porte-bobine en prenant soin de placer la rondelle endessous.
2. Amenez le fil vers la gauche derrière et autour le premier guide-fil.
3. Amenez le fil vers le bas, dans la rainure de droite, endessous du guide et faites le remonter dans la rainure de gauche.

4. Amenez le fil vers l'avant, au-dessus du releveur de fil.
5. Faites passer le fil dans le dernier guide juste au-dessus de l'aiguille.
6. Enfiler l'aiguille de l'avant vers l'arrière. Laissez environ 10 cm de fil libre derrière l'aiguille. (6) Amenez le fil sous le pied-de-biche et faites-le monter dans le coupe-fil.

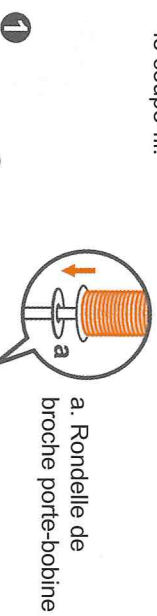

a. Rondelle de broche porte-bobine

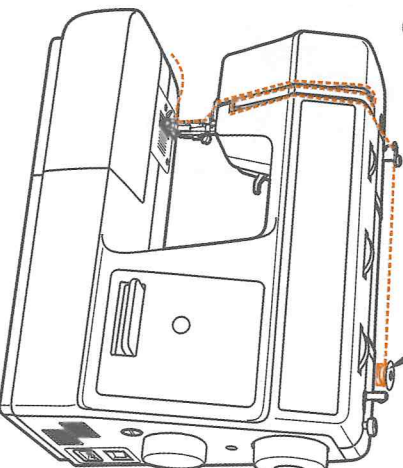

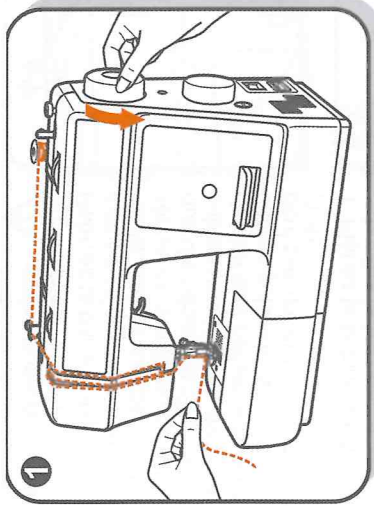

Tenez le fil supérieur avec la main gauche. Tournez le volant vers vous avec votre main droite jusqu'à ce que l'aiguille s'abaisse et se relève à nouveau dans sa position la plus haute. (1)

- Tirez le fil supérieur pour faire monter le fil de canette. Le fil supérieur devrait avoir attrapé le fil inférieur dans une boucle.

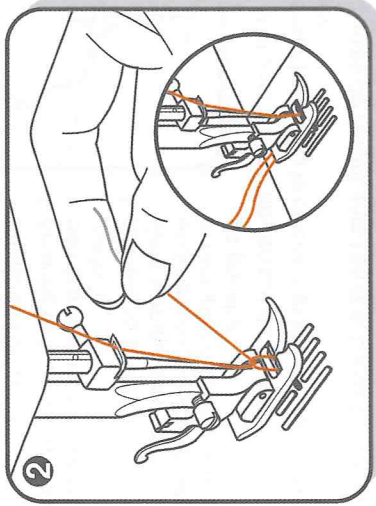

- Tirez le fil de l'aiguille vers vous et le fil inférieur remonte de la canette dans une grande boucle. (2)

Tirez environ 15 cm des deux fils vers l'arrière et sous le pied-de-biche.

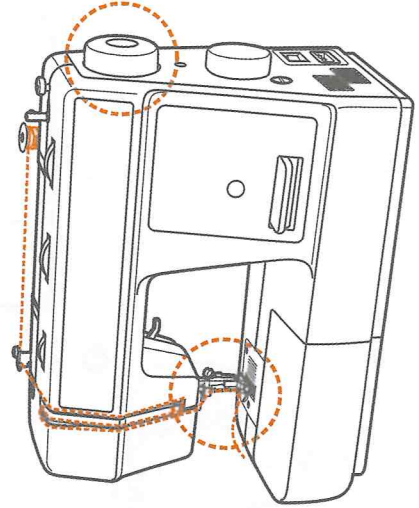

Guide de sélection des aiguille, tissu et fil

TAILLE DE L'AIGUILLE	TISSUS	FIL
9-11(65-75)	Tissus fins : cotons fins, voile, soie, mousseline, tricot interlock, tricot en coton, tricot, jersey, crêpe, polyester tissé, tissus de chemise et de blouse.	Fil de faible capacité en coton, nylon ou polyester.
12(80)	Tissus d'épaisseur moyenne : coton, satin, kettlecloth, toile à voile, tricots double maille, lainages fins.	La plupart des fils sont de taille moyenne et adaptés à ces tissus et à ces tailles d'aiguilles. Pour de meilleurs résultats, utilisez des fils en polyester sur les matériaux synthétiques et des fils en coton sur les tissus tissés naturels.
14(90)	Tissus d'épaisseur moyenne : toile de coton, laines, lainages épais, tissu bouclé, jean.	Utilisez toujours le même fil sur le revers et l'endroit.
16(100)	Tissus épais : grosse toile, toile de tente et tissus de matelassage, jean, matériaux de tapisserie (fin à moyen).	
18(110)	Gros lainages, tissus de pardessus, tissus de tapisserie, certains cuirs et vinyles.	Fil extra résistant, fil de tapisserie. (Utilisez une pression du pied élevée.)

Important : Faites correspondre la taille de l'aiguille à la taille du fil et au poids du tissu.

AIGUILLES	EXPLICATION	TYPE DE TISSU
HAx1 15x1	Aiguilles fines standard. Tailles de fine à épaisse. 9 (65) à 18 (110)	Tissus tissés naturels : laine, coton, soie, etc. Qiana. Non recommandé pour les tricots double maille.
15x1/705H (SIN)	Aiguille avec pointe à demi-bille, biseautée. 9 (65) à 18 (110)	Tissus tissés naturels et synthétiques, mélanges de polyester. Laines en polyesters, tricot interlock, tricots, tricots simple et double maille. Peut être utilisé au lieu de 15 x 1 pour coudre tous les tissus.
15x1/705HS (SUK)	Aiguille à pointe arrondie 9 (65) à 18 (110)	Tricots, Lycra, tissu de maillot de bain, élastiques.
130 PCL	Aiguilles à cuir. 12 (80) à 18 (110)	Cuir, vinyle, tapisserie. (laisse des trous plus petits que la grande aiguille standard.)

Remarque :

1. Aiguilles doubles : en acheter pour les ouvrages utilitaires et décoratifs.
2. Lorsque vous piquez avec des aiguilles doubles, la molette de largeur de point doit être réglée sur moins de « 2,5 ».
3. Les aiguilles européennes ont les tailles suivantes : 65, 70, 80 etc. Les aiguilles américaines et japonaises ont les tailles suivantes : 9, 11, 12 etc.
4. Remplacez souvent les aiguilles (environ tous les deux habits) et/ou dès la première rupture de fil ou dès les premiers points manqués.

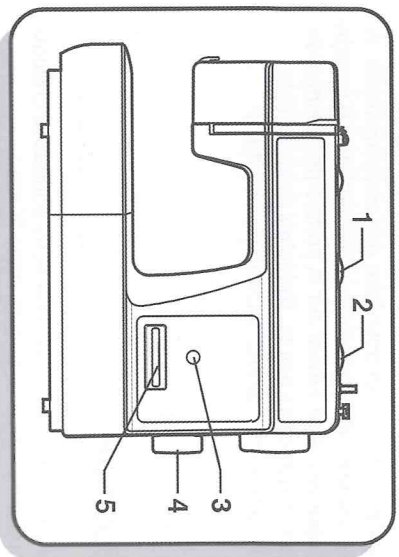

1. Sélecteur de largeur de point
2. Sélecteur de longueur de point
3. Affichage du point
4. Sélecteur de motif de point
5. Levier de couture en marche arrière

Pour le point droit, sélectionnez le motif « A » à l'aide du sélecteur de motif (4). Réglez la longueur du point avec la molette de longueur de point (2). Vous pouvez sélectionner différentes positions de l'aiguille en tournant la molette de largeur de point (1).

Pour le point zigzag, sélectionnez le motif « B » à l'aide du sélecteur de motif (4). Réglez la longueur de point (2) et la largeur de point (1) en fonction du tissu utilisé.

Pour obtenir un des autres motifs indiqués dans la rangée gauche sur le tableau de sélection des points, sélectionnez la lettre située au-dessous du point avec le sélecteur de motif. Réglez la longueur de point et la largeur de point avec les molettes de contrôle et en fonction du résultat désiré.

Pour obtenir un des motifs de la deuxième rangée droite, tournez la molette de longueur de point sur « S », sélectionnez le motif désiré avec le sélecteur de motif et réglez la largeur de point avec la molette de largeur de point.

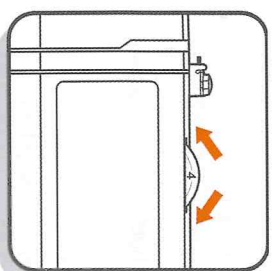

Tension du fil supérieur

Réglage de base de la tension du fil : « 4 ».

Pour augmenter la tension, tournez la molette au prochain chiffre.

Pour baisser la tension, tournez la molette au chiffre précédent.

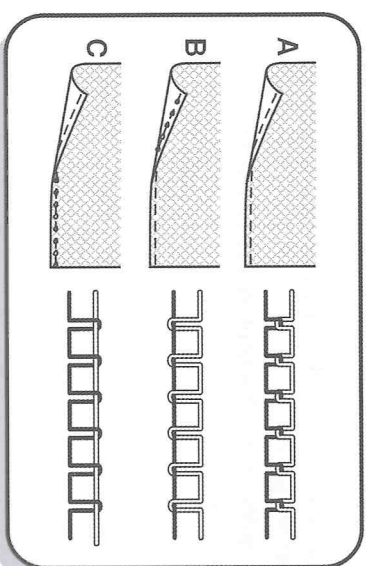

- A. Tension de fil normale – le fil supérieur et le fil de canette se rejoignent dans le tissu.
- B. Tension du fil supérieur trop lâche – le fil supérieur « forme des boucles » sur le dessous du tissu.
- C. Tension du fil supérieur trop forte – le fil de canette « forme des boucles » sur le dessus du tissu.

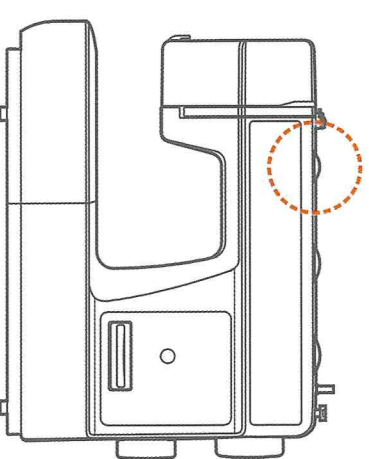

COMMENT ABAISSER LES GRIFFES D'ENTRAÎNEMENT

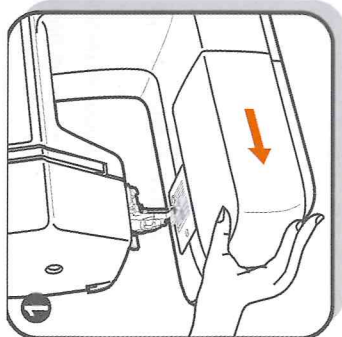

Pour la couture normale, gardez les griffes d'entraînement en haut. Pour la broderie, pour coudre des boutons et pour le reprisage en piqué libre, abaissez les griffes d'entraînement.

Remonter (a) et rabaisser (b) les griffes d'entraînement.

1. Retirez la boîte à accessoires.
2. Déplacez le levier d'abaissement des griffes d'entraînement vers (b) .

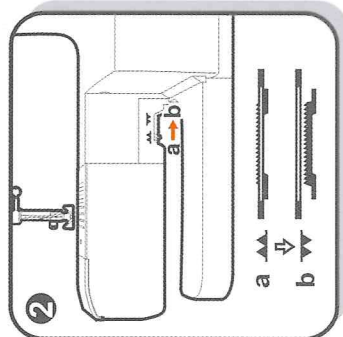

Pour remonter les griffes d'entraînement, déplacez le levier sur (a) .

Les griffes d'entraînement vont se relever lorsque vous commencerez à coudre.

COUTURE EN MARCHÉ ARRIÈRE

La couture en marche arrière s'utilise pour fermer les extrémités des coutures et pour faire des renforcements. À la fin de la couture, abaissez le levier de couture en marche arrière et appuyez légèrement sur la pédale de commande. Piquez encore quelques points. Relâchez le levier et la machine va à nouveau piquer en marche avant (A).

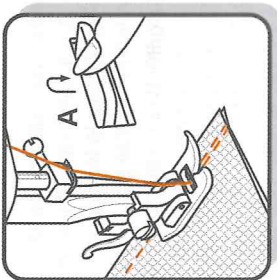

CHANGEMENT DU SENS DE COUTURE

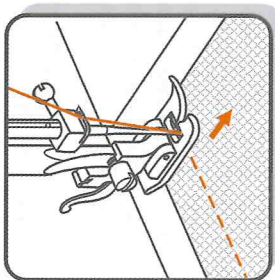

1. Arrêtez la machine au point où vous souhaitez changer de sens avec l'aiguille encore dans le tissu.
2. Relevez le pied-de-biche et tournez le tissu en utilisant l'aiguille comme axe de rotation.
3. Abaissez le pied-de-biche et commencez à coudre dans la nouvelle direction.

ENLEVER LE TISSU

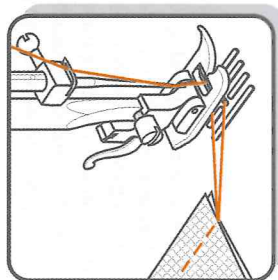

Tournez le volant vers vous pour faire monter le releveur de fil dans sa position la plus haute. Relevez le pied-de-biche et tirez le tissu dans la direction qui vous est opposée.

COUPER LE FIL

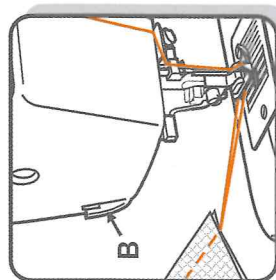

Tenez les fils derrière le pied-de-biche. Avec les deux mains, guidez-les vers la fente à l'arrière de la barre du pied-de-biche et appuyez pour couper le fil. Vous pouvez aussi utiliser le coupe-fil du côté de la machine (B).