



BERNINA⁺

«Je vous
garantis entière
satisfaction»

H.P. Ueltschi
propriétaire

En vous décidant pour cette **BERNINA**, vous avez fait le bon choix qui vous **enthousiasmera bien des années**. Depuis plus d'un siècle, notre famille attache un grand prix à satisfaire ses clients. **Mon désir le plus cher** est de vous offrir la précision suisse dans toute sa perfection, la technologie en couture tournée vers l'avenir et un vaste service à la clientèle.

La nouvelle **BERNINA 215** vous offre avant tout un design moderne, plein de jeunesse; elle est conçue pour accorder les avantages les plus importants à la clientèle et vous procurera une joie de coudre encore plus grande.

Appréciez la nouvelle couture créative avec **BERNINA**. Nos **accessoires multiples** ainsi que nos publications riches en idées et truffées de conseils pratiques vous aideront précieusement. Profitez des prestations de service et du Service Après Vente offerts par nos distributeurs **BERNINA qualifiés**.

www.bernina.com

BERNINA International AG • CH-8266 Steckborn/Suisse

PRESCRIPTIONS DE SECURITE IMPORTANTES

L'emploi d'un appareil électrique exige, par principe, d'observer les mesures de sécurité suivantes:

Avant d'utiliser la machine, lisez attentivement toutes les directives de ce manuel.

Après son emploi, déconnecter toujours votre machine du réseau en retirant la fiche.

DANGER

Pour la protection contre tout choc électrique:

1. Ne pas laisser la machine à coudre informatisée sans surveillance tant qu'elle est raccordée au réseau.
2. Toujours débrancher la machine à coudre informatisée après son emploi et avant un nettoyage.
3. Rayonnement LED. Ne jamais regarder directement dans la lumière avec un instrument optique! Produit de la classe 1 M LED.

PRUDENCE!

Pour la protection contre les brûlures, le feu, les chocs électriques ou les blessures de personnes:

1. Cette machine à coudre informatisée ne doit être utilisée que pour les fonctions auxquelles elle est destinée et qui sont décrites dans ce manuel d'instructions. N'utilisez que les accessoires recommandés par le fabricant.
2. Ne pas prendre la machine à coudre informatisée pour un jouet. La plus grande prudence est de mise quand la machine à coudre informatisée est utilisée par des enfants ou quand elle se trouve

à leur proximité. Cette machine à coudre informatisée ne doit jamais être utilisée par des personnes (et enfants) dont les capacités physiques, sensorielles ou mentales sont restreintes ou si elles ne possèdent pas les connaissances suffisantes pour l'emploi de cette machine à coudre informatisée. Dans tous ces cas, la machine à coudre informatisée doit être utilisée uniquement lorsqu'une personne responsable de la sécurité a donné les explications nécessaires. Le seul moyen d'être sûr que les enfants ne jouent pas avec la machine à coudre informatisée est de les placer sous surveillance.

3. Ne pas utiliser cette machine à coudre informatisée si:
 - les câbles ou prises sont endommagés,
 - elle ne fonctionne pas parfaitement,
 - elle est tombée ou a été endommagée,
 - elle est tombée dans de l'eau.Apportez immédiatement chez votre concessionnaire BERNINA votre machine à coudre informatisée pour contrôle et réparation.
4. Pendant l'utilisation de la machine à coudre informatisée, ne jamais bloquer la rainure d'aération et la maintenir libre de peluches, poussières et restes de tissus.
5. Tenir les doigts éloignés de toutes les pièces mobiles. Une grande prudence est de mise dans le secteur de l'aiguille.
6. Ne jamais enficher un objet dans une des ouvertures de la machine informatisée.
7. Ne jamais utiliser la machine à coudre informatisée à l'extérieur.
8. Ne jamais employer la machine à coudre informatisée dans un local où l'on utilise des produits avec gaz propulseur (spray) ou de l'oxygène.

9. Pendant la couture, ne jamais tirer ou pousser le tissu. Risque de cassure d'aiguille.
10. Ne jamais utiliser une aiguille tordue.
11. Utiliser toujours une plaque à aiguille BERNINA. Une autre plaque à aiguille inadaptée peut conduire à une cassure de l'aiguille.
12. Débrancher la machine en réglant le commutateur principal sur «0» et retirer la prise du courant. Débrancher la machine en tirant sur la fiche et non sur le câble.
13. Régler l'interrupteur principal sur «0» pendant les travaux dans le secteur de l'aiguille: enfilage, changement de l'aiguille, du pied, etc.
14. Toujours débrancher la machine du réseau avant d'entreprendre un travail de nettoyage ou de maintenance décrit dans le manuel d'instructions.
15. Cette machine à coudre informatisée est doublement isolée. N'employez que des pièces de rechange originales. Observez les conseils pour la maintenance des produits doublement isolés.

MAINTENANCE DES PRODUITS DOUBLEMENT ISOLES

Un produit à double isolation est équipé de deux isolations au lieu d'une mise à la terre. La mise à la terre n'est pas prévue sur un produit à double isolation et ne devrait donc pas être employée. L'entretien d'un produit à double isolation exigeant de grands soins et des connaissances poussées sur le système, il doit donc être réalisé seulement par du personnel qualifié. N'employez que des pièces de rechange originales pour l'entretien et la réparation.

Un produit à double isolation est désigné de la manière suivante: «isolation double» ou «A double isolement».

Le symbole  peut également caractériser un tel produit.

RESPONSABILITE

Aucune garantie ne sera assumée pour les dommages dus à un emploi inadéquat de cette machine à coudre informatisée.

Cette machine à coudre informatisée est destinée exclusivement à l'usage domestique.

Cette machine informatisée répond aux normes européennes 2004/108/EC sur la compatibilité électromagnétique.

PRIÈRE DE CONSERVER SOIGNEUSEMENT LES PRESCRIPTIONS DE SÉCURITÉ



Protection de l'environnement

BERNINA est sensible à son environnement. Nous mettons tout en œuvre pour fabriquer des produits respectueux de l'environnement en améliorant sans cesse nos présentations et technologies de production.

Ne jetez pas votre produit dans une poubelle mais éliminez-le dans le respect des directives nationales. En cas de doute, veuillez consulter votre concessionnaire.

Impression

Composition, Layout, DTP: Silvia Bartholdi
Dessins: Müller-Melzer ID, Kreuzlingen

© copyright 2010

BERNINA International AG, Steckborn

Sous réserve légale

Afin de servir notre clientèle au mieux de nos compétences, nous nous réservons le droit d'apporter des améliorations au produit, à son équipement et ses accessoires sans avertissement préalable. Les accessoires peuvent être modifiés selon les pays.

Prescriptions de sécurité	2
Détails de la machine informatisée	6
Accessoires standard	8
Pieds-de-biche	9
Accessoires spécial	10
Préparation de la machine informatisée	12
Indications sur les commandes	20
Tableau récapitulatif des points	23
Sélection de points utiles	24
Aiguilles	31
Entretien	33
Dérangements	34
Index	35

Détails de la machine informatisée



Vue de face



Vue frontale à droite

- | | |
|--|--|
| 1 Couverture à charnières | 20 Touches pour longueur de point |
| 2 Plaque à aiguille | 21 Touche clr/del |
| 3 Fixation pour appareils spéciaux | 22 Touches pour sélection du point |
| 4 Fixation pour table-rallonge | 23 Volant |
| 5 Pied-de-biche | 24 Bouton pour régler la balance |
| 6 Porte-aiguille avec vis de fixation | 25 Interrupteur principal Marche / Arrêt |
| 7 Enfile aiguille | 26 Raccordement pour cordon de secteur |
| 8 Guide-fil | 27 Escamotage de la griffe d'entraînement |
| 9 Touche pour couture en arrière | 28 Raccordement pour pédale |
| 10 Protection du tendeur de fil | 29 Porte-bobines (dressé, orientable) |
| 11 Passage pour le fil | 30 Poignée de transport |
| 12 Pré-tension du dévidoir | 31 Porte-bobines horizontal |
| 13 Bouton de réglage de la tension de fil | 32 Guide-fil arrière |
| 14 Ecran | 33 Fixation pour coffret à accessoires |
| 15 Stop-aiguille en haut/en bas | 34 Lifter du pied-de-biche |
| 16 1/2 vitesse du moteur | 35 Coupe-fil |
| 17 Dévidoir | |
| 18 Touches pour largeur de point | |
| 19 Touches pour position d'aiguille | |



Vue de l'arrière

Accessoires



- Housse en tissu
- Etui d'accessoires

- 2 canettes (dont une dans le boîtier de canette)
- Tige du pied-de-biche avec 5 semelles
- Assortiment d'aiguilles 130/705H
- Découvit
- Pinceau
- 3 rondelles pour déroulement du fil
- Disque en mousse
- Produit de lubrification
- Pédale
- Cordon de secteur
- Tournevis Torx
- Carte de garantie

Câble d'alimentation

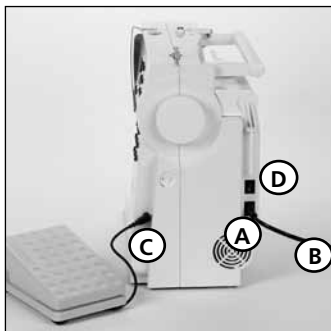

Câble d'alimentation

- Brancher **A** à la machine
- Brancher **B** à la prise de courant

Cordon de la pédale

- Brancher **C** à la machine

Commutateur principal (D)

- 1** La machine est enclenchée
- 0** La machine est hors circuit

Pédale



La pédale sert à régler la vitesse de la machine

- La vitesse de la machine se règle en pressant plus ou moins sur la surface d'appui

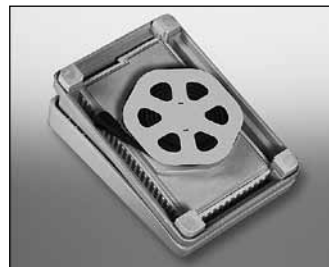

Enroulement du câble

- Enrouler le câble
- Introduire l'extrémité du câble (prise) dans la rainure prévue pour cela

Durant la couture

- Dérouler le câble



Prrière de respecter les prescriptions de sécurité!

L'éclairage est allumé ou éteint en même temps que l'on utilise le commutateur principal.

Semelles à encliqueter standard

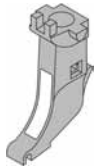

Tige du pied-de-biche

Pour semelles à encliqueter



1 Semelle pour points en marche arrière

Points utiles, points décoratifs



2 Semelle pour point de surjet

Couture au point de surjet, ourlet au point de surjet, surfiler les coutures



3 Semelle pour boutonnière

Boutonnières



4 Semelle pour fermeture à glissière

Pose de fermeture à glissière



5 Semelle pour point invisible

Ourlet invisible, surpiquer des bords au point droit

Notez que toutes les semelles de pied-de-biche sont également en vente sous la forme de pieds-de-biche complets.

Table-rallonge



Pose de la table

- Positionner l'aiguille et le pied-de-biche en haut
- Engager la table par-dessus le bras libre et l'encliqueter dans la goupille de centrage en exerçant une légère pression

Enlever la table

- Positionner l'aiguille et le pied-de-biche en haut
- La libérer de son support
- Puis la retirer horizontalement vers la gauche

Graduation

Le «0» correspond à la position médiane de l'aiguille

Butée pour bordure

- Insérer la butée pour bordure par la gauche ou par la droite
- Possibilité de déplacer la butée sur toute la longueur de la table

Attention: Retirer le pied-de-biche ou la semelle du pied-de-bichele cas échéant, pour introduire la butée de bordure

Kit de loupes



Pour un confort de couture et une visibilité accrues choisissez le kit de loupes de **BERNINA**.
En vente chez votre concessionnaire **BERNINA**.

Pédale

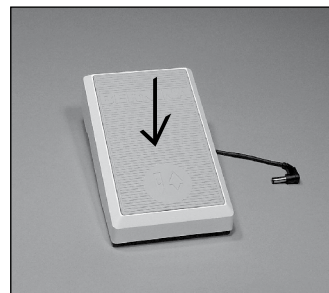

La pédale sert à régler la vitesse de la machine

- Exerçer une pression plus ou moins forte pour régler la vitesse de couture
- Positionner l'aiguille en haut ou en bas en pressant la pédale avec le talon

Dispositif Start-Stop

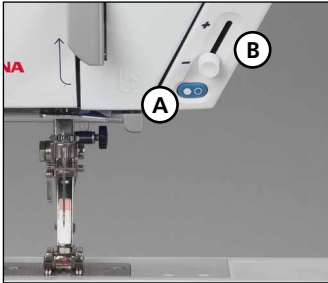

Indication:

Lorsque la pédale de commande est branchée, le dispositif Start-Stop n'est plus en service.

Le dispositif Start-Stop (Démarrage / Arrêt) permet de contrôler manuellement les fonctions de démarrage et d'arrêt.

- Presser la touche **A** = la machine démarre
- Le régulateur de vitesse **B** permet de régler manuellement la vitesse de couture souhaitée
- Pour suspendre ou terminer la couture = presser la touche **A** une nouvelle fois

Eclairage LED



Prière de respecter les prescriptions de sécurité!

L'éclairage LED illumine toute la surface de couture sans ombres et se caractérise par une très longue durée de vie.

Attention:

Le changement d'une ampoule défectueuse doit s'effectuer par un spécialiste. Emportez votre machine chez votre concessionnaire BERNINA!

Rembobinage du fil inférieur

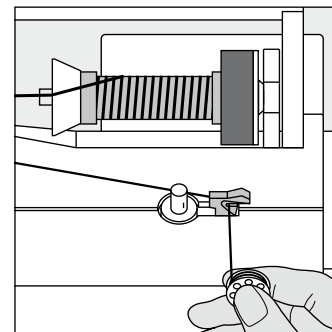
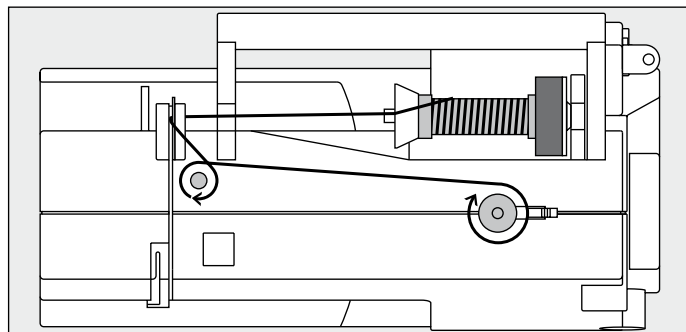
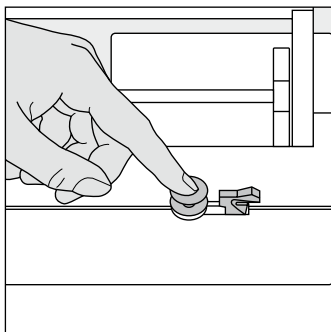

Rembobinage du fil inférieur

- Enclencher le commutateur principal
- Introduire la canette vide sur l'axe du dévidoir
- Faire passer le fil de la canette dans le guide-fil arrière, l'amener vers la prétension dans le sens de la flèche
- Enrouler deux à trois fois le fil autour de la canette vide et découper le fil qui dépasse avec le coupe
- Presser le levier d'interrupteur vers la bobine
- Presser la pédale
- Le rembobinage s'arrête, lorsque la canette est pleine
- Retirer la canette

Coupe-fil

- Tirer le fil en passant sur le coupe-fil

Indication:

Lorsque le porte-bobine est dressé (voir à la page 15), il faut éventuellement adapter la vitesse.

Boîte à canette

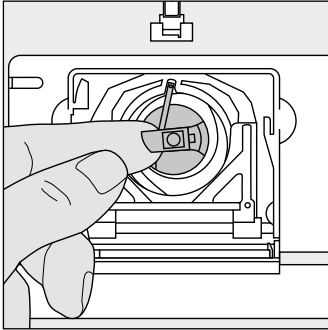

Retirer la boîte à canette

- Relever l'aiguille
- Mettre le commutateur principal sur «0»
- Ouvrir le couvercle à charnières de la machine informatisée
- Saisir le clapet de la boîte à canette
- Retirer la boîte à canette

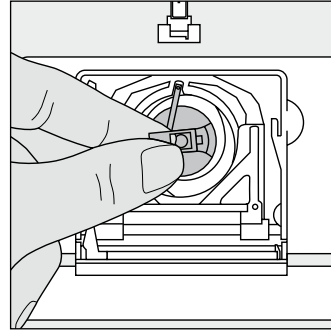

Mise en place de la boîte à canette dans le crochet

- Tenir la boîte à canette par le clapet
- L'ouverture de la boîte à canette est dirigée vers le haut
- Introduire la boîte à canette jusqu'à ce qu'elle s'encliquette

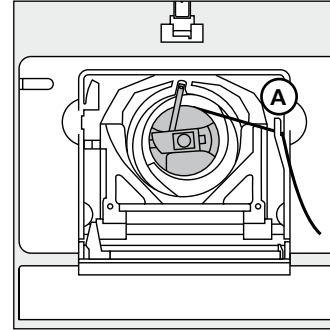

Coupe-fil du fil inférieur

- Mettre la boîte à canette en place
- Tirer le fil par-dessus le coupe-fil **A**
- Le fil est alors coupé

Indication:

Inutile de remonter le fil inférieur car la longueur du fil inférieur suffit pour commencer la couture.



Prière de respecter les prescriptions de sécurité!

Mise en place de la canette

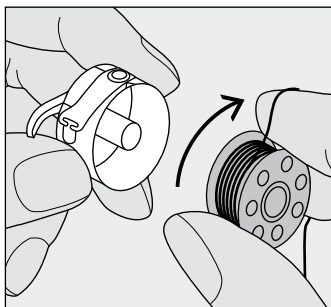

Mise en place de la canette

Placer la canette de telle sorte que le fil soit enroulé dans le sens des aiguilles d'une montre.

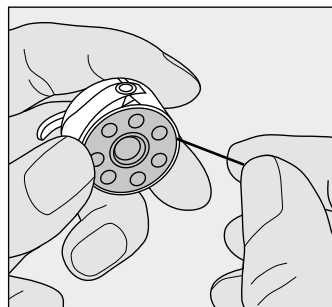

Faire passer le fil dans la fente par la droite.

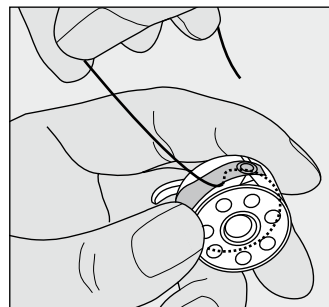

Tirer le fil par la droite, ...

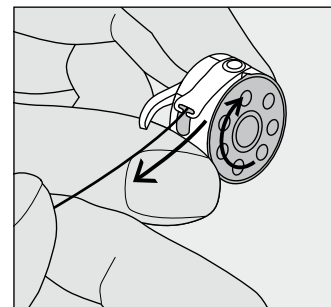

... jusqu'à ce qu'il soit à l'extrémité de la fente en forme de T. La canette doit tourner dans le sens des aiguilles d'une montre.

Changer l'aiguille

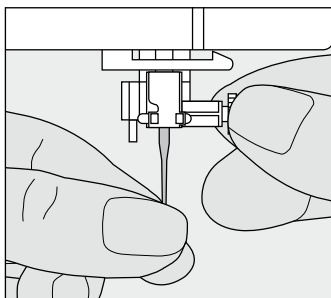

Retirer l'aiguille

- Relever l'aiguille
- Mettre le commutateur principal sur «0»
- Abaisser le pied-de-biche
- Desserrer la vis de fixation
- Retirer l'aiguille par le bas

Mise en place de l'aiguille

- Placer le côté plat du talon vers l'arrière
- Enfoncer l'aiguille jusqu'en butée
- Bien serrer la vis de fixation de l'aiguille



Prière de respecter les prescriptions de sécurité!

Changer la semelle du pied-de-biche

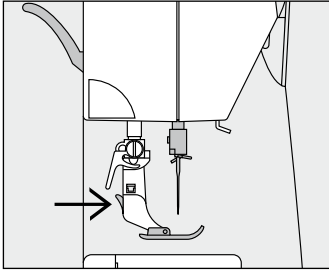

Changer la semelle du pied-de-biche

- Relever l'aiguille et la tige du pied-de-biche
- Mettre le commutateur principal sur «0»
- Presser le bouton sur la tige du pied-de-biche = la semelle de pied-de-biche se déclipse

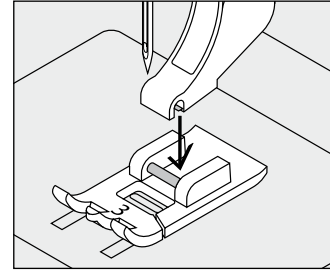

Fixer la semelle du pied-de-biche

- Placer la semelle sous la tige, afin que la goupille transversale soit sous l'ouverture de la tige
- Abaisser le lifter du pied-de-biche; la semelle s'encliquette

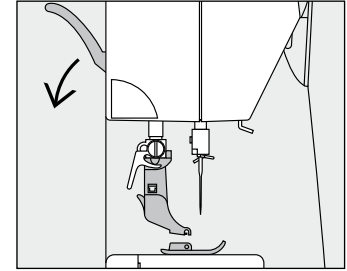

Porte-bobine supplémentaire

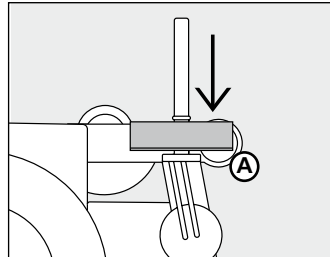
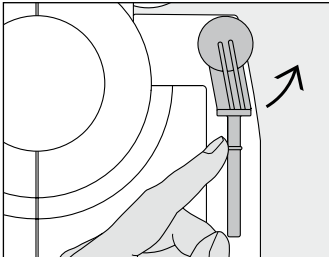

Porte-bobine vertical pivotable

Le porte-bobine se trouve à l'arrière, derrière le volant

- Il est indispensable pour coudre avec plusieurs fils, p. ex. pour les travaux avec une double-aiguille, etc.
- Pour coudre, il faut faire pivoter la tige vers le haut jusqu'en butée
- En cas d'utilisation de grosses bobines, il faut placer le disque en mousse en **A** afin que la bobine soit suffisamment maintenue

 **Prière de respecter les prescriptions de sécurité!**

Enfilage du fil supérieur

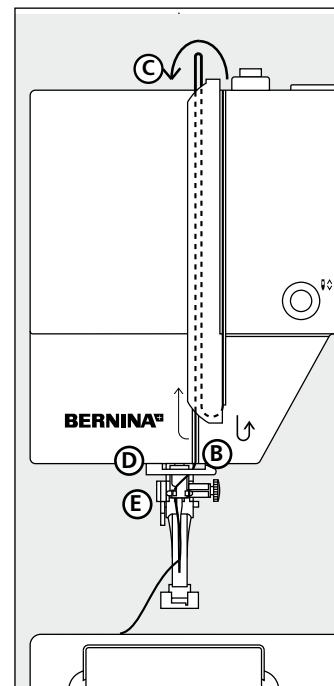
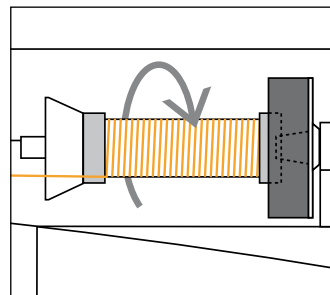
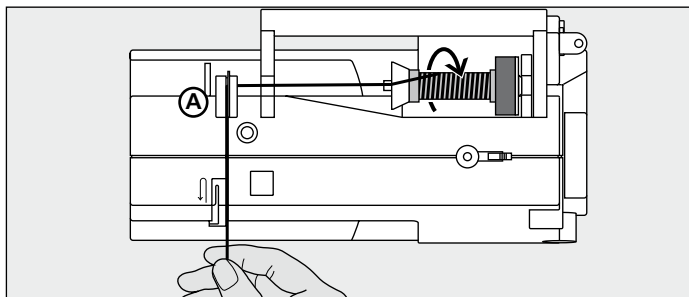

Poser la bobine

- Relever l'aiguille et le pied
- Commutateur principal sur «0»
- Monter le disque en mousse
- Placer la bobine sur le support, le fil se déroule dans le sens des aiguilles d'une montre
- Placer le disque de déroulement du fil adapté (diamètre de la bobine = dimension du disque). Attention, il ne doit y avoir aucun jeu entre le disque et la bobine
- Tenir le fil et tirer vers l'arrière du guide fil **A**
- Tirer vers l'avant au travers de la fente dans la tension du fil supérieur
- Tirer le fil à droite de la protection du tendeur de fil vers le bas autour du point **B**
- Tirer le fil à gauche du couvercle vers le haut autour du point **C** (tendeur de fil) dans la direction de la flèche
- Faire passer le fil en bas dans les guide-fil **D** et **E**



Prière de respecter les prescriptions de sécurité!

Enfile-aiguille

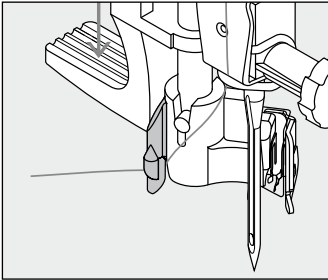

Fil dans le crochet

- Relever l'aiguille
- Abaisser le pied
- Tirer le fil à gauche vers l'arrière

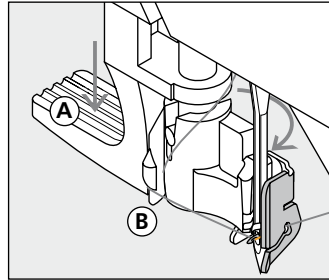

Levier vers le bas

- Appuyer le levier **A** vers le bas et guider le fil autour du crochet **B** vers la droite en direction de l'aiguille

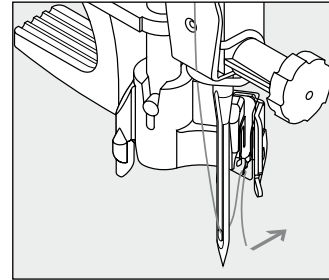

Fil devant l'aiguille

- Guider le fil depuis l'avant dans le guide fil jusqu'à ce qu'il s'accroche (petit crochet en acier)
- Relâcher le levier **A** et le fil

Le coupe-fil

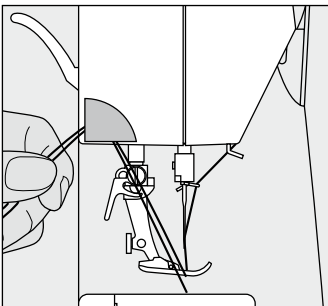

Coupe-fil sur le bâti

- Amener le fil supérieur et le fil inférieur de l'avant vers l'arrière en passant par-dessus le coupe-fil
- Les fils se libèrent automatiquement dès les premiers points cousus

La plaque à aiguille

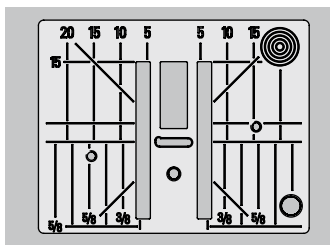

Remarque: changement de la plaque à aiguille, voir page 33

Repères sur la plaque à aiguille

- Des repères en longueur, en travers et en diagonale sont gravés sur la plaque à aiguille en mm et pouce
- Ils constituent une aide qui favorise la précision de la couture
- Les repères transversaux sont utiles pour coudre des boutonniers, des coins, etc.
- Les repères en diagonale sont utiles pour coudre des quilts
- Les repères longitudinaux indiquent la distance de l'aiguille au repère
- L'aiguille pique à la position «0» (= aiguille au milieu)
- Les mesures sont indiquées à droite et à gauche et indiquent la position de l'aiguille au milieu

La griffe d'entraînement

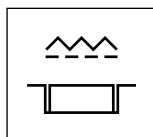
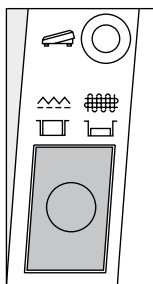

Le bouton-poussoir est au niveau du bâti = la griffe d'entraînement est sur couture.

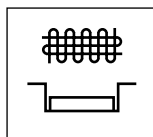

Le bouton-poussoir est enfoncé = la griffe d'entraînement est escamotée.

- Cette position convient pour les travaux de couture guidés à la main ou reprisage

Griffe d'entraînement et longueur de point

A chaque point, la griffe d'entraînement avance d'un pas. La longueur du pas dépend de la longueur choisie pour le point. Des longueurs de point très courtes correspondent à des pas extrêmement petits. Le tissu ne glisse que lentement sous le pied-de-biche, même en cas de vitesse maximale. Des points très courts sont utilisés pour coudre des boutonniers, des points bourdon.

Tension de fil

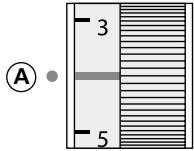

Réglage de base

- Le repère rouge sur le bouton de tension coïncide avec le repère **A**
- Il n'est pas nécessaire de modifier la tension de fil pour effectuer des travaux usuels
- Pour les travaux spéciaux, il est possible d'adapter la tension de fil au tissu à l'aide du bouton de tension

La tension de fil est réglée de façon optimale en usine. Cette opération est effectuée en utilisant dans la canette et comme fil supérieur les fils Métrosène d'épaisseur 100/2 (Firme Arova Mettler, Suisse).

L'utilisation d'autres fils à coudre et à broder peut faire varier la tension de fil optimale. Pour cette raison, il est nécessaire d'adapter la tension de fil à l'ouvrage et au motif de point souhaité.



Formation optimale des points

- Le nouage des fils se trouve au centre du tissu



Tension excessive du fil supérieur

- Le fil inférieur est tiré à l'excès dans le tissu
- Relâcher la tension du fil supérieur = tourner le bouton de réglage sur 3-1



Tension insuffisante du fil supérieur

- Le fil supérieur est tiré à l'excès dans le tissu
- Augmenter la tension du fil supérieur = tourner le bouton de réglage sur 5-10

Par exemple:

	Tension
Fil métallique	env. 3
Monofil	env. 2-4

Balance

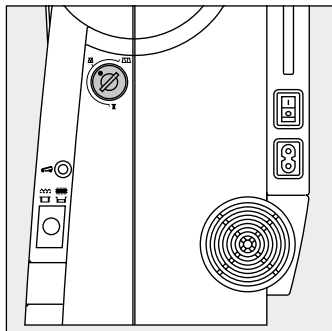

La machine informatisée est testée et réglée de façon optimale avant de quitter l'usine. Les essais sont effectués avec deux couches de tissu Cretonne et du fil Métrosène 100/2 de la firme Arova Mettler, Suisse.

Différents tissus, fils et garnitures peuvent influencer les motifs des points de la machine informatisée de sorte que ces motifs des points ne se ferment plus ou alors se superposent (c'est-à-dire que la couture est trop large ou trop serrée).

La balance permet de corriger ces écarts en adaptant de façon optimale les motifs des points au tissu employé.

Utilisation:

Points utiles (p. ex. le point de nid d'abeilles dans le jersey), boutonnières, etc.

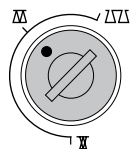

Position normale

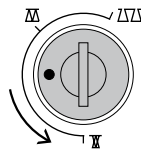

Rétrécissement des points
(raccourcir la longueur de point)

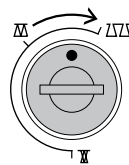

Ecartement des points
(allonger la longueur de point)

Indication:
Après avoir cousu en modifiant la balance, il faut absolument la ramener à sa position normale!

Écran

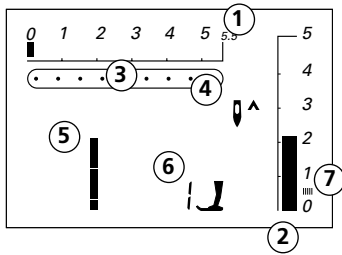

Sur l'écran apparaissent

- 1 La largeur de point, le réglage de base clignote (il est toujours visible)
- 2 La longueur de point, le réglage de base clignote (il est toujours visible)
- 3 La position d'aiguille (9 possibilités)
- 4 Le stop-aiguille en haut / en bas
- 5 Le numéro du motif de point
- 6 L'affichage du pied-de-biche correspondant au motif de point choisi
- 7 Point chenille (satin); zigzag court et dense

Mémoire personnelle temporaire

- En cas de modification, la longueur et la largeur de point sont automatiquement sauvegardées
- Exemple:
- Coudre un point modifié (p. ex. le point zigzag)
 - Choisir un autre point (p. ex. le point droit)
 - Lors du rappel du point zigzag modifié individuellement, les modifications restent valables

Touches

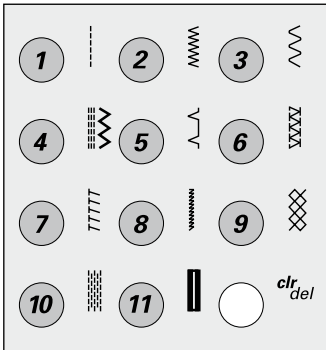

Sélectionner un motif de point

- Motif de point de 1 à 11: Presser la touche correspondante; l'écran affiche le numéro du motif de point, les réglages de base de la longueur et de la largeur de point

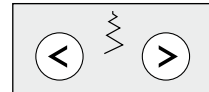

Modifier la largeur de point

- Touche de gauche = le point devient plus étroit
- Touche de droite = le point devient plus large
- La position de base du point sélectionné est toujours visible, elle clignote

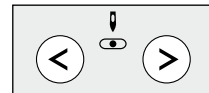

Modifier la position d'aiguille

- Touche de gauche = l'aiguille est décalée vers la gauche
- Touche de droite = l'aiguille est décalée vers la droite

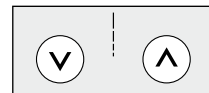

Modifier la longueur de point

- Touche de gauche = la longueur de point diminue
- Touche de droite = la longueur de point augmente

Functions

Une fonction est ...

activée quand son symbole apparaît à l'écran.

désactivée quand le symbole n'est plus affiché à l'écran.

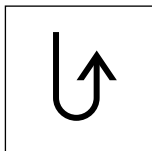

Couture en marche arrière temporaire:

- Presser la touche
- La machine coud le point en arrière

Utilisations:

- Programmer la longueur des boutonnières
- Passer au programme pour points d'arrêt
- Coudre manuellement des points d'arrêt (début de couture/fin de couture)

permanente:

- Presser la touche deux fois de suite brièvement
- La machine à coudre informatisée pique en permanence le point sélectionné en marche arrière
- Pour terminer la couture en marche arrière, presser la touche une fois

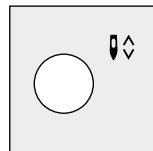

Modification du stop-aiguille

- Presser la touche concernant le stop-aiguille
- La flèche est orientée vers le bas = la machine informatisée s'arrête avec l'aiguille plantée
- Presser une nouvelle fois la touche concernant le stop-aiguille
- La flèche est orientée vers le haut = la machine informatisée s'arrête avec l'aiguille en haut

Remarque:

Presser la touche un peu plus longtemps = l'aiguille se positionnera automatiquement en haut ou en bas.

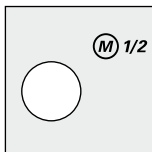

1/2 vitesse du moteur

- Presser la touche = la machine informatisée coud à demi-vitesse
- Presser une nouvelle fois = la machine informatisée coud à vitesse normale

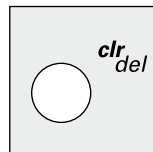

clr/del (clear/delete)

- Presser cette touche, le réglage de base revient
- Les fonctions enclenchées sont effacées

Exceptions:

- Stop-aiguille en haut/en bas
- 1/2 vitesse du moteur
- Si la boutonnière manuelle est sélectionnée, la première étape clignote sur l'écran

Points

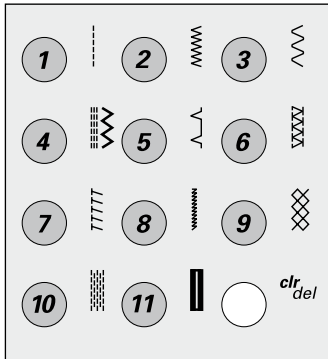

1 Point droit

Tous les tissus non élastiques.
Tous les travaux au point droit

2 Point zigzag

Tous les travaux au point zigzag simple tels que le surfilage, la pose de ruban élastique

3 Couture serpentine

Pour la plupart des tissus.
Reprisage avec la couture serpentine, stoppage, renforcement des bords, etc.

4 Triple point droit et triple point zigzag

Pour les coutures résistant à toute épreuve réalisées dans des tissus serrés

5 Point invisible

Pour la plupart des tissus. Ourlet invisible; ourlet coquille sur jersey souple et tissus fins; couture d'ornement

6 Point de surjet double

Pour les tricots en tout genre.
Couture au point de surjet = couture et surfilage en une seule opération

7 Point de surjet stretch

Pour des tissus à mailles moyennes et tissus éponge. Couture au point de surjet, couture d'assemblage plate

8 Point super-stretch

Pour tous les tissus à haute élasticité; Couture d'assemblage élastique pour vêtement en tout genre

9 Point de nid d'abeilles

Pour tous les genres de tricot ainsi que des tissus lisses.
Couture visible pour lingerie, sets, nappes de table etc.

10 Programme de reprisage

Reprisage automatique dans des tissus fins à moyennement serrés

11 Boutonnière

Pour des ouvrages fins à moyennement épais. Blouses, robes, pantalons, linge blanc etc.

Point droit no. 1



Utilisez la semelle pour points en marche arrière no. 1 ou la semelle pour points invisibles no. 5

Rebords extérieurs

- Position de l'aiguille à gauche du rebord extérieur
- Poser le rebord à gauche de la semelle pour points invisibles
- Sélectionner la position de l'aiguille à gauche dans l'écart souhaité

Rebords d'ourlets

- Position de l'aiguille à droite pour rentrer les rebords (rebords d'ourlets)
- Poser le rebord intérieur de l'ourlet à la droite du guide de la semelle pour points invisibles
- Sélectionner la position de l'aiguille à droite pour coudre le long du rebord supérieur

Point zigzag no. 2

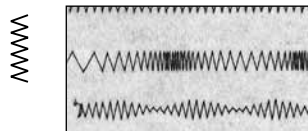

- A Surfilage des bords avec le point zigzag
- B Point zigzag avec longueur de point variable
- C Point zigzag avec largeur de point variable

Utilisez la semelle pour points en marche arrière no. 1

Point zigzag

- Sur tous les matériels
- Pour surfiler les bords
- Pour effectuer des travaux décoratifs

Point bourdon

- Point zigzag dense et court
- Point bourdon pour broder des appliqués, etc.

Surfiler des bords

- Guider le bord du tissu au milieu du pied-de-biche
- L'aiguille pique d'un côté dans l'ouvrage, et de l'autre dans le vide
- Sélectionner un zigzag pas trop large, une longueur de point pas trop grande - le bord doit rester plat et ne pas s'enrouler
- Sur un ouvrage fin, utiliser du fil à repriser

Couture serpentine no. 3

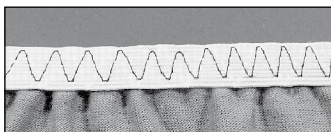

Utilisez la semelle pour points en marche arrière no. 1

Elastique large

- Pour les finitions sur les vêtements de sport, la lingerie

Préparation

- Découper l'élastique dans la longueur souhaitée
- Former quatre parts égales en plaçant des repères
- Epingler le rebord et l'élastique sur les repères

Couture

- Tirer l'élastique et coudre
- Découper le tissu qui dépasse

Triple point droit no. 4

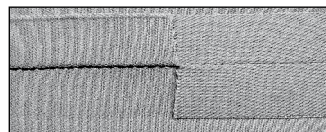

Utilisez la semelle pour points en marche arrière no. 1

Couture ouverte

- Couture solide pour les tissus épais et rigides comme le jean et le velours côtelé
- Couture renforcée pour les endroits fortement sollicités

Surpiqûre décorative

- Rallonger la longueur du point et utiliser le triple point droit pour effectuer des surpiqûres décoratives sur les tissus en jeans

Remarque:

Sélectionnez la longueur de point 4 avec le point droit triple pour obtenir un joli résultat de couture.

Point invisible no. 5

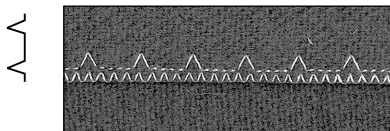

Utilisez la semelle pour point invisible no. 5

Il permet d'obtenir des ourlets «invisibles» dans des tissus moyennement serrés à lourds en coton, en laine, en fibres métis.

Préparation

- Surfiler le bord de l'ourlet
- Plier l'ourlet, épinglez resp. bâtir
- Placer le travail sous la semelle en mettant la bordure contre la lamelle de guidage (voir illustration)

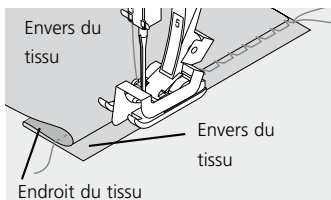

Couture

- L'aiguille doit seulement prendre le minimum au bord du tissu (comme pour la couture à la main)
- Adapter la largeur de point à la qualité du tissu
- Après avoir cousu l'ourlet invisible sur env. 10 cm, reconstruire les deux côtés du tissu, évtl. adapter la largeur de point une nouvelle fois

Point de surjet double no. 6

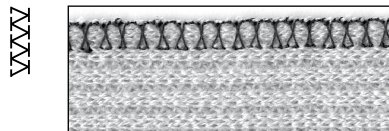

Utilisez la semelle pour points en marche arrière no. 1 ou la semelle pour point de surjet no. 2

Couture fermée

Couture élastique dans des tissus fins à mailles légères et pour les coutures transversales dans des tissus de laine.

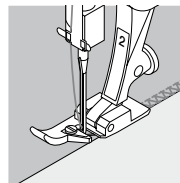

Couture

- Guider l'ergot du semelle pour point de surjet ou du semelle pour points en marche arrière en suivant le bord coupé

Point de surjet stretch no. 7

TTTTT

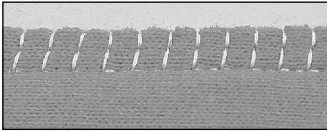

Utilisez la semelle pour points en marche arrière no. 1

Couture fermée

- Couture au point de surjet pour les tissus en laine souples à grosses mailles et la fourrure polaire

Couture

- Coudre le point le long du rebord
- Le point extérieur pique à droite hors du rebord du tissu

Point super-stretch no. 8

NNNNNN

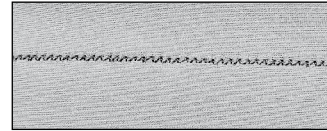

Utilisez la semelle pour points en marche arrière no. 1

Couture ouverte

- Couture ultra élastique sur les tissus élastiques
- Pour les vêtements de loisir et de sport
- La couture repose à plat et est très étroite

Tissus difficiles qui s'enroulent, coudre à 1 cm à l'intérieur du rebord, réduire ensuite les surplus.

Point de nid d'abeilles no. 9

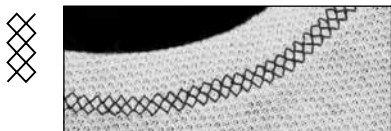

Utilisez la semelle pour points en marche arrière no. 1

Finitions au point de nid d'abeilles

- Pour tous les tricots en coton, en laine, en fibres synthétiques et en fibres méris

Préparation

- Repasser les bords sur 1 cm depuis l'envers, évtl. bâtir

Couture

- Piquer au point de nid d'abeilles sur l'endroit à une profondeur correspondant au pied-de-biche
- Couper le tissu superflu depuis l'envers
- Modifier la balance si nécessaire

Balance/correction

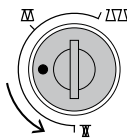

Pour raccourcir le point

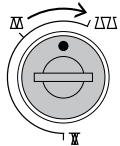

Pour allonger le point

Indication:

Après avoir cousu il faut ramener la balance à sa position normale!

Fermeture à glissière avec point no. 1

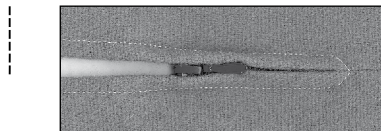

Utilisez la semelle pour fermeture à glissière no. 4

Préparation

- Bâtir la fermeture à glissière
- Placer les bords du tissu l'un contre l'autre au milieu de la fermeture à glissière
- Position de l'aiguille complètement à droite ou à gauche

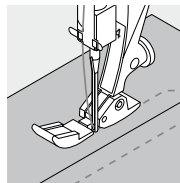

Pose de la fermeture à glissière

- Poser la fermeture à glissière en piquant de chaque côté de bas en haut parallèlement au bord du tissu
- Déplacer la semelle du pied-de-biche, une fois à droite, une fois à gauche
- La semelle se déplace hors de la rangée de dents de la fermeture à glissière
- Régler la position de l'aiguille du côté de la rangée de dents

Programme de reprisage, point no. 10 Boutonnière, point no. 11

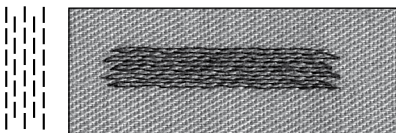

Utilisez la semelle pour points en marche arrière no. 1

Reprisage avec la semelle pour entraînement arrière no. 1

- Planter l'aiguille à gauche, au-dessus de l'endroit endommagé
- Coudre la première longueur de fil et la machine informatisée s'arrête
- Presser la touche pour couture en arrière, située sur le bâti: la longueur est programmée
- Terminer le programme de reprisage, la machine s'arrête automatiquement
- La touche «clr/del» permet d'effacer la programmation

Pour des surfaces de reprisage importantes:

- Il est possible d'augmenter la reprise en longueur et en largeur en déplaçant l'ouvrage

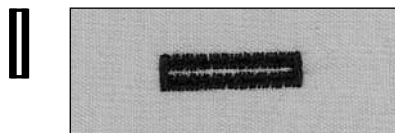

Utilisez la semelle pour boutonnière no. 3

Préparation

- Sélectionner la boutonnière
- A l'écran apparaît le numéro de la boutonnière, la semelle recommandé no. 3 et le symbole de la boutonnière (la première phase) clignote
- Faire passer le fil inférieur dans l'ergot de la boîte à canette = la tension du fil est trop élevée
- Marquez la longueur de la boutonnière sur l'endroit souhaité

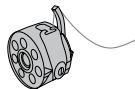

Effectuer toujours une boutonnière d'essai

- Utiliser le tissu original avec la garniture (collante) originale
- Coudre la boutonnière dans le sens du tissu (longitudinal ou transversal)
- Fendre la boutonnière
- Introduire le bouton par la boutonnière, si nécessaire, corriger la longueur de la boutonnière

Les boutonnières manuelles conviennent pour une utilisation unique, pour réparer des boutonnières existantes ou elles peuvent être utilisées à des fins décoratives. Une boutonnière manuelle n'est pas mémorisable.

Couture d'une boutonnière manuellement

Les deux chenilles de la boutonnière sont cousues dans le même sens.

Pendant l'exécution de la boutonnière, la phase active clignote.

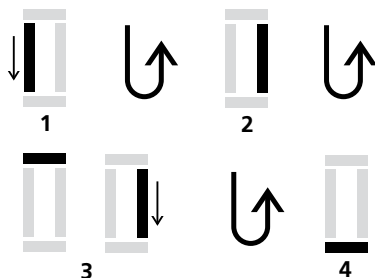

- 1 Coudre la chenille jusqu'au repère de la longueur; arrêter la machine informatisée
 - Presser la touche pour marche arrière
- 2 Coudre les points droits en marche arrière, arrêter la machine informatisée à la hauteur du premier point (début de la boutonnière)
 - Presser la touche pour marche arrière
- 3 Coudre la bride du haut et la deuxième chenille, puis arrêter la machine informatisée
 - Presser la touche pour marche arrière
- 4 Coudre la bride du bas et les points d'arrêt

Corrections

Pour modifier la largeur de la chenille

- Modifier la largeur de point
- Les modifications de la largeur de point peuvent être effacées avec la touche «clr/del»

Modifier la longueur de point

- La modification de la longueur du point influence les deux chenilles de la boutonnière (plus resserrées ou plus écartées)
- Les modifications de la longueur de point peuvent être effacées avec la touche «clr/del»

Effet de la balance sur les boutonnières

- Sur les boutonnières manuelles, la balance influence les deux chenilles en même temps car elles sont cousues dans la même direction

Indication:

Après avoir cousu les boutonnières, ramener la balance à sa position normale!

Points importants concernant l'aiguille

Votre machine informatisée **BERNINA** utilise le système d'aiguille 130/705H.

Aiguille et fil

Les aiguilles no. 70 à 120 sont couramment disponibles dans le commerce. Plus l'aiguille est fine, plus le numéro est petit. Le tableau indique les combinaisons entre fil et aiguille.

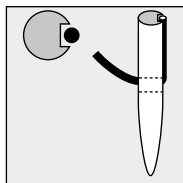

Rapport aiguille / fil correct

Pendant la couture, le fil se loge dans la rainure longue de l'aiguille.

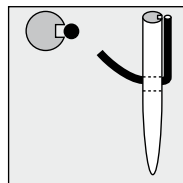

Rapport aiguille / fil incorrect

Si l'aiguille est trop fine, le fil n'aura pas de place dans la rainure. Il en résulte des points manqués.

Aiguille et tissu Etat de l'aiguille

L'aiguille doit être en bon état. Des difficultés apparaîtront dans les cas suivants.

Aiguille	70	80	90	100	110-120
Fil à repriser	•	•			
Fil à coudre Coton mercerisé		•	•		
Fil à coudre synthétique		•	•		
Fil à coudre grossier, Coton mercerisé synthétique			•	•	
Fil à boutonnière pour piqûres déco- ratives (Cordonnet)				•	•

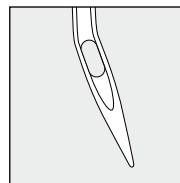

Aiguille tordue

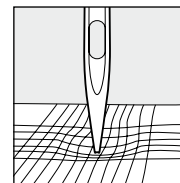



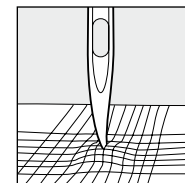



Aiguille émoussée



Point de l'aiguille
avec des barbes

Des matériels spéciaux sont cousus plus facilement avec l'aiguille spéciale correspondante.

Les aiguilles de machines à coudre les plus diverses se trouvent couramment dans les magasins spécialisés **BERNINA**.

Aiguille	Pointes	Utilisation	Dimension
Universal 130/705 H	 Pointe normale, peu arrondie	Universelle pour presque tous les tissus synthétiques et naturels (tissé e mailles)	60–100
Jersey/Stretch 130/705 H-S 130/705 H-SES 130/705 H-SUK	 Pointe ronde	Jersey, tricot, mailles, tissus élastiques	70–90
Jeans 130/705 H-J	 Pointe très fine	Tissus épais, jeans, toile de voile, vêtements de travail	80–110
Cuir 130/705 H-LL 130/705 H-LR	 Pointe tranchante	Tous les cuirs, similicuir, plastique, feuilles	90–100
Aiguille jumelée 130/705 H-ZWI	 Ecart: 1.0 / 1.6 / 2.0 / 2.5 / 3.0 / 4.0	Ourlet visible sur tissus élastiques, Nervures, Couture décorative	70–100
Aiguille triple 130/705 H-DRI	 Ecart: 3.0	Couture décorative	80
Aiguille tranchante 130/705 HO	 Aiguille large (ailes plates)	Ourlet à jour	100–120

Nettoyage

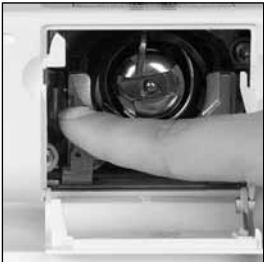
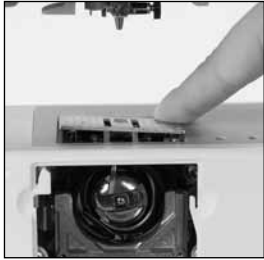

Lorsque la machine à coudre séjourne dans un local froid, il faut la placer dans une pièce chaude environ 1 heure avant son utilisation.

Nettoyer la machine informatisée de couture après chaque emploi

- Mettre le commutateur principal sur «0»
- Retirer le pied-de-biche et l'aiguille
- Ouvrir le couvercle à charnières du bras libre
- Appuyer la plaque à aiguille vers le bas depuis l'arrière à droite et retirer
- Nettoyer avec un pinceau
- Remettre la plaque à aiguille en place

Nettoyage du crochet

- Mettre le commutateur principal sur «0»
- Retirer la boîte à canette
- Presser le levier de libération vers la gauche
- Rabattre l'étrier de verrouillage vers le bas avec le couvercle noir de la coursière
- Retirer le crochet; Nettoyer la coursière, ne pas utiliser d'objets pointus
- Remettre le crochet, si besoin est, tourner le volant jusqu'à ce que le chasse-crochet soit à gauche
- Fermer le couvercle de la coursière et l'étrier de verrouillage, encliqueter le levier de libération
- Tourner le volant à titre de contrôle
- Remettre la boîte à canette

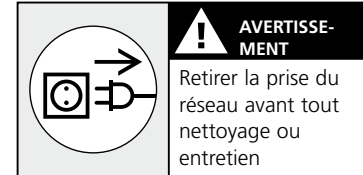

Lubrification

- Mettre quelques gouttes d'huile sur la coursière (1 à 2 gouttes)
- Faire tourner la machine à vide (sans fil) un court instant
- On évite ainsi, la salissure de l'étoffe

Nettoyage de l'écran et de la machine informatisée

- Utiliser un chiffon doux, légèrement humide

Indication:

Pour effectuer ce nettoyage, ne jamais employer d'alcool, de benzine, de liquides agressifs!



Prière de respecter les prescriptions de sécurité!

Comment éviter les dérangements ou y remédier

Dans la plupart des cas, vous pouvez reconnaître la cause d'un comportement défectueux de la machine si vous tenez compte des indications qui suivent.

Vérifier si:

- Les fils inférieur et supérieur sont enfilés correctement
- L'aiguille est fixée correctement
- La grosseur de l'aiguille convient. Voir le tableau cf. page 31.
- La machine informatisée a été nettoyée. Enlever les restes de fil
- Le crochet a été nettoyé
- Des restes de fil sont coincés entre les disques de tension
- La canette tourne librement dans la boîte à canette

Le fil inférieur casse

- Tension trop forte du fil inférieur
- Le fil inférieur se coince dans la boîte à canette, remplacer la canette
- Le trou de la plaque à aiguille est endommagé; faire polir par le spécialiste
- L'aiguille est tordue ou émoussée

Le fil supérieur casse

- Tension trop forte du fil supérieur
 - Aiguilles de qualité inférieure; acheter de préférence des aiguilles dans un magasin spécialisé
- BERNINA**
- L'aiguille est émoussée ou tordue
 - Fil de mauvaise qualité, fil avec des noeuds, fil trop ancien et desséché
 - Utiliser la rondelle adéquate pour le déroulement du fil
 - Le trou de la plaque à aiguille ou la pointe du crochet est endommagée: Faire appel au spécialiste

Points manqués

- Emploi d'aiguilles inappropriées. N'utiliser que des aiguilles du système 130/705H
- L'aiguille est tordue ou émoussée, montée de manière incorrecte
- La pousser à fond vers le haut lors de la mise en place
- La forme de la pointe d'aiguille n'est pas adaptée à l'ouvrage. Utiliser, si nécessaire, une pointe ronde fine pour les tissus à mailles et une pointe tranchante pour le cuir dur

Coutures défectueuses

- Des restes de fil se trouvent entre les disques de tension du fil
- Restes de fil sous le ressort de la boîte à canette
- Le fil inférieur est encore enfilé dans l'ergot de la boîte à canette
- Erreur d'enfilage; vérifier le fil supérieur et le fil inférieur
- Utiliser la rondelle adéquate pour le déroulement du fil

L'aiguille se casse

- La vis de fixation de l'aiguille n'est pas assez serrée
- L'ouvrage a été retiré vers l'avant et non vers l'arrière sous le pied-de-biche
- L'ouvrage a été poussé pendant la couture de parties épaisses alors que l'aiguille était piquée dans le tissu
- Fil de qualité inférieure, à torsion irrégulière ou fil à noeuds
- Pour de plus amples informations sur les aiguilles, se reporter aux pages 31 et 32

La machine informatisée ne fonctionne pas ou seulement en marche lente

- La fiche n'est pas enfoncée complètement
- Le commutateur principal est sur «0»
- La machine a séjourné dans un local froid
- Le dévidoir est encore enclenché

Index

A		D		L		R	
Accessoires	8–11	Delete / Clear	22	Largeur / Longueur de point	21	Rembobinage du fil inférieur	12
Accessoires spécial	10, 11	Dérangements	34			Reprisage	23, 29
Accessoires standard	8, 9	Détails de la machine		M		S	
Aiguilles	31, 32	informatisée	6–7	Mémoire personnelle		Sélectionner un motif de point	21
Aiguille en haut ou en bas	22	Dispositif Start-Stop	11	temporaire	21	Semelles à cliquer	9
Ampoule	11	Double point de surjet	23, 26	Mise en place de la canette	14	Stop-aiguille	22
B		E		N		T	
Balance	20, 28, 30	Eclairage LED	11	Nettoyage	33	Tableau des points	23
Boîte à canette	13	Écran	21			Table-rallonge	10
Boutonnière	23, 29, 30	Enfilage	16	O		Tension de fil	19
Butée pour bordure	10	Enfile-aiguille	17	Point invisible	23, 26	Triple point droit	23, 25
C		Entretien	33	P		V	
Câble d'alimentation	8	Etui d'accessoires	8	Pédale	8, 10	1/2 vitesse du moteur	22
Canette	12–14	F		Plaque à aiguille	18		
Changer la semelle du		Fermeture à glissière	28	Point de nid d'abeilles	23, 28		
pied-de-biche	15	Fil	31	Point droit	23, 24, 28		
Changer l'aiguille	14	Fil supérieur	16	Point super-stretch	23, 27		
Clear / Delete	22	G		Point de surjet stretch	23, 27		
Coupe-fil	12, 13, 17	Griffe d'entraînement	18	Point zigzag	23, 24		
Coupe-fil du fil inférieur	12, 13	H		Points	23		
Couture en marche arrière	22	Housse en tissu	8	Porte-bobine supplémentaire	15		
Couture serpentine	23, 25	K		Position d'aiguille	21		
		Kit de loupes	10	Programme de reprisage	23, 29		

