

Mode d'emploi

*Tribute*TM 140C



Cette machine à coudre à usage familial est conçue pour répondre aux normes EC/EN 60335-2-28 et UL1594

IMPORTANT : INSTRUCTIONS DE SECURITE

Lors de l'utilisation d'un appareil électrique, les précautions de sécurité essentielles doivent toujours être respectées, y compris les suivantes :

Lire toutes les instructions avant d'utiliser cette machine à coudre à usage domestique.

DANGER – Pour réduire le risque d'électrocution :

- Une machine à coudre sous tension ne doit jamais être laissée sans surveillance. Toujours débrancher la machine à coudre de la prise électrique immédiatement après usage et avant nettoyage.
- Toujours débrancher avant de changer une ampoule.

ATTENTION – Pour réduire le risque de brûlures, d'incendie, d'électrocution ou de blessures :

- Cette machine à coudre ne doit pas être utilisée par des personnes (y compris des enfants) aux capacités physiques, mentales et sensorielles réduites ou ne possédant pas l'expérience et les connaissances nécessaires à moins qu'elles n'aient reçu des instructions spécifiques ou bénéficient de la surveillance d'une personne responsable de leur sécurité pour utiliser la machine à coudre.
- Les enfants doivent être surveillés afin de s'assurer qu'ils ne jouent pas avec la machine à coudre.
- Utiliser cette machine à coudre uniquement pour l'usage prévu, tel que décrit dans ce manuel. Utiliser uniquement les accessoires recommandés par le fabricant, tels que contenus dans ce manuel.
- Ne jamais faire fonctionner cette machine à coudre si la prise ou le cordon sont endommagés, si elle ne fonctionne pas correctement, ou si elle est tombée par terre ou a été endommagée ou plongée dans l'eau. S'adresser au revendeur ou centre de service agréé le plus proche pour faire contrôler, réparer, ou faire un réglage mécanique ou électrique de la machine à coudre.
- Ne jamais faire fonctionner la machine à coudre avec une ouverture de ventilation bouchée. Eviter les accumulations de peluches, poussières et chutes de tissu dans les ouvertures de ventilation de la machine à coudre et dans la pédale de commande.
- Ne pas approcher les doigts des parties mobiles. Une attention particulière est requise autour de l'aiguille de la machine à coudre.
- Utiliser toujours la plaque à aiguille appropriée. L'aiguille risque de se casser avec une plaque non adaptée.
- Porter des lunettes de sécurité.
- Ne pas utiliser d'aiguille courbée.
- Ne pas tirer ni pousser le tissu pendant la couture. Cela risque de faire dévier l'aiguille et de la casser.
- Mettre la machine hors tension, position "0", lors des réglages au niveau de l'aiguille, par exemple : enfilage de l'aiguille, changement d'aiguille, enfilage de la canette, changement de pied-de-biche, etc.
- Toujours débrancher la machine à coudre pour retirer les couvercles, pour le graissage, ou pour tout autre réglage de service par l'utilisateur, mentionné dans le manuel d'utilisation.
- Ne jamais faire tomber ou insérer d'objets dans les ouvertures.
- Ne pas utiliser à l'extérieur.
- Ne pas faire fonctionner aux endroits où sont utilisés des aérosols et des vaporisateurs et où de l'oxygène est administré.
- Pour débrancher, mettre tous les boutons sur Arrêt, position "0", puis retirer la prise électrique.
- Ne pas débrancher en tirant sur le cordon. Pour débrancher, saisir la prise, pas le cordon.
- Tenez la prise lorsque vous rembobinez le cordon afin d'empêcher que celui-ci ne vous heurte.
- Cette machine est équipée d'une double sécurité. N'utiliser que des pièces détachées d'origine. Voir les instructions relatives à la maintenance des appareils avec une double sécurité.

CONSERVER CES INSTRUCTIONS

140 ans D'innovations magiques



Il y a très longtemps, en 1689, une usine royale d'armement était fondée près des chutes d'eau de la petite ville de Huskvarna en Suède. Les meilleurs mousquets et fusils y étaient fabriqués pour être utilisés par l'armée du Roi dans sa tentative de conquête de l'Europe. Avec le temps, les guerres sont devenues moins fréquentes et la société a cherché de nouveaux articles à fabriquer.

En 1872, le conseil de la société décide de fabriquer des machines à coudre et c'est alors que la machine à coudre NORDSTJERNAN™ (ÉTOILE DU NORD) a vu le jour !

Dix ans plus tard, la machine à coudre FREJA™ a connu un succès immédiat. Elle pouvait coudre des points en une ligne nette et droite, ce que les modèles précédents ne pouvaient pas faire.

Au fil des années, les machines à coudre HUSQVARNA VIKING® ont acquis une réputation de machines novatrices offrant aux couturières des fonctions leur permettant d'économiser du temps et ainsi de se concentrer sur la joie de coudre. Cela est toujours vrai aujourd'hui et la marque détient de nombreux brevets technologiques qui représentent de véritables révolutions dans le secteur de la couture.

Il y a trois cents ans, la Suède tentait de conquérir l'Europe mais à la place, les machines à coudre et à broder HUSQVARNA VIKING® ont conquis le monde !

Félicitations pour l'achat de votre machine à coudre HUSQVARNA VIKING® TRIBUTE™ édition limitée conçue pour fêter notre 140ème anniversaire !

Merci ...
...de répandre la *joie de coudre !*

TABLE DES MATIÈRES

Vue d'ensemble de la machine	5
Accessoires inclus	6
<i>Préparatifs de couture</i>	
Déballage.....	7
Rangement de la machine après la couture	7
Boîte à accessoires	7
Surface de couture étendue	7
Utilisation du bras libre	7
Branchement du cordon d'alimentation de la pédale de commande.....	8
Branchement du cordon électrique et de la pédale.....	8
Abaissement des griffes d'entraînement.....	8
Changement de pied-de-biche	9
Changement d'aiguille	9
Aiguilles	9
Broches porte-bobine et porte-bobines	10
Enfilage du fil supérieur	11
Enfile-aiguille.....	12
Coupe du fil.....	12
Enfilage des aiguilles doubles	13
Bobinage de la canette	13-14
Installation de la canette dans la machine	15
Tension du fil	15
EXCLUSIVE SENSOR SYSTEM™ (ESS)	16
Pression du pied-de-biche.....	16
Levage du pied-de-biche Sensitif	16
Commencer à coudre	16
<i>Utilisation de la machine</i>	
Boutons de fonction.....	17
Arrêt de l'aiguille en haut/en bas.....	17
Pied-de-biche Sensitif haut et extra-haut	17
Pied-de-biche Sensitif Bas/ Position de pivotement.....	17
STOP.....	17
Speed (Vitesse).....	17
FIX	17
Marche arrière.....	17
Boutons de fonction sur le panneau avant.....	18
Alterner l'affichage	18
Longueur/Densité du point	18
Largeur de point/position de l'aiguille.....	18
Effacer.....	18
Sélection de point.....	18
Boutons fléchés de sélection facile	18
Menu de points	18
Menu de polices de caractères	18
Bascule entre majuscules, minuscules ou nombres	18
Enregistrer dans Mes Points	18

Mode Programmation	18
Menu RÉGLAGES.....	19
Inversion horizontale.....	19
Guide de couture.....	19
Mode Couture.....	20
Sélection d'un point	21
Sélectionner une police.....	21
Programmation.....	22-24
Menu RÉGLAGES.....	25
Pression du pied-de-biche.....	25
Hauteur de levage.....	25
Pied Sensitif auto	25
FIX auto.....	25
Aiguille double	25
Sécurité de largeur de point	25
Flottement en piqué libre.....	26
Action ressort en piqué libre	26
Équilibre de boutonnière	26
Signal sonore.....	26
Contraste.....	26
Langue.....	26
Version du logiciel	26
Boîtes de messages contextuelles.....	27

Techniques de couture

SEWING ADVISOR™ exclusif	30
Assemblage.....	31
Surfilage.....	31
Assemblage et surfilage	32
Bâti.....	33
Accommodage et reprisage.....	33
Ourlet invisible	34
Ourlet.....	35
Couture de boutonnières	36
Couture de boutons.....	38
Couture de fermetures à glissière.....	39
Quilting en piqué libre	40

Entretien de la machine

Changement des ampoules électriques	41
Nettoyage de la machine.....	41
Nettoyez le compartiment de canette	41
Nettoyer sous le compartiment de canette.....	41
Remise en place de la plaque à aiguille.....	41
Dépannage	42
Tableau de points - menu I. Points utilitaires	44
Présentation des point.....	46
Alphabets	46

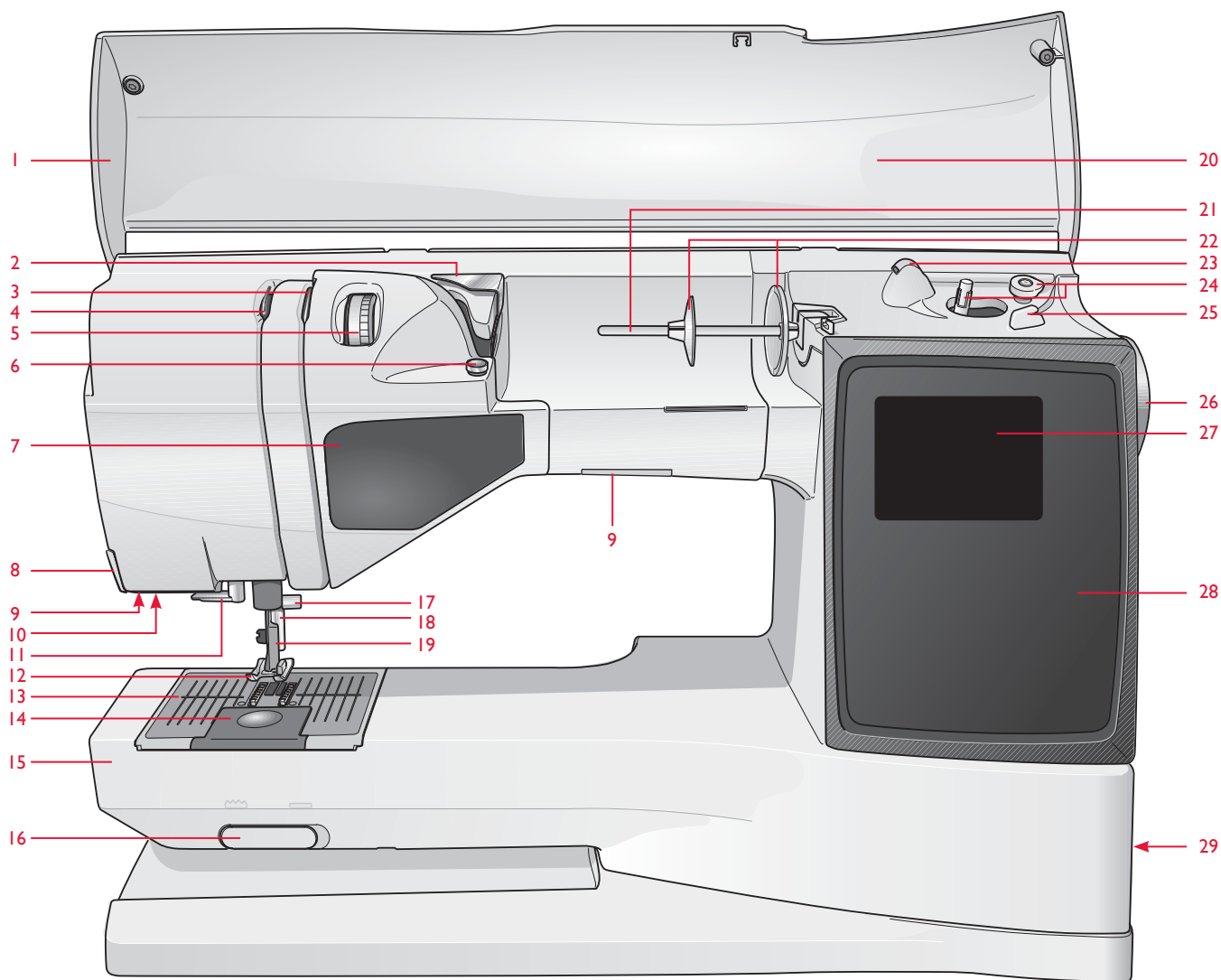

VUE D'ENSEMBLE DE LA MACHINE

- | | | |
|--|---|--|
| 1. Capot | 12. Pied-de-biche | 23. Broche porte-bobine repliable |
| 2. Guide de pré-tension du fil | 13. Plaque à aiguille | 24. Axe du bobineur de canette, butée de canette |
| 3. Disques de tension du fil | 14. Couvercle de la canette | 25. Coupe-fil pour le bobinage de la canette |
| 4. Releveur de fil | 15. Bras libre | 26. Volant |
| 5. Bouton de tension du fil | 16. Interrupteur d'arrêt d'entraînement | 27. Écran |
| 6. Tension du fil pour le bobinage de canette | 17. Barre à aiguille avec vis de serrage d'aiguille | 28. Panneau frontal avec boutons de fonction |
| 7. Panneau de boutons de fonction | 18. Barre de pied-de-biche | 29. Interrupteur ON/OFF, branchement du câble d'alimentation et de la pédale de commande |
| 8. Coupe-fil | 19. Support de pied-de-biche | |
| 9. Ampoules électriques | 20. Tableau de points | |
| 10. Prise de pied Senseur 1 étape pour boutons | 21. Broche porte-bobine | |
| 11. Enfile-aiguille | 22. Porte-bobines | |

ACCESSOIRES INCLUS

Pieds-de-biche



Pied utilitaire A

Fixé sur la machine à la livraison. Ce pied est principalement utilisé pour la couture de points droits et de points zigzag, avec une longueur de point supérieure à 1.0.



Pied utilitaire B

Pour coudre des points décoratifs, des points de zigzag courts et d'autres points utilitaires de moins de 1,0 mm de longueur, utilisez ce pied. Le tunnel situé sous le pied est conçu pour passer en douceur au-dessus des points.



Pied pour boutonnières C

Ce pied est utilisé pour coudre les boutonnières pas à pas. Utilisez les lignes de guidage sur l'ergot du pied pour positionner le bord du vêtement. Les deux tunnels situés sous le pied permettent de passer en douceur par-dessus les colonnes de la boutonnière. Le doigt situé à l'arrière du pied tient les cordons pour les boutonnières avec cordonnet.



Pied pour ourlet invisible D

Ce pied s'utilise pour les points d'ourlet invisible. Le bord intérieur de ce pied guide le tissu. La base du pied est conçue pour suivre le bord de l'ourlet.



Pied pour fermeture à glissière E

Ce pied peut être posé à droite ou à gauche de l'aiguille, pour qu'il soit facile de coudre près du bord des dents de la fermeture. Déplacez la position de l'aiguille à droite ou à gauche pour coudre plus près des dents de la fermeture à glissière ou pour couvrir de gros cordonnets.



Pied anti-adhésif H

Ce pied est équipé d'un revêtement spécial anti-adhésif sur le dessous, et s'utilise pour coudre dans de la mousse, du vinyle, du plastique ou du cuir, pour minimiser le risque de voir ces matériaux coller au pied.



Pied bordeur J

Ce pied s'utilise pour le surfilage et l'assemblage/surfilage. Les points se forment au-dessus de la cheville, ce qui empêche le bord du tissu de faire des plis.



Pied pour broderie/raccommodge R

Pour le raccommodage, le quilting et la broderie en piqué libre.



Pied Senseur pour boutonnières

Quand il est posé sur la machine, la boutonnière est cousue sur une longueur adaptée à la taille du bouton ayant été introduite dans la machine.

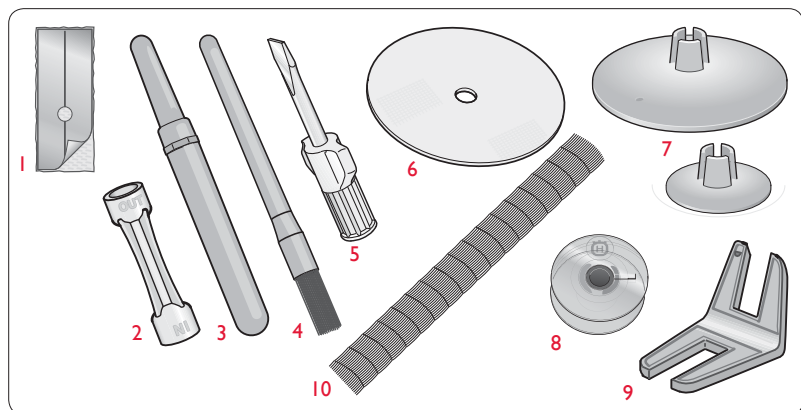

1. Semelles anti-adhésives (2)
2. Déposeur d'ampoule électrique
3. Découvit
4. Brosse
5. Tournevis
6. Rond de feutrine (2)
7. Porte-bobines supplémentaires, un grand et un petit.
8. Canettes (5)
9. Outil multiusage/Plaque élévatrice de bouton
10. Filets de protection pour bobine de fil. Glissez-les sur la bobine quand vous utilisez des fils synthétiques qui se déroulent facilement (2).

Aiguilles – ne figurant pas sur l'image

DÉBALLAGE

1. Placez la machine sur une surface solide et plate, retirez l'emballage et enlevez la housse.
2. Retirez le matériau d'emballage et la pédale.
3. La machine est fournie avec un sachet d'accessoires, un câble électrique et un cordon de pédale de commande.
4. Essuyez la machine, en particulier autour de l'aiguille et de la plaque à aiguille, afin d'ôter d'éventuelles poussières avant de coudre.

RANGEMENT DE LA MACHINE APRÈS LA COUTURE

1. Appuyez sur l'interrupteur ON/OFF pour le mettre en position OFF.
2. Débranchez le câble de la prise murale, puis de la machine.
3. Débranchez le cordon de pédale de la machine. Enroulez le cordon de pédale dans l'espace prévu à cet effet sous la pédale.
4. Vérifiez que tous les accessoires sont bien dans la boîte à accessoires. Faites glisser la boîte sur la machine derrière le bras libre.
5. Placez la pédale dans l'espace situé au-dessus du bras libre.
6. Mettez la housse.

BOÎTE À ACCESSOIRES

La boîte à accessoires comprend des compartiments spéciaux pour le pied-de-biche et les canettes ainsi que pour les aiguilles et d'autres accessoires. Rangez les accessoires dans la boîte de façon à ce qu'ils soient facilement accessibles.

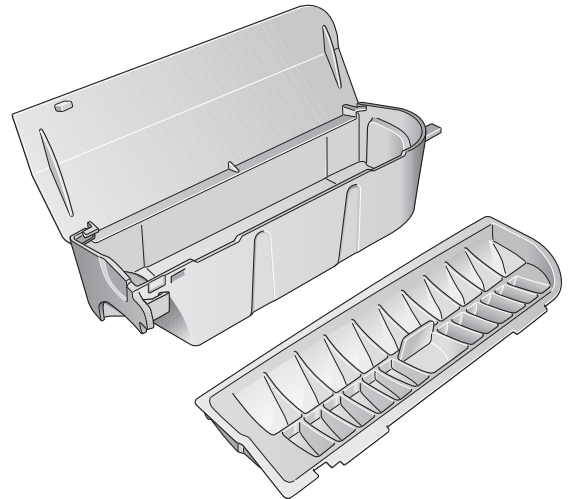

SURFACE DE COUTURE ÉTENDUE

L'espace se trouvant à droite de l'aiguille, entre l'aiguille et le bras, vous donne un espace supplémentaire appréciable. Grâce à lui, la couture de grands ouvrages et de quilts est beaucoup plus facile qu'avec d'autres machines à coudre. Laissez la boîte à accessoires sur la machine pour avoir une grande surface de travail plane.

UTILISATION DU BRAS LIBRE

Glissez la boîte à accessoires sur la gauche quand vous voulez l'enlever et utiliser le bras libre.

Utilisez le bras libre pour coudre plus facilement les jambes de pantalons et les ourlets de manches.

Pour remettre la boîte à accessoires en place, glissez-la sur la machine jusqu'à ce qu'elle soit bien en place.

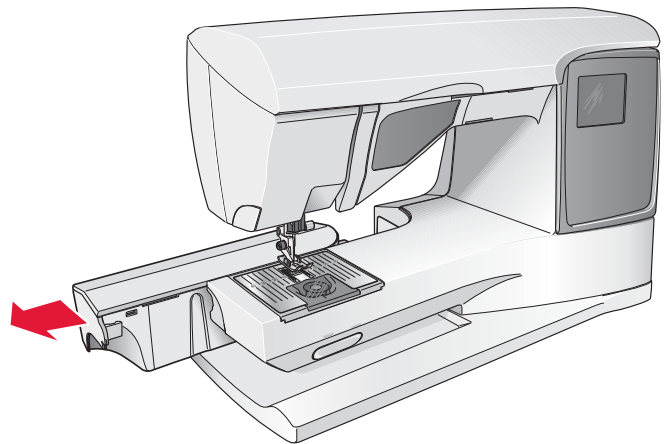

BRANCHEMENT DU CORDON D'ALIMENTATION DE LA PÉDALE DE COMMANDE

Parmi les accessoires fournis, vous trouverez le cordon de la pédale de commande et le câble électrique. Le branchement du cordon de pédale à la pédale n'est nécessaire que la première fois où vous utilisez la machine.

1. Sortez le cordon de pédale. Retournez la pédale. Branchez le cordon dans la prise, à l'intérieur de l'espace prévu à cet effet dans la pédale.
2. Enfoncez-le fermement pour vous assurer qu'il est bien connecté.
3. Faites passer le cordon dans la fente sous la pédale.

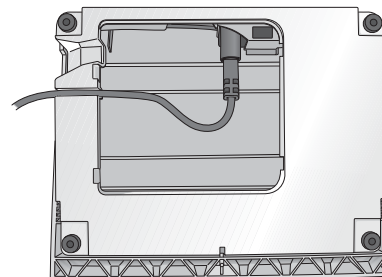
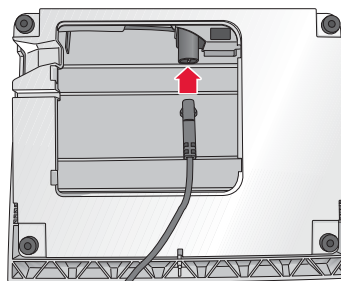

BRANCHEMENT DU CORDON ÉLECTRIQUE ET DE LA PÉDALE

Sur la face inférieure de la machine, vous pouvez lire des informations concernant l'alimentation électrique (V) et la fréquence (Hz).

Avant de brancher la pédale de commande, vérifiez qu'elle est bien du type "FR5" (voir sous la pédale).

1. Branchez le cordon de la pédale de commande dans la prise en bas à droite de la machine.
2. Branchez le cordon d'alimentation dans la prise arrière en bas à droite de la machine.
3. Appuyez sur l'interrupteur ON/OFF pour allumer l'alimentation et l'éclairage.

Pour les États-Unis et le Canada

Cette machine à coudre est équipée d'une prise polarisée (une fiche est plus large que l'autre). Afin de réduire le risque d'électrocution, cette prise est destinée à être adaptée dans une prise polarisée à sens unique. Si la fiche ne s'adapte pas totalement dans la prise, retournez la fiche. Si elle ne s'adapte toujours pas, contactez un électricien qualifié pour qu'il installe une prise correcte. N'essayez en aucun cas de modifier la fiche.



ABAISSÉMENT DES GRIFFES D'ENTRAÎNEMENT

Les griffes d'entraînement s'abaissent quand vous placez l'interrupteur, situé sur l'avant du bras libre, à droite. Placez l'interrupteur sur la gauche si vous voulez relever les griffes d'entraînement. Les griffes d'entraînement se relèvent quand vous commencez à coudre. Elles doivent être abaissées pour coudre les boutons et pour la couture en piqué libre.

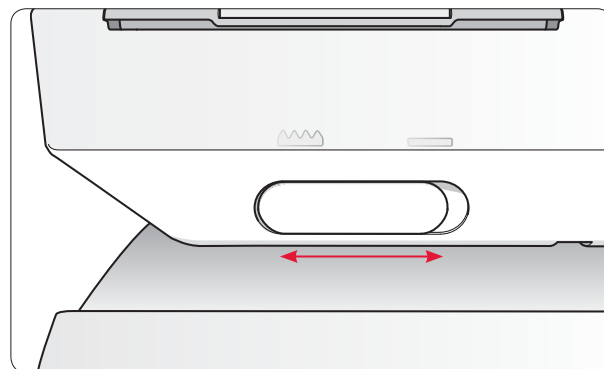

CHANGEMENT DE PIED-DE-BICHE

⚠ Appuyez sur l'interrupteur ON/OFF pour le mettre en position OFF.

1. Assurez-vous que l'aiguille est sur sa position la plus haute et que le pied-de-biche est relevé. Tirez le pied-de-biche vers vous.
2. Alignez le croisillon sur le pied avec le creux dans le support du pied-de-biche. Appuyez vers l'arrière jusqu'à ce que le pied s'enclenche.

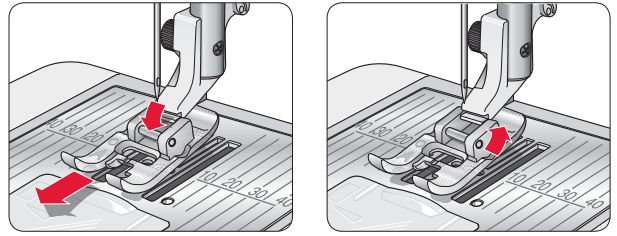

CHANGEMENT D'AIGUILLE

⚠ Appuyez sur l'interrupteur ON/OFF pour le mettre en position OFF.

1. Utilisez le trou de l'outil multiusage pour tenir l'aiguille.
2. Desserrez la vis de la pince d'aiguille à l'aide du tournevis.
3. Retirez l'aiguille.
4. Insérez la nouvelle aiguille à l'aide de l'outil multiusage. Poussez la nouvelle aiguille vers le haut, avec le côté plat vers l'arrière, jusqu'à ce qu'elle ne puisse pas aller plus haut.
5. Utilisez le tournevis pour resserrer la vis.

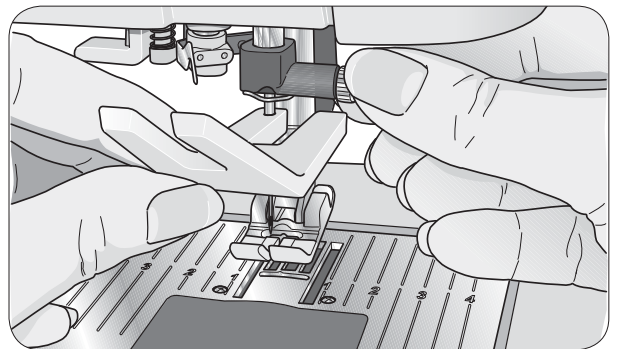

AIGUILLES

L'aiguille de la machine à coudre joue un rôle important dans une couture réussie. Pour être sûrs d'avoir une aiguille de qualité, nous recommandons les aiguilles du système 130/705H. Le paquet d'aiguilles inclus avec votre machine contient des aiguilles des tailles les plus courantes pour la couture de tissus tissés et extensibles.

Aiguille universelle (A)

Les aiguilles universelles ont une pointe légèrement arrondie et existent en plusieurs grosseurs. Pour la couture en général dans différents types et épaisseurs de tissus.

Aiguille pour tissu extensible (B)

Les aiguilles pour tissu extensible ont un biseau spécial pour supprimer les points sautés lorsqu'il y a une ondulation dans le tissu. Pour le jersey, les tenues de bain, le molleton, les daims et cuirs synthétiques. Marquées par une bande jaune.

Aiguille à denim (C)

Les aiguilles à denim ont une pointe effilée pour pénétrer dans les tissés serrés sans tordre l'aiguille. Pour le canevas, le denim, les microfibres. Marquées par une bande bleue.

Aiguilles lancéolées (D)

L'aiguille lancéolée comporte des « ailes » larges sur les côtés pour percer des trous dans le tissu lorsque vous cousez un entredeux ou d'autres points d'ourlet dans des tissus en fibres naturelles. Diminuez la largeur du point pour obtenir les meilleurs résultats.

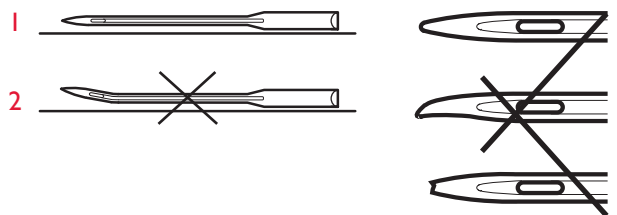
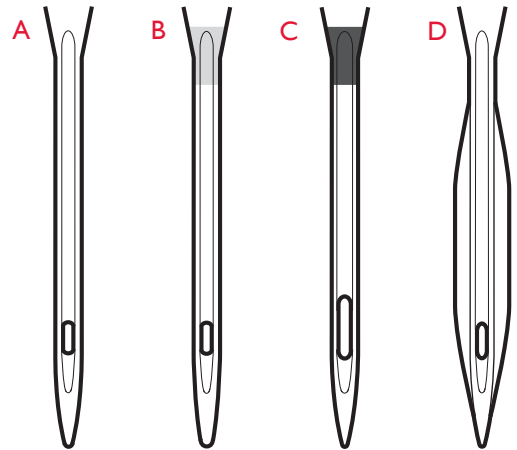

Note: Changez souvent d'aiguille. Utilisez toujours une aiguille droite avec une bonne pointe (1). Une aiguille endommagée (2) peut provoquer des points sautés, et une cassure de l'aiguille ou du fil. Une aiguille défectueuse peut également endommager la plaque à aiguille.

BROCHES PORTE-BOBINE ET PORTE-BOBINES

Votre machine à coudre est équipée de deux broches porte-bobine, une broche principale et une broche repliable. Les broches porte-bobine sont conçues pour tous les types de fils. La broche porte-bobine principale est réglable et peut être utilisée en position horizontale (le fil se déroule de la bobine qui reste immobile) ou en position verticale (la bobine de fil tourne). Utilisez la position horizontale pour tous les fils à coudre normaux et la position verticale pour les grandes bobines ou les fils spéciaux.

Position horizontale

Relevez légèrement la broche porte-bobine par rapport à la position horizontale pour y placer facilement la bobine de fil. Le fil doit se dérouler par le dessus, dans le sens contraire des aiguilles d'une montre, comme indiqué sur la figure. Insérez un porte-bobine (voir ci-dessous) puis repliez la broche porte-bobine en position horizontale.

Il y a deux porte-bobines sur la broche porte-bobine à la livraison. Pour les bobines de fil de taille moyenne, le porte-bobine de taille moyenne (A) est placé devant la bobine. Pour les grosses bobines de fil, on place le grand porte-bobine (B) devant la bobine.

Le côté plat du porte-bobine doit être fermement appuyé contre la bobine. Il ne doit pas y avoir d'espace entre le porte-bobine et la bobine de fil.

Deux porte-bobines supplémentaires, un petit et un grand, sont également inclus dans les accessoires de votre machine. Le petit porte-bobine peut être utilisé pour les petites bobines de fil. Le deuxième grand porte-bobine peut être utilisé pour bobiner une canette à partir d'une seconde bobine de fil ou pour coudre avec une aiguille double.

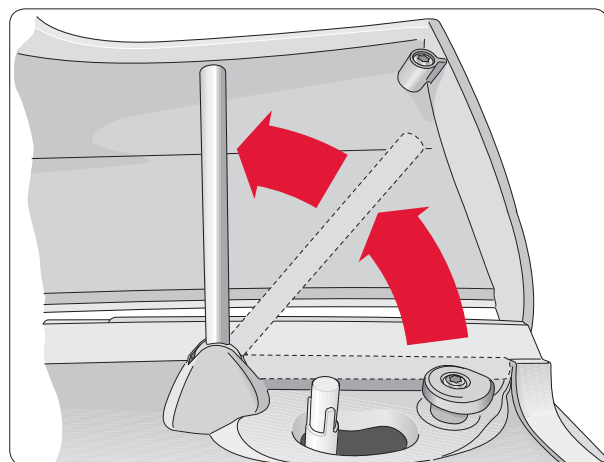
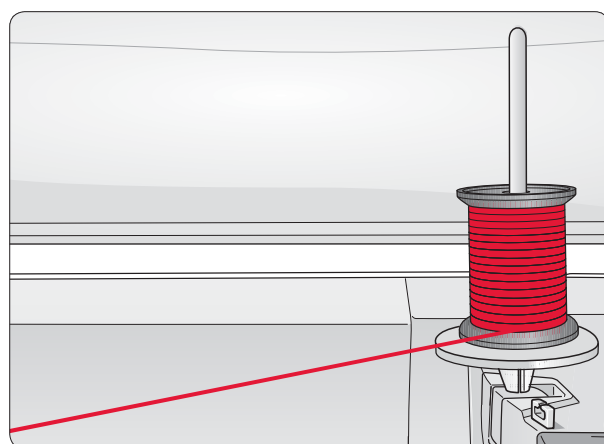
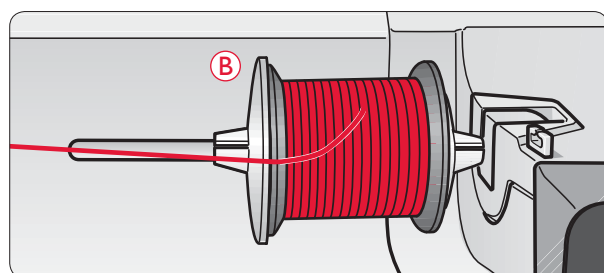
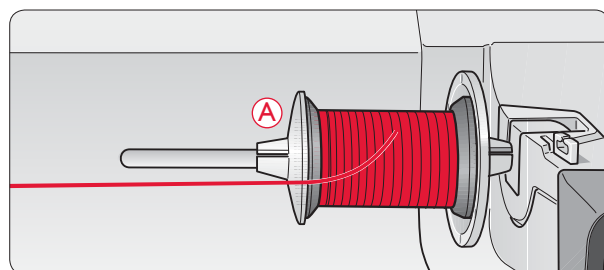

Position verticale

Relevez la broche porte-bobine complètement à la verticale. Bloquez-la sur cette position en appuyant légèrement dessus. Glissez le grand porte-bobine. Pour les bobines de tailles inférieures au porte-bobine moyen ou quand vous utilisez des fils spéciaux, placez un rond de feutrine sous la bobine de fil pour éviter que le fil se déroule trop vite. Pour les bobines plus grosses, le rond de feutrine n'est pas nécessaire.

Note : Ne placez pas de porte-bobine au-dessus de la bobine étant donné que cela empêche la bobine de tourner.

Broche porte-bobine repliable

La broche porte-bobine repliable s'emploie pour bobiner une canette à partir d'une seconde bobine de fil ou pour une deuxième bobine quand vous cousez avec une aiguille double.

Relevez la broche porte-bobine vers la gauche. Placez le grand porte-bobine. Pour les bobines plus petites que le porte-bobine moyen, placez un rond de feutrine sous la bobine de fil pour empêcher le fil de se dérouler trop vite. Pour les bobines plus grandes, le rond de feutrine ne doit pas être utilisé.

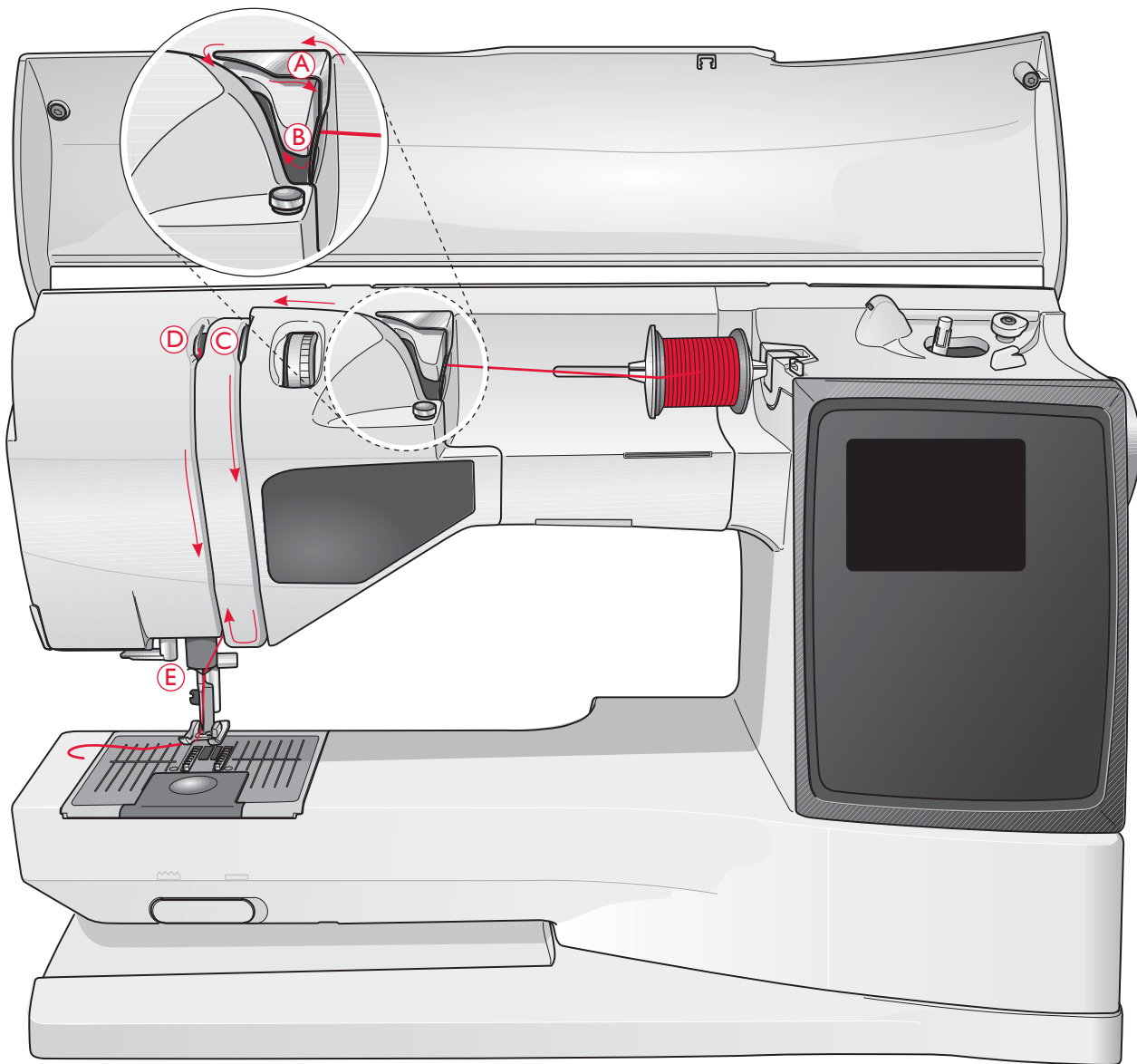

ENFILAGE DU FIL SUPÉRIEUR

Assurez-vous que le pied-de-biche et l'aiguille sont en position haute.

⚠ Appuyez sur l'interrupteur ON/OFF pour le mettre en position OFF.

1. Placez la bobine de fil sur la broche porte-bobine, puis le porte-bobine sur la broche comme sur la figure.
2. Broche porte-bobine en position horizontale:
Passez le fil au-dessus et derrière le guide-fil de pré-tension (A) puis sous le guide-fil (B).
Broche porte-bobine en position verticale:
Au lieu de passer le fil dans le guide-fil de pré-tension (A), passez-le directement sous le guide-fil (B).
3. Passez le fil vers le bas entre les disques de tension de fil (C).
4. Continuez d'enfiler dans le sens indiqué par les flèches. Passez le fil à partir de la droite dans la fente située sur le releveur de fil (D).
5. Tirez le fil vers le bas et derrière le dernier guide juste au-dessus de l'aiguille (E).

ENFILE-AIGUILLE

L'aiguille doit être en position haute pour pouvoir utiliser l'enfile-aiguille intégré. Nous vous recommandons également d'abaisser le pied-de-biche.

1. Utilisez la poignée pour abaisser l'enfile-aiguille complètement vers le bas, en attrapant le fil sous le guide (A).
2. Poussez pour amener l'enfile-aiguille vers l'avant jusqu'à ce que les brides métalliques touchent l'aiguille. Un petit crochet passe dans le chas de l'aiguille (B).
3. Placez le fil sous les brides devant l'aiguille, de façon à ce que le fil s'engage dans le petit crochet (C).
4. Laissez l'enfile-aiguille basculer doucement vers l'arrière. Le crochet tire le fil à travers le chas de l'aiguille et forme une boucle derrière l'aiguille. Tirez la boucle de fil vers l'extérieur derrière l'aiguille.
5. Placez le fil sous le pied-de-biche.

Note : L'enfile-aiguille est conçu pour être utilisé avec des aiguilles de taille 70-120. Vous ne pouvez pas utiliser l'enfile-aiguille avec des aiguilles de 60 ou moins, ni avec l'aiguille lancéolée, l'aiguille double ou l'aiguille triple, ni quand le pied Senseur pour boutonnières est installé. Certains autres accessoires en option exigent un enfilage manuel de l'aiguille.

Lorsque vous enfilez l'aiguille manuellement, assurez-vous que l'aiguille est enfilée de l'avant vers l'arrière. La partie blanche sur le support du pied-de-biche facilite le repérage du chas de l'aiguille. Le couvercle du boîtier de canette peut être utilisé comme loupe.

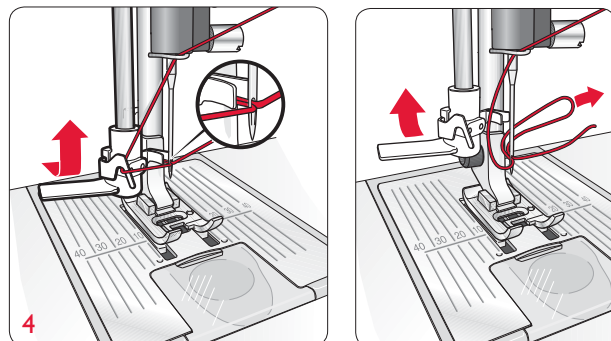
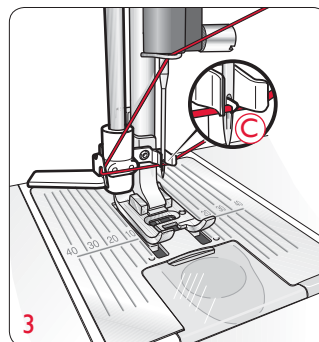
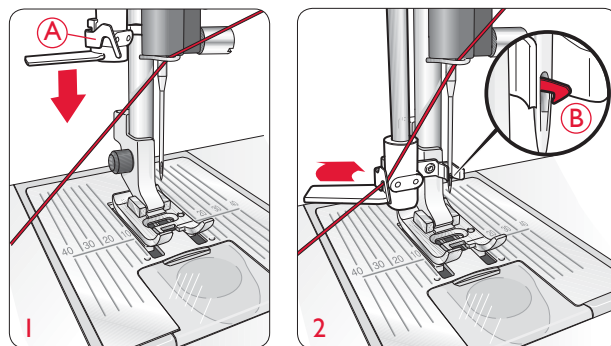

COUPE DU FIL

Une fois que vous avez fini de coudre, coupez les fils en levant le pied-de-biche et en tirant sur les fils vers vous, dans le coupe-fil à gauche de la machine.

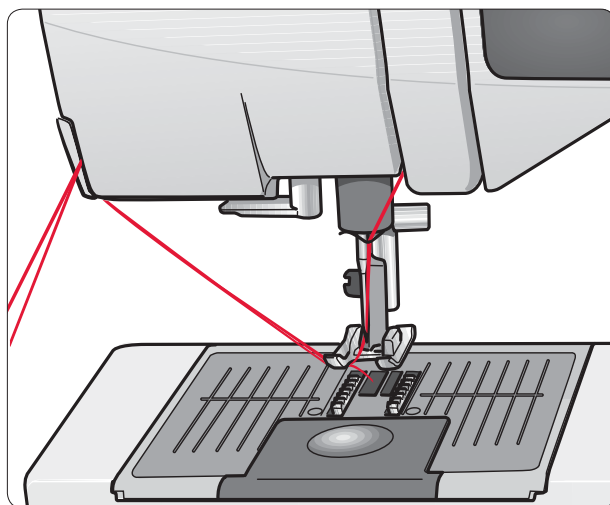

ENFILAGE DES AIGUILLES DOUBLES

⚠ Appuyez sur l'interrupteur ON/OFF pour le mettre en position OFF.

1. Insérez une aiguille double.
2. Utilisez une deuxième bobine de fil ou bobinez une canette avec le fil que vous allez utiliser comme second fil supérieur.
3. Relevez la broche porte-bobine complètement à la verticale. Bloquez-la sur cette position en appuyant légèrement dessus. Placez le grand porte-bobine. Pour les bobines plus petites que le porte-bobine moyen, placez un rond de feutrine sous la bobine de fil.
4. Placez la première bobine de fil sur la broche porte-bobine. La bobine doit tourner dans le sens des aiguilles d'une montre quand le fil se déroule.
5. **AIGUILLE GAUCHE** : Enfilez la machine comme décrit à la page 12. Assurez-vous que le fil se trouve entre les disques de tension de fil gauche (A). Enfilez l'aiguille gauche à la main.
6. Dépliez la broche porte-bobine repliable et placez le grand porte-bobine. Pour les bobines plus petites que le porte-bobine moyen, placez un rond de feutrine sous la bobine de fil.
7. Placez la deuxième bobine de fil sur la broche porte-bobine. La bobine doit tourner dans le sens contraire des aiguilles d'une montre quand le fil se déroule.
8. **AIGUILLE DROITE** : Enfilez la machine comme précédemment, mais cette fois-ci le fil doit se trouver entre les disques de tension du fil droits, et à l'extérieur du guide-fil de l'aiguille (B). Enfilez l'aiguille droite à la main.

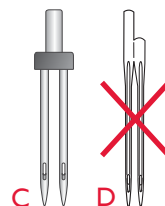
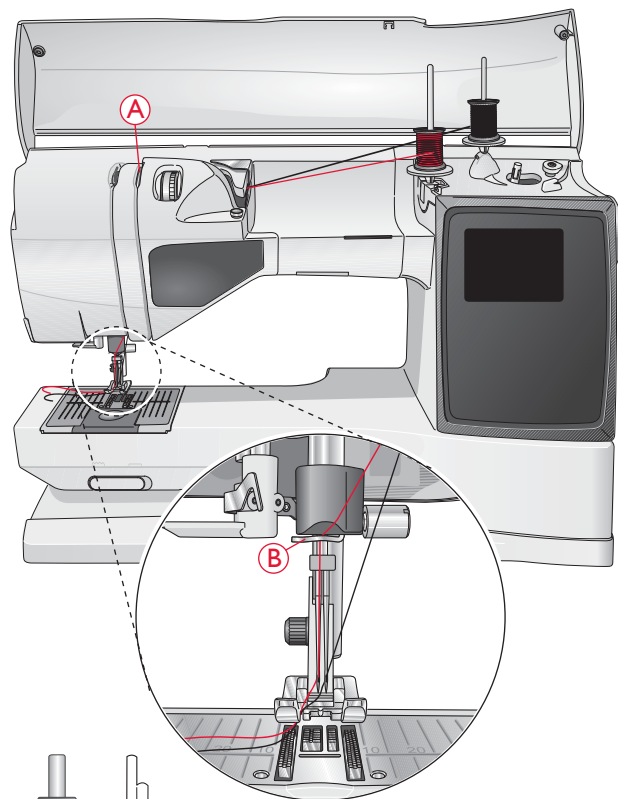

Note : N'utilisez que des aiguilles doubles symétriques (C). N'utilisez pas ce type d'aiguilles doubles (D), elles pourraient endommager votre machine à coudre.

BOBINAGE DE LA CANETTE AVEC LA MACHINE ENFILÉE

Assurez-vous que le pied-de-biche et l'aiguille sont sur la position la plus haute.

Note : N'utilisez pas un pied-de-biche en plastique quand vous bobinez une canette.

1. Placez une canette vide sur l'axe du bobineur en haut de la machine. La canette ne peut être posée que dans un sens, avec le logo dirigé vers le haut. N'utilisez que des canettes d'origine HUSQVARNA VIKING®.
2. Tirez le fil d'aiguille sous le pied-de-biche et vers la droite, en le passant dans le guide-fil (C).
3. Guidez le fil dans le trou de la canette (D), de l'intérieur vers l'extérieur.

Note : si vous utilisez des canettes HUSQVARNA VIKING® plus anciennes qui n'ont pas de trou, faites plusieurs tours avec le fil autour de la canette pour commencer.

4. Poussez l'axe du bobineur sur la droite. Un message contextuel apparaît à l'écran. Appuyez sur la pédale de commande pour commencer à bobiner. Tenez fermement le bout du fil quand vous commencez à bobiner. Une fois le bobinage commencé, coupez le surplus de fil. Quand la canette est pleine, il s'arrête automatiquement. Ramenez l'axe du bobineur de canette à gauche, retirez la canette et coupez le fil sur le coupe-fil.

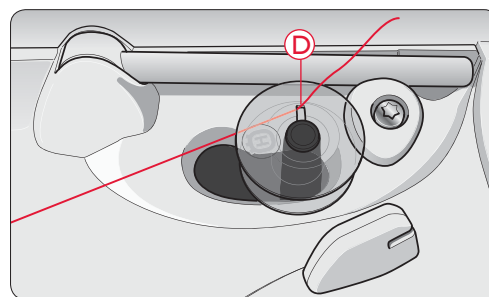
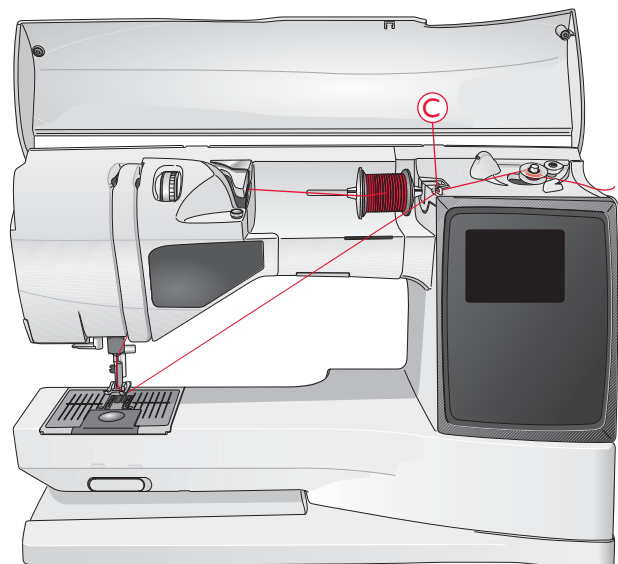

BOBINAGE DE LA CANETTE AVEC LA BROCHE PORTE-BOBINE VERTICALE

1. Placez une canette vide sur l'axe du bobineur en haut de la machine. La canette ne peut être posée que dans un sens, avec le logo dirigé vers le haut. N'utilisez que des canettes d'origine HUSQVARNA VIKING®.
2. Placez le grand porte-bobine et un rond de feutrine sous la bobine sur la broche porte-bobine principale placée en position verticale.
3. Amenez le fil vers le haut et au-dessus du guide de pré-tension du fil (A) et vers le bas autour du disque de tension du fil (B) et au travers du guide-fil (C) comme illustré.
4. Guidez le fil dans le trou de la canette (D), de l'intérieur vers l'extérieur.
5. Poussez l'axe du bobineur sur la droite. Un message contextuel apparaît à l'écran. Appuyez sur la pédale de commande pour commencer à bobiner. Tenez fermement le bout du fil quand vous commencez à bobiner. Une fois le bobinage commencé, coupez le surplus de fil. Quand la canette est pleine, il s'arrête automatiquement. Ramenez l'axe du bobineur de canette à gauche, retirez la canette et coupez le fil sur le coupe-fil.

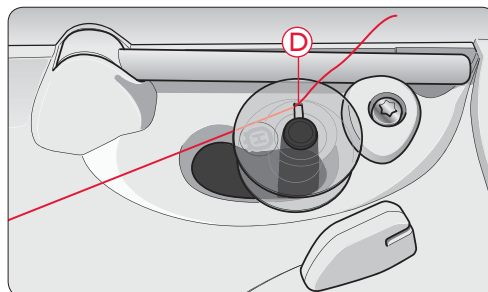
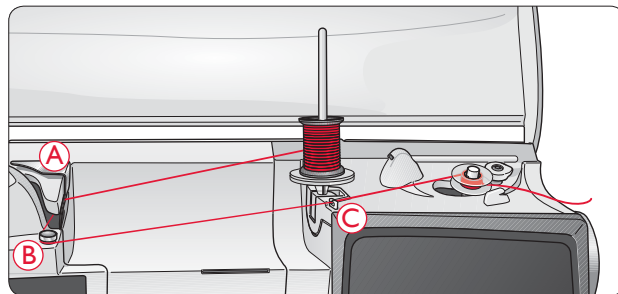

Note : si vous utilisez des canettes HUSQVARNA VIKING® plus anciennes qui n'ont pas de trou, faites plusieurs tours avec le fil autour de la canette pour commencer.

BOBINAGE DE LA CANETTE AVEC LA BROCHE PORTE-BOBINE REPLIABLE

1. Placez une canette vide sur l'axe du bobineur en haut de la machine. La canette ne peut être posée que dans un sens, avec le logo dirigé vers le haut. N'utilisez que des canettes d'origine HUSQVARNA VIKING®.
2. Dépliez la broche porte-bobine repliable et placez un grand porte-bobine et un rond de feutrine sous la bobine.
3. Amenez le fil vers le haut et au-dessus du guide de pré-tension du fil (A) et vers le bas autour du disque de tension du fil (B) et au travers du guide-fil (C) comme illustré.
4. Guidez le fil dans le trou de la canette (D), de l'intérieur vers l'extérieur.
5. Poussez l'axe du bobineur sur la droite. Un message contextuel apparaît à l'écran. Appuyez sur la pédale de commande pour commencer à bobiner. Tenez fermement le bout du fil quand vous commencez à bobiner. Une fois le bobinage commencé, coupez le surplus de fil. Quand la canette est pleine, il s'arrête automatiquement. Ramenez l'axe du bobineur de canette à gauche, retirez la canette et coupez le fil sur le coupe-fil.

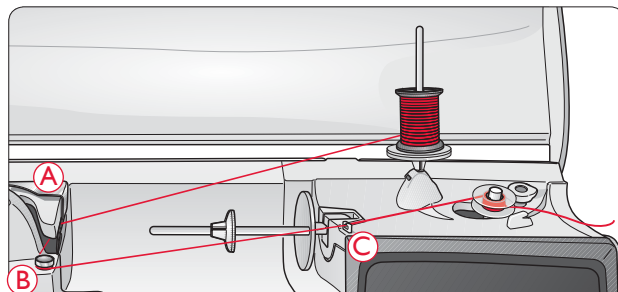

Note : Selon le type de fil, passez le fil une ou deux fois autour du disque de tension du fil de canette (B) pour plus tendre le fil.

INSTALLATION DE LA CANETTE DANS LA MACHINE

 Appuyez sur l'interrupteur ON/OFF pour le mettre en position OFF.

1. Retirez le couvercle de la canette en le faisant glisser vers vous.
2. Placez la canette dans la machine. Elle ne peut y tomber que dans un sens avec le logo dirigé vers le haut. Le fil se dévide par la gauche de la canette. La canette tourne dans le sens inverse des aiguilles d'une montre quand vous tirez sur le fil.
3. Placez votre doigt sur la canette pour l'empêcher de tourner et tirez le fil fermement vers la droite, puis vers la gauche dans le ressort de tension (E), jusqu'à ce qu'il « clique » en place.
4. Continuez d'enfiler autour de (F) et à droite du coupe-fil (G). Installez le couvercle du compartiment de la canette (H). Tirez le fil vers la gauche pour le couper (I).

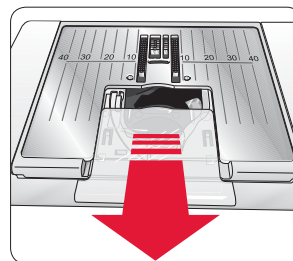

1

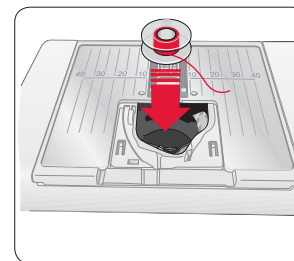

2

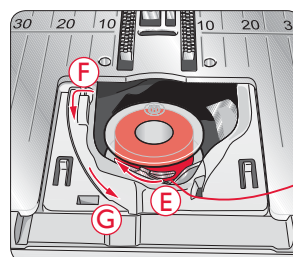

3

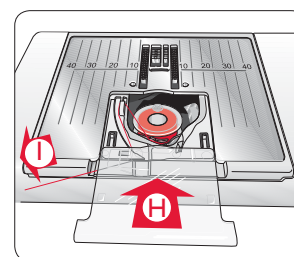

4

TENSION DU FIL

Utilisez le réglage de tension de fil supérieur recommandé à l'écran. Vous devrez peut-être régler la tension du fil supérieur pour certains fils, tissus et/ou techniques spéciaux. Pour régler la tension, tournez le bouton de tension numéroté. Plus le nombre est élevé, plus le fil est tendu.

Normalement, la tension du fil supérieur est réglée sur 4 environ. Quand vous cousez des boutonniers et des points décoratifs, réglez-la sur 3 environ. Quand vous faites une surpiqûre avec un gros fil sur un tissu épais, augmentez la tension à 7-9.

Faites quelques essais sur une chute du tissu que vous allez coudre et vérifiez la tension.

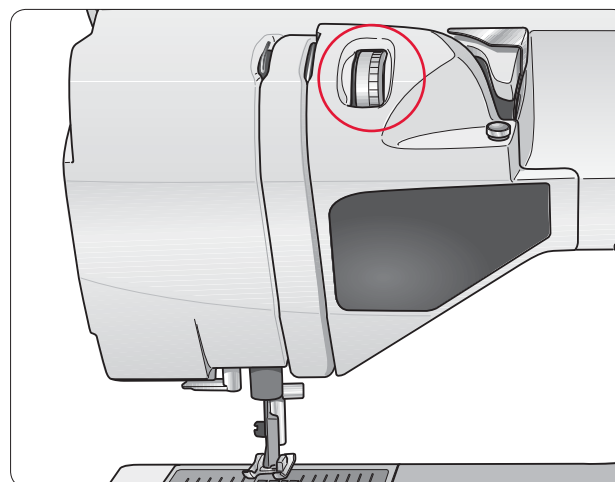

TENSION CORRECTE ET INCORRECTE DU FIL

Pour mieux comprendre la tension du fil, cousez quelques points droits avec différents réglages.

1. Commencez avec une tension trop faible, par exemple réglée sur le nombre le plus bas. Le fil de canette est droit et le fil supérieur est tiré sur l'envers du tissu.
2. Si vous réglez la tension sur le nombre le plus élevé, le fil de canette est visible sur le dessus du tissu. La couture peut froncer et le fil supérieur casser.
3. La tension est correctement réglée quand les fils s'entrelacent entre les épaisseurs de tissu ou, dans le cas des points décoratifs, sur l'envers.

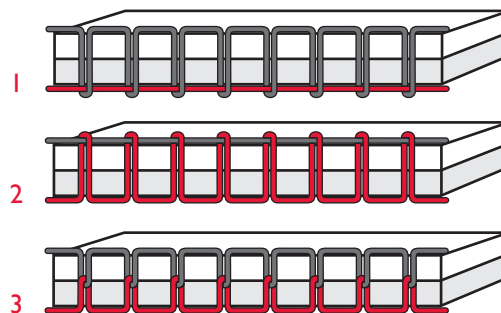

EXCLUSIVE SENSOR SYSTEM™ (ESS)

Pression du pied-de-biche

Le réglage automatique de la pression du pied-de-biche est calculé à partir du tissu sélectionné dans le Guide de couture. Grâce au Système Sensitif Exclusif, la pression est maintenue pendant tout le temps de la couture. Le Système Sensitif capte l'épaisseur du tissu que vous êtes en train de coudre et règle automatiquement la pression du pied-de-biche. Le pied-de-biche coud en douceur et avec régularité sur le tissu, avec un entraînement parfait et uniforme du tissu.

Pour voir le réglage de la pression du pied-de-biche pour le tissu sélectionné et l'ajuster manuellement, allez au menu RÉGLAGES (voir page 25).

Levage du pied-de-biche Sensitif

Le pied-de-biche de votre machine à coudre est relevé et abaissé à quatre niveaux avec les boutons de Position haute et d'Abaissement du pied Sensitif (voir page suivante).

Le pied-de-biche s'abaisse automatiquement lorsque vous commencez à coudre. Lorsque vous arrêtez de coudre avec l'aiguille en position abaissée, le pied-de-biche capte automatiquement l'épaisseur du tissu et remonte à la bonne hauteur pour "flotter" sur le tissu et pivoter. Allez au menu RÉGLAGES pour désactiver cette fonction (voir page 25).

COMMENCER À COUDRE

Les boutons placés en bas du panneau tactile sont les boutons du SEWING ADVISOR™ exclusif, qui vous aidera à obtenir le meilleur point et les meilleurs réglages quand vous cousez.

Appuyez sur le bouton correspondant au type et à l'épaisseur du tissu que vous utilisez et appuyez sur le bouton pour la technique de couture voulue ou bien sélectionnez un point dans l'un des menus (voir page 30).

Placez le fil supérieur et le fil de canette sous le pied-de-biche et tirez-les en arrière. Pour obtenir les meilleurs résultats quand vous commencez sur le bord d'un tissu, posez un doigt sur les fils pour les tenir en place au commencement.

Positionnez le tissu sous le pied-de-biche.

Appuyez sur la pédale de commande pour commencer à coudre. Le pied-de-biche s'abaisse automatiquement.

Guidez doucement le tissu avec vos mains au fur et à mesure que la machine entraîne le tissu.



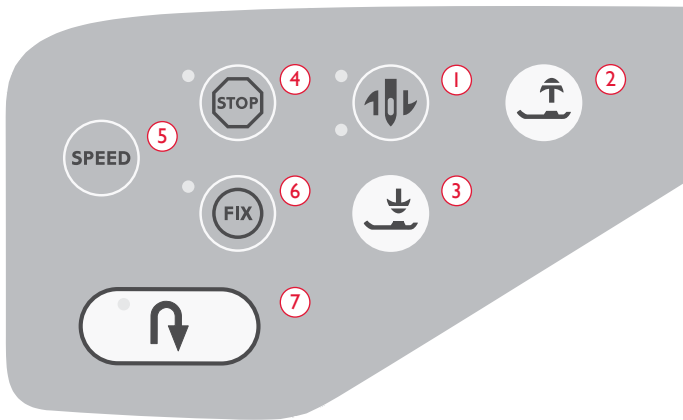

BOUTONS DE FONCTION

1. Arrêt de l'aiguille en haut/en bas

Appuyez sur ce bouton pour faire monter ou descendre l'aiguille. Le réglage de la position d'arrêt de l'aiguille est modifié en même temps.

Le voyant supérieur à côté du bouton est allumé quand Aiguille en haut est activée et le voyant inférieur est allumé quand Aiguille en bas est activée.

Vous pouvez également appuyer une fois sur la pédale de commande pour abaisser ou relever l'aiguille. Si l'aiguille et le pied-de-biche sont en position relevée, seul le pied-de-biche s'abaissera quand vous appuyez sur la pédale la première fois. Tapez de nouveau pour abaisser aussi l'aiguille.

2. Pied-de-biche Sensitif haut et extra-haut

Ce bouton relève le pied-de-biche sur sa position haute. Appuyez une deuxième fois sur le bouton pour que le pied se relève sur la position extra-haute, ce qui facilite la mise en place et le retrait des tissus épais ou molletonnés et des molletons sous le pied-de-biche.

3. Pied-de-biche Sensitif Bas/ Position de pivotement

Appuyez sur Pied-de-biche Sensitif bas/Position de pivotement pour abaisser complètement le pied et que la machine tienne fermement le tissu. Appuyez de nouveau sur le bouton pour relever le pied-de-biche sur sa position de pivotement ou position 'flottante' au-dessus du tissu pour un meilleur positionnement.

Le pied-de-biche s'abaisse automatiquement lorsque vous commencez à coudre. Vous pouvez aussi appuyer rapidement sur la pédale de commande pour abaisser le pied.

Quand vous arrêtez avec l'aiguille en position basse, le pied-de-biche est automatiquement relevé sur sa position de pivotement. Cette fonction peut être désactivée dans le menu RÉGLAGES, voir page 25.

4. STOP

Le bouton STOP s'utilise pour terminer un point ou ne coudre qu'une seule unité du point. Votre machine à coudre noue le fil et s'arrête automatiquement lorsqu'un point ou qu'un programme de points est terminé. Le voyant situé à côté du bouton est allumé quand STOP est activé. La fonction STOP est annulée une fois que vous avez utilisé la fonction. Appuyez de nouveau sur le bouton pour la réactiver.

Le bouton STOP s'utilise également pour reproduire un raccommodage, un renfort et un point de tapering automatique de la même taille.

ASTUCE : Si vous voulez répéter plusieurs fois la fonction STOP pour une séquence de points, vous pouvez enregistrer, dans le programme, le point avec un STOP à la fin (voir programmation, page 22).

5. Speed (Vitesse)

Tous les points de votre machine à coudre sont dotés d'une vitesse de couture recommandée préprogrammée. Appuyez sur le bouton SPEED pour augmenter ou réduire la vitesse de couture. Trois niveaux de vitesse sont disponibles. Le niveau de vitesse est affiché à l'écran. Vous ne pouvez pas sélectionner une vitesse plus élevée que la vitesse maximum par défaut du point sélectionné.

6. FIX

Le bouton FIX permet de nouer le point au début et/ou à la fin. Le voyant situé à côté du bouton est allumé quand FIX est activée. Appuyez sur le bouton FIX pour désactiver la fonction.

La fonction FIX est automatiquement activée quand un point est sélectionné ou que la fonction STOP a été utilisée. Vous pouvez désactiver la fonction automatique FIX dans le menu RÉGLAGES, voir page 25.

La fonction FIX peut être programmée (voir page 23).

7. Marche arrière

Si vous appuyez sur ce bouton pendant la couture, la machine coudra en marche arrière jusqu'à ce que vous le relâchiez. Puis elle coudra en marche avant. Le voyant situé à côté du bouton est allumé quand la marche arrière est activée.

Pour une marche arrière permanente, appuyez une fois sur le bouton avant de commencer à coudre. Votre machine coud en marche arrière jusqu'à ce que vous appuyiez une deuxième fois sur le bouton.

La marche arrière s'utilise aussi lors de la couture des boutonnières, des renforts et des points de raccommodage pour avancer entre les parties du point.

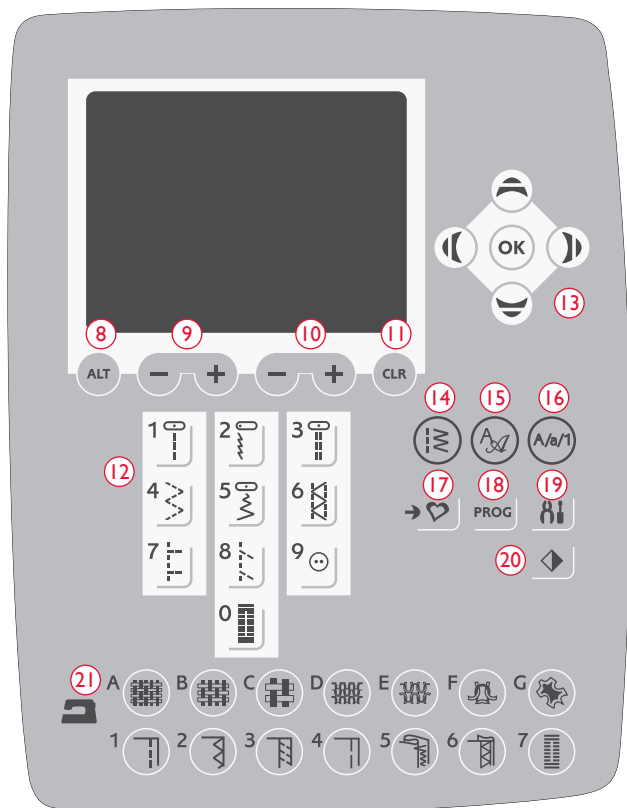

BOUTONS DE FONCTION SUR LE PANNEAU AVANT

8. Alternier l'affichage

Quand vous sélectionnez un point satin, les réglages de longueur et de largeur s'affichent à l'écran. En appuyant sur le bouton Alternier l'affichage, le réglage de densité s'affiche au lieu du réglage de longueur.

9. Longueur/Densité du point

Quand vous sélectionnez un point, votre machine le règle automatiquement sur la meilleure longueur. La longueur du point est visible à l'écran. Vous pouvez la modifier en appuyant sur le bouton + ou -.

Si vous avez sélectionné une boutonnière, l'écran affiche le réglage de densité au lieu de la longueur du point. Vous pouvez alors modifier la densité en appuyant sur les boutons + et -.

Si vous appuyez sur le bouton Alternier l'affichage, l'écran affiche le réglage de densité des points satin. Utilisez les boutons + et - pour modifier ce réglage.

10 Largeur de point/position de l'aiguille

La largeur du point est réglée de la même manière que sa longueur. La largeur prédéterminée est visible à l'écran. Elle peut être réglée entre 0 et 7 mm. Certains points ont une largeur limitée.

Quand un point droit est sélectionné, les boutons + et - permettent de déplacer l'aiguille sur 29 positions vers la gauche ou vers la droite.

11. Effacer

Appuyez sur ce bouton pour supprimer un seul point ou tous les points d'un programme de points. Vous pouvez aussi l'utiliser pour supprimer vos points et programmes de points enregistrés dans le menu Mes points. Ce bouton s'utilise également pour activer le tapering pour les points de tapering décoratifs.

12. Sélection de point

En appuyant sur l'un des boutons 0 à 9, vous sélectionnez immédiatement le point représenté sur ce bouton.

En appuyant sur deux chiffres rapidement l'un après l'autre, vous pouvez sélectionner un numéro de point supérieur à 10 dans le menu de points sélectionné. Si le numéro de point n'existe pas dans ce menu de points, vous entendrez un bip sonore et le premier chiffre entré sera sélectionné comme point.

13. Boutons fléchés de sélection facile

Faites vos sélections à l'aide des boutons fléchés et confirmez-les ou modifiez-les avec le bouton OK.

Utilisez les boutons fléchés gauche/droit pour sélectionner les points un par un dans l'ordre numérique du menu de points sélectionné.

Les boutons fléchés sont également utilisés lors de la programmation, pour sélectionner des points dans le programme ou des lettres à insérer dans le programme.

Les boutons fléchés vers le haut et vers le bas s'utilisent aussi pour régler la taille d'une boutonnière et le nombre de points lors de la couture d'un bouton.

14. Menu de points

Appuyez sur ce bouton pour sélectionner un point dans l'un des menus de points affichés à l'écran.

15. Menu de polices de caractères

Appuyez sur ce bouton pour ouvrir le menu Polices à l'écran et sélectionner une police.

16. Bascule entre majuscules, minuscules ou nombres

Appuyez sur ce bouton pour basculer entre les minuscules, les majuscules ou les chiffres lors de la programmation de lettres.

17. Enregistrer dans Mes Points

Ce bouton ouvre le menu dans lequel vous pouvez enregistrer vos points personnels ou vos programmes de points. Appuyez une deuxième fois sur le bouton pour quitter le mode Mes Points.

18. Mode Programmation

Appuyez sur ce bouton pour ouvrir le mode programmation. Appuyez une deuxième fois sur le bouton pour quitter le mode programmation.

19. Menu RÉGLAGES

Appuyez sur ce bouton pour ouvrir le menu de réglages de la machine. Utilisez les boutons fléchés (13) pour faire des modifications ou des sélections. Appuyez une deuxième fois sur le bouton pour quitter le menu RÉGLAGES.

20. Inversion horizontale

Appuyez sur ce bouton pour inverser le point sélectionné à l'horizontale. Si vous appuyez sur ce bouton quand un point droit avec position d'aiguille à gauche est sélectionné, la position d'aiguille est déplacée de gauche à droite. Si vous appuyez sur ce bouton en étant sur le mode Couture des programmes de points, l'ensemble du programme de points est inversé. Le changement est visible à l'écran.

21. Guide de couture

La fonction exclusive SEWING ADVISOR™ règle le point, la longueur de point, la largeur de point, la vitesse de couture et la pression du pied Sensitif les mieux adaptés au tissu et à la technique de couture sélectionnés. Le point s'affiche à l'écran avec les recommandations pour le pied-de-biche, la tension du fil et l'aiguille. Appuyez sur les boutons correspondant au tissu que vous utilisez et à la technique de couture avec laquelle vous souhaitez coudre.



MODE COUTURE

Le mode Couture est le premier qui s'affiche à l'écran après avoir allumé la machine. Vous trouvez là toutes les informations de base dont vous avez besoin pour commencer à coudre. C'est également le menu dans lequel vous réglez les paramètres de votre point. Le point droit est sélectionné par défaut.

1. Aiguille recommandée pour le tissu sélectionné.
2. Pied-de-biche recommandé pour le point sélectionné.
3. La vitesse de couture est indiquée par trois niveaux affichés à l'écran. Réduisez ou augmentez la vitesse en appuyant sur le bouton SPEED.
4. Le tissu et la technique de couture sélectionnés pour le système SEWING ADVISOR™ exclusif.
5. Recommandation de tension de fil pour le tissu et le point sélectionnés.
6. Le point sélectionné, représenté à la fois par son symbole et son numéro.
7. Longueur de point. Réduisez ou augmentez la longueur du point en appuyant sur les boutons inférieurs - et +.
8. La position d'aiguille est indiquée au lieu de la largeur de point quand le point droit est sélectionné. Changez la position de l'aiguille en appuyant sur les boutons de largeur – et +.
9. Indique que la fonction d'inversion horizontale est activée.
10. Lorsque vous cousez une boutonnière manuelle ou un programme de raccommodage, l'icône de marche arrière s'affiche pour indiquer que vous devez appuyer sur le bouton de marche arrière lorsque les colonnes de la boutonnière ou le point de raccommodage ont atteint la longueur souhaitée.
11. La densité du point est affichée au lieu de la longueur de point quand une boutonnière, un renfort ou un point de raccommodage sont sélectionnés ou quand un point satin est sélectionné et que l'on appuie sur le bouton Alternier l'affichage. Réduisez ou augmentez la densité du point en appuyant sur les boutons inférieurs - et +.
12. Largeur de point. Réduisez ou augmentez la largeur du point en appuyant sur les boutons inférieurs - et +.
13. Indication de taille de boutonnière quand le pied Senseur pour boutonnières est utilisé. Réglez la taille du bouton en appuyant sur les boutons fléchés haut et bas.
14. Recommandation d'utiliser de l'entoilage sous votre tissu.
15. L'icône d'abaissement des griffes d'entraînement est affichée quand la fonction de piqué libre est activée ou que la couture de boutons est sélectionnée.
16. Réglez le nombre de points à coudre sur le bouton en appuyant sur les boutons fléchés haut et bas.
17. Recommandation d'utiliser l'outil multiusage/plaque élévatrice de bouton, quand vous cousez un bouton. Placez l'extrémité fine de l'outil multiusage/plaque élévatrice de bouton sous le bouton quand vous cousez sur des tissus fins. Utilisez l'extrémité épaisse pour les tissus plus épais.

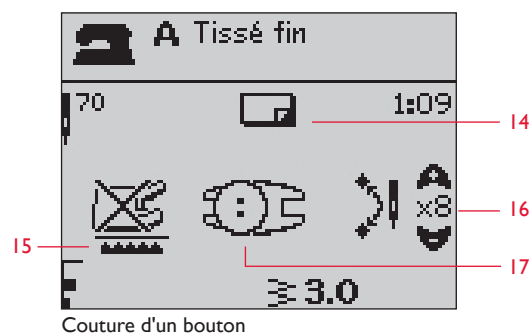
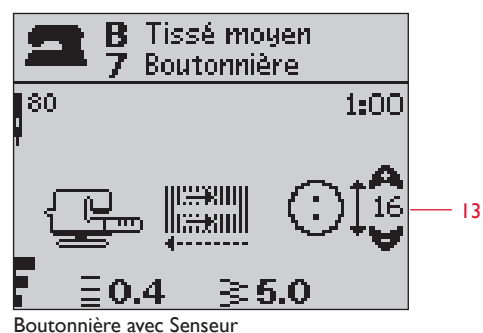
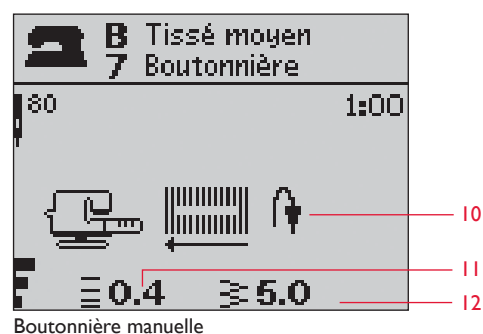
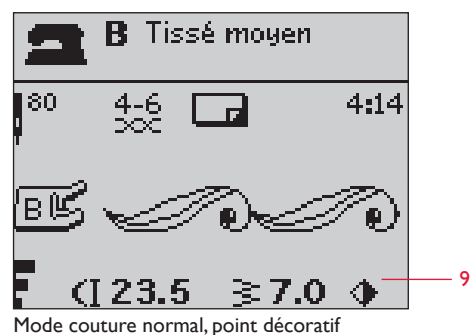
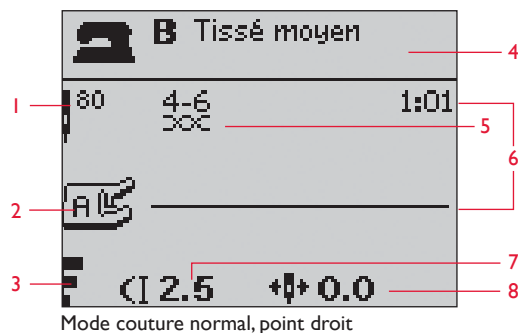

M SÉLECTION D'UN POINT

Appuyez sur le bouton du menu Points pour sélectionner un menu de points. Utilisez les boutons fléchés pour sélectionner dans les menus :

1. Points utilitaires
2. Points de patchwork
3. Points décoratifs
4. Points décoratifs
- U. Mes Points

Le nom et le numéro du menu sélectionné sont affichés dans le bas de l'écran. Les points sont illustrés à l'intérieur du capot de votre machine avec les numéros de menus à gauche et les numéros de points dans les menus au centre.

Après avoir sélectionné le menu, appuyez sur le numéro du point que vous voulez utiliser avec les boutons de sélection de point ou appuyez sur OK pour sélectionner le premier point du menu sélectionné (point numéro 10). Appuyez de nouveau sur le bouton du menu de points pour fermer le menu de sélection sans choisir aucun point.

Les points 0 à 9 sont les mêmes dans tous les menus de points. Si vous appuyez une fois sur n'importe lequel des boutons de sélection de point, vous sélectionnez immédiatement le point représenté sur ce bouton, indépendamment du menu de points sélectionné.

En appuyant rapidement sur deux numéros de suite, vous pouvez sélectionner un numéro de point égal ou supérieur à 10 dans le menu de points sélectionné. Si le numéro de point n'existe pas dans ce menu, vous entendrez un bip sonore et le premier chiffre entré sera sélectionné comme point.

Le menu de points, le point et le numéro de point sélectionnés s'affichent à l'écran en mode Couture. Pour sélectionner un autre point du même menu, appuyez sur le numéro du point ou utilisez les boutons fléchés droite et gauche pour parcourir les points un par un dans l'ordre numérique. Pour sélectionner un point dans un autre menu, vous devez d'abord modifier le menu de points et ensuite sélectionner le point.

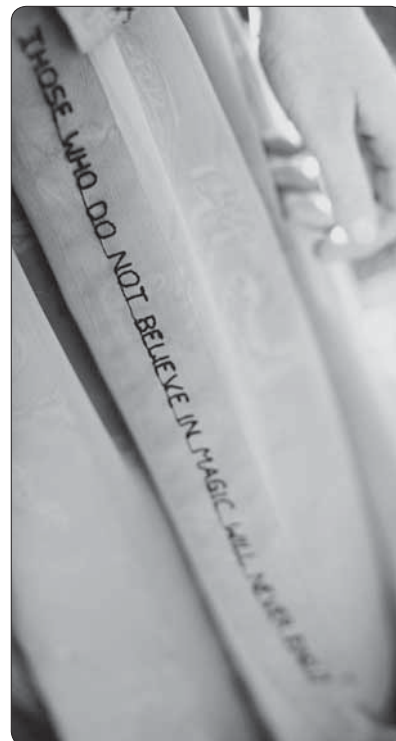
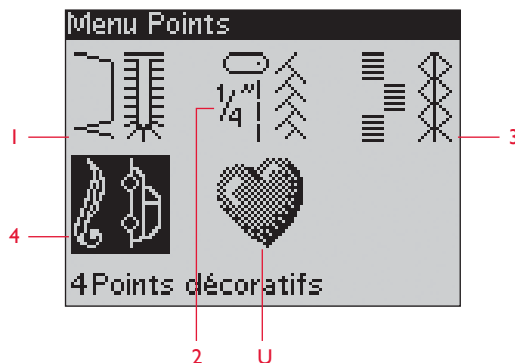

A SÉLECTIONNER UNE POLICE

Appuyez sur le bouton du menu de sélection de police pour ouvrir le menu de sélection de police. Utilisez les boutons fléchés pour sélectionner parmi les polices :

Block, Brush Line, Alphabet Cyrillic, Alphabet Hiragana

Appuyez sur le bouton OK. Cela ouvre automatiquement le mode de programmation de lettres, voir page 22.

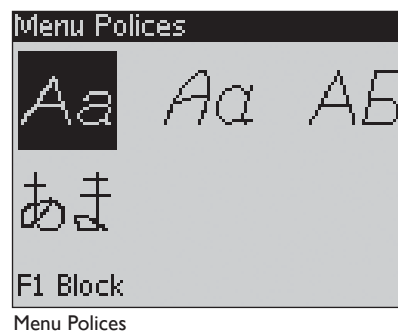

PROG PROGRAMMATION

La fonction de programmation de votre machine rend possible la création de points avec vos réglages personnels et la combinaison de points et de lettres dans les programmes de points. Vous pouvez ajouter jusqu'à 40 points et lettres dans le même programme. Enregistrez vos points et programmes personnels dans Mes Points pour les réutiliser à votre gré.

Tous les points de votre machine à coudre sont programmables excepté les boutonnières, les points de racommodage, la couture de boutons et les renforts.

Création d'un programme de points

1. Appuyez sur le bouton PROG pour ouvrir le mode programmation.
2. Le dernier menu de points sélectionné est conservé quand vous passez sur le mode Programmation. Pour changer de menu de points, appuyez sur le bouton de menus de points et sélectionnez un autre menu de points à l'aide des touches fléchées.
3. Appuyez sur le numéro du point que vous voulez utiliser. Le point s'affiche dans le mode Programmation.
4. Appuyez sur le numéro du point suivant : il s'affiche à droite du dernier point entré.

Note : Au-dessus du programme de points, du côté gauche de l'écran, deux nombres sont affichés. Le premier nombre correspond à la position du point sélectionné dans le programme. Le deuxième, entre parenthèses, correspond au nombre total de points du programme. Le nombre au-dessus du programme de points, à droite à l'écran, correspond au numéro du point sélectionné.

Ajout de lettres

5. Appuyez sur le bouton du menu Polices. Utilisez les boutons fléchés pour sélectionner une police et appuyez sur OK. La machine montre l'alphabet en majuscules du mode Programmation.
6. Utilisez les boutons fléchés pour sélectionner une lettre et appuyez sur OK pour ajouter la lettre au programme.
7. Pour passer à l'alphabet en minuscules ou aux chiffres, appuyez sur le bouton Shift.

À propos de la programmation de lettres

Les majuscules et les minuscules sont cousues avec une largeur de point de 7 mm. Si certaines lettres se trouvent en dessous de la ligne de base incluse dans le programme (par exemple j, p, y), la hauteur des majuscules sera réduite.

La totalité du texte à coudre sur le même ouvrage devrait se trouver dans le même programme pour s'assurer que les lettres sont toutes cousues à la même hauteur.

Par exemple, un nom et une adresse devraient être dans le même programme avec un STOP après le nom.

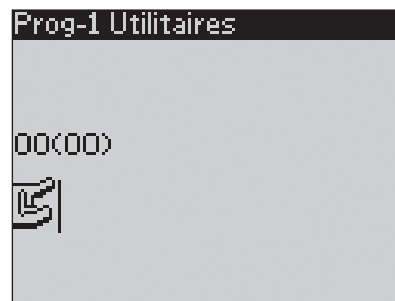

Mode Programmation



4.



6.

Husqvarna VIKING

« Husqvarna » et « VIKING » ont été programmés séparément.

Husqvarna VIKING

« Husqvarna » et « VIKING » sont tous les deux dans le même programme.

Ajout de points ou de lettres à un autre emplacement

Si vous voulez ajouter un point ou une lettre à un autre emplacement dans le programme, déplacez le curseur en appuyant sur les boutons fléchés. Le point ou la lettre sera inséré à droite du curseur.

Note : Quand vous programmez des lettres, appuyez sur le bouton fléché vers le bas pour activer le curseur dans le programme de points au lieu de dans l'alphabet.

Ajout répété du même point

Si vous voulez ajouter le même point plusieurs fois dans une rangée, il vous suffit d'appuyer sur le bouton OK juste après avoir inséré le premier point. À chaque fois que vous appuyez sur OK, le même point est de nouveau inséré.

Vous pouvez aussi déplacer le curseur pour sélectionner un autre point ; appuyez ensuite sur le bouton OK. Le point sélectionné sera une nouvelle fois inséré à droite du curseur.

Suppression de points ou de lettres

Pour supprimer un point dans le programme, sélectionnez le point avec le curseur en appuyant sur les boutons fléchés puis appuyez sur le bouton Effacer (CLR).

Pour supprimer la totalité du programme, placez le curseur à la gauche de la première position et appuyez sur le bouton Effacer (CLR). Une message s'affiche pour vous demander de confirmer la suppression. Sélectionnez Oui ou Non à l'aide des boutons fléchés et appuyez sur OK.

Ajout de commandes

Les commandes FIX et STOP peuvent être ajoutées au programme. Chaque commande occupe un espace mémoire dans le programme.

Note : Si la fonction FIX automatique est activé sur votre machine, il n'est pas nécessaire de l'ajouter au début du programme.

Fusion de deux programmes de points en un

Vous pouvez ajouter un programme préalablement enregistré dans un nouveau programme en mode Programmation. Appuyez sur le bouton de menus de points, sélectionnez Mes Points et le programme que vous voulez ajouter. Appuyez sur OK et le programme sera inséré dans le mode Programmation à droite du curseur.



Ajouter des commandes

Réglage d'un point individuel ou d'une lettre

Pour régler les paramètres d'un point individuel dans un programme, vous devez sélectionner le point en mode Programmation. Vous pouvez régler la largeur, la longueur et la densité du point ainsi que la position de l'aiguille, ou encore inverser le point. Les réglages du point sélectionné sont affichés à l'écran. Appuyez sur le bouton Alternner l'affichage pour basculer entre les différents réglages.

Réglage de l'ensemble du programme de points

Les réglages qui affectent l'ensemble du programme et pas seulement les points individuels se font en mode Couture. Appuyez sur le bouton PROG pour quitter le mode Programmation et passer en mode Couture. En mode Couture, vous pouvez régler la largeur et la longueur du programme ou l'inverser en totalité.

Les réglages du programme faits en mode Couture peuvent être enregistrés dans Mes Points. Cependant, ces réglages ne peuvent pas être ramenés dans le mode Programmation. Si vous avez fait des modifications en mode Couture et que vous avez appuyé sur le bouton PROG pour retourner au mode Programmation, ces réglages seront annulés. Ils seront également annulés si vous chargez un programme enregistré à partir de Mes Points dans le mode Programmation.



Régler un point individuel ou une lettre

Couture du programme de points

Une fois votre programme terminé, appuyez sur le bouton Mes Points pour l'enregistrer (voir page suivante) ou, si vous êtes encore en mode Programmation, appuyez sur le bouton PROG ou appuyez sur la pédale de commande pour passer au mode Couture.

Une fois en mode Couture, appuyez sur la pédale de commande et la machine coudra votre programme de points. Ce programme sera piqué de façon continue si vous ne programmez aucun STOP. Appuyez sur le bouton STOP pour ne coudre votre programme de points qu'une fois.

Il est possible de commencer à coudre sur n'importe quel point du programme. Utilisez les boutons fléchés gauche/droit pour vous déplacer dans le programme en mode Couture.

→ Menu Mes Points

Le menu Mes Points est votre menu personnel, dans lequel vous pouvez enregistrer et rappeler vos programmes ou vos points favoris avec vos réglages personnels.

15 mémoires sont disponibles, chacune d'entre elles comporte un espace maximum de 40 points.

Enregistrement d'un point ou d'un programme

Appuyez sur le bouton Mes Points à partir du mode Programmation ou Couture : le menu Mes Points s'ouvre. Sélectionnez une mémoire vide en appuyant sur les boutons fléchés haut/bas. Confirmez votre sélection en appuyant sur le bouton OK. Si la mémoire sélectionnée n'est pas vide, un message s'affiche et vous demande si vous voulez écraser le programme/point déjà enregistré et le remplacer par le nouveau. Sélectionnez Oui ou Non à l'aide des boutons fléchés et appuyez sur le bouton OK. Appuyez de nouveau sur le bouton Mes Points pour revenir au mode Couture ou Programmation.

Chargement d'un point ou d'un programme enregistré

Pour charger un point ou un programme enregistré à partir de Mes Points, appuyez sur le bouton du menu Sélection de point et ouvrez le menu Mes Points. Utilisez les boutons fléchés pour sélectionner le point ou le programme et appuyez sur OK. Le point/programme s'affiche dans le mode Couture, prêt à être cousu.

Suppression de points ou de programmes enregistrés

Pour supprimer un point ou un programme à partir de Mes Points, appuyez sur le bouton Effacer (CLR) une fois le point/programme sélectionné. Une message s'affiche pour vous demander de confirmer la suppression. Sélectionnez Oui ou Non à l'aide des boutons fléchés et appuyez sur OK. Appuyez de nouveau sur le bouton Mes Points pour retourner au menu précédent.



Mode Couture

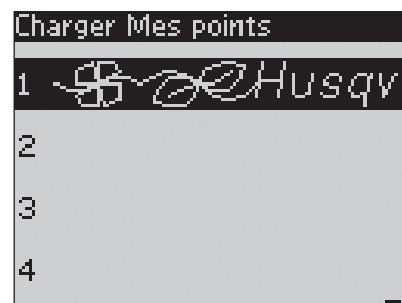
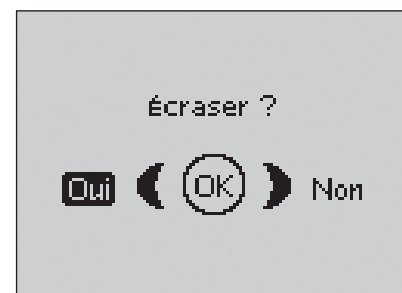

MENU RÉGLAGES

Dans le menu des réglages machine, vous pouvez modifier les paramètres prédéterminés de la machine et faire des réglages manuels des fonctions automatiques. Ouvrez le menu en appuyant sur le bouton du menu RÉGLAGES et sélectionnez les réglages que vous souhaitez faire en appuyant sur les boutons fléchés haut/bas. Pour activer une fonction, utilisez le bouton OK afin de placer un X dans la case. Pour annuler une fonction, appuyez sur OK pour laisser la case vide. Pour modifier les réglages de nombres, utilisez les boutons fléchés droite/gauche. Appuyez une deuxième fois sur le bouton du menu RÉGLAGES pour quitter le menu RÉGLAGES.

Note : Quand un nombre est réglé sur sa valeur par défaut, les chiffres sont en noir. Si vous modifiez cette valeur, les chiffres apparaîtront sur un fond noir.

Pression du pied-de-biche

Utilisez les boutons fléchés gauche/droite pour régler la 'Pression pied pres.' pour le point sélectionné. La valeur peut être réglée entre 0 et 8,5 par incréments de 0,5. Votre réglage manuel sera annulé si vous sélectionnez un autre point ou si vous éteignez la machine.

Note : Quand vous enregistrez un point ou un programme dans Mes Points, le réglage de pression du pied-de-biche est enregistré aussi.

Hauteur de levage

Si le piqué libre est activé, vous pouvez régler la hauteur de la position de pivotement du pied-de-biche. La position de pivotement peut être relevée ou abaissée sur 15 positions en appuyant sur les boutons fléchés gauche/droit.

Pied Sensitif auto

Utilisez le bouton OK pour activer ou désactiver la fonction automatique de pivotement pour relever le pied-de-biche, lorsque l'arrêt a lieu avec l'aiguille en bas. Ce réglage est ramené sur le réglage par défaut lorsque vous éteignez la machine.

FIX auto

Utilisez le bouton OK pour activer ou désactiver la fonction FIX automatique au début de chaque point. Ce réglage est réinitialisé sur le réglage par défaut lorsque vous éteignez la machine.

Aiguille double

Si vous utilisez une aiguille double, réglez la taille de l'aiguille pour limiter la largeur de tous les points et éviter de casser les aiguilles. Activez ou désactivez la fonction Aiguille double avec le bouton OK et utilisez les boutons fléchés gauche/droite pour régler la taille de l'aiguille double. Votre réglage sera enregistré même si la machine est éteinte. Un message vous le rappellera quand vous la rallumerez. Fermez le message contextuel en appuyant sur OK.

Note : Vous ne pouvez pas régler la taille de l'aiguille double si la sécurité de largeur de point (Sécu. largeur point) est activée ni activer la sécurité de largeur de point si la machine est réglée pour l'aiguille double.

Sécurité de largeur de point

Utilisez le bouton OK pour activer la fonction Sécu. largeur point lorsque vous utilisez une plaque à aiguille ou un pied-de-biche pour point droit. La largeur de point sera limitée à zéro pour tous les points afin d'éviter d'endommager l'aiguille, le pied-de-biche et la plaque à aiguille. Ce réglage reste enregistré quand vous éteignez la machine. Un message vous le rappellera quand vous allumerez la machine. Fermez la boîte de message en appuyant sur OK.

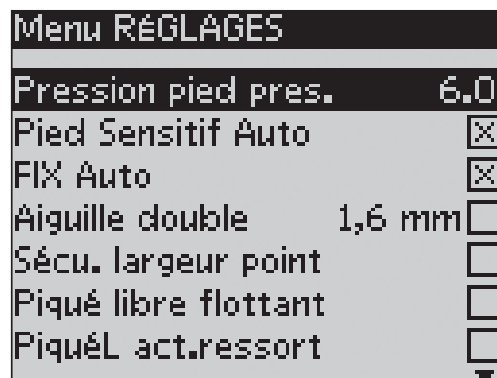

Menu RÉGLAGES

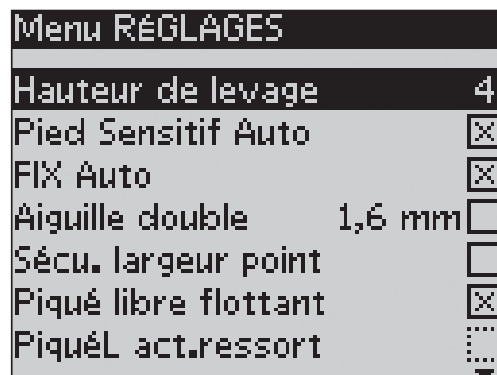

Menu RÉGLAGES

Flottement en piqué libre*

Pour coudre en piqué libre avec le pied pour broderie/raccommodge R inclus ou avec tout pied-de-biche de flottement en piqué libre en option, vous devez régler la machine sur le mode Piqué libre flottant. La recommandation d'abaisser les griffes d'entraînement sera activée. Ce réglage reste quand vous éteignez la machine. Un message vous le rappellera quand vous la rallumerez. Fermez la boîte de message en appuyant sur OK.

Note : Vous ne pouvez pas régler la machine sur le mode Piqué libre flottant si la fonction de piqué libre avec action ressort (PiquéL act.ressort) est activée ou vice-versa.

Action ressort en piqué libre**

Si vous utilisez l'un des pieds-de-biche à action ressort en piqué libre en option, vous devrez régler la machine sur le mode PiquéL act.ressort. La recommandation d'abaisser les griffes d'entraînement sera activée. Ce réglage reste quand vous éteignez la machine. Un message vous le rappellera quand vous la rallumerez. Fermez la boîte de message en appuyant sur OK.

Équilibre de boutonnière

Si le pied Senseur 1 étape pour boutonnières n'est pas connecté ou si vous sélectionnez le point 1:25, les colonnes du point de boutonnière seront cousues dans des sens différents. Sur certains tissus, les colonnes peuvent alors avoir une densité différente. Utilisez les boutons gauche/droit pour égaliser la densité entre -7 et 7. Les changements ne seront appliqués qu'au point sélectionné. Si vous sélectionnez un autre point ou si vous sélectionnez à nouveau le même point, la valeur est ramenée à la valeur par défaut.

Signal sonore

Active/désactive le signal sonore de la machine. Par défaut, le paramètre est activé. Ce réglage est enregistré même si la machine est éteinte.

Contraste

Réglez le contraste de l'écran en utilisant les boutons fléchés gauche/droite. La valeur peut être réglée entre -20 et 20 par incréments de 1. Le paramètre est enregistré même si la machine est éteinte.

Langue

Utilisez les boutons fléchés gauche/droite pour changer la langue des textes de votre machine. Le réglage de langue est enregistré même si la machine est éteinte.

Version du logiciel

La version du logiciel actuellement chargé dans la machine à coudre est indiquée.



Menu RÉGLAGES

*Flottement en piqué libre

Quand vous cousez en piqué libre à basse vitesse, le pied monte et descend avec chaque point pour tenir le tissu sur la plaque à aiguille pendant que le point se forme. Si vous cousez à grande vitesse, le pied flotte au-dessus du tissu pendant la couture. Les griffes d'entraînement doivent être abaissées et le tissu déplacé manuellement. Tous les points peuvent être piqués en mode piqué libre.

**Action ressort en piqué libre

Les pieds-de-biche à action ressort en piqué libre suivent le mouvement de montée/descente de l'aiguille à l'aide du ressort et du bras du pied-de-biche. Les griffes d'entraînement doivent être abaissées et le tissu déplacé manuellement. Il est recommandé d'activer la Sécurité de largeur de point pour les pieds-de-biche qui ne sont destinés qu'à la couture de point droit.

BOÎTES DE MESSAGES CONTEXTUELLES

Bobinage de canette en cours

Ce message s'affiche lorsque l'axe de bobinage de canette est poussé sur la droite et que le bobinage de canette est en cours.

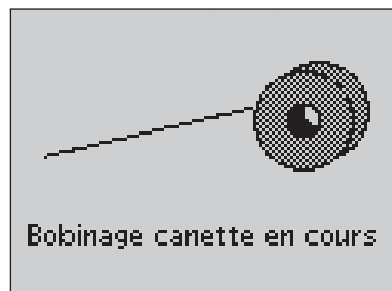

Pied-de-biche trop haut

Votre machine ne piquera pas s'il y a trop de tissu sous le pied-de-biche. Enlevez de l'épaisseur ou utilisez un autre tissu. Appuyez sur le bouton OK ou appuyez rapidement sur la pédale de commande pour fermer la boîte de message.



Machine réglée sur l'aiguille double

Si vous avez réglé la machine pour l'aiguille double dans le menu RÉGLAGES, un message s'affichera lorsque vous allumez la machine pour vous rappeler le réglage. Appuyez sur le bouton OK ou appuyez rapidement sur la pédale de commande pour fermer la boîte de message.

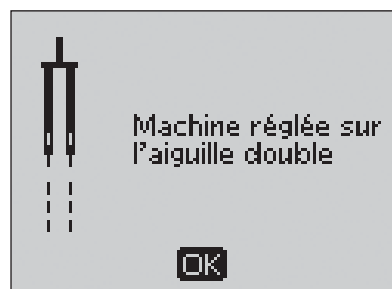

Largeur de point limitée pour l'aiguille double

Ce message s'affiche également quand la machine est réglée pour l'aiguille double et que vous tentez de régler la largeur du point sur une valeur plus élevée que possible avec l'aiguille double. Fermez le message contextuel en appuyant sur OK.

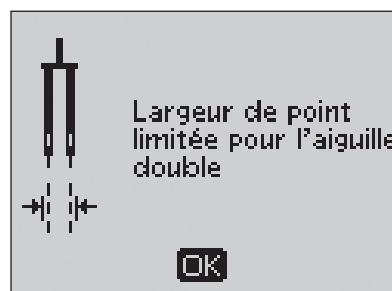

Machine réglée sur point droit

Ce message s'affiche quand la sécurité de largeur de point est activée et que vous allumez la machine ou que vous essayez de régler la largeur de point. Fermez le message contextuel en appuyant sur OK.

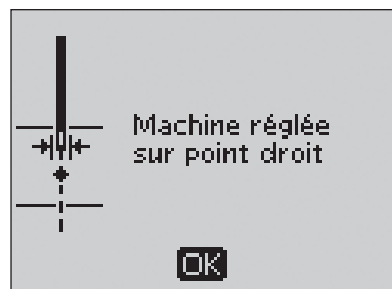

Ce point ne peut pas être cousu avec l'aiguille double

Ce message s'affiche quand la machine est réglée pour l'aiguille double et que vous sélectionnez un point ne pouvant pas être cousu avec une aiguille double. Appuyez sur le bouton OK pour fermer le message.

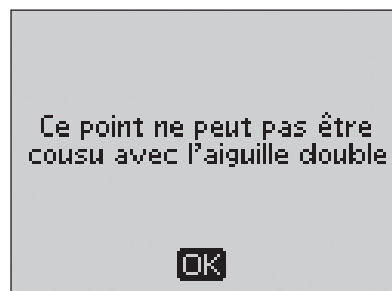

Refaire la boutonnière ?

Si vous êtes en train de coudre une boutonnière et que vous vous arrêtez pour régler les paramètres de longueur, cette question vous sera posée quand vous reprendrez la couture. Si vous sélectionnez Oui, la machine redémarrera et coudra la boutonnière depuis le début avec les nouveaux réglages. Si vous sélectionnez Non, le changement sera annulé et la machine continuera à coudre le reste de la boutonnière avec les réglages précédents. Utilisez les boutons fléchés pour sélectionner Oui ou Non puis appuyez sur le bouton OK.



Alignement du pied Senseur pour boutonnières

Lorsque vous insérez le tissu pour piquer une boutonnière, la roulette du pied Senseur pour boutonnières peut bouger. Un message vous demande d'aligner la zone blanche sur la ligne blanche. Alignez les zones blanches et fermez la boîte de message en appuyant sur le bouton OK.



Pied Senseur pour boutonnières connecté

Le pied Senseur pour boutonnière peut seulement être utilisé avec les points de boutonnière recommandés pour ce pied. Si vous posez le pied Senseur pour boutonnières et que vous sélectionnez un point qu'il n'est pas possible de coudre avec ce pied, ce message s'affichera quand vous commencez à coudre. Retirez le pied ou sélectionnez une boutonnière qui peut être piquée avec le pied Senseur pour boutonnières. Fermez la boîte de message en appuyant sur OK.



Machine réglée sur la couture en piqué libre

Ce message s'affiche quand la machine est réglée pour le Flottement en piqué libre ou l'Action ressort en piqué libre et que vous allumez la machine. Fermez la boîte de message en appuyant sur OK.

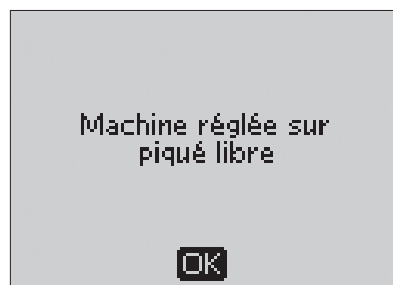

Surcharge du moteur principal

Si vous cousez un tissu très épais et que la machine se bloque, il est possible que le moteur principal soit surchargé. La boîte de message se ferme une fois que le moteur principal et l'alimentation électrique sont redevenus sûrs.

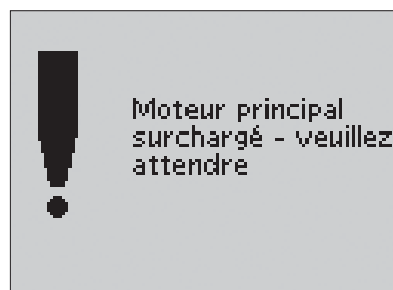

Le point ne peut pas être programmé

Ce message s'affiche si vous essayez de programmer ou d'ajouter à un programme une boutonnière, un renfort ou la couture d'un bouton. Tous les points de votre machine à coudre sont programmables excepté ceux-ci. Fermez le message en appuyant sur OK.



Le point ne peut pas être enregistré

Ce message s'affiche si vous essayez d'enregistrer une boutonnière, un renfort, un point de raccommodage ou la couture d'un bouton dans Mes Points. Tous les points de votre machine peuvent être enregistrés dans Mes Points excepté ceux-ci. Fermez le message en appuyant sur OK.

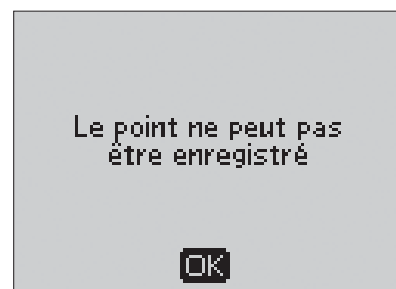

Programme trop long pour ajouter plus de points

Si vous tentez d'ajouter plus de 40 points ou lettres dans le même programme, ce message s'affiche. Fermez la boîte de message en appuyant sur OK.

Remarque : Si vous ajoutez une commande FIX ou STOP au programme, chacune d'elles utilisera un espace mémoire dans le programme.



La combinaison de commandes est incorrecte

Ce message s'affichera si vous programmez des points ou des lettres et que vous essayez d'insérer les commandes STOP ou FIX dans un programme de points dans un ordre qui n'est pas permis. Fermez la boîte de message en appuyant sur OK.

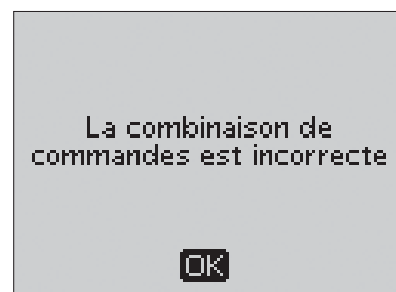

Commandes supprimées du programme

Si vous tentez d'insérer un programme déjà enregistré dans un nouveau, il se peut que les commandes soient disposées dans un ordre non autorisé. Pour éviter cela, les commandes seront supprimées du programme. Fermez la boîte de message en appuyant sur OK.









SEWING ADVISOR™ EXCLUSIF







Votre machine à coudre est équipée du système SEWING ADVISOR™ exclusif HUSQVARNA VIKING®. La fonction exclusive SEWING ADVISOR™ programme automatiquement le point, la longueur de point, la largeur de point, la vitesse de couture et la pression du pied senseur les mieux adaptés à votre ouvrage. Le point s'affiche à l'écran ainsi que les recommandations de pied-de-biche, de tension de fil et d'aiguille.

Appuyez sur les boutons correspondant au type de tissu et à la technique de couture voulue.

Sélection du tissu

-  TISSÉ FIN : crêpe, organdi, batiste, soies, lainages, etc.
-  TISSÉ MOYEN : calicot, tissus de patchwork, crêpe de laine et drap fin, etc.
-  TISSÉ ÉPAIS : denim, costumes et manteaux en laine, grosse toile, tissu bouclé, épaisseurs de quilt avec molleton, etc.
-  EXTENSIBLE FIN : charmeuse, nylon, tricotés, jerseys tricotés simples, etc.
-  EXTENSIBLE MOYEN : tricotés doubles, velours, maillots de bain, etc.
-  EXTENSIBLE ÉPAIS : tricot, laine vierge, etc.
-  CUIR ET VINYLE : daim, cuir, vinyle et cuir synthétique.

Techniques de couture

-  ASSEMBLAGE : pour coudre deux morceaux de tissu ensemble.
-  SURFILAGE : pour surfiler les bords du tissu afin de l'empêcher de s'effiloche et de lui permettre d'être posé à plat.
-  ASSEMBLAGE/SURFILAGE : pour assembler et surfiler les bords en une seule fois.
-  BÂTI : couture temporaire pour réaliser des vêtements, froncer et marquer des repères. La fonction exclusive SEWING ADVISOR™ règle automatiquement le point sur une grande longueur pour que les fils soient faciles à enlever ou à tirer pour le fronçage.
-  OURLET INVISIBLE : crée un ourlet invisible sur les vêtements. N'est pas recommandé pour les tissus fins ni pour le cuir/vinyle.
-  OURLET : sélectionne l'ourlet visible ou ourlet en surpiqûre le mieux adapté en fonction du type de tissu et de son épaisseur.
-  BOUTONNIÈRE : le système exclusif SEWING ADVISOR™ sélectionne la boutonnière la mieux adaptée à votre tissu.

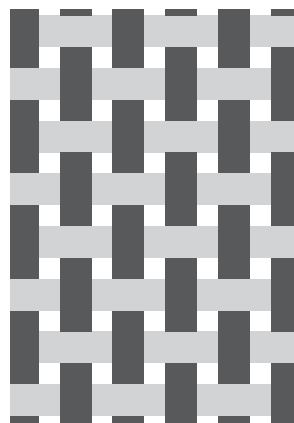
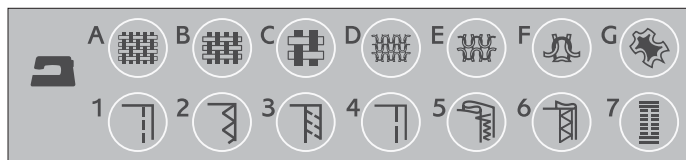

Tissé

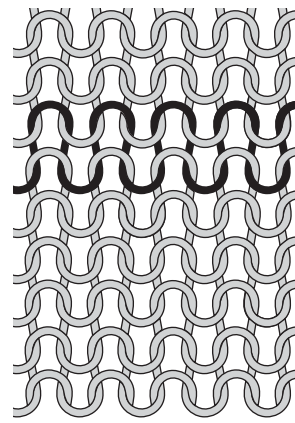

Tissu extensible

Note : Si une combinaison inadaptée est sélectionnée (par exemple tissé fin - ourlet invisible), la machine émet un bip sonore et la technique n'est pas sélectionnée.

ASSEMBLAGE

Une couture coud deux morceaux de tissu ensemble avec un surplus de couture qui est généralement ouvert au repassage. La plupart du temps, les bords du surplus de couture sont finis avec un point de surfilage avant de coudre la couture.

Les coutures dans un tissu extensible doivent suivre le mouvement du tissu. Le point extensible forme une couture extensible qui convient pour l'assemblage de morceaux de tissus extensibles fins.

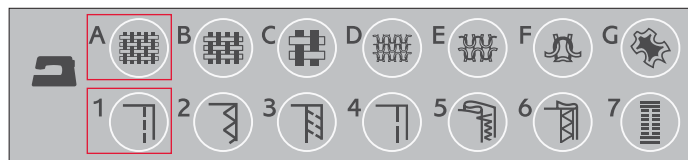

I:1 Point droit

Tissu : tissé moyen, coupé en deux
Sélectionner : tissé moyen et technique Assemblage (le système exclusif SEWING ADVISOR™ sélectionne un point droit).

Utiliser : le pied-de-biche A et une aiguille de 80, comme recommandé.

Alignez le bord du tissu avec le guide-bord à 15 mm (5/8").

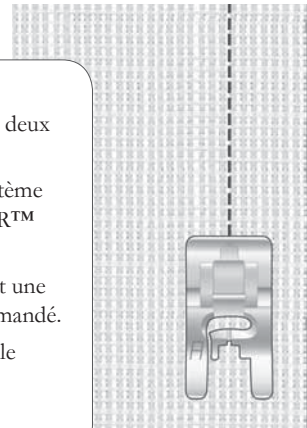

I:2 Point extensible

Tissu : extensible fin, coupé en deux
Sélectionner : tissu extensible fin et technique Assemblage (le système exclusif SEWING ADVISOR™ sélectionne le point extensible).

Utiliser : le pied-de-biche A et une aiguille pour tissu extensible de 75, comme recommandé.

Alignez le bord du tissu avec le guide-bord à 10 mm (3/8").

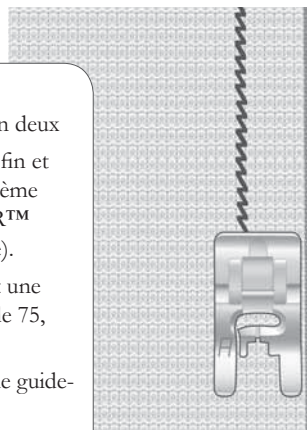

SURFILAGE

Le zig-zag trois points peut aller jusqu'à 6 mm (1/4") de large et convient à tous les types de tissus. Utilisez ce point pour le surfilage, l'assemblage de deux bords bout à bout, le raccourcissement de déchirures et autres finitions spéciales.

Utilisez le pied bordeur J pour le surfilage.

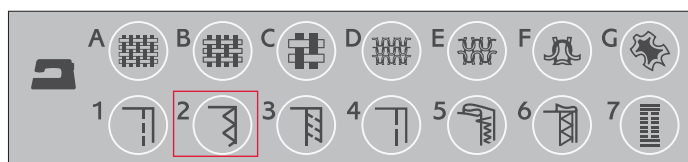

I:13 Zigzag trois points

Tissu : tout type de tissus.

Sélectionner : le tissu que vous êtes en train d'utiliser et la technique Surfilage (le système exclusif SEWING ADVISOR™ sélectionne le zigzag trois points).

Utiliser : le pied-de-biche J et l'aiguille recommandée pour votre tissu.

Laissez l'ergot du pied-de-biche guider le tissu comme représenté sur l'image.

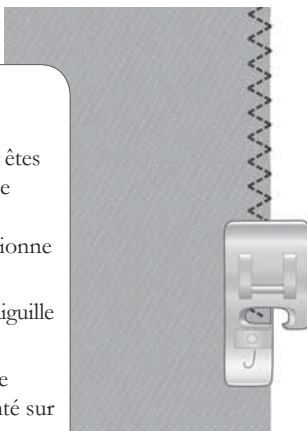

ASSEMBLAGE ET SURFILAGE

Le point d'assemblage/surfilage assemble et surfile les bords en une seule fois. Plusieurs points différents d'Assemblage/Surfilage sont disponibles sur votre machine à coudre afin que vous obteniez le meilleur résultat avec le tissu choisi.

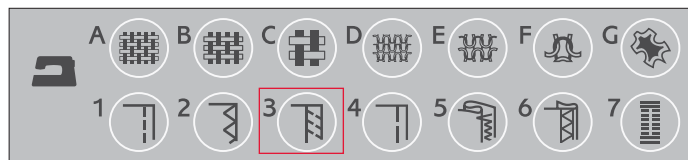

I:7 Point de surfilage

Tissu : extensible fin ou tissé fin/moyen, coupé en deux.

Sélectionner : tissu extensible fin ou tissé fin/moyen et technique Assemblage/Surfilage (le système exclusif SEWING ADVISOR™ sélectionne le point de surfilage).

Utiliser : le pied-de-biche J et l'aiguille recommandée pour votre tissu.

Laissez l'ergot du pied-de-biche guider le tissu comme représenté sur l'image.

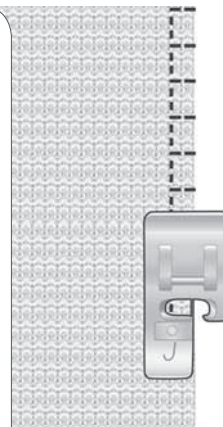

I:8 Point Assemblage/Surfilage extensible

Tissu : extensible épais, coupé en deux

Sélectionner : tissu extensible épais et technique d'Assemblage/Surfilage (le système exclusif SEWING ADVISOR™ sélectionne le point Overlock).

Utiliser : le pied-de-biche B et l'aiguille pour tissu extensible de 90, comme recommandé.



I:10 Point Overlock double

Tissu : tissé épais, coupé en deux

Sélectionner : tissé épais et technique d'Assemblage/Surfilage (le système exclusif SEWING ADVISOR™ sélectionne le point Overlock double).

Utiliser : le pied-de-biche B et une aiguille de 80, comme recommandé.

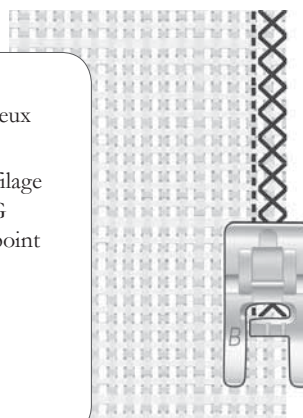

BÂTI

Le bâti est une couture temporaire pour réaliser des vêtements, froncer et marquer des repères.

La fonction exclusive SEWING ADVISOR™ règle automatiquement le point sur une grande longueur pour que les fils soient faciles à enlever ou à tirer pour le fronçage.

Placez les tissus endroit contre endroit. Positionnez le tissu sous le pied-de-biche en laissant un surplus de couture de 15 mm (5/8"). Cousez sur la ligne de couture.

Pour retirer les points, tirez sur le fil de canette.

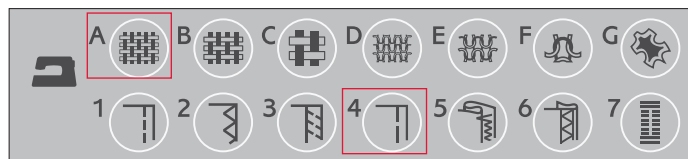

I:15 Point de bâti

Tissu : tout type de tissus.

Sélectionner : le tissu que vous êtes en train d'utiliser et bâtir. (Le système exclusif SEWING ADVISOR™ sélectionne le point de bâti)

Installer : le pied-de-biche A et l'aiguille recommandée pour votre tissu.

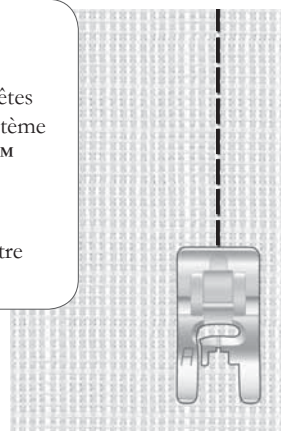

ACCOMMODAGE ET REPRISAGE

Raccorder un petit trou ou une déchirure avant qu'elle ne s'agrandisse peut sauver un vêtement. Choisissez un fil fin d'une couleur la plus proche possible de celle de votre vêtement.

1. Positionnez le tissu sous le pied-de-biche.
2. Commencez à coudre autour du trou et sur lui.
3. Quand vous êtes sur le trou, appuyez sur le bouton de marche arrière. Continuez de coudre. La machine fait 14 allers et retours sur le trou puis s'arrête.
4. Pour refaire le point avec les mêmes dimensions, appuyez sur le bouton STOP. Repositionnez votre tissu et appuyez de nouveau sur la pédale de commande. Un carré de raccommodage ayant les mêmes dimensions est répété et la machine s'arrête automatiquement quand le point est terminé.

I:21 Point de raccommodage

Tissu : tout type de tissus.

Sélectionner : le tissu que vous êtes en train d'utiliser et le point n° 1:21.

Utiliser : le pied-de-biche A et l'aiguille recommandée pour votre tissu.

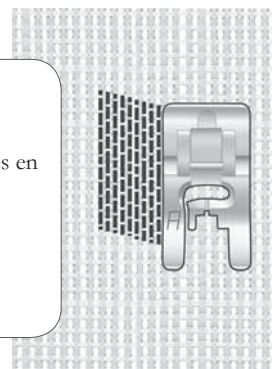

OURLET INVISIBLE

L'ourlet invisible crée un ourlet invisible sur les vêtements. Il y a deux types d'ourlets invisibles : l'un est conseillé pour le tissu extensible de moyen à épais, l'autre pour le tissu de moyen à épais.

Repliez le tissu comme sur la figure. Assurez-vous que le bord replié du tissu suit l'intérieur de l'ergot droit du pied pour ourlet invisible D.

Le balancement gauche de l'aiguille doit attraper juste le bord du tissu replié.

Si besoin est, réglez la largeur de point pour n'attraper que le pli.

Note : La technique d'ourlet invisible n'est pas recommandée pour les tissus fins ni les cuirs/vinyles. Si vous sélectionnez l'ourlet invisible avec un tissu fin, un extensible fin, du cuir ou du vinyle, vous entendrez un bip sonore et la technique sera désélectionnée.

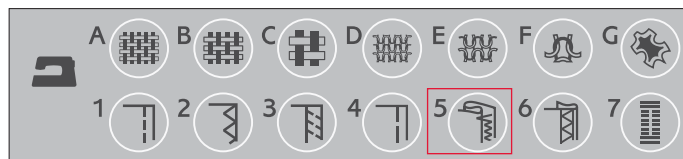

I:16 Point d'ourlet invisible extensible

I:17 Point d'ourlet invisible pour tissu

Tissu : extensible moyen/épais ou tissu moyen/épais

Sélectionner : le tissu que vous êtes en train d'utiliser et la technique Ourlet invisible (le système exclusif SEWING ADVISOR™ sélectionne le point d'ourlet invisible n° 1:16 ou 1:17).

Utiliser : le pied pour ourlet invisible D et l'aiguille recommandée pour votre tissu.

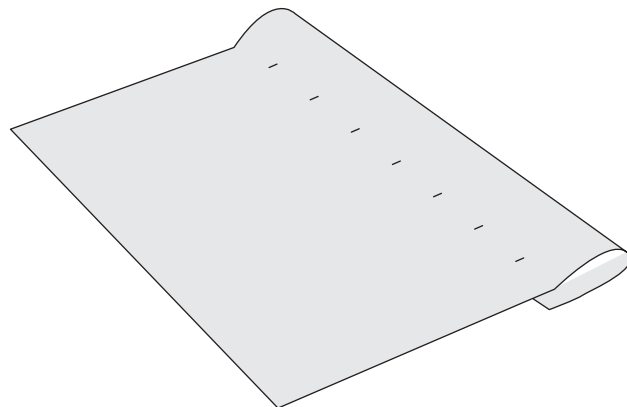
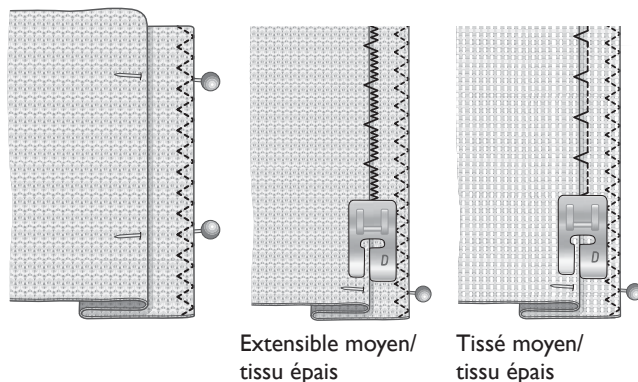

OURLET

La technique Ourlet de votre système exclusif SEWING ADVISOR™ sélectionne l'ourlet visible ou surpiqué le mieux adapté à votre type et votre épaisseur de tissu. Pour les étoffes tissées, le cuir et le vinyle, un point droit est sélectionné. Pour les tissus extensibles, des points extensibles sont sélectionnés.

Ourlet de jean

Quand vous cousez par-dessus des coutures dans un tissu très épais ou sur un ourlet de jean, le pied-de-biche pourrait s'incliner alors que la machine monte sur la couture. Utilisez l'outil multiusage pour équilibrer la hauteur du pied-de-biche pendant que vous cousez.

Appuyez sur Aiguille en haut/en bas pour sélectionner la position aiguille en bas. Commencez à coudre l'ourlet au milieu ou près du milieu arrière. Lorsque vous arrivez près de la couture du côté, arrêtez de coudre. Votre machine s'arrête avec l'aiguille piquée dans le tissu et relève le pied-de-biche. Insérez l'outil multiusage par l'arrière.

Les deux côtés de l'outil multiusage sont en surépaisseur. Utilisez le côté qui correspond le mieux à l'épaisseur de la couture. Appuyez sur la pédale pour abaisser le pied-de-biche et continuez à coudre lentement par-dessus la couture épaisse.

Arrêtez de coudre juste devant la couture, en laissant l'aiguille dans le tissu. Retirez l'outil multiusage et insérez-le par l'avant sous le pied-de-biche.

Faites quelques points jusqu'à ce que l'ensemble du pied-de-biche ait passé la couture et repose sur l'outil multiusage. Arrêtez de nouveau de coudre. L'aiguille reste dans le tissu et le pied-de-biche remonte. Retirez l'outil multiusage. Continuez de coudre l'ourlet.

Ourlet extensible

Sélectionnez Stretch moyen et Ourlet et le système SEWING ADVISOR™ exclusif sélectionne un point Flatlock. Suivez les autres recommandations qui s'affichent sur l'écran.

Pliez un ourlet sur l'envers et cousez avec le point Flatlock sur l'endroit. Coupez le surplus de tissu. Utilisez également cette technique pour les boucles de ceinture.

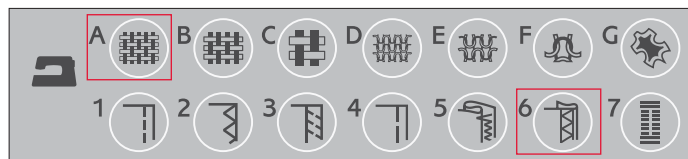

I:1 Ourlet de jean

Tissu : Denim.

Sélectionner : Tissé épais et Ourlet (le système exclusif SEWING ADVISOR™ sélectionne un point droit 1:1).

Installer : Pied-de-biche B et une aiguille denim de taille 80, comme recommandé.

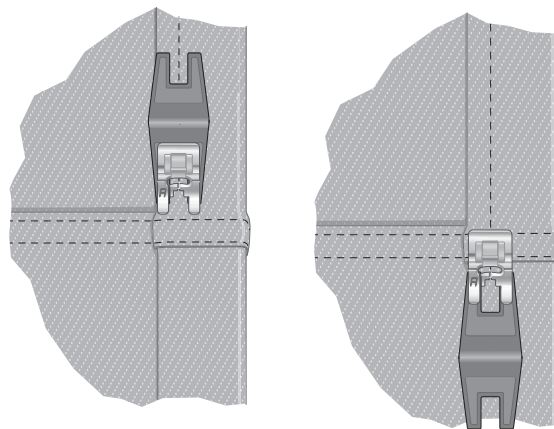

I:6 Point Flatlock

Tissu : Tissu extensible moyen

Sélectionner : Stretch moyen et Ourlet (le système exclusif SEWING ADVISOR™ sélectionne le point Flatlock 1:6).

Installer : Pied-de-biche B et aiguille de taille 90, comme recommandé.

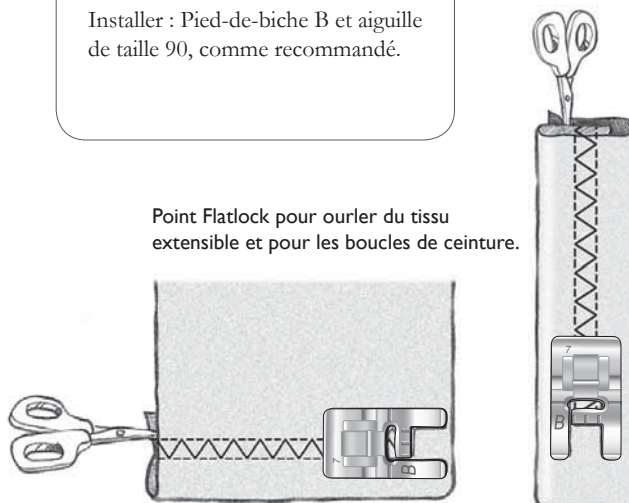

Point Flatlock pour ourler du tissu extensible et pour les boucles de ceinture.

COUTURE DE BOUTONNIÈRES

Les boutonnières de votre machine à coudre sont spécialement réglées pour différents types de tissus et de vêtements. Regardez le tableau de point à la fin de ce manuel pour trouver les descriptions de chaque boutonnière.

Le système exclusif SEWING ADVISOR™ sélectionne la boutonnière et les réglages de point les mieux adaptés à votre tissu. Le tissu doit être entoilé là où vous cousez une boutonnière.

Boutonnières avec le pied Senseur automatique

Quand vous sélectionnez un point de boutonnière avec le pied Senseur pour boutonnières connecté, vous pouvez régler la taille du bouton à l'écran en utilisant les boutons fléchés haut/bas. Quand vous cousez, votre machine à coudre coud automatiquement une boutonnière d'une longueur suffisante pour s'adapter à la taille de bouton choisie. Comme le pied Senseur pour boutonnières mesure au fur et à mesure qu'il coud, chaque boutonnière a la même taille.

Note : La taille des boutonnières dépend de l'épaisseur et du style de votre bouton. Commencez toujours par faire un essai sur une chute de tissu.

1. Posez le pied Senseur pour boutonnières.
2. Branchez le câble dans la prise se trouvant au-dessus de la zone de l'aiguille, derrière l'ampoule électrique.
3. Mesurez le diamètre du bouton à l'aide du tableau de mesurage de bouton à l'avant de la machine.
4. Utilisez les boutons fléchés haut/bas pour régler la taille du bouton à l'écran. La taille peut être réglée entre 0-50 mm.
5. Placez le tissu et l'entoilage sous le pied Senseur pour boutonnières. La roulette de mesurage peut être relevée en la soulevant, ce qui permet de placer plus facilement le tissu sous le pied. Utilisez les repères sur l'ergot gauche du pied Senseur pour positionner le bord du vêtement. Placez le bord du vêtement au niveau du repère du milieu pour laisser 15 mm (5/8") entre le bord et la boutonnière.
6. Avant de commencer à coudre, alignez la zone blanche sur le côté de la roulette avec la ligne de repère blanche sur le pied.
7. Appuyez sur la pédale de commande. Le pied Senseur pour boutonnière s'abaisse automatiquement. Un point droit est cousu vers l'arrière pour fixer la colonne gauche de la boutonnière, puis la colonne au point satin est cousue en revenant vers vous. La même opération est répétée pour la colonne droite. Les renforts sont aussi cousus automatiquement. Les flèches à l'écran indiquent quelle partie de la boutonnière est cousue et dans quel sens. Continuez d'appuyer sur la pédale de commande jusqu'à terminer la couture de la boutonnière. La machine s'arrête automatiquement quand la boutonnière est terminée.

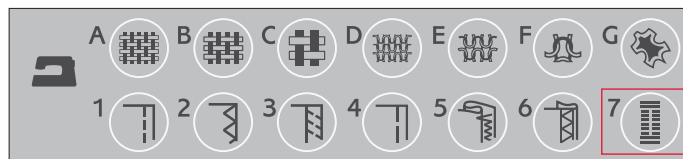

I:0, I:23, I:25, I:26, I:27 Points de boutonnière
Tissu : tout type de tissus.

Sélectionner : le tissu que vous êtes en train d'utiliser et la technique Boutonnière (Le système exclusif SEWING ADVISOR™ sélectionne le point de boutonnière qui convient à votre tissu).

Utiliser : le pied Senseur pour boutonnières et l'aiguille recommandée pour votre tissu.

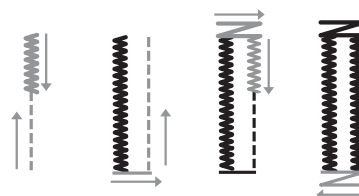
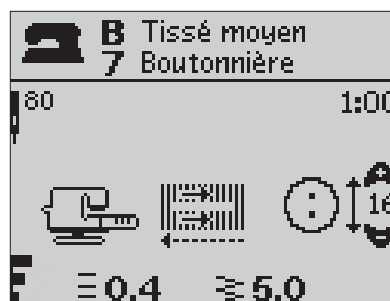
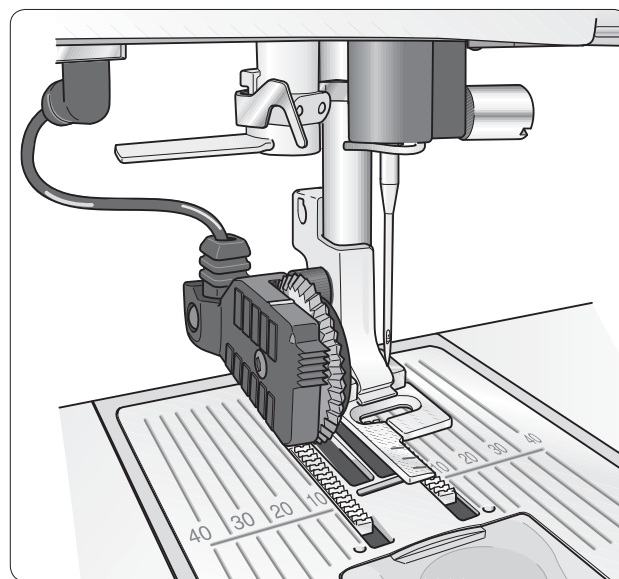

BOUTONNIÈRE MANUELLE

Une boutonnière peut également être cousue point par point sans le pied Senseur pour boutonnières. Utilisez le bouton de marche arrière pour régler la longueur de la boutonnière.

1. Posez le pied-de-biche C.
2. Positionnez le tissu et l'entoilage sous le pied-de-biche. Utilisez les repères sur l'ergot gauche du pied pour boutonnières pour positionner le bord du vêtement. Placez le bord du vêtement au niveau du repère du milieu pour laisser 15 mm (5/8") entre le bord et la boutonnière.
3. Commencez à coudre la boutonnière. La machine à coudre coud la colonne gauche en marche arrière. L'icône de marche arrière s'affiche à l'écran, indiquant que vous devez appuyer sur le bouton de marche arrière pour avancer jusqu'à la partie suivante du point. Une fois que la boutonnière a atteint la longueur voulue, appuyez sur le bouton Marche arrière. Votre machine à coudre renforce l'extrémité et coud le côté droit.
4. Cousez jusqu'au repère de départ et appuyez sur le bouton marche arrière pour coudre le deuxième renfort. Continuez d'appuyer sur la pédale de commande jusqu'à terminer la couture de la boutonnière. La machine s'arrête automatiquement quand la boutonnière est terminée.

I:0, I:23-28 Points de boutonnière

Tissu : tout type de tissus.

Sélectionner : le tissu que vous êtes en train d'utiliser et la technique Boutonnière (le système exclusif SEWING ADVISOR™ sélectionne le point de boutonnière qui convient à votre tissu).

Utiliser : le pied-de-biche C et l'aiguille recommandée pour votre tissu.

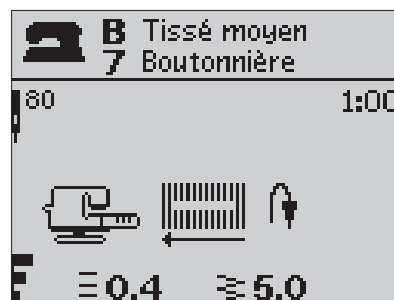
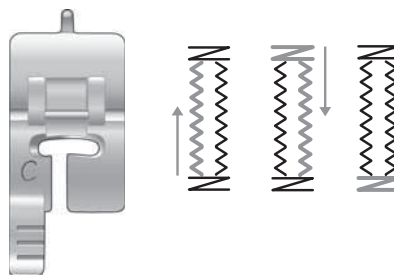

Boutonnière avec cordonnet (tissus extensibles)

Quand vous cousez des boutonnières sur des tissus extensibles, nous vous recommandons de placer un cordonnet dans la boutonnière pour en améliorer la stabilité et éviter qu'elle ne se détende.

1. Faites une boucle avec un fil épais ou guipé au-dessus du doigt à l'arrière du pied-de-biche C.
2. Cousez une boutonnière. Laissez les colonnes satin de la boutonnière se piquer sur le cordonnet.
3. Arrêtez de coudre avant que le dernier renfort de la boutonnière soit cousu. Enlevez le cordonnet du doigt et tendez-le en tirant.
4. Croisez le cordonnet devant l'aiguille et cousez la fin de la boutonnière sur le cordonnet.



COUTURE DE BOUTONS

Cousez des boutons, des boutons pression, des crochets et des oeillets très rapidement grâce à votre machine à coudre.

1. Enlevez le pied-de-biche et abaissez les griffes d'entraînement.
2. Placez le tissu, l'outil multi-usage/plaque élévatrice de bouton et le bouton sous le support du pied en alignant les trous du bouton avec les positions de l'aiguille. Vérifiez le balancement de l'aiguille en appuyant sur le bouton d'inversion horizontale pour vous assurer que l'aiguille ne tapera pas sur le bouton. Faites rentrer l'aiguille dans les trous du bouton avec le volant pour vérifier.

Note : La largeur recommandée de 3.0 convient à la plupart des boutons. Si vous cousez un très petit ou un très gros bouton de manteau, réduisez (-) ou incrémentez (+) la largeur du point jusqu'à ce que l'aiguille pique dans les trous du bouton.

3. Réglez le nombre de points à coudre sur le bouton en appuyant sur les boutons fléchés haut/bas. Un nombre de six à huit points est normal.
4. Appuyez sur la pédale de commande. La machine à coudre coud le nombre de points affichés à l'écran puis noue le fil et s'arrête.
5. Relevez les griffes d'entraînement une fois le bouton cousu.

Astuce : Placez l'extrémité fine de l'outil multinsage/plaque élévatrice de bouton sous le bouton quand vous cousez sur des tissus fins. Utilisez l'extrémité épaisse pour les tissus plus épais. Fixez-le sur le tissu avec du ruban adhésif transparent.

I:9 Couture de bouton

Tissu : tout type de tissus.

Sélectionner : le tissu que vous êtes en train d'utiliser et le point de couture de boutons, n° 1:9.

Utiliser : pas de pied-de-biche et l'aiguille recommandée pour votre tissu.

Abaissez les griffes d'entraînement.

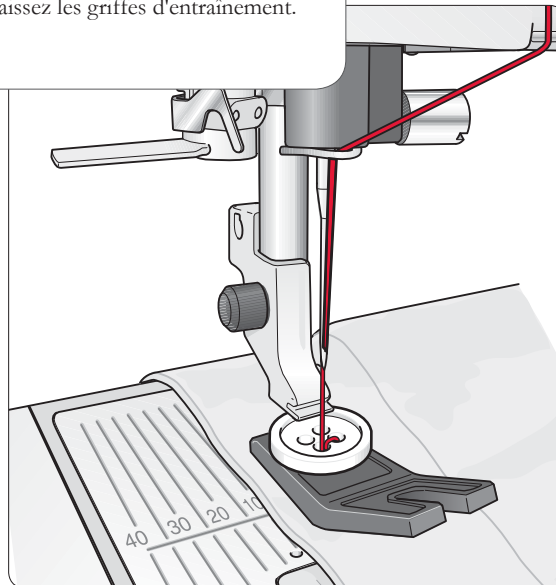

COUTURE DE FERMETURES À GLISSIÈRE

Le pied pour fermeture à glissière E peut être posé à droite ou à gauche de l'aiguille, pour qu'il soit facile de coudre près du bord des dents de la fermeture. Pour coudre l'autre côté de la fermeture, repositionnez le pied pour fermeture à glissière.

Placez l'aiguille complètement à gauche ou complètement à droite pour coudre près des dents de la fermeture à glissière ou du cordonnet.

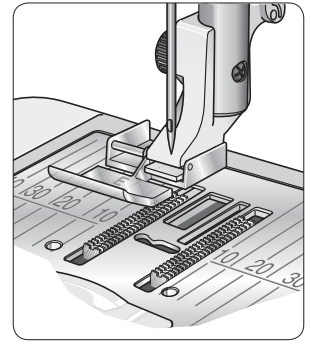
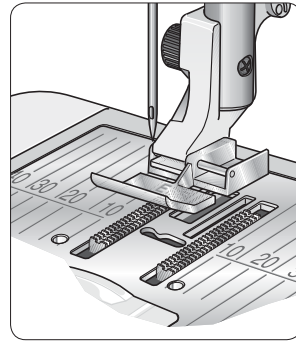

CENTRER LA FERMETURE

1. Cousez les deux morceaux de tissu endroit contre endroit à 15 mm (5/8") du bord, en vous arrêtant à la hauteur du cran de la fermeture.
2. Bâissez le reste de la couture dans laquelle la fermeture sera placée. Repassez la couture en l'ouvrant. Placez le côté droit de la fermeture sur le surplus de couture retourné, en plaçant la butée de la fermeture au niveau du cran. Épinglez la fermeture sur le côté droit pour qu'elle ne bouge pas (voir fig.1).
3. Sélectionnez le point droit et déplacez l'aiguille sur sa position de gauche. Posez le pied pour fermeture à glissière E de sorte que l'aiguille se trouve sur la gauche du pied. Placez le tissu sous le côté droit du pied avec le pied pour fermeture à droite de la fermeture.
4. Commencez à coudre en travers dans le bas, tournez le tissu et cousez le côté droit de la fermeture jusqu'en haut (voir fig. 2).
5. Pour éviter un déplacement du tissu, cousez le côté gauche de la fermeture dans le même sens. Posez le pied pour fermeture à glissière E de sorte que l'aiguille se trouve à droite du pied. Déplacez l'aiguille sur sa position de droite.
6. Commencez à coudre en travers du bas, tournez le tissu et piquez le côté gauche de la fermeture en cousant du bas vers le haut (voir fig. 3).
- 7 Retirez les points de bâti.

Note : Pour ajuster la position de la ligne de points, réglez la position de l'aiguille à l'aide des boutons de largeur de point.

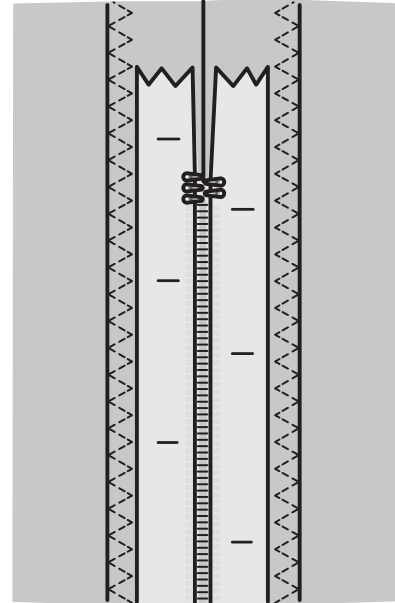

Fig. 1

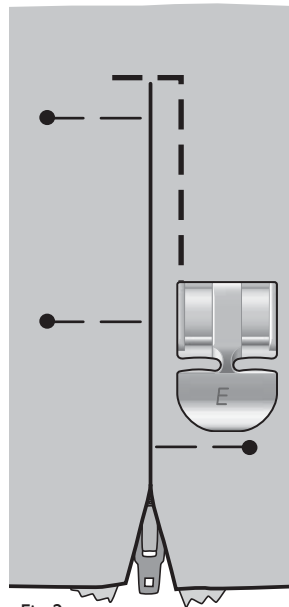

Fig. 2

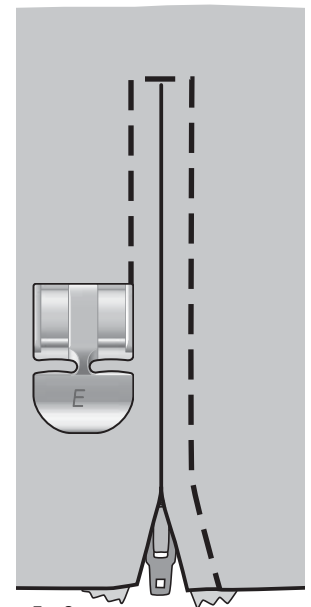

Fig. 3

QUILTING EN PIQUÉ LIBRE

Flottement en piqué libre

Quand vous cousez en piqué libre à basse vitesse, le pied monte et descend avec chaque point pour tenir le tissu sur la plaque à aiguille pendant que le point se forme. Si vous cousez à grande vitesse, le pied flotte au-dessus du tissu pendant la couture. Les griffes d'entraînement doivent être abaissées et le tissu déplacé manuellement.

La plupart de la couture en piqué libre se fait avec un point droit ou un point zigzag. Néanmoins, tous les points peuvent être piqués en mode piqué libre. La direction et la vitesse à laquelle vous déplacez le tissu détermineront l'apparence du point.

Note: Action ressort en piqué libre - Si vous utilisez le pied-de-biche à action ressort en piqué libre, réglez la machine sur le mode Action ressort en piqué libre. La recommandation d'abaissier les griffes d'entraînement ("Drop Feed Teeth") sera activée. Abaissez les griffes d'entraînement. Ce réglage reste quand vous éteignez la machine. Un message vous le rappellera quand vous la rallumerez. Fermez le message en appuyant sur OK. Pour la couture normale, désactivez le mode Action ressort en piqué libre dans le menu RÉGLAGES.

Les pieds-de-biche à action ressort en piqué libre suivent le mouvement de montée/descente de l'aiguille à l'aide du ressort et du bras du pied-de-biche. Les griffes d'entraînement doivent être abaissées et le tissu déplacé manuellement.

Astuce : Utilisez le pied à action ressort pour piqué libre à base ouverte.

Pointillés en piqué libre

Vous devrez déplacer le tissu manuellement.

1. Sélectionnez AIGUILLE EN HAUT/EN BAS.
2. Cousez à une vitesse moyenne et régulière en déplaçant le tissu sans orientation précise. Essayez de dessiner des arabesques avec l'aiguille pendant que vous cousez. Les pointillés en piqué libre forment généralement des volutes aléatoires qui doivent être assez proches les unes des autres mais pas se croiser. Les points doivent ressembler aux pièces d'un puzzle.

Astuce : Utilisez le pied pour pointillés à base ouverte, en option pour avoir une meilleure visibilité quand vous cousez des pointillés en piqué libre.

Note: Pour régler la machine sur le mode de couture normale, allez dans le menu RÉGLAGES. Cliquez sur OK pour désélectionner la fonction Piqué libre. Cliquez sur le menu RÉGLAGES pour sortir.

I:I Pointillés en piqué libre

Tissu : Tissé moyen avec molleton en dessous

Sélectionner : Tissé moyen dans le Guide de Couture, point droit n° 1 et Flottement piqué libre dans le menu RÉGLAGES de la machine. Abaissez les griffes d'entraînement.

Utiliser : le pied-de-biche R et une aiguille de 80, comme recommandé.



AUTRES TECHNIQUES DE COUTURE

Vous trouverez les instructions pour bien d'autres techniques de couture sur le site Internet d'HUSQVARNA VIKING®: www.husqvarnaviking.com

CHANGEMENT DES AMPOULES ÉLECTRIQUES

Votre machine à coudre est équipée de deux ampoules électriques. L'une est placée sous la tête de couture et l'autre au-dessus du bras libre. N'utilisez que des ampoules du type indiqué à l'avant de la machine (24 V, 5W). Elles sont en vente chez votre revendeur agréé HUSQVARNA VIKING®. Changez les ampoules comme décrit ci-dessous.

⚠ Appuyez sur l'interrupteur ON/OFF pour le mettre en position OFF.

- 1 Placez le dépose-ampoule avec l'orifice profond, marqué OUT, sur l'ampoule. Ne tournez pas l'ampoule, tirez-la simplement pour l'ôter.
- 2 Quand vous insérez une nouvelle ampoule, placez le dépose-ampoule avec le bout creux, marqué IN, sur l'ampoule neuve. Insérez l'ampoule neuve en la poussant vers le haut.

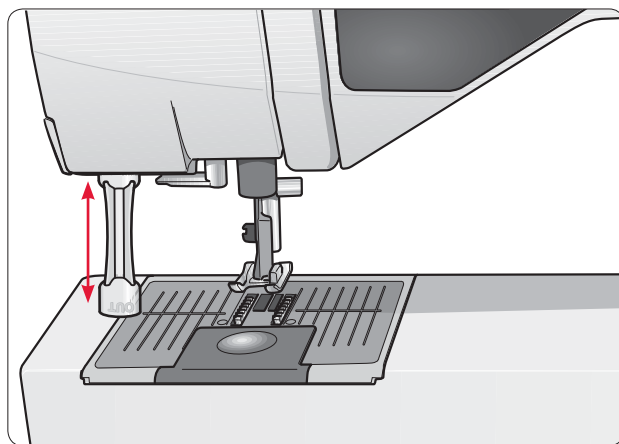

NETTOYAGE DE LA MACHINE

Pour que votre machine à coudre fonctionne toujours correctement, nettoyez-la fréquemment. Il n'est pas nécessaire de la lubrifier.

Essuyez les surfaces extérieures de votre machine à coudre à l'aide d'un chiffon doux pour enlever les poussières ou les peluches accumulées.

⚠ Appuyez sur l'interrupteur ON/OFF pour le mettre en position OFF.

Nettoyez le compartiment de canette

Enlevez le pied-de-biche et retirez la plaque transparente qui couvre le compartiment de canette. Abaissez les griffes d'entraînement. Placez le tournevis sous la plaque à aiguille comme indiqué sur l'image et tournez doucement le tournevis pour faire sortir la plaque à aiguille. Nettoyez les griffes d'entraînement avec la brosse.

Nettoyer sous le compartiment de canette

Après la couture de plusieurs ouvrages ou à chaque fois que vous remarquez une accumulation de peluches dans la zone du boîtier de canette, nettoyez sous le compartiment de canette.

Retirez le support de canette (1) qui couvre la partie avant du boîtier de canette. Retirez le boîtier de canette (2) en le soulevant. Nettoyez à l'aide de la brosse. Un petit aspirateur enlève bien la poussière et les peluches.

Remettez le boîtier de canette et le support du boîtier en place.

Note : Ne soufflez pas d'air dans la zone du boîtier de canette. La poussière et les peluches seraient projetés dans votre machine.

Remise en place de la plaque à aiguille

Avec les griffes d'entraînement abaissées, placez la plaque à aiguille pour qu'elle s'insère dans l'encoche à l'arrière. Appuyez sur la plaque à aiguille jusqu'à ce qu'elle clique en place. Installez le couvercle du compartiment de la canette.

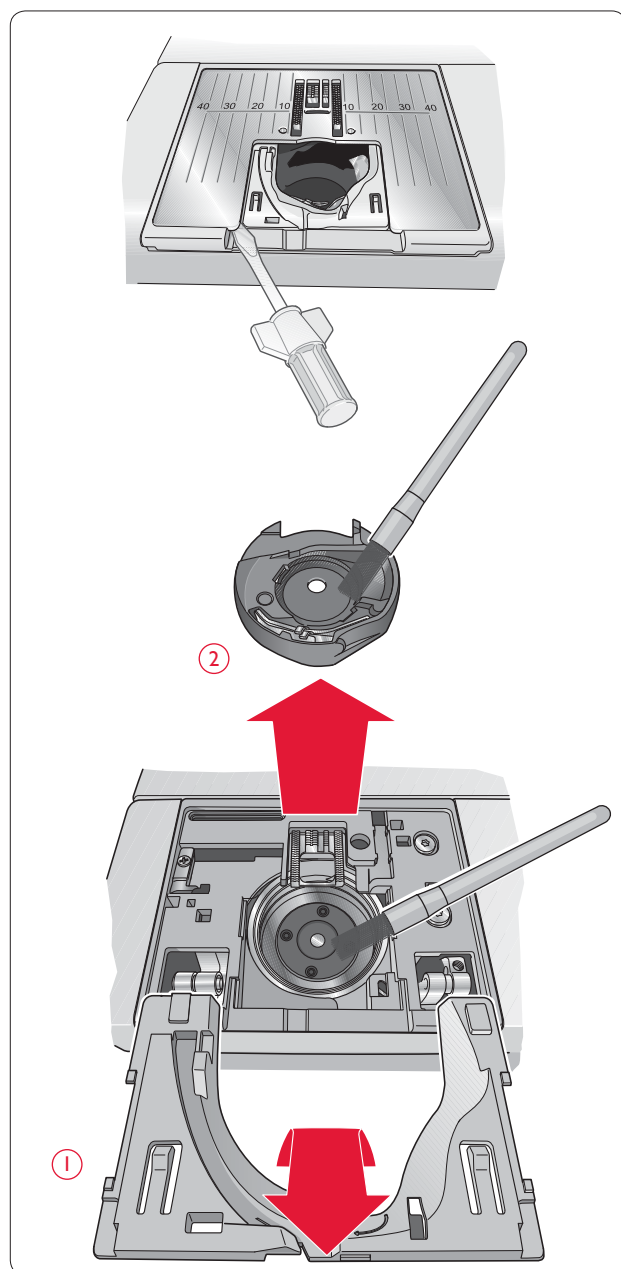

DÉPANNAGE

Lorsque vous rencontrez un problème au cours de la couture :

- Sélectionnez le type et l'épaisseur corrects du tissu dans le système exclusif SEWING ADVISOR™.
- Insérez le type et la taille d'aiguille recommandés à l'écran.
- Renfilez les fils supérieur et de canette.
- Utilisez différentes positions de broche porte-bobine (verticale ou horizontale).
- Utilisez des filets de protection pour bobine de fil et un fil de bonne qualité. Pour la couture en général, nous recommandons d'utiliser le même fil pour la bobine que pour la canette. Pour la couture décorative, nous recommandons d'utiliser un fil de broderie sur le dessus et du fil spécial canette dans la canette.

Si vous rencontrez un problème au cours de la couture d'une boutonnière avec le pied Senseur :

- Vérifiez que la zone blanche sur le côté de la roulette est aligné avec la ligne de repère blanche sur le pied.
- Vérifiez que le câble du pied Senseur pour boutonnière est correctement branché dans la prise au-dessus de la zone d'aiguille, derrière l'ampoule électrique.

Le tissu fait des plis ?

- Sélectionnez le type et l'épaisseur corrects du tissu dans le système exclusif SEWING ADVISOR™.
- Vérifiez l'aiguille, qui peut être endommagée.
- Insérez le type et la taille d'aiguille recommandés à l'écran.
- Renfilez les fils supérieur et de canette.
- Changez de type de fil pour qu'il corresponde au tissu et à la technique de couture.
- Utilisez du fil de bonne qualité.
- Diminuez la longueur de point.
- Utilisez de l'entoilage.
- Vérifiez la tension du fil.

Points sautés ?

- Vérifiez l'aiguille, elle est peut-être endommagée.
- Remplacez l'aiguille par une aiguille de taille et de type recommandés.
- Assurez-vous que l'aiguille est correctement et entièrement insérée à fond.
- Renfilez les fils supérieur et de canette.
- Utilisez le pied-de-biche recommandé.
- Éteignez la machine et rallumez-la pour la réinitialiser.
- Consultez votre Distributeur Agréé pour les réparations.

L'aiguille se casse ?

- Faites attention de ne pas tirer sur le tissu pendant la couture.
- Insérez le type et la taille d'aiguille recommandés à l'écran.
- Insérez correctement l'aiguille tel que décrit dans le mode d'emploi.

Tension trop faible ?

- Sélectionnez le type et l'épaisseur corrects du tissu dans le système exclusif SEWING ADVISOR™.
- Renfilez les fils supérieur et de canette - utilisez du fil de bonne qualité.
- Insérez le type et la taille d'aiguille recommandés à l'écran.
- Suivez les recommandations de tension de fil.
- Suivez les recommandations concernant l'entoilage.

Le fil supérieur se casse ?

- L'entraînement du fil est-il régulier / se fait-il sans accrocher ?
- Utilisez des filets de protection pour bobine de fil et un fil de bonne qualité. Pour les fils spéciaux, par exemple le fil métallique, etc, consultez les recommandations d'aiguilles spéciales de votre Mode d'emploi des accessoires.
- Renfilez les fils supérieur et de canette - vérifiez l'enfilage. Quand vous utilisez du fil de broderie sur le dessus, vous devriez utiliser du fil spécial canette dans la canette et non pas du fil à coudre normal.
- Utilisez différentes positions de broche porte-bobine (verticale ou horizontale).
- Si le trou de la plaque à aiguille est endommagé, remplacez la plaque à aiguille.
- Utilisez-vous le porte-bobine correct devant le fil ?

Le tissu est mal entraîné ?

- Relevez les griffes d'entraînement.
- Augmentez la longueur de point.

Le fil de canette se casse ?

- Bobinez une nouvelle canette.
- Remettez la canette dans la machine, vérifiez l'enfilage.
- Si le trou de la plaque à aiguille est endommagé, remplacez la plaque à aiguille.
- Nettoyez le compartiment de canette.

La canette se bobine de manière irrégulière ?

- Vérifiez l'enfilage pour le bobinage de la canette.

Mauvais points, points irréguliers ou étroits ?

- Éteignez la machine et rallumez-la pour la réinitialiser.
- Changez d'aiguille, renfilez les fils supérieur et de canette.
- Utilisez de l'entoilage.

La machine pique lentement ?

- Vérifiez la vitesse.
- Retirez la plaque à aiguille et brossez les peluches accumulées dans le compartiment de la canette et la zone des griffes d'entraînement.
- Faites réviser votre machine à coudre par votre distributeur.

La machine ne pique pas ?

- Placez l'axe du bobineur de canette à gauche, en position de couture.
- Vérifiez que les prises sont bien enfoncées dans la machine.
- Vérifiez la prise murale et son alimentation.
- Vérifiez la connexion de la pédale de commande.

Les boutons de fonction de la machine à coudre et à broder ne répondent pas au toucher ?

- Les prises et les boutons de fonction de la machine peuvent être sensibles à l'électricité statique. Si les boutons de fonction ne répondent pas au toucher, éteignez la machine et rallumez-la. Si le problème persiste, contactez votre revendeur autorisé HUSQVARNA VIKING®.

FAITES VÉRIFIER RÉGULIÈREMENT VOTRE MACHINE À COUDRE PAR VOTRE CONCESSIONNAIRE HUSQVARNA VIKING® !





















Si malgré l'application de ces informations de dépannage, vous avez encore des problèmes de couture, faites vérifier votre machine par votre distributeur. Si elle présente un problème spécifique, faites des essais de couture avec votre fil sur une chute de votre tissu et emmenez-les à votre distributeur pour l'aider à résoudre ce problème. Un échantillon de couture donne souvent de meilleures informations que des mots.



















PIÈCES ET ACCESSOIRES NON ORIGINAUX

La garantie ne couvre pas les défauts ou dommages causés par l'utilisation d'accessoires ou de pièces qui ne sont pas d'origine.



TABLEAU DE POINTS - MENU I. POINTS UTILITAIRES

Point	N° de point/ Nom du point	Pied-de-biche	Application
	0 – Boutonnière à renfort	Pied Senseur pour boutonnières.C	Boutonnière standard pour la plupart des épaisseurs de tissu.
	1 – Point droit, aiguille au centre	A/B	Pour tous types de couture. Sélectionnez l'une des 29 positions d'aiguille.
	2 – Point extensible, aiguille à gauche	A/B	Pour les coutures dans du tissu maille et extensible.
	3 – Point droit renforcé. aiguille au milieu	A/B	Pour les coutures qui souffrent beaucoup. Triple et élastique pour coutures renforcées. À utiliser pour renforcer ou surpiquer les vêtements de sport et de travail. Pour la surpiquûre, augmentez la longueur du point. 29 positions d'aiguille.
	4 – Zigzag trois points	A/B	Pour le reprisage, la couture de pièces et d'élastiques. Convient aux tissus fins et moyens. Pour le surfilage, sélectionnez le point 1:13.
	5 – Zigzag	A/B	Pour le travail d'application, les bords en dentelle, la couture de bandes, etc. Le point est augmenté de la même largeur à gauche et à droite.
	6 – Point Flatlock	B	Ourlets décoratifs et couture chevauchées, ceintures et bandes. Pour tissus extensibles moyens/épais.
	7 – Point de surfilage	J	Assemblage et surfilage en une seule fois le long d'un bord ou à découper ensuite. Pour tissus fins extensibles et tissés.
	8 – Point Assemblage/ Surfilage extensible	B	Assemblage et surfilage en une seule fois le long d'un bord ou à découper ensuite. Pour tissus extensibles moyens et moyens/épais.
	9 – Couture automatique de boutons	Sans pied-de-biche	Pour coudre des boutons. Réglez à l'écran le nombre de points.
	10 – Point Overlock double	B	Assemblage et surfilage en une seule fois le long d'un bord ou à découper ensuite. Pour tissus extensibles épais et tissés épais.
	11 – Point Overlock	B	Assemblage et surfilage en une seule fois le long d'un bord ou à découper ensuite. Pour les tissus extensibles moyens.
	12 – Point élastique/ enveloppant	B	Pour le chevauchement des coutures dans du tricot. Pour coudre une “enveloppe” sur un élastique fin.
	13 – Surfilage zigzag trois points	J/B	Pour le surfilage de tout type de tissus
	14 – Point Ric Rac	B	Pour assembler un tissu bord à bord ou le chevauchement dans du cuir. Pour les coutures décoratives.
	15 – Point de bâti	A/B	Pour assembler deux morceaux de tissu avec un point long (réduire la tension du fil conformément aux recommandations affichées à l'écran).
	16 – Point d'ourlet invisible extensible	D	Ourlets invisibles dans des tissus extensibles moyens et épais.
	17 – Ourlet invisible dans du tissé	D	Ourlets invisibles dans des tissus tissés moyens et épais.
	18 – Bord coquille	A/B	Pour les bordures, à coudre sur le bord des tissus extensibles légers et sur le biais des tissus tissés.
	19 – Point élastique ou smocks	A/B	Cousez deux rangées de fil élastique pour faire des fronces élastiques.
	20 – Point de fronces	A/B	Pour assembler deux morceaux de tissu avec des bords surfilés et pour les fronces élastiques.

Point	N° de point/ Nom du point	Pied-de-biche	Application
	21 – Point de raccommodage (avant et arrière)	A/B	Pour raccommoder et reprendre de petits trous dans les vêtements de travail, les jeans, les nappes et autres. Cousez sur le trou, appuyez sur la marche arrière pour un raccommodage en continu et un arrêt automatique.
	22 – Renfort (manuel)	A/B	Pour renforcer les poches, les ouvertures de chemises, les boucles de ceinture ainsi que la partie inférieure des fermetures à glissière.
	23 – Boutonnière ronde	Pied Senseur pour boutonnières.C	Pour les chemisiers et les vêtements d'enfants.
	24 – Boutonnière moyenne renforcée	C	Pour les tissus moyens et épais.
	25 – Boutonnière traditionnelle	Pied Senseur pour boutonnières.C	Pour un “aspect fait main” sur les tissus fins et délicats. Astuce : Pour les boutonnières de jeans, augmentez la longueur et la largeur de la boutonnière. Utilisez un fil plus gros.
	26 – Boutonnière à oeillet	Pied Senseur pour boutonnières.C	Pour les vestes tailleur, les manteaux, etc.
	27 – Boutonnière renforcée	Pied Senseur pour boutonnières.C	Avec renforts renforcés.
	28 – Boutonnière point droit pour cuir	A/B	Pour le cuir et le daim.
	29 – Oeillet	B	Pour les ceintures, la dentelle, etc.
	30 – Point satin, étroit	B	Pour les applications, la couture sur les dentelles et les bords bruts. Pour tissus fins et moyens.
	31 – Point satin, moyen	B	Pour les applications, la couture sur les dentelles et les bords bruts. Pour tissus fins et moyens.
	32 – Point satin, large	B	Pour les applications, la couture sur les dentelles et les bords bruts. Pour les tissus épais.
	33 – Vague de feston	B	Pour la finition des bords. Découpez le tissu à l'extérieur des festons.
	34 – Point Rick Rack étroit	B	Pour la finition des bords. Découpez le tissu à l'extérieur des festons.
	35 – Point de feston	B	Pour la finition des bords. Découpez le tissu à l'extérieur des festons.
	36 – Point de feston	B	Pour la finition des bords. Découpez le tissu à l'extérieur des festons.
	37 – Tête de flèche satin	B	Pour la finition des bords. Découpez le tissu à l'extérieur des festons.
	38 – Zigzag deux points	A/B	Pour assembler deux morceaux de tissu avec des bords surfilés et pour les fronces élastiques.
	39 – Point droit avec FIX	A/B	Commence et finit avec une couture en avant et en arrière.

PRÉSENTATION DES POINT

Menu 1: Points utilitaires

Menu 2: Points de patchwork,

Menu 3: Les points bourdon et les points à l'ancienne

Menu 4: Points décoratifs

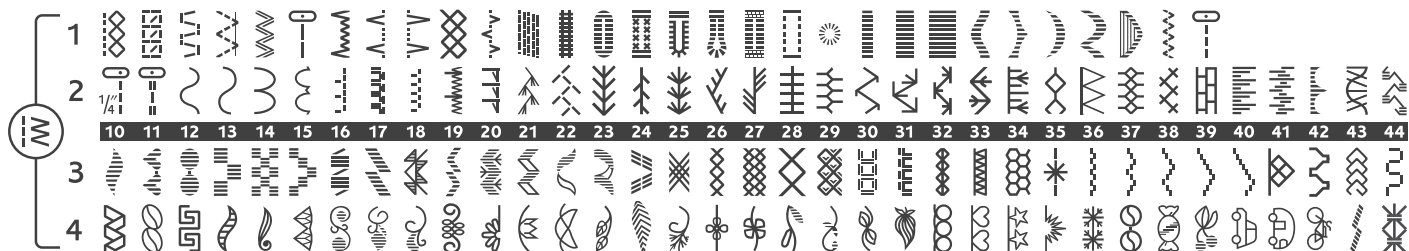

Les points 0-9 sont les mêmes dans tous les menus de points.

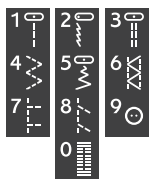

ALPHABETS

Block

ABCDEFGHIJKLMNOPQRSTUVWXYZ Ä Å Ö _ . ,
 abcdefghijklmnopqrstuvwxyz ä å ö @ . ,
 1 2 3 4 5 6 7 8 9 0 Æ æ Ø ø à á ç ë è é ê í ó ù ú Ñ ñ ß & ? ! ' . ,

Brush Line

ABCDEFGHIJKLMNOPQRSTUVWXYZ Ä Å Ö _ . ,
 abcdefghijklmnopqrstuvwxyz ä å ö @ . ,
 1 2 3 4 5 6 7 8 9 0 Æ æ Ø ø à á ç ë è é ê í ó ù ú Ñ ñ ß & ? ! ' . ,

Cyrillic et Hiragana

Alphabets russe et japonais. Voir les polices à l'écran de votre machine à coudre.

PROPRIÉTÉ INTELLECTUELLE

Les brevets qui protègent ce produit sont listés sur une étiquette placée sous la machine à coudre.

VIKING, KEEPING THE WORLD SEWING et son logo, SEWING ADVISOR, EXCLUSIVE SENSOR SYSTEM, NORDSTJERNAN, FREJA et TRIBUTE sont des marques de KSIN Luxembourg II, S.a.r.l.

HUSQVARNA et le « crowned H-mark » sont des marques de Husqvarna AB. Toutes les marques sont utilisées sous la licence de VSM Group AB.

Nous nous réservons le droit de modifier les équipements de la machine et la gamme des accessoires sans préavis, ou d'apporter des modifications aux performances ou à la conception de la machine, étant entendu que ces modifications seront toujours à l'avantage de l'utilisateur et du produit.

MAINTENANCE DES PRODUITS ÉQUIPÉS D'UNE DOUBLE SÉCURITÉ

Une machine à double sécurité est équipée de deux systèmes de sécurité au lieu d'un branchement à la terre. Aucun branchement à terre n'est livré avec un produit à double sécurité et ne doit pas être ajouté à un tel produit. La maintenance d'un produit à double sécurité nécessite une attention toute particulière ainsi qu'une bonne connaissance technique et doit obligatoirement être effectuée par un technicien qualifié. Les pièces détachées d'un tel appareil doivent être des pièces d'origine. La mention "Double Sécurité" doit figurer sur tout appareil équipé d'une double sécurité.



Veillez noter qu'en cas de destruction, ce produit doit bénéficier d'un recyclage sécurisé, conforme à la législation nationale applicable aux produits électriques/électroniques. En cas de doute, veuillez contacter votre distributeur agréé.

