

PFAFF[®]

select line

¡Simplemente Selección y Cosa!



Instrucciones para el manejo

INSTRUCCIONES DE SEGURIDAD

Esta máquina de coser doméstica está diseñada para cumplir la norma IEC/EN 60335-2-28.

Conexión eléctrica

Esta máquina de coser debe funcionar de acuerdo con la tensión indicada en la placa de características eléctricas.

Notas sobre seguridad

- Esta máquina de coser no debe ser utilizada por personas (incluidos los niños) con capacidad física, sensorial o mental disminuida, o falta de experiencia y conocimiento, a menos que lo hagan bajo la supervisión, o habiendo recibido las instrucciones relativas al uso de la máquina de coser, de una persona responsable de su seguridad.
- Los niños deben ser supervisados para asegurarse que no juegan con la máquina de coser.
- Nunca se debe dejar una máquina de coser desatendida cuando está enchufada.
- Desenchufe siempre la máquina de coser inmediatamente después de utilizarla y antes de limpiarla.
- Apague la máquina de coser ("0") cuando realice ajustes en la zona de la aguja, como enhebrar la aguja, cambiarla, enhebrar la canilla o cambiar el prensatelas, etc.
- No utilice nunca la máquina de coser si el cable o el enchufe están dañados.
- Mantenga los dedos alejados de todas las piezas móviles. Debe poner especial cuidado en las inmediaciones de la aguja de la máquina de coser.
- Utilice esta máquina de coser únicamente para su uso previsto, tal y como se explica en este manual. Utilice únicamente accesorios recomendados por el fabricante, según se indica en este manual.
- Desenchúfela siempre antes de cambiar una bombilla. Sustituya la bombilla por otra del mismo tipo (tensión y vatios).



Por favor, recuerde que estos productos deben ser reciclados de acuerdo con la legislación nacional referente a productos eléctricos y electrónicos. Si tiene alguna duda al respecto, por favor contacte con el distribuidor.

Contenidos

Introducción

Elementos y mandos de la máquina de coser	4
Prensateles estándar y accesorios	5
Puntadas	6
Tabla de puntadas utilitarias - puntadas no elásticas	6-7
Tabla de puntadas utilitarias - puntadas elásticas	8-9

Manejo de la máquina de coser

Tapa superior abatible.....	10
Conexión del pedal de arranque.....	10
Interruptor general	10
Caja de accesorios	11
Cómo retirar la caja de accesorios	11
Devanado de la canilla	12-15
Inserción de la canilla y la caja de bobinas	16-17
Enhebrado	18-19
<i>Enhebrador de la aguja(Modelo 4.0).....</i>	<i>19</i>
<i>Enhebrado de las agujas gemelas.....</i>	<i>19</i>
Extracción del hilo inferior	20
Cortahilos	20
Palanca alzaprensateles.....	21
Cambio del prensateles.....	21
EI IDT (Integrated Dual Feed - doble arrastre integrado)	22
Ajuste de la tensión del hilo superior	23
Bajar los dientes de arrastre.....	23
Cambio de la aguja.....	23
Regulador del ancho de puntada.....	24

Regulador de la posición de la aguja	24
Costura marcha atrás.....	25
Regulador del largo de puntada	25
<i>Ojales.....</i>	<i>25</i>
<i>Puntadas elásticas.....</i>	<i>25</i>
Teclas de función	26
<i>Ajuste de las puntadas utilitarias</i>	<i>26</i>
<i>Ajuste de las puntadas elásticas</i>	<i>26</i>
<i>Combinaciones de puntadas utilitarias y puntadas elásticas</i>	<i>26</i>

Puntadas utilitarias y costura práctica

Aclaraciones sobre la tabla de recomendaciones de costura	27
Tensión del hilo superior	28
Pespuntes	28
Puntada recta	29
Puntada zigzag	29
Puntada invisible	30
Puntada overlock	31
Puntada elástica.....	32
Dobladiños	32
Dobladiños con agujas gemelas	33
Ojales.....	34-35
Costura con movimiento libre.....	36
Costura de botones	36-37
Colocación de cremalleras	37

Mantenimiento y Problemas

Cambio de la placa de aguja.....	38
Limpieza	38
Cambio de la bombilla:	39
Problemas y soluciones	40-41

Elementos y mandos de la máquina de coser

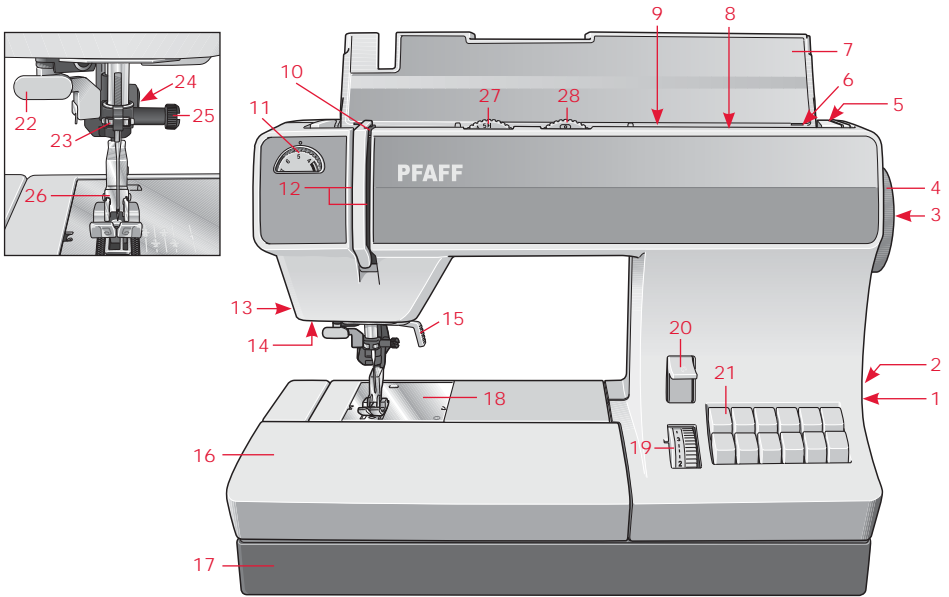

- | | |
|--|---|
| 1. Interruptor general | 16. Superficie de costura convertible |
| 2. Clavija de conexión del pedal de arranque con cable de la red | 17. Placa base |
| 3. Disco de desembrague del volante | 18. Placa de aguja |
| 4. Volante | 19. Regulador del largo de puntada |
| 5. Asa | 20. Tecla para costuras atrás |
| 6. Devanador | 21. Teclas pulsadoras |
| 7. Tapa abatible con tabla de programas | 22. Enhebrador de la aguja (4.0) |
| 8. Segundo portacarretes | 23. Guiahilos |
| 9. Portacarretes con disco | 24. Sistema IDT/transporte dual integrado (transporte superior) (4.0/3.0) |
| 10. Palanca tirahilos | 25. Tornillo de fijación de la aguja |
| 11. Tensor del hilo superior | 26. Portaprensateclas con prensateclas |
| 12. Ranuras de enhebrado | 27. Disco regulador de anchos de puntada |
| 13. Cortahilos | 28. Disco regulador de las posiciones de la aguja |
| 14. Lámpara de costura (15 vatios como máximo) | |
| 15. Palanca alzaprensateclas | |

Prensatelas estándar y accesorios

Para informarse ampliamente sobre los accesorios, por favor contacte con su distribuidor de PFAFF®.

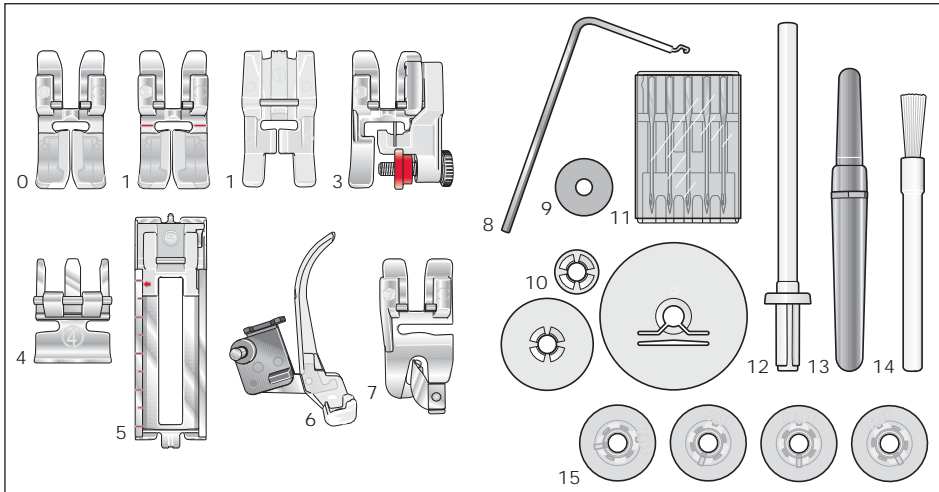

0 Prensatelas estándar

Para el doble arrastre
select™ 4.0, 3.0

No apropiado para el doble arrastre
select 2.0

1 Prensatelas para decoraciones

Para el doble arrastre
select 4.0

1 Prensatelas transparente

No apropiado para el doble arrastre

3 Prensatelas para puntada invisible y overlock

Para el doble arrastre
select 4.0, 3.0

No apropiado para el doble arrastre
select 2.0

4 Prensatelas para cremalleras

Para el doble arrastre
select 4.0, 3.0

No apropiado para el doble arrastre
select 2.0

5 Prensatelas para ojales

6 Prensatelas para zurcir

select 4.0

7 Prensatelas para dobladillo enrollado

select 4.0

8 Guía para bordes

9 Filtro

10 Discos sujetabobinas

11 Caja de agujas

12 Portacarretes accesorio

13 Abreojales

14 Pincel

15 Canillas

Puntadas

select 4.0

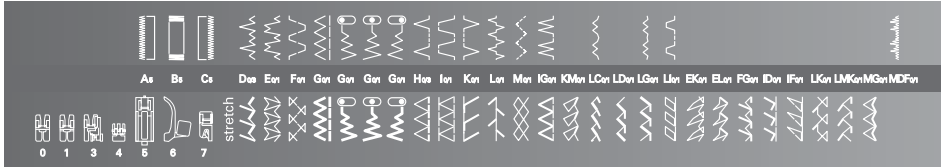
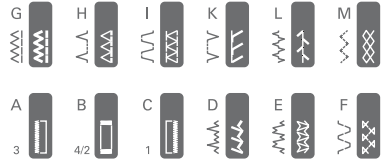

select 3.0

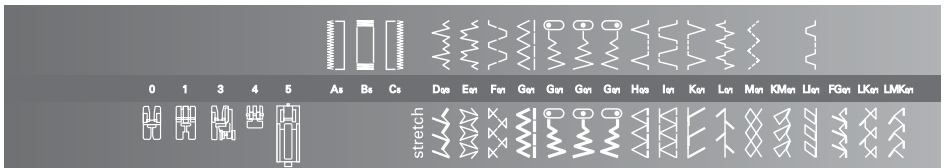

select 2.0



Tabla de puntadas utilitarias - puntadas no elásticas

Progr.			Prensa-telas	Aplicación
	4.0	3.0/2.0		
	A/B/C	A/B/C	5	Ojal estándar para blusas y ropa de cama.
	D	D	0/3	Para asegurar los bordes de forma invisible con sobrehilado simultáneo de los mismos. Especialmente para géneros elásticos.
	E	E	0/1	Puntada decorativa clásica para costura de cenefas, p. ej.
	F	F	0/1	Puntada decorativa clásica para bordar blusas o mantelerías, p.ej.





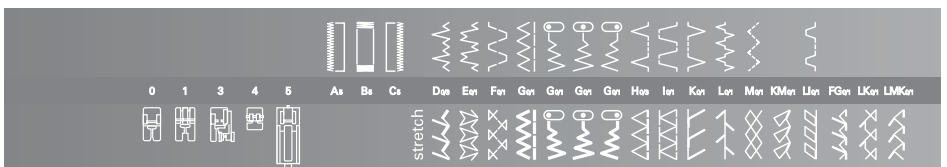















































Progr.			Prensa- telas	Aplicación
	4.0	3.0/2.0		
	G	G	0/1	Para todas las labores de puntada recta, y pespunte hasta 6 mm. Para sobrehilar y colocar aplicaciones. Apropiada también para festones en punta, bordado inglés y labores con cordoncillo.
			0/1	Puntada recta: para toda clase de labores de costura que requieran una posición izquierda de la aguja. Puntada zigzag: para sobrehilar, colocar aplicaciones para festón en punta, bordado inglés y labores con cordoncillo.
			0/1	Puntada recta: para toda clase de labores de costura que requieran una posición izquierda de la aguja. Puntada zigzag: para sobrehilar, colocar aplicaciones, festón en punta.
			0/1	Puntada recta: para toda clase de labores de costura que requieran una posición izquierda de la aguja. Puntada zigzag: para sobrehilar, colocar aplicaciones, festón en punta, bordado inglés y labores de cordoncillo.
	H	H	0/3	Para asegurar los bordes de forma invisible en géneros más gruesos.
	I	I	0/1	Puntada decorativa clásica.
	K	K	0/3	Para remates decorativos de bordes.
	L	L	0/1	Para unir dos piezas.
	M	M	0/1	Para aplicar cintas elásticas, zurcir roturas y colocar remiendos.
	IG	-	0/1	Puntada de adorno.
	LC	-	0/1	Una costura de adorno delicada.
	LG	-	0/1	Una costura de adorno delicada.
	LI	LI	0/1	Una costura de adorno clásica.
	MDF	-	0/1	Puntada de adorno.

Tabla de puntadas utilitarias - puntadas elásticas

Progr.	Prensa- telas		Aplicación	
	4.0	3.0/2.0		
	D	D	0/1	Costura de unión y cierre elástico. La tela deberá girarse 180°.
	E	E	0/1	Para respuntar o sobrespuntar géneros elásticos como cuellos y puños de sudaderas, dobladillos, tiras de adorno.
	F	F	0/1	Una puntada decorativa elástica para respuntar o coser dobladillos, p.ej. en chándals y pijamas.
	G	G	0/1	Para costuras elásticas, tales como las costuras de entrepierna y para costuras en ropa de deporte y de trabajo. Para colocar cintas elásticas en géneros elásticos o para coser dobladillos en géneros elásticos.
			0/1	Para costuras elásticas que requieran una posición izquierda de la aguja.
			0/1	Para costuras elásticas que requieran una posición izquierda de la aguja.
			0/1	Para costuras elásticas que requieran una posición derecha de la aguja.
	H	H	0/1	Costura elástica para unir y sobre hilar géneros de punto toscos. La tela deberá girarse 180°.
	I	I	0/3	Costura de unión y sobrehilado para géneros deshilachables.
	K	K	0/3	Para costuras de unión y sobrehilado de géneros consistentes o que apenas se deshilachen.
	L	L	0/1	Para unir dos piezas. También para géneros elástico.
	M	M	0/1	Para coser hilos elásticos, recubrir costuras de rizo y para costuras de dobladillos decorativos.
	IG	-	0/1	Puntada decorativa, apropiada también como costura de recubrimiento.
	KM	KM	0/1	Costura decorativa ligera.

Progr.		Prensas- telas	Aplicación	
	4.0			3.0/2.0
	LC	-	0/1	Puntada decorativa, p. ej. para ropa del hogar.
	LD	-	0/1	Puntada decorativa, p. ej. para ropa del hogar.
	LG	-	0/1	Puntada decorativa, p. ej. bordados en trajes folclóricos.
	LI	LI	0/1	Costura de adorno, p. ej. para utensilios de baño.
	EK	-	0/1	Puntada decorativa, p. ej. para ropa del hogar.
	EL	-	0/1	Para respuntar o sobrespuntar géneros extensibles como cuellos y puños de sudaderas, dobladillos, tiras de adorno.
	FG	FG	0/1	Costura de respunteado para patchwork y acolchado.
	ID	-	0/1	Puntada elástica decorativa, p. ej. para ropa de deporte.
	IF	-	0/1	Puntada decorativa elástica. Para coser dobladillos, p. ej. en pijamas y chándals. La tela deberá girarse 180°.
	LK	LK	0/1	Puntada decorativa elástica.
	LMK	LMK	0/1	Puntada elástica decorativa.
	MG	-	0/1	Puntada decorativa elástica.

Tapa superior abatible

Levante la tapa abatible (7). En el lado interior de la tapa abatible van ilustradas las puntadas de la máquina de coser.

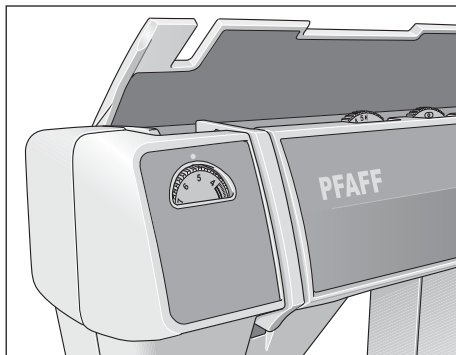

Conexión del pedal de arranque

Conecte el pedal de arranque por un lado a la clavija de conexión (2) de la máquina y por otro al enchufe de la red. La velocidad de la máquina se regula presionando el pedal. Aparte de eso, también puede regular la velocidad de la máquina con el cursor que se halla situado en el pedal.

Posición ► = Velocidad media

Posición ►► = Velocidad máxima

Para esta máquina deberá utilizar el pedal AE020.

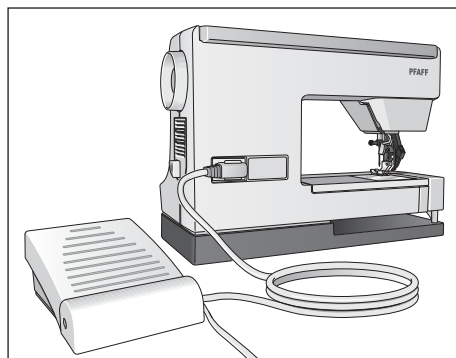

Interruptor general

Al conectar el interruptor general (1), se enciende la bombilla.

Ahora la máquina está lista para funcionar.

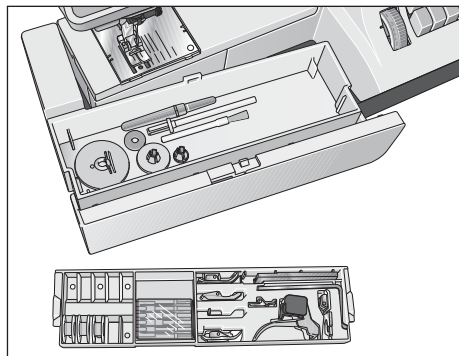

Caja de accesorios

Abra el compartimento para accesorios (16).

Los accesorios adjuntos van marcados con números. Distribuya los accesorios en sus correspondientes compartimentos.

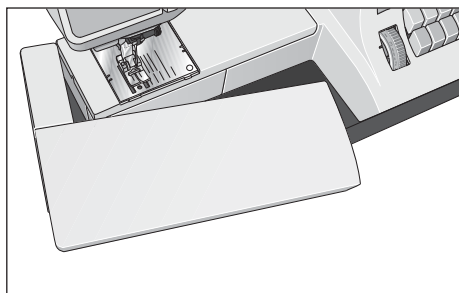

Cómo retirar la caja de accesorios

Para coser utilizando el brazo libre, desplace la bandeja de accesorios hacia la izquierda y tire de ella hacia arriba hasta sacarla del agujero.

Cuando vuelva a colocar la bandeja, asegúrese de que está al mismo nivel que el brazo libre de la máquina de coser.

Devanado de la canilla

Preparación de la máquina para el devanado

Sujete el volante (4) y gire el disco de desembrague (3) del volante en dirección de la flecha, hasta el tope. De esa forma, la aguja no puede hacer ningún movimiento al devanar.

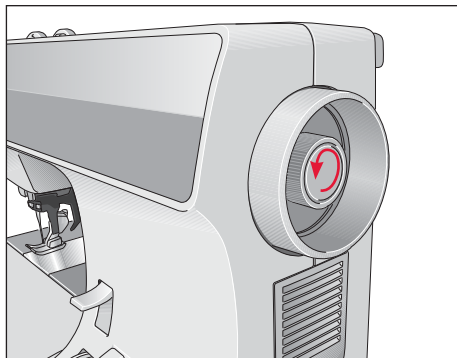

Colocación de la canilla



Desconecte el interruptor general

Coloque la canilla vacía de tal forma, que el eje del devanador (A) encaje en el orificio de la canilla. El logotipo Pfaff debe mirar hacia arriba.

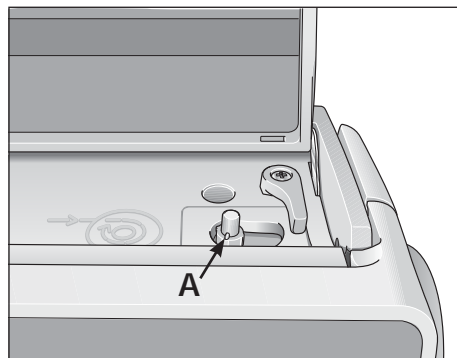

Presione la canilla hacia la derecha.

Nota: El proceso de devanado sólo tendrá lugar cuando la canilla situada en el devanador esté desplazada totalmente hacia la derecha.

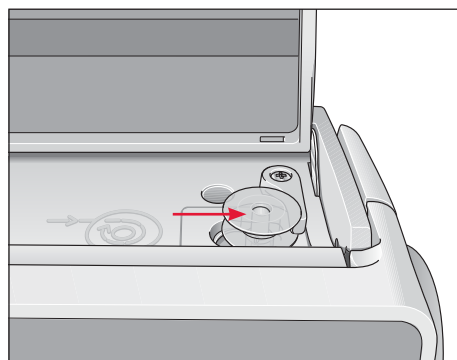

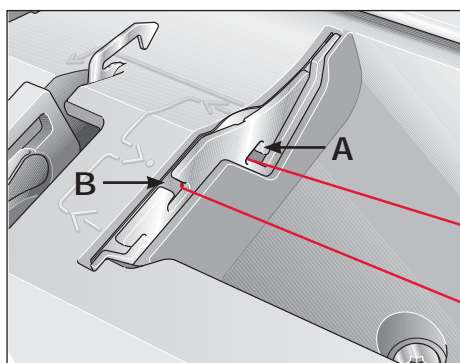
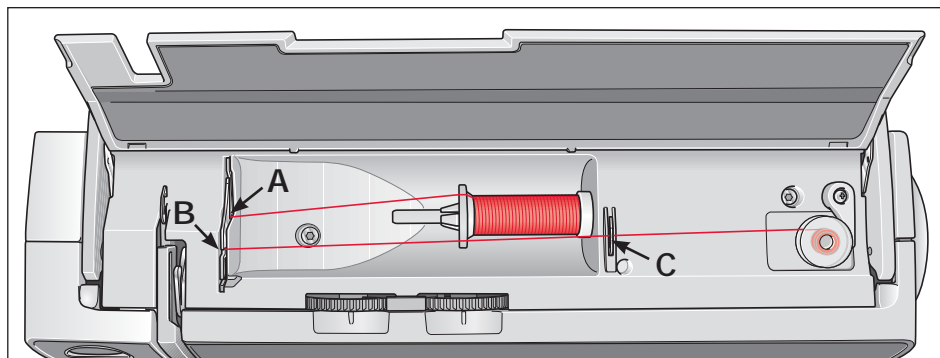

Devanado desde el portacarretes

Coloque el hilo en el portacarretes (9). Para garantizar un fluido uniforme del hilo y darle al carrete la sujeción necesaria, introduzca un disco de sujeción apropiado de acuerdo con el tamaño del carrete.

Enhebrado

Meta el hilo en el guiahilos A y hacia la derecha a través de la abertura B y por debajo del gancho C. Enrolle el comienzo del hilo varias veces alrededor de la canilla en sentido horario.

Devanado

Conecte el interruptor general (1). Sujete el comienzo del hilo y accione el pedal. Tan pronto como se llene la canilla, se para automáticamente. Corte el hilo, presione la canilla hacia la izquierda y sáquela.

Una cosa que no debe olvidar es volver a girar hacia atrás el disco de desembrague (3) del volante, hasta el tope. Seguidamente, gire el volante (4) hacia usted hasta que encaje.

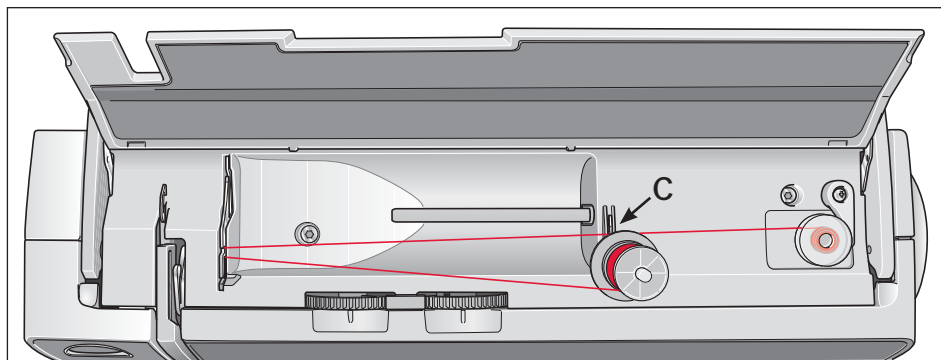

Devanado desde un segundo portacarretes

Introduzca el segundo portacarretes (8) en el agujero previsto para ello. Coloque el hilo de coser en el segundo portacarretes.

Enhebrado

Meta el hilo en el guiahilos A y hacia la derecha en la abertura B y por debajo del gancho C. Enrolle el comienzo del hilo varias veces alrededor de la canilla en sentido de las agujas del reloj.

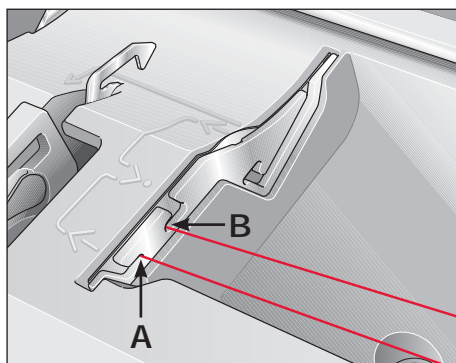

Devanado

Conecte del interruptor general (1). Sujete el comienzo del hilo y accione el pedal. Tan pronto como se llene la canilla, se parará automáticamente. Corte el hilo, presione la canilla hacia la izquierda y sáquela.

No debe olvidar volver a girar hacia atrás el disco de desembrague (3) del volante, hasta el tope. Seguidamente, gire el volante (4) hacia usted hasta que encaje.

Consejo útil: Después de enhebrar la máquina, puede devanar sin problema alguno desde el segundo portacarretes sin necesidad de desenhebrar la máquina.

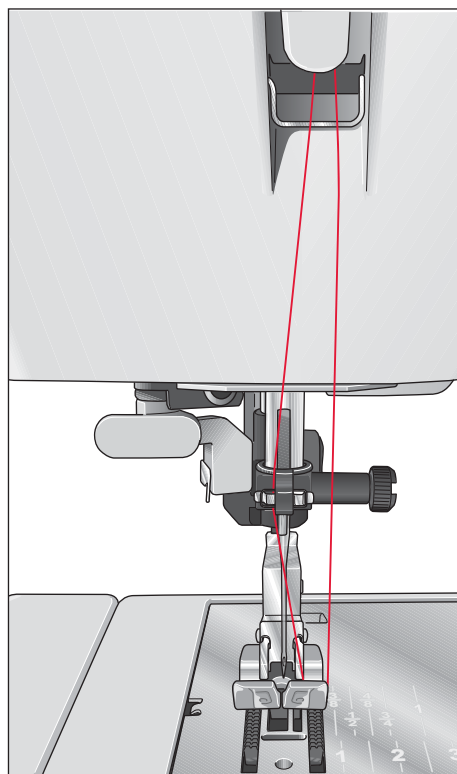
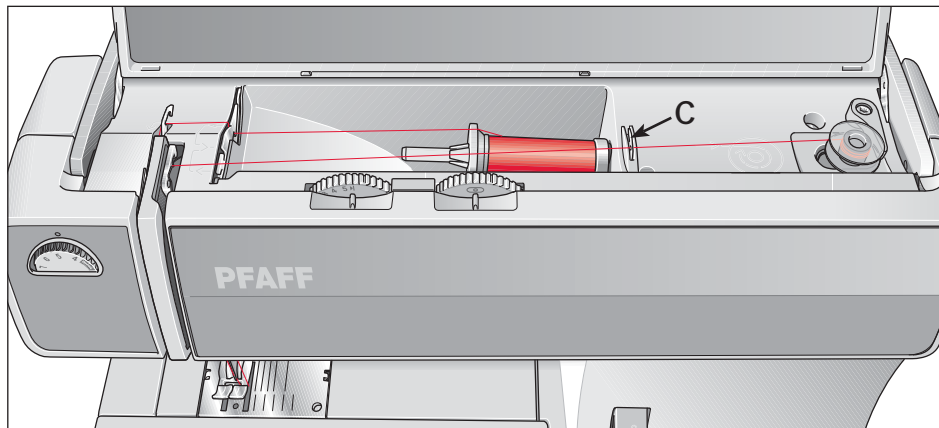

Devanado a través de la aguja

También es posible devanar con una máquina enhebrada por completo. Eleve la palanca alzaprensatelas (15).

Lleve el hilo por debajo del prensatelas y a través de la ranura de enhebrado derecha (12), hacia arriba.

Conduzca ahora el hilo de izquierda a derecha en la palanca tirahilos.

La palanca tirahilos deberá estar en su posición más alta.

Guíe ahora el hilo hacia la derecha por debajo del gancho guía C. Enrolle ahora el hilo varias veces en la canilla. Accione el pedal, y se puede comenzar a devanar a través de la aguja.

Inserción de la canilla y la caja de bobinas



Desconecte el interruptor general.

Extracción de la caja de bobinas

Sujete lateralmente la tapa del garfio y ábrala hacia el frente.

Levante la tapita de sujeción (E) de la caja de bobinas y sáquela. Suelte la tapita y retire la canilla vacía.

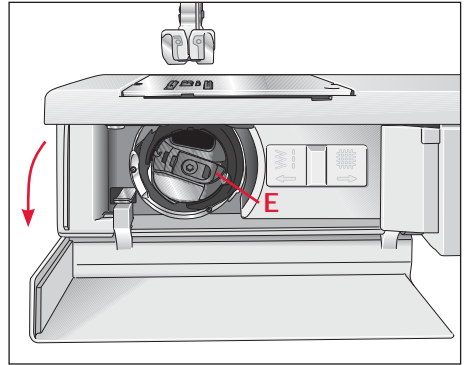

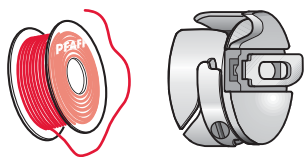

Colocación de la canilla en la caja de bobinas

Inserte la canilla llena (con el logotipo Pfaff mirando hacia la caja) en la caja de bobinas. Cuando haga esto, pase el hilo por la ranura A, y luego por debajo del resorte tensor B hasta que descansa en la abertura (vea la flecha).

Control: Al tirar del hilo, la canilla deberá girar en sentido de las agujas del reloj.

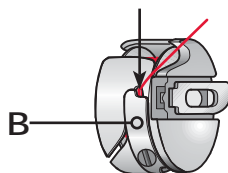
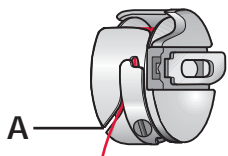

Colocación de la caja de bobinas con la canilla en el garfio

Levante la tapita de sujeción E e introduzca la caja de bobinas en el eje C del garfio, hasta el tope. La abertura D deberá mirar hacia arriba.

Control: Tire del hilo. La caja de bobinas no deberá salirse del garfio.

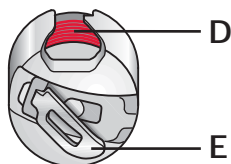
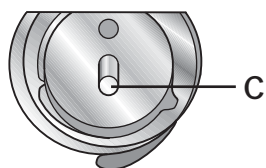

Enhebrado

Enhebrado del hilo superior

 Desconecte el interruptor general.

Levante la palanca alzaprensatelas (15). Gire el volante hasta que la palanca tirahilos (10) esté arriba del todo. Meta el carrete de hilo en el portacarretes (9) y coloque un disco de sujeción apropiado.

Ahora, con las dos manos, lleve el hilo por el guiahilos A y por debajo del gancho guiahilos D. Guíe el hilo por la ranura de enhebrado izquierda (12), hacia abajo. Conduzca el hilo alrededor del saliente E de la ranura de enhebrado derecha hacia arriba, hasta la palanca tirahilos (10). El hilo deberá introducirlo ahora de izquierda a derecha en la palanca tirahilos. Seguidamente, vuelva a pasar el hilo por la ranura derecha de enhebrado hacia abajo y llévelo desde el lado por detrás de uno de los dos guiahilos (23).

En enhebrado de la aguja se describe en la página siguiente.

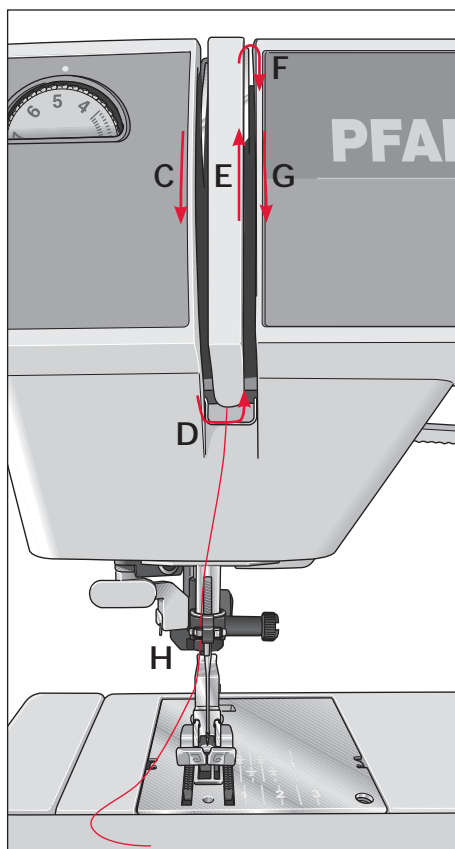
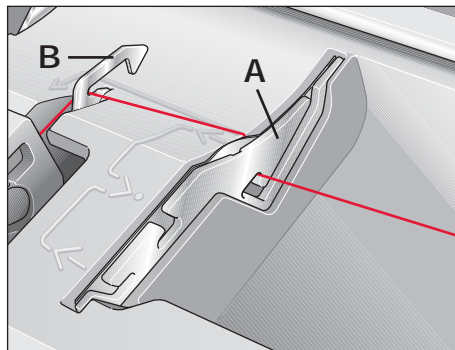

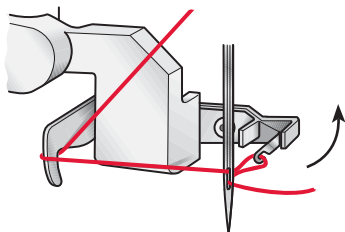
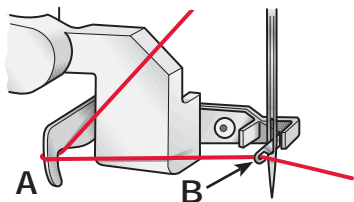

Enhebrador de la aguja (Modelo 4.0)

Para enhebrar la aguja más rápida y fácilmente, dispone del enhebrador (22), que le ayudará de forma eficaz. Descienda el prensatelas. Gire el volante hasta que la aguja quede en su punto más alto. Coloque el hilo superior alrededor del gancho A y manténgalo tensado. Lleve el enhebrador hacia abajo del todo y desvíelo hacia la aguja, en cuyo caso el gancho pequeño B se meterá en el ojo de la aguja. Desde abajo, enganche el hilo en el gancho.

Desvíe el enhebrador hacia atrás y suelte con cuidado el hilo. Al hacer esto, deje que el enhebrador se deslice hacia arriba.

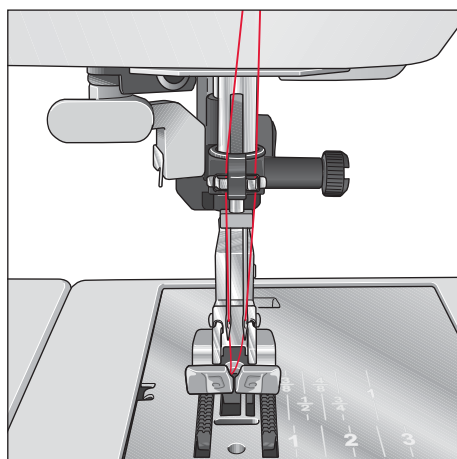
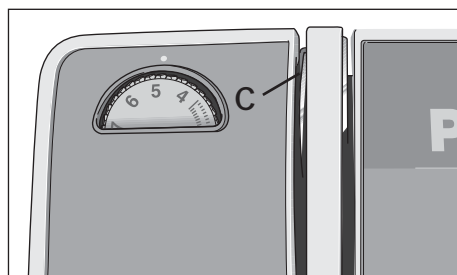

Enhebrado de las agujas gemelas

Coloque las agujas gemelas.

Meta el segundo portacarretes e introduzca en él el carrete de hilo.

El disco tensor C se halla en la ranura de enhebrado izquierda. Al enhebrar asegúrese de llevar un hilo por la izquierda y otro por la derecha del disco C.

Continúe enhebrando los hilos de la forma habitual, cuidando de que no se enreden entre sí.

Tire de los hilos por la derecha y por la izquierda hasta que entren en el guiahilos (23) y enhébrelos en las agujas.

Extracción del hilo inferior



Desconecte el interruptor general

Eleve el prensatelas. Sujete el hilo superior y gire el volante hacia usted hasta que la aguja haya vuelto a subir y el hilo inferior haya formado una lazada. Tire del hilo superior y saque el hilo inferior hacia arriba.

Cierre la tapa del garfio y guíe los hilos por debajo del prensatelas hacia la izquierda.

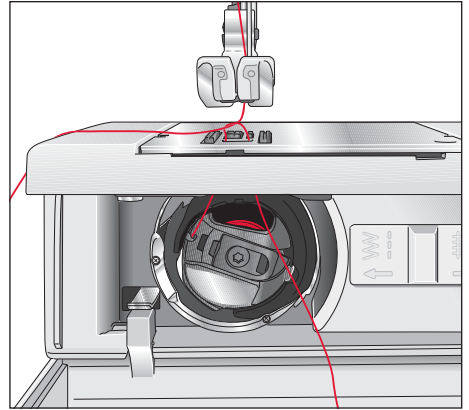

Cortahilos

Para cortar los hilos, tire de ellos desde atrás hacia adelante sobre el cortahilos (13).

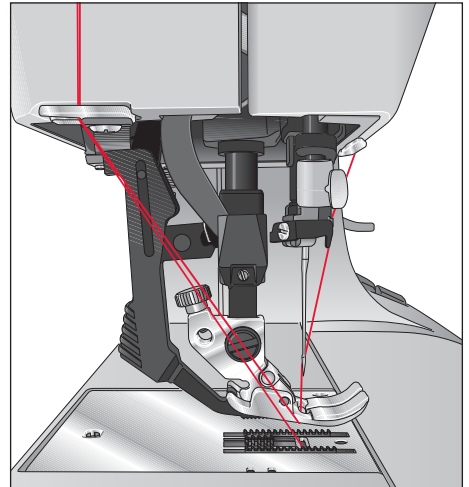

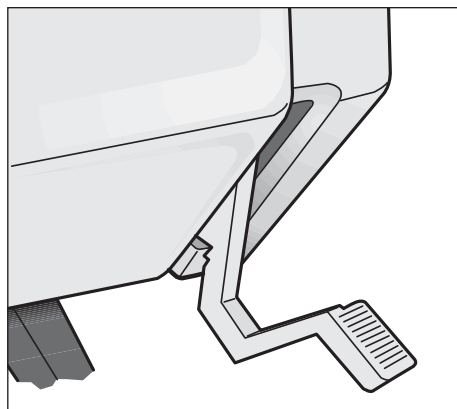

Palanca alzaprensateles

Con la palanca (15) se eleva o desciende el prensateles.

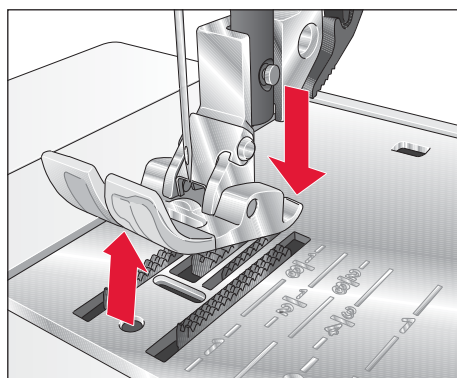

Cambio del prensateles

Cómo desenganchar el prensateles



Desconecte el interruptor general.

Ponga la aguja en su punto más alto. Presione hacia arriba la parte anterior del prensateles y, al mismo tiempo, la parte posterior hacia abajo hasta que se desenganche del sujeta prensateles (26).

Cómo encajar el prensateles

Coloque el prensateles debajo del sujeta prensateles (26) de forma que al bajar la palanca alzaprensateles (15), las espigas del prensateles encajen en el sujeta prensateles.

Control: Levantando la palanca alzaprensateles, compruebe a ver si el prensateles está bien encajado.

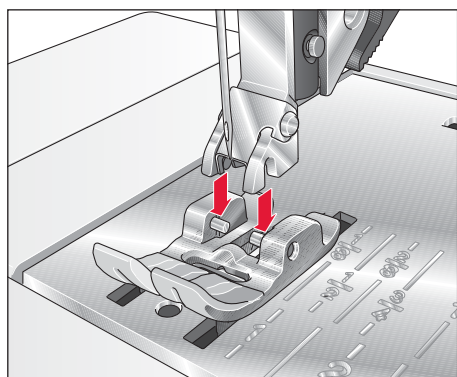

El IDT (Integrated Dual Feed - doble arrastre integrado)

Para coser cualquier tela, Pfaff proporciona exactamente la solución ideal: el sistema IDT - Integrated Dual Feed (doble arrastre integrado).

Al igual que las máquinas industriales, el IDT arrastra la tela desde la parte superior e inferior al mismo tiempo y con el mismo largo de puntada. La tela es arrastrada de un modo preciso.

En tejidos finos como la seda o el rayón, el arrastre dual evita que la costura se encoja.

La uniformidad del arrastre garantiza también la coincidencia perfecta de los tejidos a cuadros y a rayas. El IDT mantiene alineadas todas las capas de las prendas acolchadas para evitar que las capas superiores se estiren.

Acoplamiento del IDT

Levante el prensatelas. Empuje el IDT hacia abajo hasta que enganche.

Importante! Para todos los trabajos de costura con el IDT (doble arrastre integrado), utilice un prensatelas con la parte trasera central recortada.

Desacoplamiento del IDT

Sujete el IDT (doble arrastre integrado) con dos dedos por el tobillo estriado. Presione el IDT hacia abajo, luego muévalo hacia atrás y suéltelo tirando lentamente hacia arriba.

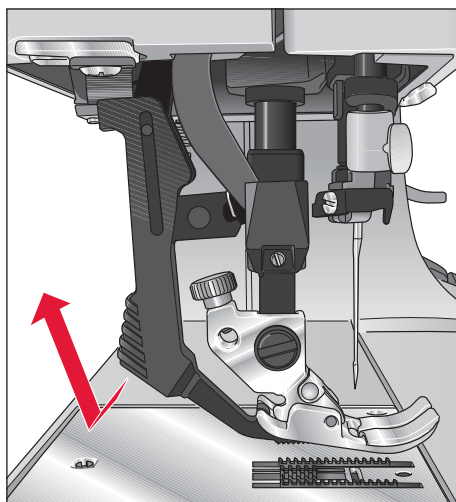
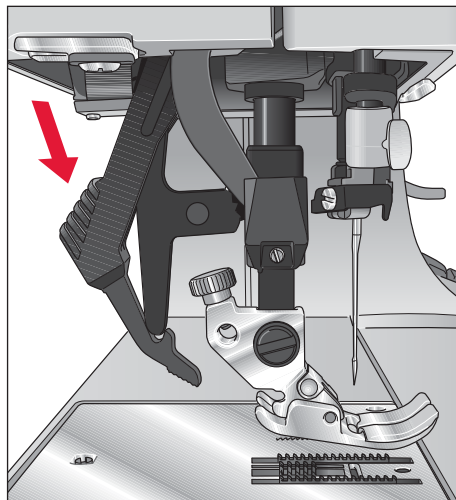

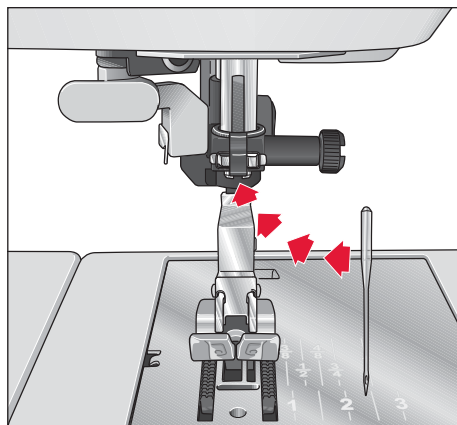

Cambio de la aguja

 Desconecte el interruptor general.

Cómo quitarla: Haga descender el prensatelas y ponga la aguja en su punto más alto. Ahora afloje el tornillo de fijación (25) de la aguja y saque ésta hacia abajo.

Cómo ponerla: El lado plano A de la aguja debe mirar hacia atrás. Baje el prensatelas e introduzca la aguja hacia arriba, hasta el tope. Sujete la aguja y apriete bien su tornillo de fijación (25).

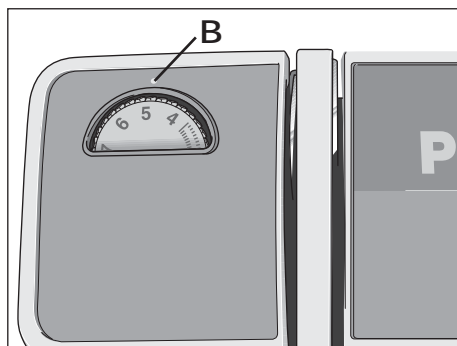

Ajuste de la tensión del hilo superior

Ajuste el valor deseado del dial de tensión superior (11) con la ayuda de la marca B.

El ajuste normal para coser es de 4 a 5. Para bordar, zurcir y coser ojales, es de 2 a 3.

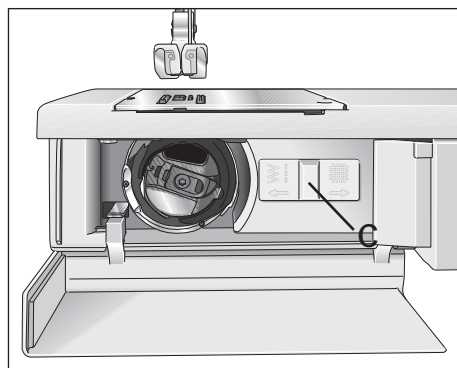

Bajar los dientes de arrastre

Para ciertas labores, como, p. ej., zurcidos o bordar a bastidor, hay que ocultar los dientes. Para ello, abra la tapa del garfio y presione el cursor C hacia la derecha. Y así quedarán ocultos los dientes.

Regulador del ancho de puntada

El ancho de puntada se puede modificar con el disco regulador (27). Al ajustar el ancho, la aguja no deberá estar clavada en la tela.

Ajuste básico: Gire el disco regulador del ancho hacia el símbolo ► (ancho máximo de puntada).

Excepción: La puntada recta se cose con el ancho de puntada 0.

En el capítulo "2. Puntadas utilitarias y costura práctica" encontrará en las tablas recomendaciones para el ajuste del ancho de puntadas individuales. Incluso durante la costura tiene la posibilidad de modificar el ancho de puntada.

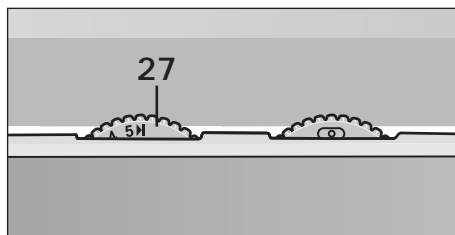

Regulador de la posición de la aguja

Además de la posición central de la aguja (⊙), se pueden seleccionar otras catorce posiciones de la aguja, para lo cual deberá girar el disco regulador de las posiciones de la aguja (28) escalonadamente hacia la izquierda o hacia la derecha. La posición extrema izquierda de la aguja (⊙) la obtendrá girando el disco regulador hacia la derecha, hasta el tope. La posición extrema derecha de la aguja (⊙) la obtendrá girando el disco regulador hacia la izquierda. Al modificar la posición de la aguja, ésta no deberá estar clavada en la tela.

Nota: Si ha seleccionado una posición derecha de la aguja, entonces con el disco regulador del ancho (27) puede ensanchar y estrechar la puntada en su parte izquierda. Ocurre lo mismo en una posición izquierda de la aguja.

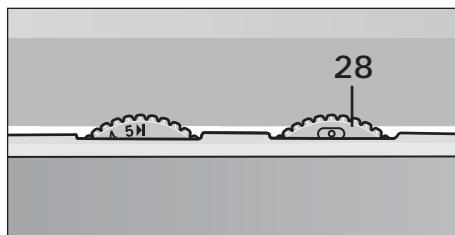

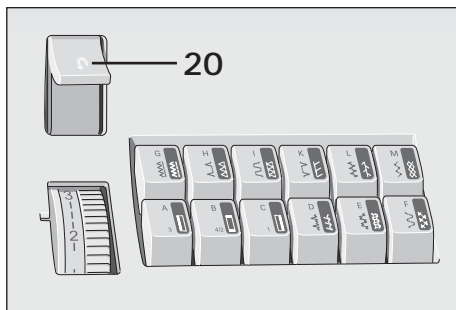

Costura marcha atrás

La máquina cose marcha atrás mientras se mantenga pulsado el botón para costura marcha atrás (20).

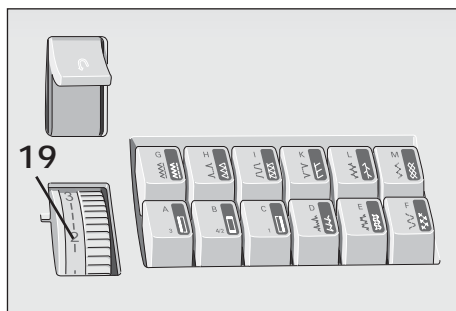

Regulador del largo de puntada

Con el disco regulador (19) puede ajustar el largo de puntada de 0 a 6 mm, incluso durante la costura. Para ello, gírelo hasta llevar el largo de puntada deseado a la marca de ajuste.

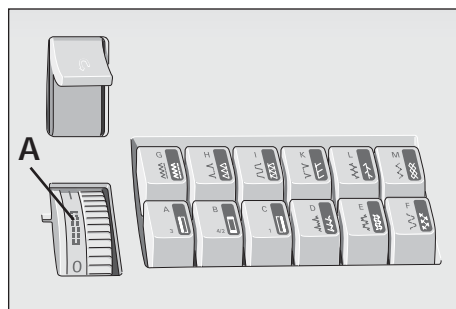

Ojales

Entre el 0 y el 1 encontrará el símbolo "ojal" (A). En esa zona se halla la densidad óptima de puntada para coser ojales y para bordar. Cuanto más gire en el sentido 0, más densa será la puntada.

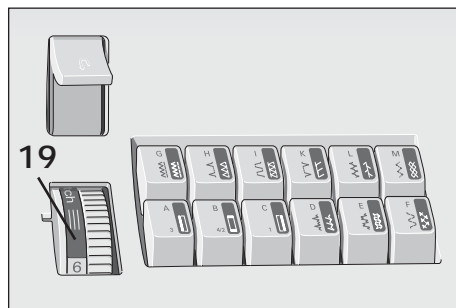

Puntadas elásticas

Para coser las puntadas elásticas (fondo de color), deberá girar el disco regulador del largo de puntada (19) hasta el tope en la zona gris.

Teclas de función

Ajuste de las puntadas utilitarias

Cada puntada lleva asignada una letra, que podrá encontrar a su vez en las teclas de función. Pulsando la tecla correspondiente, se elige el programa y la máquina queda lista para coser. La tecla B sirve para anular la tecla pulsada.

En la tapa abatible (7) se halla la tabla de puntadas, con todas las puntadas utilitarias y combinaciones de puntadas.

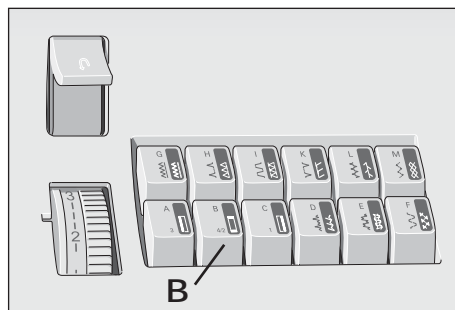

Ajuste de las puntadas elásticas

Todas las puntadas con fondo de color son puntadas elásticas, es decir, que son apropiadas para géneros elásticos. Pulse hacia abajo la tecla elegida y gire el regulador del largo de puntada (19) hacia la zona gris hasta el tope.

La tecla B sirve para anular la tecla pulsada.

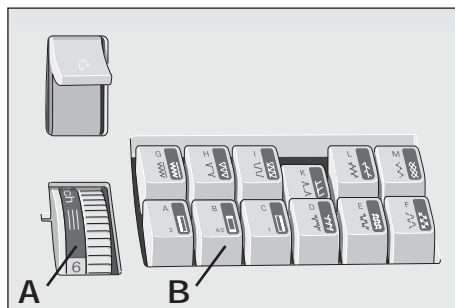





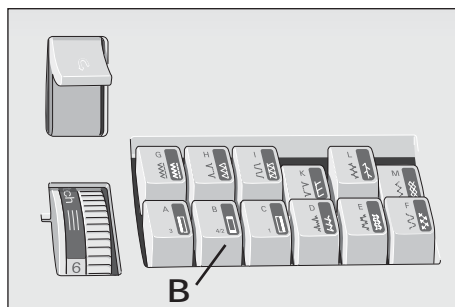

Combinaciones de puntadas utilitarias y puntadas elásticas

Pulsando dos o más teclas puede obtener combinaciones en la zona de puntadas utilitarias.

El regulador del largo de puntada se puede hallar tanto en la zona normal de costura como en la zona elástica.

Todas las combinaciones de puntadas están ilustradas en la tabla de puntadas de la tapa abatible. Con la tecla B puede anular las teclas pulsadas anteriormente.





	Progr.					
4.0						
3.0						
2.0				-		

Aclaraciones sobre la tabla de recomendaciones de costura

De las tablas que siguen a continuación puede tomar los ajustes recomendados por nosotros para la labor de costura en cuestión.

Estas tablas le ofrecen además otras indicaciones, necesarias para realizar la costura de las puntadas seleccionadas, como: la elección del prensatelas, el ajuste de la tensión del hilo superior y, si cose con el doble arrastre conectado o desconectado.

Trabaje siempre con la posición central de la aguja  mientras no se diga lo contrario en el texto.

Progr.	Muestra de la puntada
	Ancho de puntada en mm
	Largo de puntada en mm
	IDT conectado = ● desconectado = ○
	Tensión del hilo superior
	Número del prensatelas

Algunos tejidos tienen un exceso de tinte, que puede hacer que se destiñan otros tejidos, pero también sobre su máquina de coser. Este tinte puede ser muy difícil o imposible de eliminar.

El muletón y la tela vaquera, especialmente en color rojo y azul, suelen tener un exceso de tinte.

Si sospecha que el tejido o la prenda confeccionada contiene un exceso de tinte, lávelo antes de coser o bordar sobre él para evitar el desteñido.

Tensión del hilo superior

Para obtener un resultado de costura impecable es indispensable que las tensiones superior e inferior estén correctamente reguladas entre sí. El ajuste normal para las puntadas utilitarias se halla entre 4 y 5.

Compruebe la tensión con una puntada de zigzag ancha. Los hilos deberán quedar anudados en el centro de ambas piezas de costura.

Si la tensión del hilo superior se ha ajustado demasiado fuerte, entonces el nudo se halla sobre la parte superior de la tela. Si la tensión del hilo superior se ha ajustado demasiado floja, entonces el nudo se halla sobre la parte inferior de la tela.

El ajuste de la tensión del hilo inferior se describe en la página 23.

Pespuntes

Con la puntada recta G se puede coser con 15 posiciones diferentes de la aguja de tal forma, que usted, en las labores de pespunte, pueda guiar siempre el prensatelas contra el borde de la pieza. El margen de costura puede determinarlo usted misma mediante la posición de la aguja. Si desea realizar pespuntos más anchos, utilice las líneas guía grabadas en la placa de aguja, o bien, la guía para bordes (accesorio N° 8). La guía para bordes se coloca en el agujero A y se fija con el tornillo de sujeción B.



Tensión perfecta.



Tensión muy alta.



Tensión muy baja.

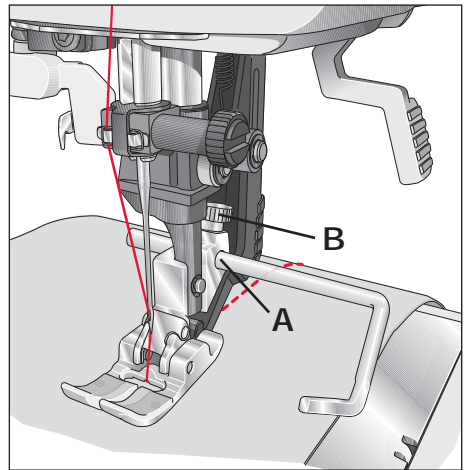

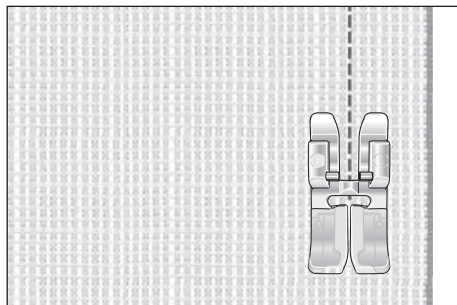





Puntada recta

El programa G es la puntada recta básica. El largo de puntada puede aumentarse hasta 6 mm, según se desee. Algunas labores resultan más fáciles de ejecutar con la modificación de la posición de la aguja, por ej. al respunpear cuellos o al colocar cremalleras. Usted puede elegir entre 15 posiciones de la aguja (véase la pág. 24).



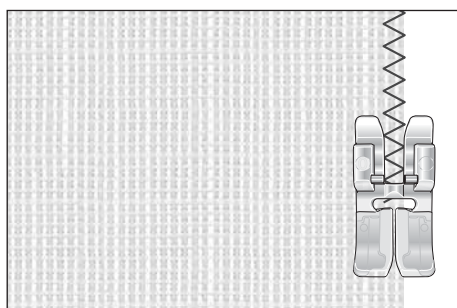

Asegúrese de que la aguja, al modificar su posición, se halle en su punto más alto.

	progr.					
4.0	G	0	2.5	●	3-5	0/1
3.0	G	0	2.5	●	3-5	0/1
2.0	G	0	2.5	-	3-5	0/1



Puntada zigzag

Para sobrehilar géneros diferentes, además de las puntadas overlock, también es apropiada la puntada zigzag (G), ancho de puntada 5 ▶ En tal caso, la tela deberá hallarse debajo del prensatelas de forma que sólo cubra la mitad del mismo. Asegúrese de que la aguja, al coser el borde de la pieza, se clave alternativamente en la tela y en vacío. La anchura para sobrehilar se puede reducir hasta 2 mm.

	progr.					
4.0	G	2-▶	1-2	●	3-5	0/1
3.0	G	2-▶	1-2	●	3-5	0/1
2.0	G	2-▶	1-2	-	3-5	0/1

El prensatelas para puntada invisible N° 3 es muy apropiado para sobrehilar géneros difíciles. Al coser, el hilo se tiende sobre el alambre C, evitándose así un enrollamiento del borde de la pieza. De esa forma obtendrá una costura lisa y hermosa. El borde sin rematar se guiará a lo largo del tope B. Este tope puede regularlo con el tornillo A.

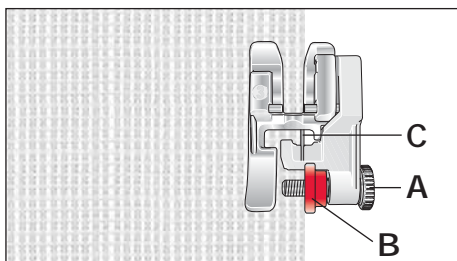





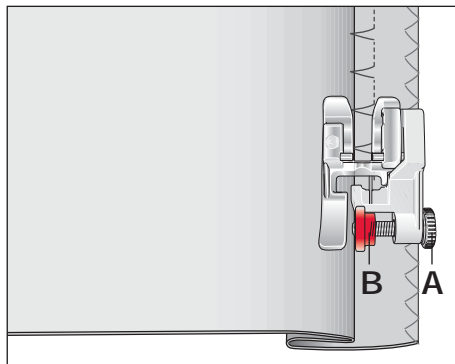

Importante! Al utilizar el prensatelas para puntada invisible para sobrehilar con la puntada zigzag, ajuste la posición extrema derecha de la aguja y elija un ancho de puntada en la zona de 3 – 5 (no utilice otra posición de la aguja).

Puntada invisible

La puntada invisible H es muy apropiada para obtener dobladillos invisibles, suprimiéndose la costura manual. Para tejidos de lana la puntada de dobladillo invisible H y para tejidos elásticos la puntada de dobladillo invisible D.

- Sobrehile el dobladillo.
- Pliegue el dobladillo hacia dentro en la anchura deseada.
- Coloque el dobladillo hacia fuera, de forma que su borde sobresalga 1 cm aprox.
- Ahora coloque la tela debajo del prensatelas de forma que la parte doblada discorra a lo largo del tope B.
- Con el disco regulador de las posiciones de aguja (28), elija la posición derecha de la aguja .
- Al clavarse la aguja en la parte doblada, sólo deberá prender un hilo del tejido.



	progr.					
4.0	D/H	5-▶	1-2	●	3-5	0/3
3.0	D/H	5-▶	1-2	●	3-5	0/3
2.0	D/H	5-▶	1-2	-	3-5	0/3

Atención!

Si las puntadas quedaran visibles sobre el derecho de la pieza de costura, entonces habría que regular el tope B mediante el tornillo A.

Consejo: Si selecciona la puntada de dobladillo invisible H o la D con un ancho de puntada inferior a 5, utilice el prensatelas n° 0.

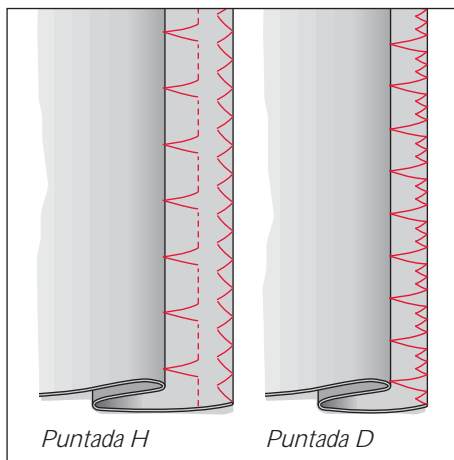

Puntada overlock

¿Qué es realmente una puntada overlock?

Para géneros elásticos y de punto, los modelos con teclas de función ofrecen una selección de puntadas overlock, las cuales pueden unir y sobrehilar dos piezas de costura en una sola operación. Estas costuras son más elásticas que las normales, muy resistentes y son ejecutadas rápidamente.

Sugerencia: Para realizar las costuras overlock, le aconsejamos utilizar el prensatelas para puntada invisible No 3, ya que posee una guía muy buena que, además, en el caso de anchos de costura mayores, evita que ésta se contraiga. No olvide colocar a la derecha la marca roja del prensatelas. Esto ayudará a guiar el borde del tejido.

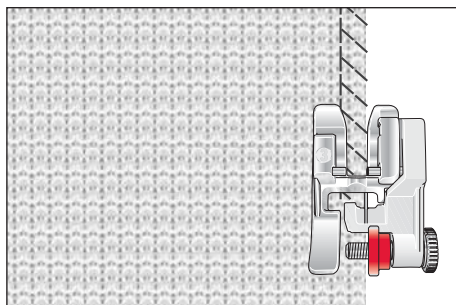

	progr.					
4.0	K	5-▶	elast.	●	3-5	0/3
3.0	K	5-▶	elast.	●	3-5	0/3
2.0	K	5-▶	elast.	-	3-5	0/3

Puntada overlock abierta (K)

Con esta puntada se pueden unir sin problema algunos géneros consistentes que no tienden a deshilacharse fácilmente.

Sugerencia: Asegúrese de que la aguja, en su posición derecha, se clave en vacío muy pegada al borde de la tela.

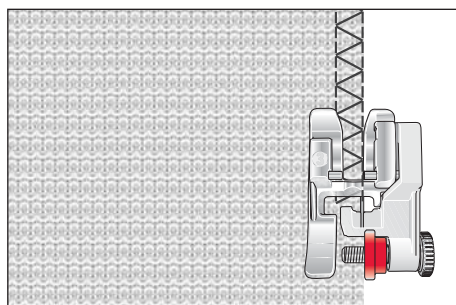

Puntada overlock cerrada (I)

Con la puntada overlock cerrada se pueden confeccionar perfectamente géneros de punto del tipo "jersey". También se pueden colocar puños o cuellos de punto.

Sugerencia: Asegúrese de que el puño se mantenga estirado durante la labor de costura.

	progr.					
4.0	I	5-▶	elast.	●	3-5	0/3
3.0	I	5-▶	elast.	●	3-5	0/3
2.0	I	5-▶	elast.	-	3-5	0/3

¡Atención!

Al sobrehilar, si selecciona un ancho de puntada diferente a 5▶, deberá cuidar de que la aguja, no choque contra el alambre del prensatelas, para evitar que se rompa.

Puntada elástica

Debido a su alta elasticidad, éste tipo de puntada se utiliza para coser elásticos en ropa interior, de baño o faldas.

- Corte el elástico desgastado muy pegado al borde.
- Frunza la tela con la puntada recta de 6 mm de largo.
- Meta ahora la tela dentro del elástico doblado (por debajo) y fíjela.
- Cosa ahora con la puntada elástica dejando los extremos del elástico un poco solapados.

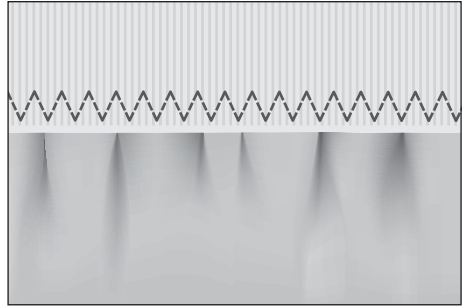

	progr.					
4.0	M	5-▶	1-2.5	●	3-5	0/1
3.0	M	5-▶	1-2.5	●	3-5	0/1
2.0	M	5-▶	1-2.5	-	3-5	0/1

Dobladillos

Con el prensatelas para dobladillo enrollado puede hacer dobladillos en blusas, pañuelos de seda o volantes sin necesidad de planchar previamente los bordes. Con el dobladillo queda asegurado el borde de una tela contra el deshilachado, obteniéndose un remate del borde limpio y resistente.

- Doble el borde de la tela dos veces (unos 2 mm cada vez).
- Coloque el borde doblado debajo del dobladillador y cosa varias puntadas.
- Deje la aguja clavada en la tela, eleve el prensatelas e introduzca la tela en el embudo del dobladillador.
- Descienda el prensatelas e introduzca uniformemente la tela por el borde en el dobladillador. Cuide de que la tela no avance por debajo de la mitad derecha del prensatelas dobladillador.

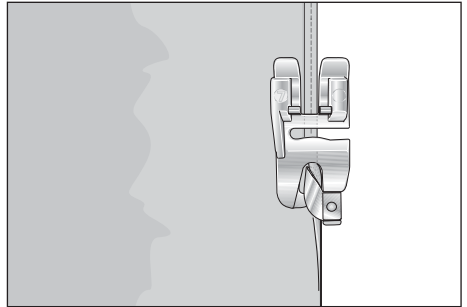

	Progr.					
4.0	G	0	3	●	3-5	7
3.0	G	0	3	●	3-5	Acces. especial
2.0	G	0	3	-	3-5	





Sugerencia: En seda, viscosa e incluso chifón, el dobladillo enrollado con una puntada zigzag resulta muy decorativo.



Doblados con agujas gemelas

Con las agujas gemelas no solamente se pueden confeccionar bordados, sino también labores de respunte.

Cosa dobladillos profesionales en géneros elásticos, por ej. en camisetas, piezas de punto o pantalones para ciclistas, puede hacerlos rápida y fácilmente con las agujas gemelas. Éstas se pueden adquirir en diferentes anchos. El ancho normal para el respunte es de 4 mm. Para evitar que la aguja choque contra la placa de aguja, ponga la aguja en la posición central.

	progr.					
4.0	G	0	3	●	3-5	0/1
3.0	G	0	3	●	3-5	0/1
2.0	G	0	3	-	3-5	0/1

- Primeramente, pliegue y planche el dobladillo a la anchura deseada.
- Seguidamente, cosa el dobladillo por el derecho.
- Finalmente, recorte por el revés el borde sobresaliente hasta la costura.

Nota: En materiales difíciles como, por ej. tejidos abombados, es aconsejable hilvanar el dobladillo antes de coserlo.

Ojales

La costura de ojales es muy fácil de realizar con las teclas de función, ya que no es necesario girar la tela.

Normalmente la pieza donde se ha de hacer el ojal se refuerza por debajo con un trozo de tela doble. No obstante, en algunos géneros como, por ej., seda, organdí y viscosa es necesario colocar además friselina por debajo, para que la tela no se arrugue durante la costura.

La friselina Solvy es también muy apropiada para ello. Se trata de una fliselina especial que se disuelve al entrar en contacto con el agua. En materiales como terciopelo o lanas gruesas, que son arrastradas con dificultad, esta fliselina se puede colocar lo mismo por encima que por debajo de la tela. Con ello, el material no es frenado, y se consigue terminar los ojales más fácilmente.

Para obtener una costura impecable, son muy apropiados los hilos para bordar y zurcir.











Marque con la ayuda de un rotulador mágico o de un alfiler los puntos iniciales de los ojales y cosa primeramente un ojal de prueba.

Nota: Antes de comenzar a hacer un ojal, deberá desplazar la barra del prensatelas para ojales hacia el frente, hasta el tope, es decir, la flecha roja se encontrará en la primera raya roja. Las marcas rojas están dispuestas a una distancia de 0,5 mm unas de otras. Estas marcas le servirán de punto de referencia para determinar el largo del ojal.

Ojal estándar

Coloque el prensatelas para ojales y empújelo hasta el fondo.

- Seleccione la puntada 1 (C) y cosa la parte derecha del ojal en el largo que desee.

	progr.					
4.0	CBA	5-▶		○		5
3.0	CBA	5-▶		○		5
2.0	CBA	5-▶		-		5

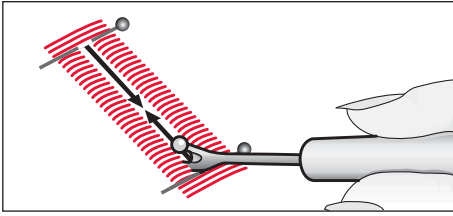

Abra con cuidado el ojal con un abreojales.

- Sujete el hilo superior con unas cuantas puntadas.
- Seleccione la puntada 2 (B) y mantenga el botón pulsado mientras cose unas puntadas para la presilla.
- Seleccione la puntada 3 (C) y cosa el lado izquierdo del ojal hasta que llegue a la altura del lado derecho ya cosido.
- Seleccione la puntada 4 (B) y mantenga el botón pulsado mientras cose unas puntadas para la presilla.
- Suelte el botón B y cosa un par de puntadas para rematar el ojal.
- Con cuidado abra el ojal con un abreojales o con unas tijeras.

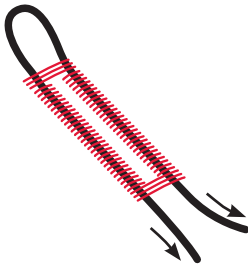
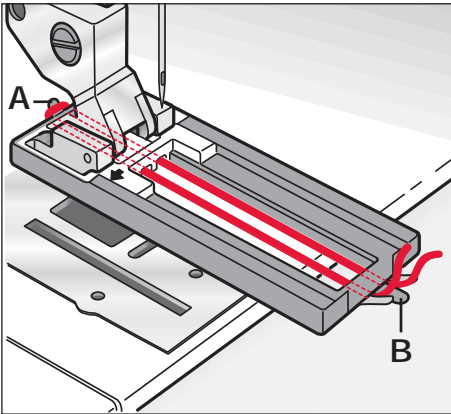

Ojales con cordoncillo

Para conservar bien la forma en ojales de mucho aguante, tales como los que van en la ropa de deporte, le recomendamos utilizar un cordoncillo.

El cordoncillo también es especialmente importante para todos los géneros elásticos, para evitar que se ensanchen los ojales.

- Coloque el cordoncillo sobre el saliente posterior A y lleve sus puntas por debajo del prensatelas hacia el frente.
- Tense los hilos a izquierda y derecha del saliente B.
- Empuje la barra hacia el frente, hasta el tope, y cosa el ojal como se describe a la izquierda.
- Meta la lazada del cordoncillo en el ojal tirando de frente de uno de los hilos, y corte los hilos.

Costura con movimiento libre

Colocación del prensatelas para zurcir:

Ponga la aguja en su posición superior y meta el pasador del prensatelas en el orificio C. Al mismo tiempo, la horquilla G se apoya contra la barra del prensatelas. El estribo E deberá apoyarse por detrás contra el tornillo F. Apriete ahora el tornillo D.

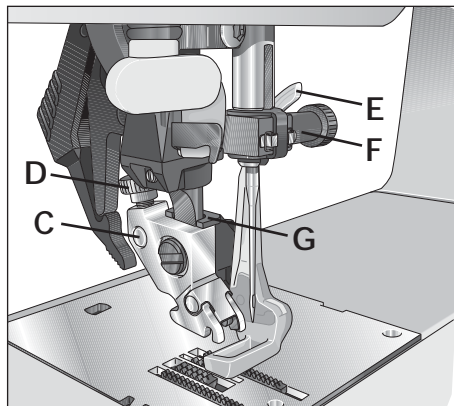

Posición de movimiento libre:

Deje abajo la palanca alzaprensatelas y presiónela ligeramente hacia atrás hasta que encaje en la ranura B (Posición de movimiento libre).

- Baje los dientes.
- Extraiga el hilo inferior y sujete los cabos de hilo al empezar el zurcido.
- Seleccione una puntada recta o una puntada de zigzag.
- Mantenga una velocidad y mueva la tela manualmente.

Sugerencia: Para puntadas iguales, mueva su tela con movimientos suaves de manera que las puntadas no se superpongan.

	Progr.					
4.0	G	-	-	○	2-3	Acces. especial
3.0	G	-	-	○	2-3	
2.0	G	-	-	-	2-3	

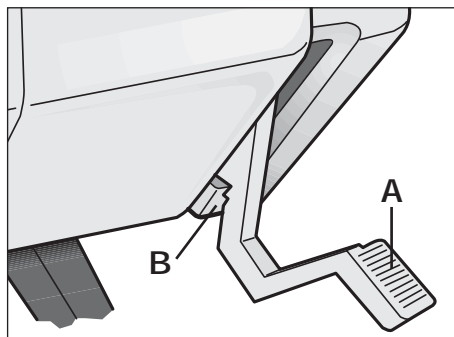

Costura de botones

Con la puntada zigzag G (ancho de puntada 4 mm) puede coser fácilmente botones de dos y de cuatro agujeros.



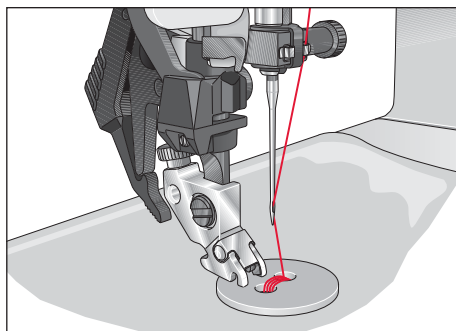

- Retire el prensatelas y baje los dientes.
- Gire el volante hacia usted y deslice el botón, de forma que la aguja se clave en el agujero izquierdo del botón.
- Descienda ahora la palanca alzaprensatelas; de esa forma, el botón es sujetado por el sujetador de prensatelas.



- Cosa el botón. Asegúrese de que la aguja penetre también por el agujero derecho.

Rematado

- Ajuste la puntada recta girando el disco regulador del ancho (27) a 0.
- Modifique la posición de la aguja con el disco regulador (28) de forma que la aguja se clave en uno de los dos agujeros.
- Haga varias puntadas de remate.

	progr.					
4.0	G	4	-	○	2-3	-
3.0	G	4	-	○	2-3	-
2.0	G	4	-	-	2-3	-

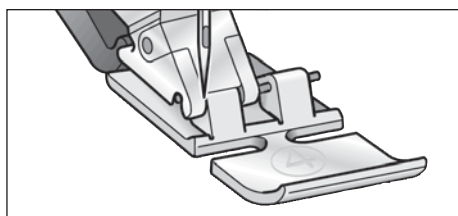

Posición izquierda de la aguja.

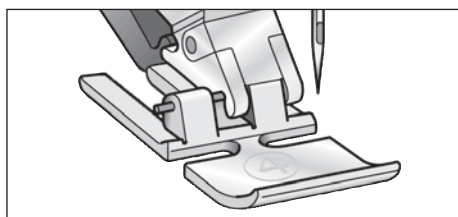





Posición derecha de la aguja.

Colocación de cremalleras

Existen varias posibilidades de colocar las cremalleras. Para faldas recomendamos la cremallera invisible y para pantalones de caballero o de señora, la cremallera con tapeta. Las tiendas disponen de diversos tipos de cremalleras. Para géneros consistentes, como son los vaqueros, le recomendamos una cremallera metálica. Para todos los demás materiales es mejor utilizar cremalleras de plástico.

En todos los tipos de cremalleras es importante que se cosa muy pegado al borde del diente. Por ello, según el tipo de costura, se puede encajar el prensatelas para cremalleras a la izquierda o a la derecha en el sujeta prensatelas.

Adicionalmente, valiéndose de las quince posiciones de aguja, puede ajustar ésta de forma que penetre muy pegada al borde del diente. Si el prensatelas está encajado a la derecha, la aguja sólo deberá desplazarse hacia la derecha. Si el prensatelas está encajado a la izquierda, la aguja sólo deberá desplazarse hacia la izquierda.

	Progr.					
4.0	G	0	3	●	3-5	4
3.0	G	0	3	●	3-5	4
2.0	G	0	3	-	3-5	4

Cambio de la placa de aguja



Desconecte el interruptor general.

La limpieza de la máquina es de suma importancia, ya que de eso depende una mayor duración de su máquina. Cuanto más se cose con la máquina, más cuidados necesita.

Cómo retirar la placa de aguja:

- Eleve el prensatelas y retire la caja de accesorios.
- Meta un destornillador pequeño en la abertura que hay entre la placa de aguja y la máquina, gire un poco el destornillador hacia la izquierda para que la placa se desencaje de su sujeción. Ahora meta el destornillador en el agujero izquierdo y saque la placa de aguja por completo.

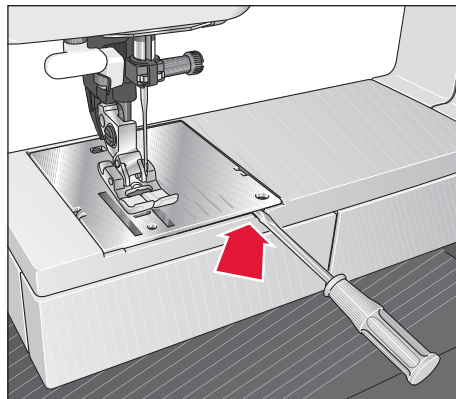

Cómo colocar la placa de aguja:

- Asiente la placa de aguja por detrás y presiónela con ambas manos hacia abajo hasta que encaje perceptiblemente. Controle su posición correcta antes de comenzar a coser.

Limpieza



Desconecte el interruptor general.

- Retire la placa de aguja y baje los dientes de arrastre.
- Limpie con un pincel los dientes y la zona del garfio.
- Aplique una gota de aceite (cada 15 o 20 horas de funcionamiento) en el gancho, como se muestra en la ilustración.

Nota: Use solamente aceite para máquinas de coser de alta calidad.

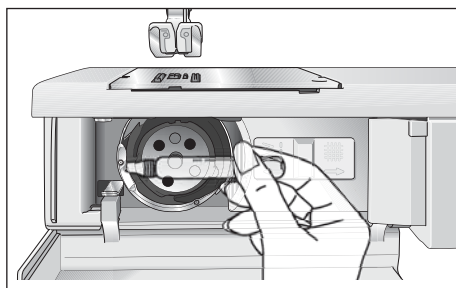
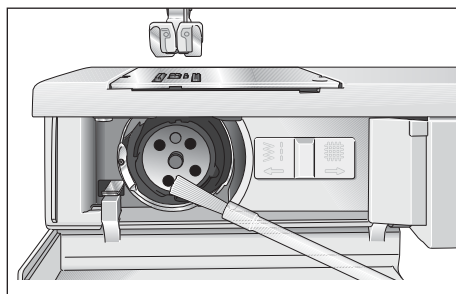

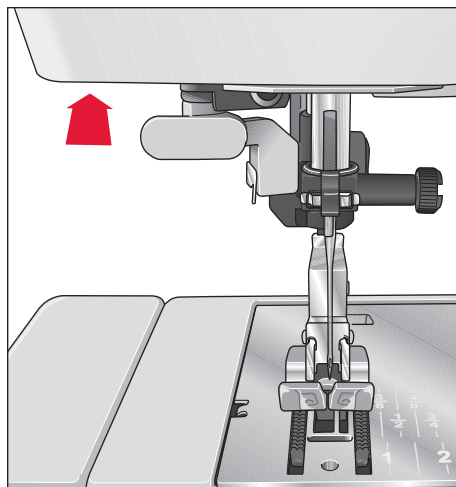

Cambio de la bombilla:

 Desconecte el interruptor general.

- Saque el enchufe de la red y el enchufe del pedal.
- Retire la caja de accesorios (16).

La bombilla está encajada en la cabeza de la máquina.

Cómo retirar la bombilla:

- Sujete la máquina.
- Presione la bombilla en el portalámparas, hasta el tope.
- Al mismo tiempo, gire la bombilla media vuelta en sentido antihorario y sáquela.

Cómo colocar la bombilla:

- Meta la bombilla en la parte inclinada del portalámparas y gírela hasta que sus dos espigas encajen.
- Presione ahora la bombilla hasta el tope y gírela en sentido horario hasta que quede bien fija.

¡Importante!

La potencia máxima admisible de la bombilla es de 15 vatios.

Problemas y soluciones

La máquina se salta puntadas

La aguja no está bien colocada.	Introduzca la aguja hasta el tope y con el lado plano hacia atrás.
Se ha puesto una aguja equivocada.	Coloque una aguja del sistema 130/705 H.
La aguja está torcida o despuntada.	Coloque una aguja nueva.
La máquina no está bien enhebrada.	Enhébreala bien.
La aguja es demasiado fina para el hilo utilizado.	Coloque una aguja más gruesa.

El hilo superior se rompe

Por las razones citadas anteriormente.	Compruebe los puntos citados arriba.
La tensión del hilo es demasiado fuerte.	Regule la tensión de los hilos.
El hilo es de mala calidad, o nudoso, o se ha secado por estar demasiado tiempo almacenado.	Utilice hilos de buena calidad y en buenas condiciones.
El hilo es demasiado grueso.	Coloque una aguja con ojo grande (130 N).

La aguja se rompe

La aguja no está bien colocada.	Introduzca la aguja hasta el tope.
La aguja está torcida.	Coloque una aguja nueva.
La aguja es demasiado fina o demasiado gruesa.	Coloque una aguja nueva.
La aguja se dobla y choca contra la placa de aguja por tirar de la tela o empujarla.	La tela deberá ser arrastrada solamente por la máquina. Las piezas de costura solamente deberán ser guiadas con suavidad.
La caja de bobinas no está bien colocada.	Al colocar la caja de bobinas con la canilla en el garfio deberá presionarse un poco hasta que encaje perfectamente.

La costura no es uniforme

La tensión de los hilos no está bien regulada.	Compruebe la tensión de ambos hilos.
El hilo es demasiado fuerte, nudoso o rígido.	Use hilo de buena calidad.
El hilo de la canilla no está bien devanado.	Haga pasar el hilo por el tensor previo siempre que llene la canilla.
El anudado de los hilos no tiene lugar dentro del material, sino encima o debajo.	Compruebe el enhebrado y la tensión de ambos hilos.

La máquina no arrastra el material o lo hace irregularmente

Se ha acumulado polvo y suciedad entre los dientes de arrastre.	Retire la placa de aguja y limpie los dientes con un pincel.
Los dientes están ocultos.	Mueva el cursor hacia la izquierda.

La máquina va forzada

En la pista del garfio hay restos de hilos. Retire los restos de hilos.

¡Observaciones importantes!

Al cambiar los prensatelas y las agujas, habrá que desconectar antes el interruptor general.

No ponga nunca la máquina enhebrada sin tela. Siempre que abandone la máquina, aunque sólo sea por un momento, desconéctela mediante el interruptor general. Esto es muy importante, sobre todo si hay niños cerca de la máquina.

Nos reservamos el derecho de efectuar cambios en el equipo de la máquina y el surtido de accesorios sin previo aviso, o de efectuar modificaciones en el rendimiento o el diseño.

No obstante, tales modificaciones serán siempre en beneficio del usuario y del producto.

Propiedad intelectual

PFAFF, SELECT e IDT (imagen) son marcas registradas de KSIN Luxembourg II, S.ar.l.

