

PFAFF®

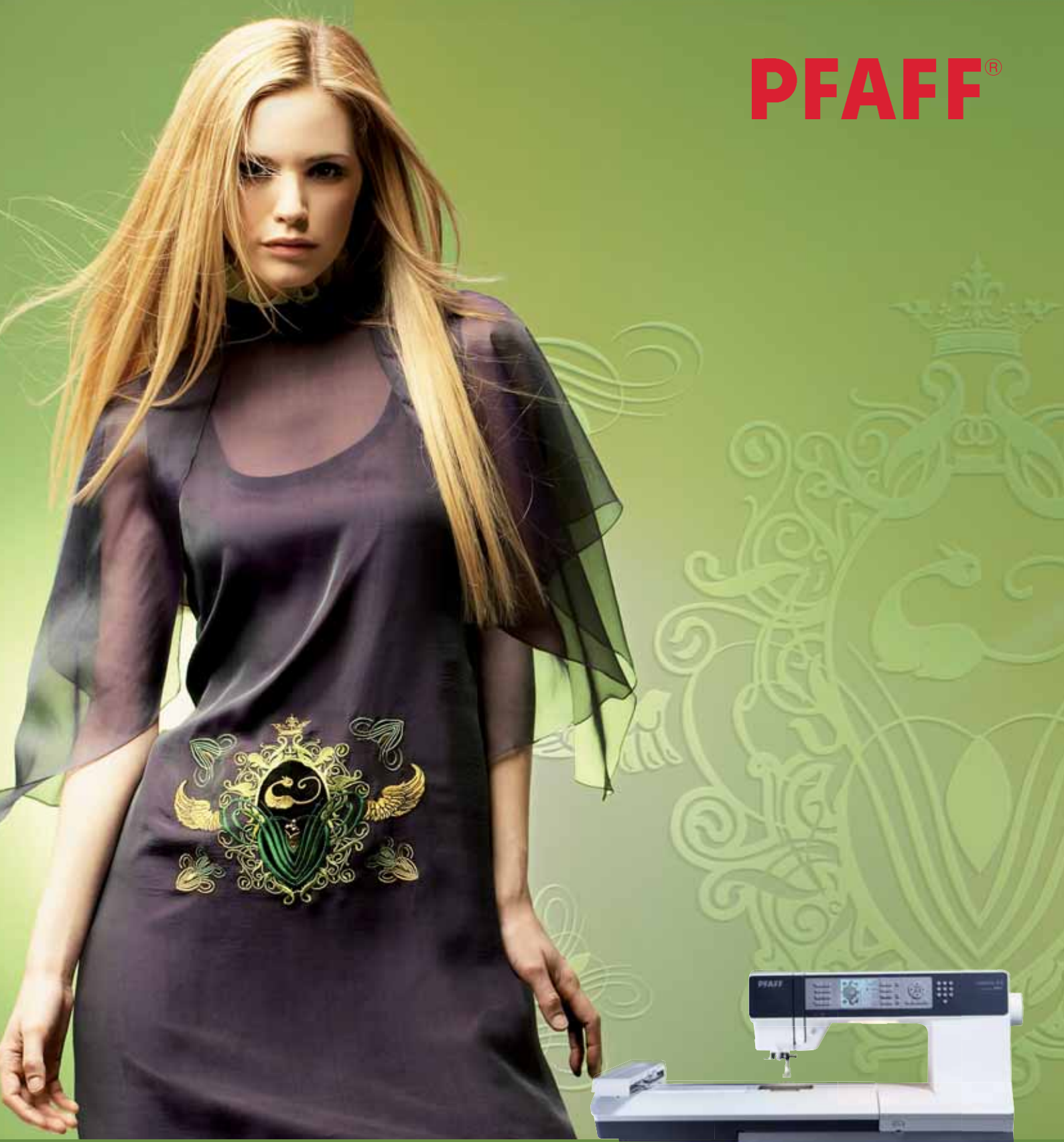

creative™ 2.0

Manual del propietario

INSTRUCCIONES DE SEGURIDAD

Esta máquina de coser doméstica está diseñada para cumplir la norma IEC/EN 60335-2-28.

Conexión eléctrica

Esta máquina de coser debe funcionar de acuerdo con la tensión indicada en la placa de características eléctricas.

Notas sobre seguridad

- Esta máquina de coser no debe ser utilizada por personas (incluidos los niños) con capacidad física, sensorial o mental disminuida, o falta de experiencia y conocimiento, a menos que lo hagan bajo la supervisión, o habiendo recibido las instrucciones relativas al uso de la máquina de coser, de una persona responsable de su seguridad.
- Los niños deben ser supervisados para asegurarse que no juegan con la máquina de coser.
- Nunca se debe dejar una máquina de coser desatendida cuando está enchufada.
- Desenchufe siempre la máquina de coser inmediatamente después de utilizarla y antes de limpiarla.
- Apague la máquina de coser ("0") cuando realice ajustes en la zona de la aguja, como enhebrar la aguja, cambiarla, enhebrar la canilla o cambiar el prensatelas, etc.
- No utilice nunca la máquina de coser si el cable o el enchufe están dañados.
- Mantenga los dedos alejados de todas las piezas móviles. Debe poner especial cuidado en las inmediaciones de la aguja de la máquina de coser.
- Utilice esta máquina de coser únicamente para su uso previsto, tal y como se explica en este manual. Utilice únicamente accesorios recomendados por el fabricante, según se indica en este manual.
- Desenchúfela siempre antes de cambiar una bombilla. Sustituya la bombilla por otra del mismo tipo (tensión y vatios).



Por favor, recuerde que estos productos deben ser reciclados de acuerdo con la legislación nacional referente a productos eléctricos y electrónicos. Si tiene alguna duda al respecto, por favor contacte con el distribuidor.

¡Enhorabuena!

Enhorabuena por la compra de su nueva máquina de coser y bordar PFAFF® creative™ 2.0. Como entusiasta de la costura, ha adquirido usted una máquina que incluye lo último tanto en diseño como en tecnología, lo que le permitirá transformar todas sus ideas creativas en realidades.

Antes de empezar dedique algún tiempo a leer este manual del propietario. Pronto descubrirá cómo sacarle el máximo partido a su máquina. Por supuesto, nuestros distribuidores PFAFF® autorizados estarán encantados de asesorarle en todo momento.

Su máquina de coser y bordar PFAFF® creative™ 2.0 definitivamente le permitirá experimentar una dimensión totalmente nueva de la costura y el bordado.



Contenidos

1

Introducción	1:5
Vista general de la máquina	1:5
Parte delantera	1:5
Partes superiores	1:5
Parte trasera	1:6
Caja de accesorios	1:6
Piezas de la unidad de bordado	1:6
Accesorios incluidos	1:7
Prensateles	1:8
Vista general de las puntadas	1:9
Alfabetos	1:11

2

Preparativos	2:1
Desembalaje	2:1
Conexión a la red	2:1
Recogida tras la costura	2:2
Brazo libre	2:2
Cortahilos	2:2
Portacarretes	2:2
Enhebrado de la máquina	2:3
Devanado de la canilla	2:5
Colocación de la canilla	2:6
IDT (Doble arrastre integrado)	2:6
Agujas	2:7
Cambio de la aguja	2:7
Bajas los dientes de arrastre	2:8
Cambio del prensateles	2:8
Puerto USB	2:9
Software 5D™ Embroidery	2:10
Botones	2:12
Menú ajustes	2:14

3

Costura	3:1
Modo de costura - vista general	3:1
Seleccionar una puntada	3:1
Recomendaciones de costura	3:1
Ajustes de puntadas	3:2
Invertir	3:3
Opciones de remate	3:3
Programa de variación gradual	3:4
Control de velocidad	3:4
Puntadas personales	3:5
Técnicas de costura	3:6
Mensajes emergentes comunes	3:11

4

Creación de secuencias	4:1
Creación de secuencias - vista general	4:1
Crear una secuencia	4:1
Uso del alfabeto	4:2
Gestione sus secuencias	4:2
Cosér una secuencia	4:3

5

Preparativos de bordado	5:1
Vista general de la unidad de bordado	5:1
Vista general del bastidor de bordado	5:1
Conectar la unidad de bordado	5:2
Quitar la unidad de bordado	5:2
Colocar la tela en el bastidor	5:3

6

Bordado	6:1
Ver la costura del bordado	6:1
Ver la edición de bordado	6:1
Información del diseño	6:1
Costura del bordado	6:2
Cargar un diseño	6:2
Cargar una fuente	6:2
Puntadas que restan en el bloque de colores	6:3
Color actual	6:3
Orbitar para comprobar la posición	6:3
Opciones de bastidor	6:4
Hilvanar	6:5
Control de velocidad	6:5
Tensión del hilo	6:5
Introducción al bordado	6:6
Edición de bordado	6:7
Ancho del diseño	6:7
Altura del diseño	6:7
Girar	6:7
Monocromo	6:7
Mover	6:7
Inversión	6:7
Mensajes de bordado comunes	6:8

7

Mantenimiento	7:1
Cambio de bombillas	7:1
Limpieza de la máquina	7:1
Cambio de la placa de agujas	7:2
Solución de problemas	7:3
Índice	7:5

Introducción

Vista general de la máquina

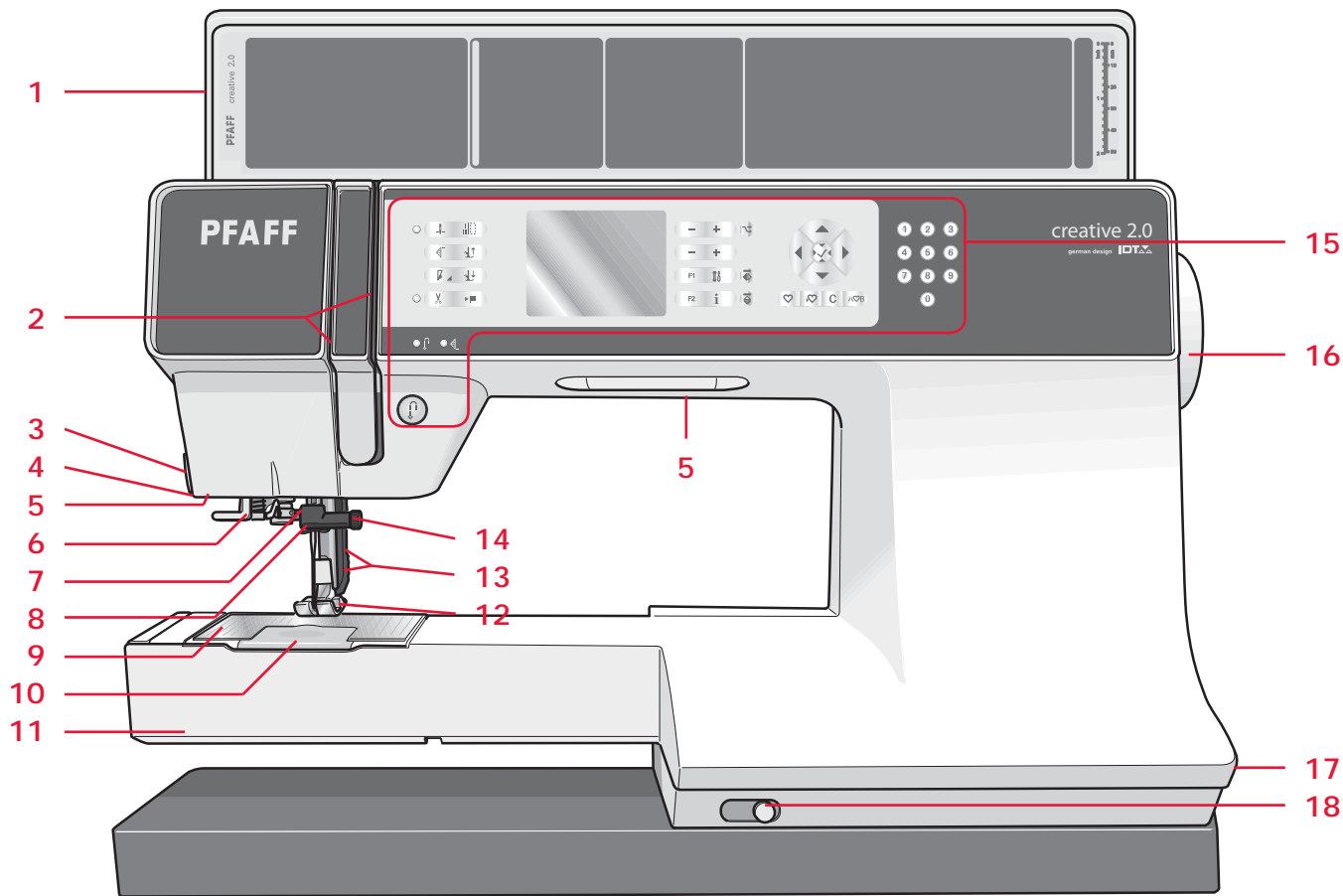

Parte delantera

1. Tapa con vista general de las puntadas e regla para botones
2. Ranuras de enhebrado
3. Cortahilos
4. Toma de conexión del prensatelas para ojales Sensomatic
5. Bombillas
6. Enhebrador de agujas incorporado
7. Barra de agujas
8. Guíahilos de la aguja
9. Placa de aguja
10. Tapa de la canilla
11. Brazo libre
12. Prensatelas
13. Barra de prensatelas y soporte del prensatelas
14. Tornillo de la aguja
15. Botones y pantalla gráfica
16. Volante
17. Interruptor principal, conectores del cable de red y el pedal
18. Palanca para el descenso de los dientes

Partes superiores

19. Dispositivo pretensor para enhebrado y devanado de la canilla
20. Guíahilos del devanador de canilla
21. Guíahilos
22. Guíahilos de la canilla
23. Cortahilos de la canilla
24. Palanca del devanador de canilla e eje de la canilla
25. Portacarrete auxiliar
26. Discos de sujeción
27. Portacarrete
28. Tensión del hilo
29. Palanca tirahilos

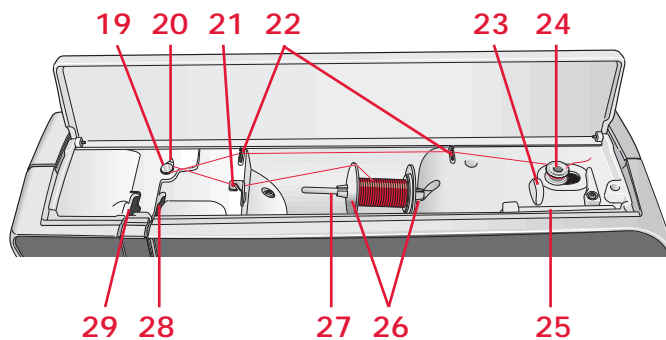

Parte trasera

- 30. Control
- 31. IDT
- 32. Toma de conexión de la unidad de bordado

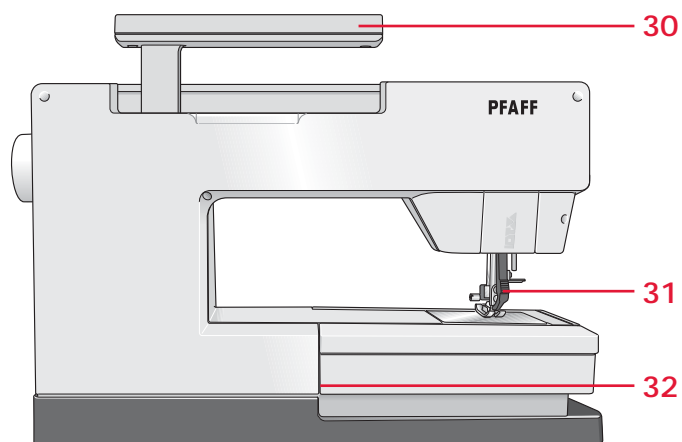

Caja de accesorios

La caja de accesorios incluye compartimentos especiales para prensatelas y canillas, además de espacio para agujas y otros accesorios. Guarde los accesorios en la caja de manera que estén siempre accesibles.

- 33. Espacio para accesorios
- 34. Caja desmontable para prensatelas
- 35. Portacanillas desmontable

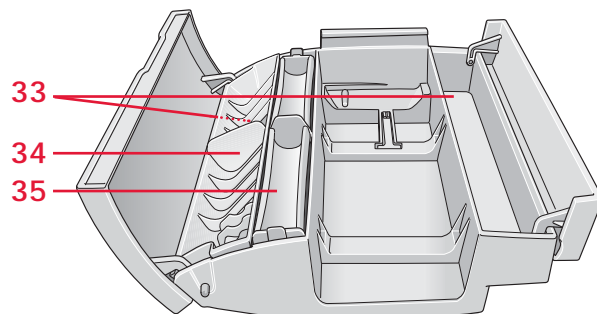

Piezas de la unidad de bordado

(tipo BE16)

- 36. Botón de liberación de la unidad de bordado
- 37. Patas de ajuste de nivel
- 38. Toma de conexión de la unidad de bordado
- 39. Conjunto de conexiones del bastidor de bordado
- 40. Brazo de bordado

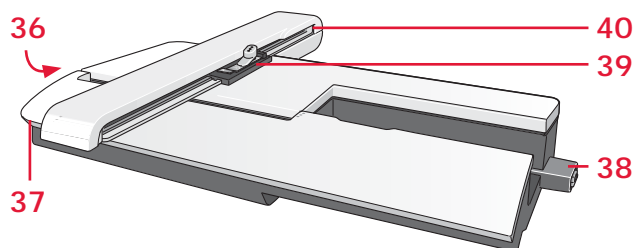

Accesorios incluidos

41. Red de hilo
42. Guía para bordes
43. Disco de fieltro
44. Funda de goma extractora de bombillas
45. Destornillador
46. Abreojales
47. Cepillo
48. Disco de sujeción, grande
49. Disco de sujeción, mediano
50. Disco de sujeción, pequeño
51. USB embroidery stick
52. Herramienta multiusos
53. Canillas
54. Clips del bastidor

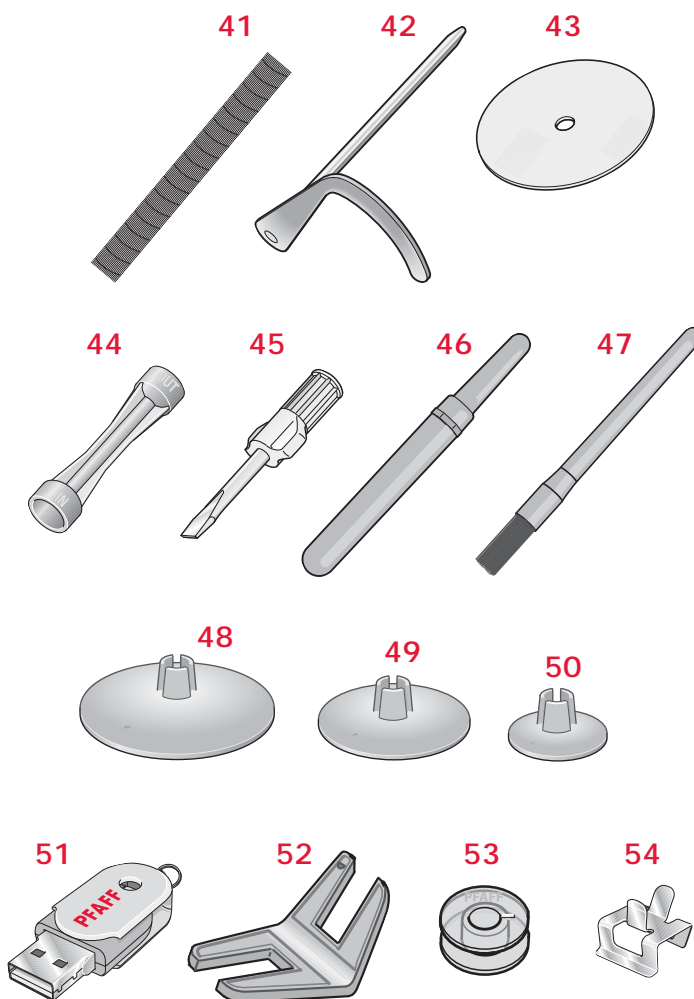

Bastidores incluidos



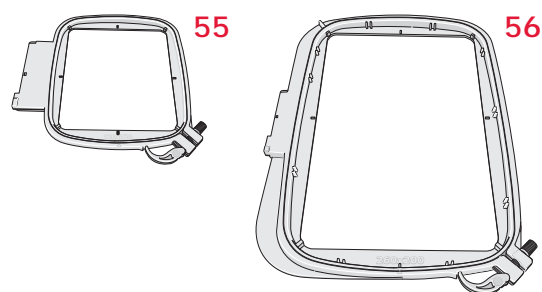



55. creative™ 120 SQUARE HOOP (120x120)
56. creative™ ELITE HOOP (260x200)

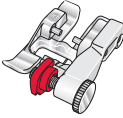

Accesorios incluidos que no están en la imagen

- Pedal
- Cable de red
- Agujas
- Varios CD con diseños de bordado, software de comunicación, etc.
- creative™ 2.0 Embroidery collection

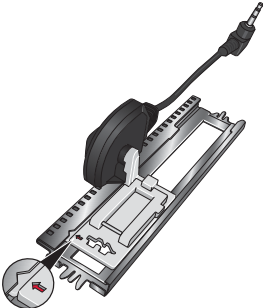
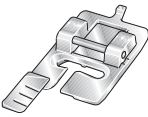

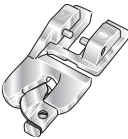
Prensateles

















	Prensateles estándar 0A con IDT (colocado en la máquina cuando se entrega) Este prensateles se usa principalmente para costuras rectas y de zigzag con una longitud de puntada superior a 1,0 mm.
	Prensateles 1A para puntadas decorativas con IDT Este prensateles se usa para puntadas decorativas. La hendidura situada en la parte inferior del prensateles está diseñada para que el prensateles fluya suavemente por encima de las puntadas.
	Prensateles 2A para puntadas de fantasía Este prensateles se usa para coser puntadas decorativas o puntadas cortas de zigzag y otras puntadas utilitarias con una longitud de puntada inferior a 1,0 mm. La hendidura situada en la parte inferior del prensateles está diseñada para que el prensateles fluya suavemente por encima de las puntadas.
	Prensateles 3 para dobladillo invisible con IDT Este prensateles se usa para puntadas invisibles. El soporte del prensateles guía la tela. La guía roja del prensateles está diseñada para pasar a lo largo del doblez del dobladillo.
	Prensateles 4 para cremalleras con IDT Este prensateles se puede acoplar a la derecha o a la izquierda de la aguja, lo que permite coser muy cerca a ambos lados de los dientes de la cremallera. Mueva la posición de la aguja hacia la derecha o la izquierda para coser más cerca de los dientes de la cremallera.
	Prensateles 5A para ojales Sensormatic Cuando está conectado a la máquina, el ojal se cose a una longitud adecuada al tamaño del botón que se ha programado en la máquina. Se usa para coser ojales de hasta 50 mm.
	Prensateles 5M para ojales manuales Este prensateles se usa para coser ojales manualmente más largos de 50 mm. Use las marcas del prensateles para posicionar el borde de la prenda. El saliente de la parte posterior del prensateles sujeta el cordón para el ojal con cordón.
	Prensateles de bordado/MovLibre Sensormatic 6A Este prensateles se usa para el bordado y la costura de movimiento libre. Este prensateles también se puede usar para zurcir.
	Prensateles 7 para dobladillo enrollado con IDT, 3 mm. Este prensateles se usa para coser dobladillos estrechos en tejidos finos y medios.

Importante: Compruebe que el IDT está desacoplado cuando use el prensateles 2A, 5A, 5M y 6A.























Vista general de las puntadas

Puntadas utilitarias























Puntada	Número de puntada	Nombre	Descripción
	1	Puntada recta	Para costura y sobrehilado. Seleccione entre 37 posiciones de aguja diferentes. <i>Nota: Esta puntada realiza un remate más fuerte que la puntada 40.</i>
	2	Puntada recta triple elástica	Costura reforzada. Pespunte.
	3	Costura hacia atrás	Cosa hacia atrás de forma continuada.
	4	Puntada de hilván	Puntada sencilla para hilvanar. Presione el pedal para coser una puntada. Mueva el tejido manualmente a la posición que desee y presione de nuevo el pedal para coser otra puntada.
	5	Puntada de zigzag	Costuras de refuerzo, acabados pulcros, costura de elástico, inserción de encajes.
	6	Puntada de zigzag, posición de la aguja derecha o izquierda	Costuras de refuerzo, acabados pulcros, costura de elástico.
	7	Puntada zigzag en Z	Apliques, bordados, ojetes.
	8	Puntada zigzag triple elástica	Puntada elástica para dobladillos decorativos o pespunte.
	9	Puntada zigzag en tres pasos	Coser elástico, zurcir, colocar parches.
	10	Puntada elástica	Coser elástico, zurcir, colocar parches.
	11	Puntada elástica triple	Coser elástico, zurcir, colocar parches y costura decorativa.
	12	Puntada de nido de abeja	Puntada decorativa para tejidos elásticos y dobladillos. También se usa con hilo elástico en la canilla.
	13	Puntada de unión	Unión de tejidos y guata, puntada decorativa para acolchados, vainica.
	14	Puntada elástica para forros	Puntada de unión para ropa interior, felpa, cuero, tejidos voluminosos donde las costuras se solapan.
	15	Puntada de dobladillo cruzado	Dobladillo elástico decorativo para tejidos elásticos.
	16	Puntada invisible	Coser puntadas invisibles en tejidos no elásticos.
	17	Puntada invisible elástica	Coser puntadas invisibles en tejidos elásticos.
	18	Puntada de punto elástico	Coser pespunte en tejidos elásticos.
	19	Puntada de remallado cerrada	Coser y sobrehilar tejidos elásticos en un paso.
	20	Puntada de remallado cerrada	Coser y sobrehilar en un paso con borde reforzado.
	21	Sobrehilado elástico	Coser y sobrehilar tejidos elásticos en un paso.
	22	Puntada de remallado	Coser y sobrehilar tejidos elásticos en un paso.
	23	Puntada de remallado cerrada	Coser y sobrehilar en un paso, parches, dobladillos.



Puntada	Número de puntada	Nombre	Descripción
	24	Puntada de remallado de punto elástico	Coser y sobre hilar tejidos elásticos en un paso.
	25	Ojal para ropa blanca	Ojal para blusas, camisas y lencería.
	26	Ojal estándar	Ojal básico para blusas, camisas y chaquetas. También para fundas de almohadones.
	27	Ojal redondo con presilla en punta	Ojal para prendas de vestir.
	28	Ojal redondo con presilla longitudinal	Ojal para prendas de vestir.
	29	Ojal de sastre con presilla en punta	Ojal de sastre u ojal decorativo.
	30	Ojal de sastre con presilla longitudinal	Ojal de sastre para chaquetas y pantalones.
	31	Ojal redondo	Ojal para prendas de vestir finas o chaquetas.
	32	Ojal elástico	Ojal para tejidos elásticos
	33	Costura de botones	Coser botones o presillas.
	34	Ojete	Adorno decorativo de costura tradicional.
	35	Puntada de zurcido programable	Zurcido de agujeros o telas dañadas.
	36	Puntada de zurcido reforzada programable	Zurcido reforzado de agujeros o telas dañadas.
	37	Presilla	Refuerza automáticamente costuras y bolsillos.
	38	Presilla para tela vaquera	Refuerza automáticamente costuras y bolsillos decorativamente.
	39	Presilla decorativa	Refuerza automáticamente costuras y bolsillos decorativamente.

Puntadas de acolchado

Puntada																							
	40*	41	42	43	44	45	46	47	48	49	50	51	52	53	54	55	56	57	58	59	60	61	62

Puntadas de encaje artístico

Puntada																							
	63	64	65	66	67	68	69	70	71	72	73	74	75	76	77	78	79	80	81	82	83	84	85

Puntada			
	86	87	88

* Esta puntada realiza un remate más decorativo que la puntada 1.

Puntadas decorativas

Puntada																								
	89	90	91	92	93	94	95	96	97	98	99	100	101	102	103	104	105	106	107	108	109	110	111	112
Puntada																								
	113	114	115	116	117	118	119	120	121	122	123	124	125	126	127	128	129	130	131	132	133	134	135	136
Puntada																								
	137	138	139	140	141	142	143	144	145	146	147	148	149	150	151	152	153							

Alfabetos

Comic

ABCDEFGHIJKLMNOPQRSTUVWXYZ
 abcdefghijklmnopqrstuvwxyz
 0123456789.,:;~+=%/\`°^~`' _
 ÄÄÖÜÆŒØÈÇÑ\$§β&?¡ııııı
 åàáâãäèéêëìíîïðóôõöæœøùúûüçñ
 ©©

Cyrillic

АБВГДЕЖЗИЙКЛМНОПРСТУФХ
 ЦЧШЩЪЫЬЭЮЯ
 абвгдежзийклмнопрстуфхцчшщъы
 ьэюя
 0123456789ё\ / © % : ; ` ~ * = ! - + , . _



Preparativos

Desembalaje

1. Coloque la caja sobre una superficie estable y plana. Saque la máquina de la caja, retire el embalaje exterior y levante la maleta de transporte de la máquina.
2. Retire todo el material de embalaje restante y la bolsa de plástico.
3. Retire la caja de accesorios y quite la espuma interior.

Nota: La espuma dejada dentro de la caja de accesorios mientras cose puede afectar a la estabilidad. La espuma se incluye para proteger la máquina durante el transporte y debe ser retirada.

Conexión a la red

Entre los accesorios encontrará el cable de red y el pedal.

Nota: Antes de enchufar el pedal, asegúrese de que es del "tipo FR5" (véalo debajo del pedal).

1. Saque el cable del pedal. Dele la vuelta al pedal. Conecte el cable al enchufe que está en el hueco del pedal. Empuje con firmeza para asegurarse de que está bien conectado. Pase el cable por la ranura de la parte inferior del pedal.
2. Conecte el cable del pedal al enchufe delantero ubicado en el lado inferior derecho de la máquina (A).
3. Conecte el cable de red al enchufe trasero ubicado en el lado inferior derecho de la máquina (B). Enchufe el cable en la toma de la pared.
4. Ponga el interruptor ON/OFF en ON para encender la máquina y la luz (C).

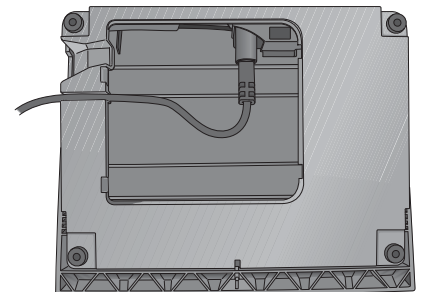
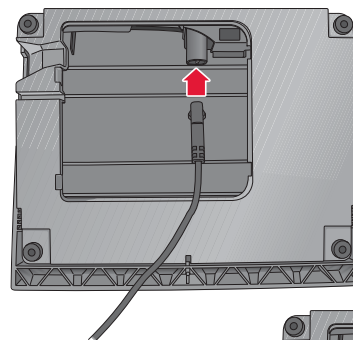
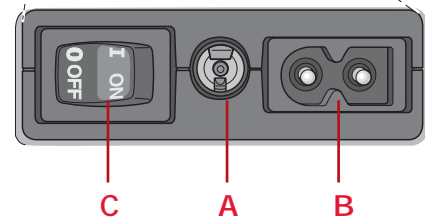
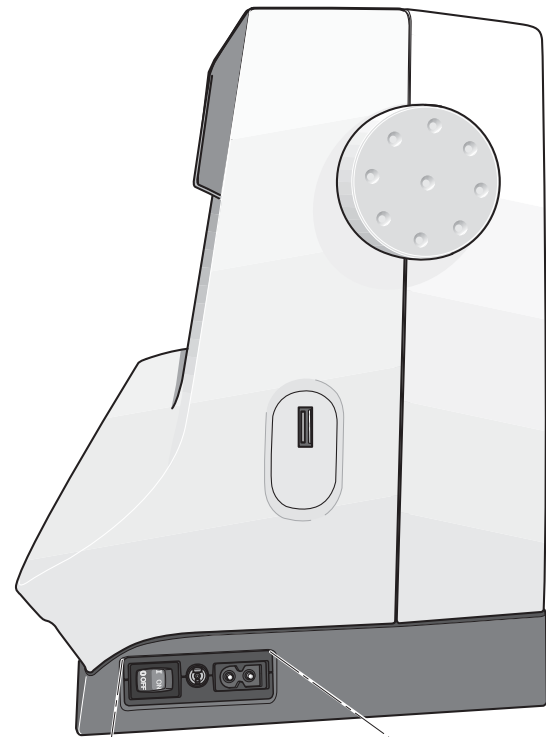

Recogida tras la costura

1. Apague el interruptor principal (3).
2. Desenchufe el cable de la pared y luego de la máquina (2). Enrolle el cable alrededor del pedal para guardarlo cómodamente.
3. Desenchufe el cable del pedal de la máquina (1). Tire suavemente del cable para liberarlo – el cable se recogerá solo en el pedal.
4. Coloque todos los accesorios en la caja de accesorios. Deslice la caja en la máquina alrededor del brazo libre.
5. Coloque el pedal en el espacio que hay encima del brazo libre.
6. Coloque la tapa dura.

Brazo libre

Para utilizar el brazo libre, quite la caja de accesorios. Cuando está colocada, un gancho mantiene la caja de accesorios fijada a la máquina. Quite la caja deslizando hacia la izquierda.

Cortahilos

Para usar el cortahilos, pase el hilo de atrás hacia delante como se muestra (A).

Portacarretes

Su máquina tiene dos portacarretes, un portacarrete principal y un portacarrete auxiliar. Los portacarretes son apropiados para todo tipo de hilos. El portacarrete principal es ajustable y puede utilizarse en posición horizontal (el hilo se desenrolla desde el carrete) o en posición vertical (el carrete de hilo gira). Use la posición horizontal para hilos normales y la posición vertical para carretes grandes o hilos especiales.

Posición horizontal

Coloque un disco de sujeción y el carrete de hilo en el portacarrete. Asegúrese de que el hilo se desenrolla por arriba y se desliza a un segundo disco de sujeción.

Use un disco de sujeción ligeramente más grande que el carrete de hilo. Para carretes de hilo estrechos, use un disco de sujeción más pequeño delante del carrete. Para carretes de hilo grandes, use un disco de sujeción más grande delante del carrete.

La parte plana del disco de sujeción debe presionarse firmemente contra el carrete. No debe quedar ningún espacio entre el disco de sujeción y el carrete de hilo.

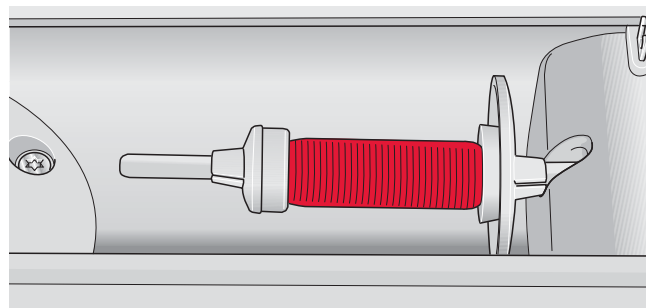
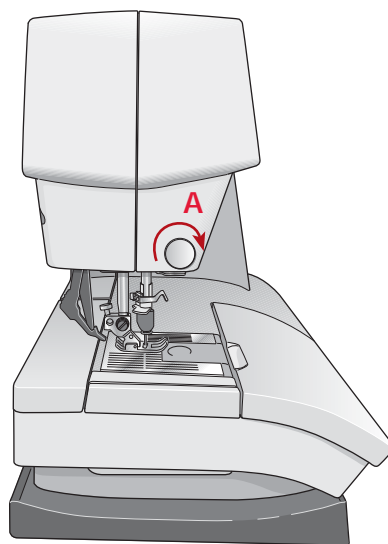

Disco de sujeción pequeño

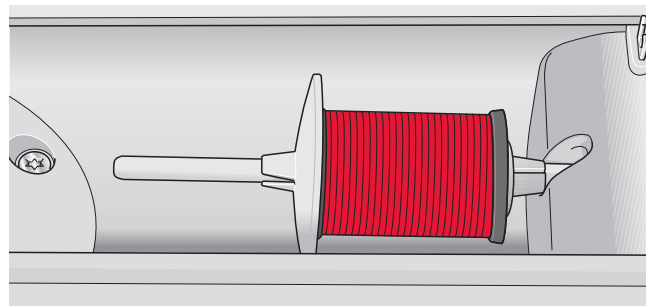

Disco de sujeción grande

Posición vertical

Levante el portacarrete hasta la posición vertical. Coloque el disco de sujeción grande y un disco de fieltro debajo del carrete de hilo. Esto evitará que el hilo se desenrolle demasiado deprisa.

No coloque un disco de sujeción encima del portacarrete ya que esto impediría que el carrete gire.

Portacarrete auxiliar

El portacarrete auxiliar se usa para devanar el hilo de la canilla de un segundo carrete de hilo o para el segundo carrete cuando se cose con aguja doble.

Levante el portacarrete auxiliar. Coloque un disco de sujeción grande y un disco de fieltro debajo del carrete de hilo.

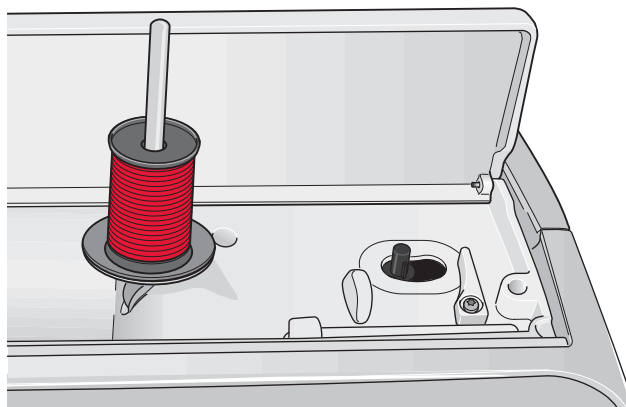

Portacarrete principal en posición vertical

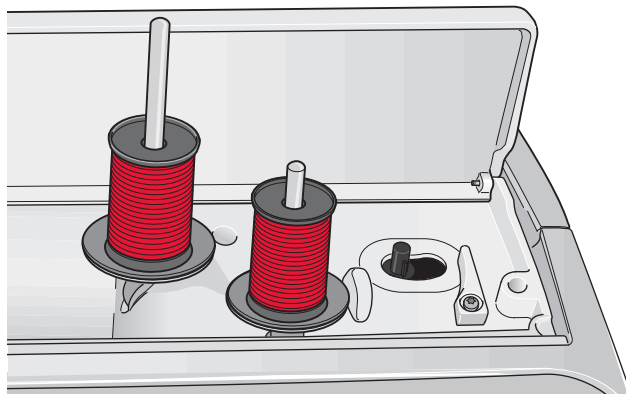

Portacarrete auxiliar y portacarrete principal en posición vertical.

Enhebrado de la máquina

Asegúrese de que el prensatelas está levantado y la aguja está en la posición elevada.

1. Coloque el hilo en el portacarretes y ponga un disco de sujeción del tamaño adecuado.
2. Pase el hilo por el guíahilos (A) de delante hacia atrás. Pase el hilo desde la derecha por debajo del guíahilos del devanador de canilla (B) sobre el disco pretensor (C).
3. Enhebre hacia abajo a través de la ranura de enhebrado derecha y luego hacia arriba a través de la ranura de enhebrado izquierda.
4. Pase el hilo desde la derecha por la palanca tirahilos (D) y hacia abajo por la ranura de enhebrado izquierda hasta el guíahilos de la aguja (E).
5. Enhebre la aguja.

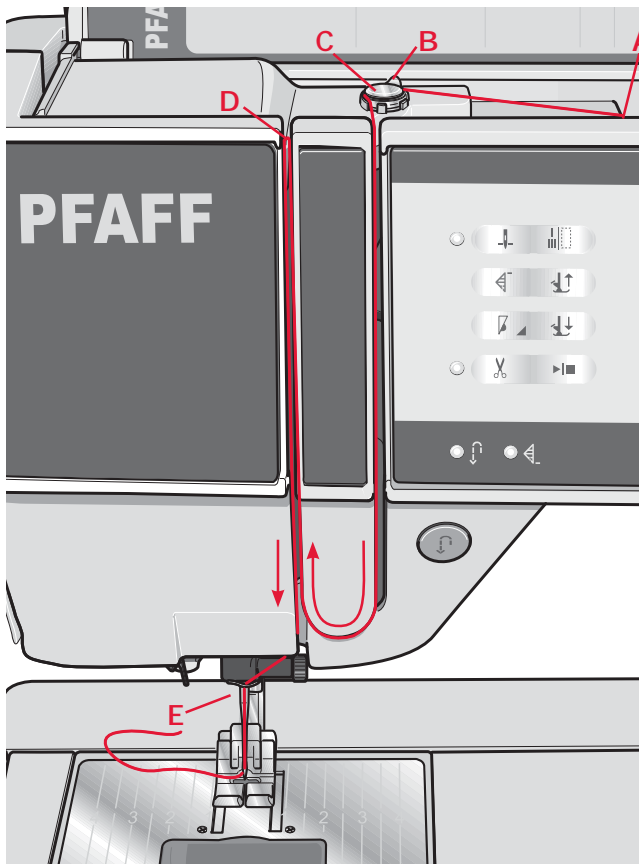
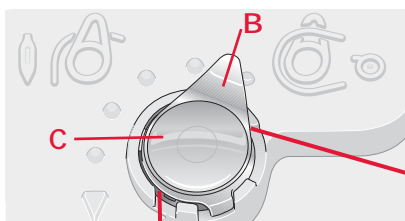

Enhebrador de agujas

El enhebrador de agujas le permite enhebrar la aguja automáticamente. La aguja debe estar en posición elevada para usar el enhebrador de agujas incorporado. También le recomendamos que baje el prensatelas.

1. Use la manivela para tirar del enhebrador de agujas completamente hacia abajo. El gancho enhebrador (G) atraviesa el ojo de la aguja.
2. Pase el hilo desde atrás por encima del gancho (H) y por debajo del gancho enhebrador (G).
3. Deje que el enhebrador vuelva suavemente hacia atrás. El gancho tirará del hilo a través del ojo de la aguja y formará un lazo detrás de la aguja. Tire del lazo de hilo por detrás de la aguja.

Nota: El enhebrador de agujas está diseñado para utilizarse con agujas de tamaño 70-120. No puede usar el enhebrador de agujas para agujas de 60 o más pequeñas, agujas de lanza, agujas dobles, agujas triples o cuando está conectado el prensatelas para ojales Sensormatic. Hay también algunos accesorios opcionales que requieren el enhebrado manual de la aguja.

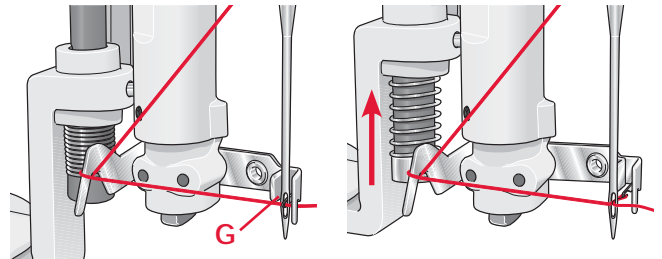
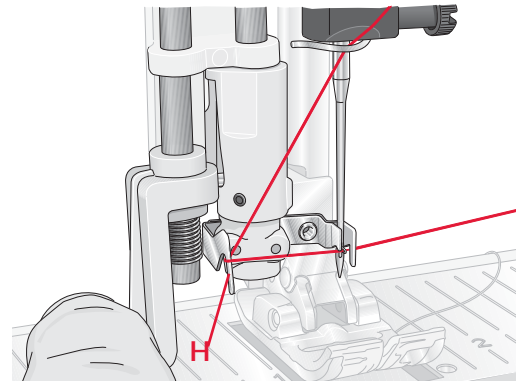

Enhebrado de una aguja doble

Cambie la aguja de coser por una aguja doble. Asegúrese de que el prensatelas está levantado y la aguja está en la posición elevada.

1. Coloque el hilo en el portacarretes y ponga un disco de sujeción del tamaño adecuado. Levante el portacarrete auxiliar. Coloque un disco de sujeción grande y un disco de fieltro. Coloque el segundo hilo en el portacarrete.
2. Pase los hilos por el guíahilos (A) de delante hacia atrás. Pase ambos hilos desde la derecha por debajo del guíahilos del devanador de canilla (B) sobre el disco pretensor (C).
3. Enhebre hacia abajo a través de la ranura de enhebrado derecha y luego hacia arriba a través de la ranura de enhebrado izquierda. Asegúrese de pasar un hilo a la izquierda y un hilo a la derecha del disco tensor (D).
4. Pase los hilos desde la derecha por la palanca tirahilos (E) y hacia abajo por la ranura de enhebrado izquierda. Asegúrese de que un hilo esté dentro del guíahilos de la aguja (F) y el otro fuera. Asegúrese de que los hilos no se enrollen el uno con el otro.
5. Enhebre las agujas.

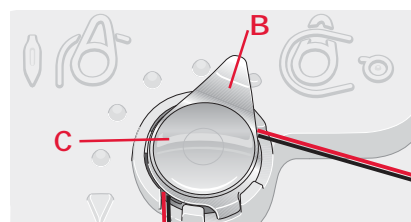
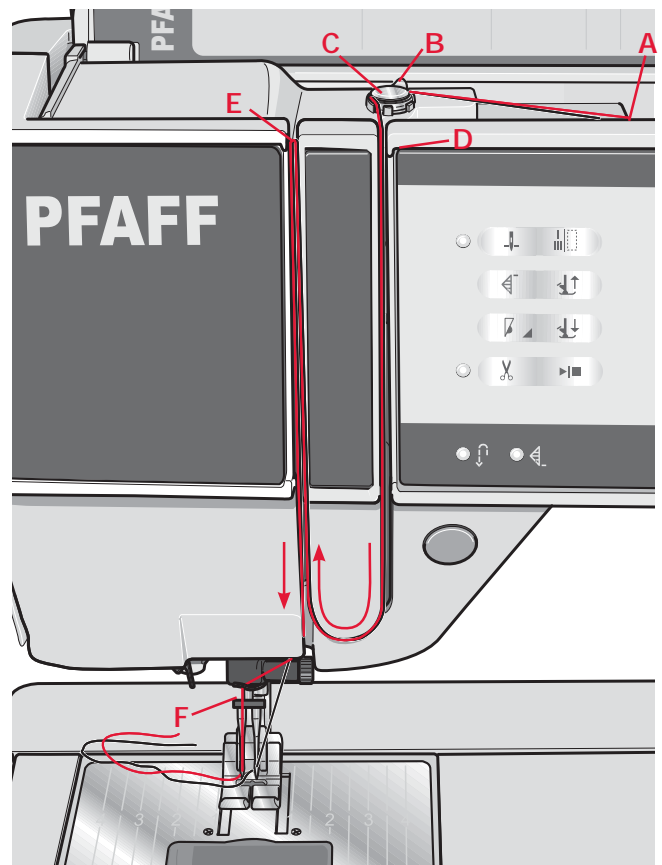

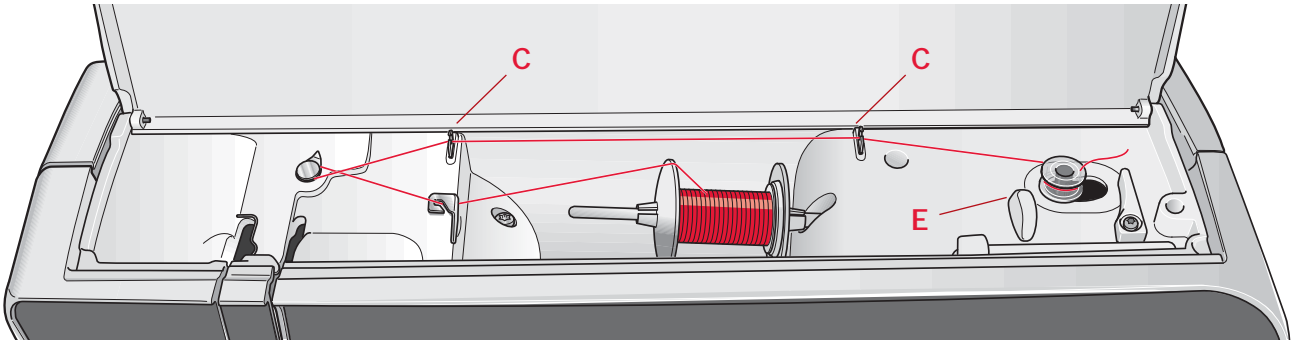

Devanado de la canilla

Devanado desde la posición horizontal

1. Coloque una canilla vacía en eje del devanador con el logotipo hacia arriba. Use únicamente canillas PFAFF® originales aprobadas para este modelo.
2. Coloque el carrete de hilo en el portacarrete en posición horizontal. Deslice un disco de sujeción firmemente contra el carrete.
3. Pase el hilo por el guíahilos (A) de delante hacia atrás. Pase el hilo en rotación izquierda por encima del guíahilos del devanador de canilla (B) y luego a través del guíahilos de la canilla (C) en la parte posterior.

Nota: Asegúrese de que el hilo entre tirante y firme en el dispositivo pretensor para una tensión correcta del hilo.

4. Enhebre a través de la ranura de la canilla (D) de dentro hacia fuera.
5. Empuje la palanca de la canilla hacia la derecha para devanar. Aparecerá un mensaje emergente en la pantalla para informarle que el devanado de la canilla está activo. Pise el pedal para comenzar el devanado de la canilla. Cuando la canilla está llena, el devanado de la canilla se vuelve más lento y se para automáticamente. El mensaje emergente se cerrará. Quite la canilla y corte el hilo usando el cortahilos de la canilla (E).

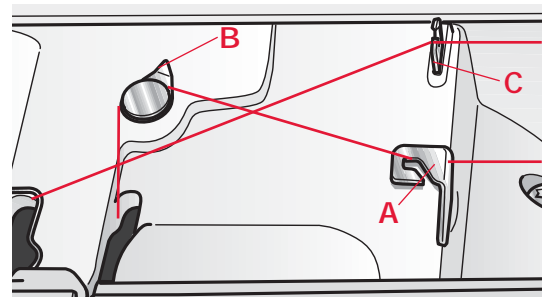
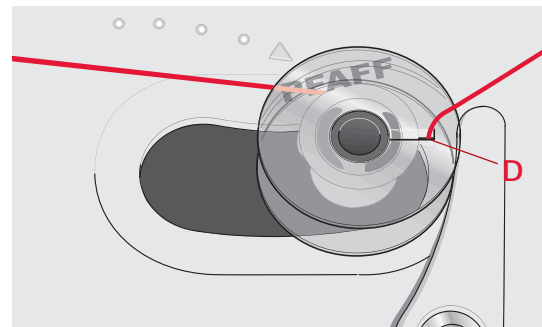
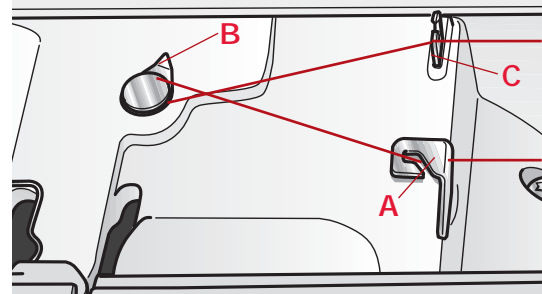

Devanado a través de la aguja

Asegúrese de que el prensatelas y la aguja están en la posición elevada. Devane a través de la aguja únicamente si está usando un prensatelas metálico. Pase el hilo hacia arriba desde la aguja, por debajo del prensatelas, hacia arriba a través de la ranura de enhebrado izquierda y a través del guíahilos de la canilla (C). A continuación siga los pasos 4 y 5 anteriores.

Colocación de la canilla

1. Quite la tapa de la canilla deslizándola hacia adelante.
2. Coloque la canilla en el canillero con el logotipo hacia arriba y el hilo desarrollándose desde la izquierda de la canilla. La canilla girará en rotación izquierda cuando tire del hilo.
3. Coloque un dedo sobre la canilla para evitar que gire mientras tira firmemente del hilo a la derecha y luego a la izquierda encajándolo en el resorte tensor (A) hasta que haga clic.
4. Continúe enhebrando alrededor de (B) y a la derecha del cortahilos (C). Vuelva a colocar la tapa. Tire del hilo hacia la izquierda para cortarlo.

Nota: Se puede usar la tapa de la canilla como lente de aumento.

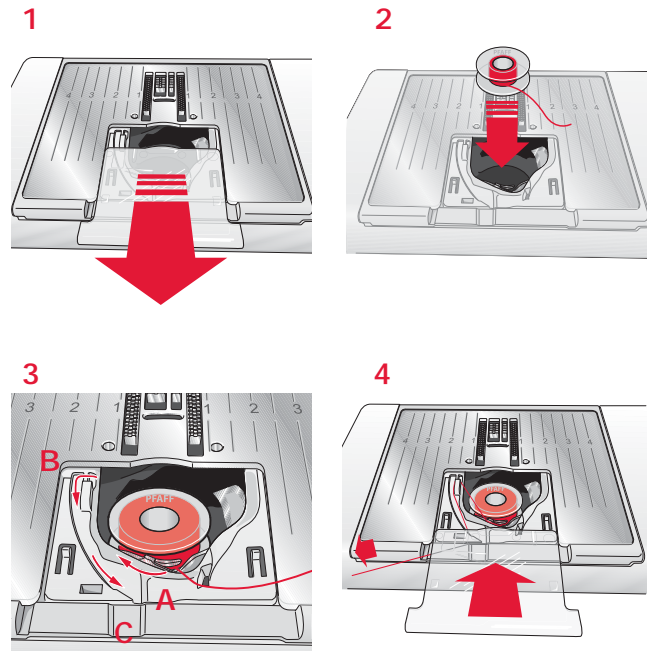

IDT (Doble arrastre integrado)

Para coser con precisión cualquier tipo de tela, PFAFF® creative™ 2.0 máquina de coser y bordar proporciona la solución ideal: el doble arrastre integrado, sistema IDT. Al igual que las máquinas industriales, el IDT arrastra el tejido desde la parte superior e inferior al mismo tiempo. El material es arrastrado de un modo preciso. En tejidos finos como la seda o el rayón, el doble arrastre evita que la costura se encoja. La uniformidad del arrastre garantiza también la coincidencia perfecta de los tejidos de cuadros y a rayas. El IDT mantiene alineadas todas las capas de las prendas acolchadas para evitar que las capas superiores se estiren.

Acoplamiento del IDT

Importante: Para todos los trabajos con el IDT utilice un prensatelas con la parte trasera central recortada (D).
Levante el prensatelas. Empuje el IDT hacia abajo hasta que enganche.

Desacoplar el IDT

Levante el prensatelas. Sujete el IDT con dos dedos por el talón estriado. Presione el IDT hacia abajo, luego hacia atrás para liberarlo tirando lentamente hacia arriba.

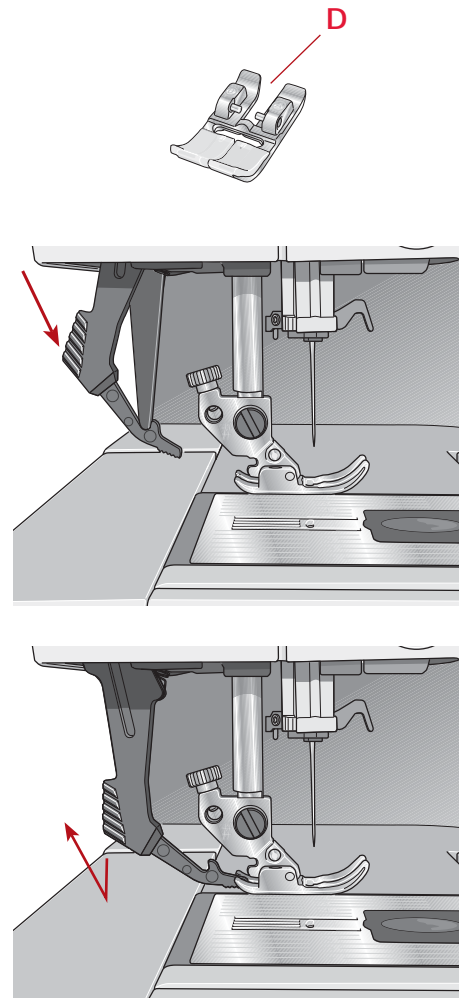

Agujas

La aguja de la máquina de coser juega un importante papel en el éxito de su costura. Use únicamente agujas de calidad. Recomendamos agujas del sistema 130/705H. El paquete de agujas incluido con su máquina contiene agujas de los tamaños usados con más frecuencia.

Aguja universal (A)

Las agujas universales tienen una punta ligeramente redondeada y están disponibles en una variedad de tamaños. Para costura normal en una variedad de tejidos y espesores.

Aguja para tejidos elásticos (B)

Las agujas para tejidos elásticos tienen un bisel especial para eliminar saltos de puntadas cuando se produce un doblez en el tejido. Para tejidos de punto, ropa de baño, muletón, ante y cuero sintético. Están marcadas con una banda amarilla.

Aguja de bordado (C)

Las agujas de bordado tienen un bisel especial, una punta ligeramente redondeada y un ojo ligeramente más grande para evitar daños al hilo y los materiales. Se usan con hilos metálicos y otros hilos especiales para el bordado y la costura decorativa. Están marcadas con una banda roja.

Aguja para tela vaquera (D)

Las agujas para tela vaquera tienen una punta afilada para penetrar tejidos no elásticos muy tirantes sin desviar la aguja. Para loneta, tela vaquera, microfibras. Están marcadas con una banda azul.

Agujas de lanza (E)

La aguja de lanza tiene unas alas anchas en el lateral de la aguja para hacer agujeros en el tejido mientras realiza puntadas de entredós y vainica en tejidos de fibra natural. Para obtener mejores resultados, disminuya el ancho de puntada.

Cambio de la aguja

1. Use el agujero de la herramienta multiusos para sujetar la aguja.
2. Afloje el tornillo de la aguja. Use el destornillador, si es necesario.
3. Saque la aguja.
4. Inserte la aguja nueva, usando la herramienta multiusos. Introduzca la nueva aguja empujando hacia arriba con la parte plana hacia atrás hasta su tope.
5. Apriete el tornillo de la aguja a tope.

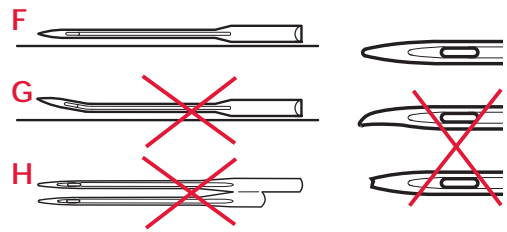
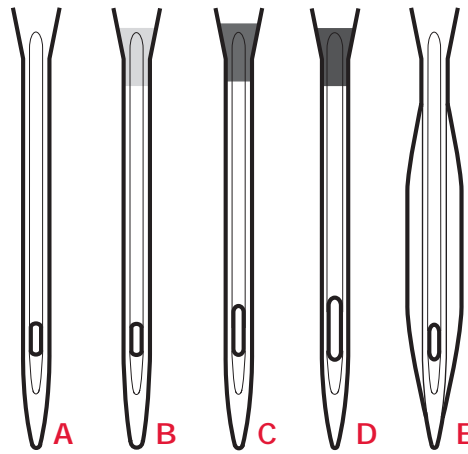

Nota: Cambie la aguja con frecuencia. Use siempre una aguja recta con una punta afilada (F).

Una aguja defectuosa (G) puede provocar saltos de puntadas, roturas o saltos de hilo. Una aguja defectuosa podría dañar incluso la placa de agujas.

No use agujas dobles asimétricas (H), ya que pueden dañar la máquina de coser.

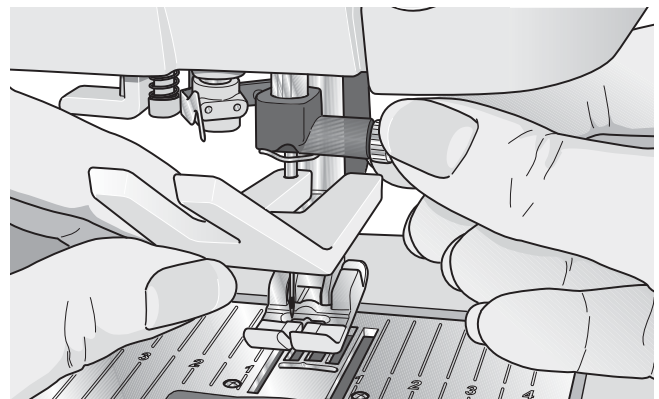

Baje los dientes de arrastre

Puede bajar los dientes de arrastre moviendo el interruptor de la parte delantera de la máquina de coser hacia la izquierda. Mueva el interruptor hacia la derecha si desea levantar los dientes de arrastre.

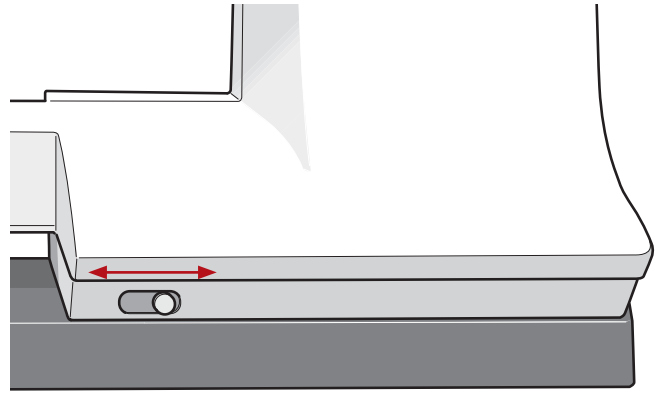

Cambio del prensatelas

Quite el prensatelas

Presione el prensatelas hacia abajo hasta que se desenganche del soporte del prensatelas.

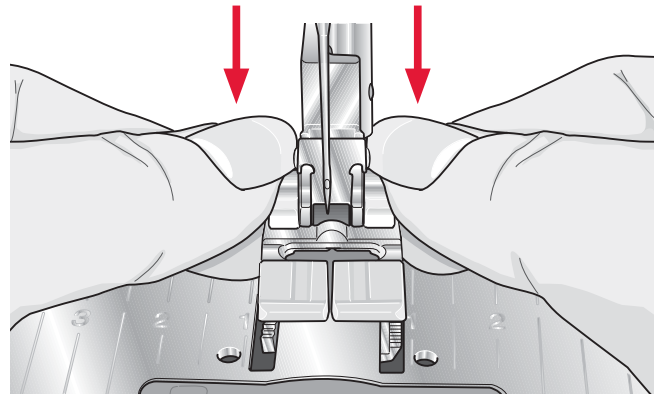

Acople el prensatelas

Coloque el prensatelas debajo de su soporte, de modo que los pasadores se enganchen al soporte del prensatelas cuando baje la palanca del prensatelas.

Nota: Compruebe que el prensatelas está correctamente acoplado levantando la palanca del prensatelas.

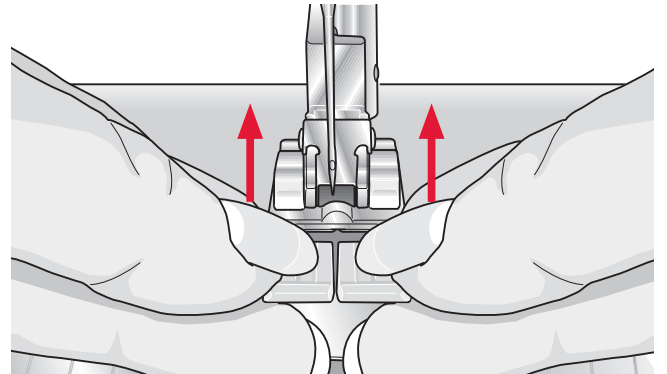

Puerto USB

La máquina tiene un puerto USB para conectar su USB embroidery stick.

USB embroidery stick

Junto con la máquina se entrega un USB embroidery stick. Use el stick para almacenar diseños y fuentes de bordado.

Conéctelo y extráigalo del puerto USB

Inserte el USB embroidery stick en el puerto. El conector USB sólo se puede insertar en un sentido. No lo fuerce en el puerto.

Para extraerlo, tire recto con cuidado del USB embroidery stick.

Uso de USB embroidery stick

Una luz en el extremo del stick indica que el USB embroidery stick está insertado correctamente.

Cuando está cargando desde el USB embroidery stick, la luz parpadea.

Nota: No quite el USB embroidery stick mientras la luz esté parpadeando, ya que podría dañar los archivos del USB embroidery stick.



Nota: El USB embroidery stick suministrado con la máquina se puede dejar colocado cuando ponga la tapa dura. Asegúrese de que la cubierta del USB stick esté girada hacia abajo.



Software 5D™ Embroidery

5D™ QuickFont

Cree archivo de fuentes (.v3) para su máquina de bordar PFAFF® creative™ 2.0 de la mayoría de fuentes TrueType® o OpenType® de su ordenador.

5D™ Organizer

Localice sus diseños e imágenes fácilmente. Examínelas en diferentes tamaños e imprima grupos seleccionados como hojas de trabajo completas o catálogos de vistas en miniatura. Convierta sus diseños entre los principales formatos de bordado, a imágenes o fondos de escritorio para su ordenador.

Instalación del software

Si dispone de otro software PFAFF® 5D™ Embroidery System, es posible que tenga que instalar la actualización de 5D™ Embroidery System 9.2 (o una versión superior) en lugar de instalar el software Embroidery Machine Communication. A continuación, agregue PFAFF® creative™ 2.0 desde Machine Manager en 5D™ Configure, como se describe en el paso 4.

1. Asegúrese de haber iniciado sesión en su ordenador con un nombre de usuario que sea administrador del ordenador, luego instale el software desde el CD suministrado (incluido en la contraportada de esta Guía del usuario).
2. Inserte el CD. En Windows® 7/Vista, aparecerá un mensaje de reproducción automática preguntándole qué desea hacer con el CD. Haga clic en la opción Ejecutar Menu.exe. Seleccione el idioma que desee y pulse en la opción del menú "Instalar software de Embroidery Machine Communication".
3. Siga las instrucciones del Asistente de instalación. Escriba el código de instalación cuando se le indique: **8200**.
4. En el Asistente de 5D™ Configure en MyMachines selecciona su tipo de máquina: PFAFF® creative™ 2.0. En Envío 1 o Envío 2 seleccione PFAFF® creative™ 2.0, USB Embroidery Stick.

Nota: Encontrará información más detallada sobre la instalación en la Guía de introducción de 5D™ Embroidery System, que se encuentra en la carpeta "UserGuides" del CD. Su CD de instalación incluye una opción para instalar controladores. Sin embargo, esto no es necesario para la máquina de bordar PFAFF® creative™ 2.0.

Registre su software 5D™

Una vez finalizada la instalación del software, podrá optar por registrarlo haciendo clic en la opción Registrar del menú. Cree una cuenta e introduzca sus datos para recibir boletines personalizados sobre 5D™.

Importante:

Durante el proceso de registro, tendrá ocasión de introducir el tipo de máquina de coser y bordar que posee. Esto NO supone el registro del producto ni su garantía. La información que introduzca sobre la máquina solo se utilizará para el envío de boletines personalizados sobre el software 5D™.

Para registrar el producto y la garantía, vaya al sitio web de PFAFF® en www.pfaff.com.

Para registrarse más adelante, seleccione el botón Registrar de 5D™ Configure en cualquier momento.

Cómo abrir los programas

Accesos directos del escritorio

1. Haga doble clic sobre el acceso directo a la carpeta del programa 5D™ Embroidery System. Aparecerá una lista de los programas.
2. Haga doble clic en 5D™ Organizer, 5D™ QuickFont o 5D™ Configure para abrirlo.

También puede usar el menú Inicio para abrir módulos en Inicio, Todos los programas, 5D™ Embroidery System.

Ver e imprimir las guías en PDF

Para encontrar todas las guías con ejemplos y de referencia del software 5D™ Embroidery System, vaya a Inicio, Todos los programas, y después seleccione Guías de referencia o guías con ejemplos. Elija la carpeta correspondiente y seleccione la guía PDF que desee. Si tiene el programa Adobe Acrobat instalado en su ordenador, haga doble clic en el nombre que desee para abrir el archivo .pdf correspondiente. Si no lo tiene instalado, inserte el CD de 5D™ Embroidery System CD y seleccione la opción del menú que aparece.

Cómo actualizar su máquina

No deje de visitar el sitio Web en www.pfaff.com y/o a su distribuidor PFAFF® autorizado local para obtener actualizaciones y nuevas versiones para su máquina y el manual del propietario.

Instrucciones para la actualización

- Vaya al sitio Web de PFAFF® en www.pfaff.com y localice su máquina de coser. Aquí encontrará las actualizaciones disponibles para su máquina.
- Descargue el software de actualización de su USB embroidery stick, siguiendo las instrucciones del sitio Web.
- Asegúrese de que la máquina esté apagada. Conecte el USB embroidery stick cargado con la nueva versión de software al puerto USB de su máquina.
- Mientras mantiene pulsado el botón aguja arriba/abajo y el botón de marcha atrás, encienda la máquina.
- La nueva versión de software se instalará automáticamente. Cuando el indicador de marcha atrás comience a parpadear, suelte los botones.
- El procedimiento de actualización puede tardar varios minutos. La pantalla gráfica estará en blanco mientras los tres indicadores parpaddeen en distintas combinaciones.
- Cuando la actualización haya finalizado, la máquina se reiniciará automáticamente. Compruebe el número de versión del software en el menú Ajustes.

Nota: Si la actualización no se completa con éxito, los tres indicadores parpadearán simultáneamente. Apague la máquina e inicie la actualización desde el principio.

Si el problema persiste, póngase en contacto con su distribuidor PFAFF® autorizado.

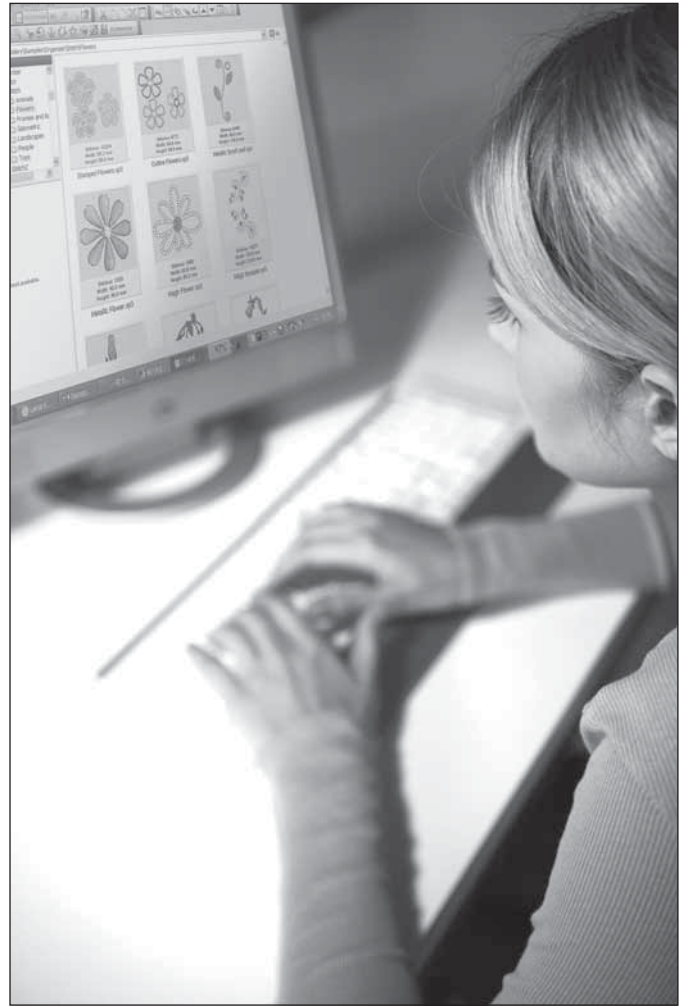

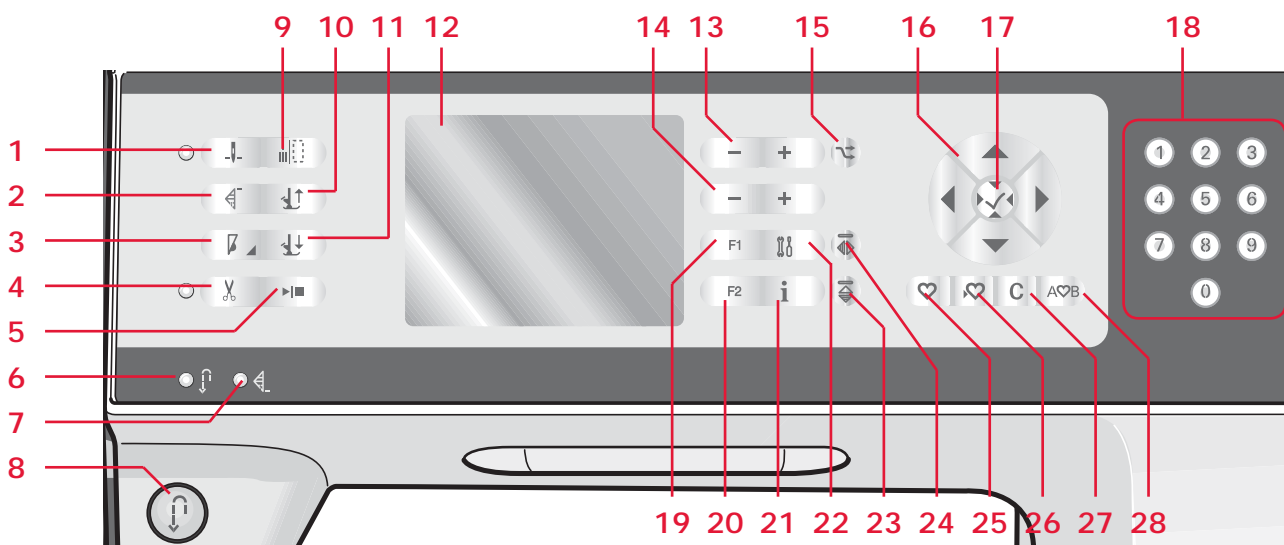

Botones

Aguja arriba/abajo con indicador (1)

Pulse este botón para mover la aguja arriba o abajo. El ajuste de la posición de parada de la aguja cambiará a la vez. Cuando se activa aguja abajo, el icono se enciende, la aguja se detiene en la posición de abajo y el prensatelas se eleva a la altura de giro. También puede tocar el pedal para subir o bajar la aguja.

Reinicio de puntada (2)

Cuando deje de coser en medio de una puntada, pulse reinicio para iniciar la costura de nuevo al comienzo de la puntada sin tener que restablecer ningún ajuste especial que haya realizado.

Si pulsa el botón de reinicio de puntada mientras cose, la máquina acabará la puntada y se parará.

Control de velocidad (3)

Pulse el botón de velocidad para coser a una velocidad más lenta. Un icono en la pantalla gráfica indicará lo lento que puede coser la máquina. Mantenga pulsado el botón de velocidad y use la rueda (15) para cambiar la velocidad de costura.

Nota: No se puede seleccionar una velocidad superior a la velocidad predeterminada.

Cortahilos con indicador (4)

Pulse el botón cuando no esté cosiendo y la máquina de coser cortará el hilo superior y el de la canilla y levantará el prensatelas y la aguja.

Para cortar antes de que la aguja se desplace a la posición inicial de la siguiente puntada, pulse el botón cortahilos mientras cose. El indicador del cortahilos estará encendido.

Arranque/parada (5)

Pulse este botón para arrancar o detener la máquina sin usar el pedal. Pulse el botón una vez para arrancar y vuelva a pulsarlo para parar.

Retroceso (8) con indicador (6)

Para una costura hacia atrás permanente, pulse el botón antes de empezar a coser. El indicador de retroceso (6) se queda encendido y la máquina cose hacia atrás hasta que vuelva a pulsar el botón para cancelar.

Si pulsa el botón de retroceso mientras cose, la máquina coserá marcha atrás mientras mantenga pulsado el botón. El indicador de retroceso estará encendido mientras el botón de retroceso esté pulsado.

El retroceso también se usa cuando se cosen ojales, remates programados, puntadas de zurcido y de variación gradual para desplazarse entre partes de la costura.

Indicador de remate programado (7)

El indicador de remate programado se enciende para indicar que una o varias opciones de remate están activadas. El indicador permanece encendido hasta que las opciones de remate ya no se utilicen.

Remate inmediato (9)

Pulse el botón de remate mientras cose y la máquina coserá unas cuantas puntadas de remate y se parará automáticamente.

Alternar entre prensatelas arriba y elevación extra (10)

Eleva el prensatelas y la aguja a la posición superior. Pulse el botón una vez más y el prensatelas se elevará a una altura más elevada.

Alternar entre prensatelas abajo y giro (11)

Baje el prensatelas completamente. Pulse el botón una vez más para levantar el prensatelas a la altura de giro.

El prensatelas baja automáticamente cuando se empieza a coser.

Pantalla gráfica (12)

La pantalla gráfica le permite ver sus selecciones y opciones. Las puntadas se muestran a tamaño real.

Ancho de puntada o posicionamiento de puntada (13)

Aumente o disminuya el ancho de puntada usando las teclas + y -.

Pulse el botón de alternativas (15) para ver el posicionamiento de la puntada seleccionada. Use los botones + y - para cambiar la posición de la puntada.

Longitud de la puntada o densidad de puntada (14)

Aumente o disminuya la longitud de puntada usando las teclas + y -.

Pulse el botón de alternativas (15) para ver el ajuste de densidad de las puntadas de festón. Use los botones + y - para cambiar la densidad de la puntada seleccionada.

Alternativas (15)

Cuando selecciona una puntada decorativa, los ajustes de ancho y longitud se muestran en la pantalla gráfica. Pulsando el botón de alternativas, se muestra el posicionamiento de puntada en lugar del ajuste de ancho de puntada y se mostrará la densidad en lugar del ajuste de longitud.

En el modo de bordado, este botón se usa para cambiar entre edición de bordado y costura del bordado.

Rueda (16)

Use estos botones para moverse alrededor de la pantalla gráfica. La rueda tiene botones de flecha arriba y abajo, botones de flecha izquierda y derecha y el icono de rueda central es la marca de verificación para OK (17).

La rueda tiene varias funciones, por ejemplo, alternar entre puntadas, ajustar el tamaño de un ojal y moverse entre las opciones en el menú de ajustes. En el modo de bordado use la rueda para mover el diseño en el bastidor.

Botón Aceptar (17)

El icono de rueda central es la marca de verificación para Aceptar. Use el botón Aceptar para confirmar sus selecciones. En el modo de bordado puede centrar el diseño en el bastidor con el botón Aceptar.

Selección directa (18)

Pulsando un botón o una combinación de los botones de 0 a 9, se selecciona inmediatamente la puntada representada por ese número.

F1 - Función 1 (19)

El botón F1 se usa para seleccionar el programa de variación gradual. También se usa para desactivar la repetición de las puntadas de zurcido. En la creación de secuencias, el botón F1 se utiliza para seleccionar un juego de caracteres.

En el modo de bordado se usa para comprobar la posición del diseño y para girarlo.

Todas las selecciones se mostrarán en la pantalla gráfica.

F2 - Función 2 (20)

El botón F2 se usa para seleccionar las opciones de remate y cortahilos, así como para desactivar la repetición de ojales. En la creación de secuencias se usa para seleccionar la fuente.

En el modo de bordado se usa para seleccionar las opciones de bastidor y para seleccionar el bordado monocromo.

Todas las selecciones se mostrarán en la pantalla gráfica.

Botón Info (21)

Pulse este botón para alternar entre la vista de recomendaciones activada y desactivada.

Menú ajustes (22)

Pulse este botón para abrir el menú de ajustes de la máquina.

Invertir hacia abajo (23)

Para invertir las puntadas y secuencias hacia abajo.

Invertir hacia un lado (24)

Para invertir las puntadas y secuencias hacia un lado.

Cargar una puntada o secuencia personal (25)

Pulse este botón para cargar una puntada o secuencia personal.

Guardar una puntada o secuencia personal (26)

Pulse este botón para guardar una puntada o secuencia en la memoria de la máquina.

Borrar (27)

Para eliminar puntadas individuales de una secuencia, o puntadas y secuencias personales.

Editor de texto de bordado/secuencias (28)

Pulse este botón para acceder a la creación de secuencias.

En el modo de bordado, pulse este botón para abrir el editor de texto de bordado.

Menú ajustes

En el menú Ajustes, puede anular los ajustes automáticos y realizar ajustes manuales en ajustes de la máquina, ajustes de sonido y ajustes de pantalla.

Abra el menú pulsando el botón del menú Ajustes y seleccione el ajuste que desea modificar pulsando los botones de flecha arriba y abajo en la rueda.

Use los botones de flecha izquierda y derecha para ajustar los valores y activar los ajustes o abra una lista de opciones pulsando Aceptar. Un cuadro relleno significa que está activado, y un cuadro vacío significa que no está activado.

Nota: Si un ajuste no se puede combinar con un ajuste seleccionado previamente, el contorno de ese cuadro será discontinuo.

Hay diferentes ajustes disponibles dependiendo de que se encuentre en el modo de costura o bordado.

Hay dos iconos que se muestran junto a algunas de las alternativas de ajuste.

 Este icono muestra que el ajuste se conservará hasta que seleccione otra puntada.

 Este icono muestra que el ajuste se conservará hasta que apague la máquina.

Ningún icono significa que este ajuste se guardará hasta que lo desactive.

Pulse de nuevo el botón del menú Ajustes para salir del menú.

Tensión del hilo



Su máquina de coser preseleccionará electrónicamente una tensión de hilo para la puntada seleccionada. Dependiendo del tejido, guata, hilo, etc., es posible que sea necesario ajustar la tensión. Use los botones de flecha izquierda y derecha de la rueda para ajustar la tensión del hilo. Los cambios sólo afectarán a la puntada seleccionada. El ajuste volverá al predeterminado cuando seleccione otra puntada.

 En el modo de costura, pulse el botón Info para ver la tensión del hilo seleccionada actualmente.

Aguja doble

Active el programa de aguja doble y use los botones de flecha izquierda y derecha de la rueda para seleccionar el ancho de la aguja doble. Cuando se selecciona un tamaño de aguja doble, el ancho de todas las puntadas se limita a ese ancho de aguja para evitar la rotura de la aguja.

 En el modo de costura, pulse el botón Info. Se mostrará el icono de recomendación de aguja doble.

Ajustes	
Tensión del hilo	4.6 
Aguja doble	3.0 <input type="checkbox"/>
Seguridad ancho punt	<input type="checkbox"/>
Ptelas MLib muelle	<input type="checkbox"/>
MovLibre Sensormatic	<input type="checkbox"/>
Presión del Ptelas	6.5 
Alzapie auto	<input checked="" type="checkbox"/>

El ajuste se conserva hasta que lo desactive.

Nota: La aguja doble y la seguridad de ancho de puntada no se pueden usar al mismo tiempo.

Cuando se selecciona una puntada que es demasiado ancha para el tamaño de aguja doble seleccionado, aparece un mensaje de advertencia.

Seguridad de ancho de puntada

Seleccione esta función cuando use una placa para costura recta o un prensatelas para puntada recta con el fin de bloquear la aguja en posición central para todas las puntadas y evitar así daños a la aguja, el prensatelas o la placa de agujas.

 En el modo de costura, pulse el botón Info. Se mostrará el icono de seguridad del ancho de puntada.

El ajuste se conserva hasta que lo desactive.

Nota: Cuando se enciende la máquina con este ajuste activado y para toda selección de puntada que no sea una puntada recta, aparecerá un mensaje emergente informándole que está ajustada para la puntada recta.

La aguja doble y la seguridad de ancho de puntada no se pueden usar al mismo tiempo.

Prensatelas de MovLibre de muelle

Actívelo para ajustar la máquina en el modo Prensatelas de MovLibre de muelle. Baje los dientes de arrastre. El prensatelas de muelle sube y baja con cada puntada para sujetar la tela sobre la placa de agujas mientras se forma la puntada.

 En el modo de costura, pulse el botón Info. Se mostrará el icono del prensatelas de MovLibre de muelle en lugar de la recomendación del prensatelas.

El ajuste se conserva hasta que lo desactive.

Un mensaje emergente le informará de que el prensatelas de MovLibre de muelle está activo al encender la máquina.

Nota: Los prensatelas de movimiento libre son opcionales y se pueden adquirir en su distribuidor PFAFF® autorizado local. No lo use si está activado el MovLibre Sensormatic, ya que la aguja podría dañar el prensatelas.

También se puede usar para el bordado de movimiento libre cualquier prensatelas de muelle con una carcasa de plástico gris claro.

MovLibre Sensormatic

Actívelo para ajustar la máquina en el modo de MovLibre Sensormatic para el prensatelas 6A. Baje los dientes de arrastre.



En el modo de costura, pulse el botón Info. Se mostrará el icono de movimiento libre Sensormatic en lugar de la recomendación del prensatelas.

Cuando se cose con movimiento libre a baja velocidad, el prensatelas sube y baja con cada puntada para sujetar la tela sobre la placa de agujas mientras se forma la puntada. A mayor velocidad, el prensatelas flota sobre la tela mientras cose. La tela debe moverse manualmente.

Al encender la máquina, un mensaje emergente le informa de que el movimiento libre Sensormatic está activo.

Presión del prensatelas (sólo para coser)

En la mayoría de los casos, no necesita ajustar la presión del prensatelas. Para mejorar el resultado al utilizar técnicas especializadas, ajuste la presión. Use los botones de flecha izquierda y derecha de la rueda para ajustar la presión. Cuanto más alto sea el número, mayor será la presión sobre la tela. El valor se puede ajustar entre 0 y 9 en pasos de 0,5. El ajuste manual se cancelará cuando apague la máquina.

Nota: Si desea cambiar la presión del prensatelas para una secuencia, pase la secuencia al modo de costura y cambie el ajuste.

Altura de giro

Ajuste la altura del prensatelas cuando la máquina esté ajustada para movimiento libre o cuando esté en el modo de bordado.

En modo de costura libre Sensormatic: Puede ocurrir saltos de puntadas si la tela se mueve arriba y abajo en la aguja cuando se cose. Disminuyendo la altura del prensatelas en la posición de movimiento se reduce el espacio entre el prensatelas y la tela eliminando los saltos de puntadas.

Nota: Tenga cuidado de no reducir la altura del prensatelas en exceso. La tela debe moverse libremente debajo del prensatelas.

En Modo de bordado: Algunos bordados pueden crear enredos de hilo debajo del prensatelas. Si no hay espacio suficiente entre el prensatelas y el bordado, el hilo superior puede formar enredos en el revés del bordado. Aumente la altura del prensatelas paso a paso hasta que el bordado se mueva libremente debajo del prensatelas.

Palanca del prensatelas automática (sólo para coser)

Cuando se selecciona, se activa la palanca del prensatelas automática. El prensatelas se eleva a la altura de giro, por ejemplo, cuando se deja de coser con la aguja en posición abajo. Cuando no se

selecciona, el prensatelas permanece bajado aunque la máquina se pare con la aguja en posición abajo.

Equilibrio (sólo para coser)

Cuando cose tejidos especiales o realice una técnica especial, quizás necesite ajustar el equilibrio. Comience cosiendo una puntada en un retal de tela. Use los botones de flecha izquierda y derecha para equilibrar la puntada entre -7 y 7. Cuando vuelva a coser, el equilibrio estará ajustado.

Los cambios sólo afectarán a la puntada seleccionada. El ajuste volverá al predeterminado cuando seleccione otra puntada.

Cortar puntadas de salto (sólo para bordar)

Su máquina incluye la función de corte automático de puntadas de salto. Esta función le ahorra tiempo al cortar las puntadas después de terminar el bordado. Seleccione Cortar puntadas de salto en el menú Ajustes. Mientras borda, la máquina cortará el hilo superior de la puntada de salto y tirará del cabo del hilo hacia la parte inferior del tejido.

Nota: La máquina también corta el hilo después de que cambie a un nuevo color. Sujete el cabo del hilo cuando comience a bordar de nuevo, de modo que pueda retirar fácilmente el cabo de hilo cortado.

Los diseños marcados "Comando de corte de puntadas de salto" están programados para cortar puntadas de salto. Los comandos de corte de puntadas de salto se pueden agregar a cualquier diseño utilizando el software 5D™ Organizer incluido con su máquina. Vaya a "Archivo" y seleccione "Agregar comandos de corte".

Parada para cortar (sólo para bordar)

Cuando comienza a bordar, la máquina se para después de coser algunas puntadas y le pide que corte el cabo del hilo. Use el botón Aceptar para activar o desactivar esta función en el menú de Ajustes.

Nota: La parada para cortar y cortar puntadas de salto no se pueden utilizar al mismo tiempo. La parada para cortar también estará desactivada si usa el pedal mientras borda.

Idioma

Use los botones de flecha izquierda y derecha para cambiar el idioma de todo el texto de la máquina.

Alarma audible

Enciende o apaga todos los sonidos de alarma de la máquina. El ajuste predeterminado es encendido.

Contraste

Ajuste el contraste de la pantalla gráfica utilizando los botones de flecha izquierda y derecha. El valor se puede ajustar entre -20 y 20 en pasos de 1.

Versión del software

Compruebe la versión del software de su máquina de coser.

Costura



Costura

El modo de costura es la primera vista de la pantalla gráfica después de encender la máquina. La puntada seleccionada se mostrará a tamaño real en el campo de costura. Aquí encontrará toda la información básica que necesita para empezar a coser. Este es también el menú donde ajustará los parámetros de su puntada. La puntada recta está seleccionada de forma predeterminada.

Modo de costura - vista general

1. Número de puntada seleccionada
2. Campo de costura
3. Ancho de puntada/
posicionamiento de puntada
4. Longitud de puntada/densidad de puntada
5. Programa de variación gradual
6. Opciones de remate

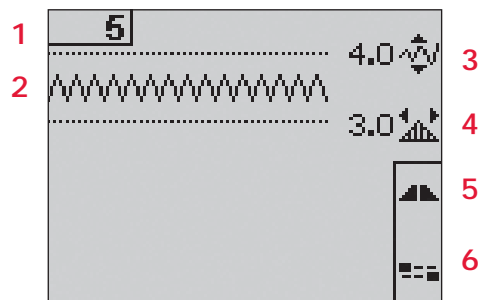

Seleccionar una puntada

Al pulsar uno de los botones de selección directa, selecciona inmediatamente ese número de puntada. Pulse dos o tres dígitos en rápida sucesión para seleccionar una puntada del 10 en adelante. Si el número de puntada no existe, oírás un pitido y el primer dígito introducido se seleccionará como una puntada.

Use los botones de flecha arriba y abajo de la rueda para desplazarse entre puntadas.

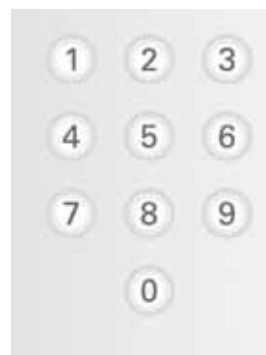

Recomendaciones de costura

Pulse el botón Info para mostrar las recomendaciones de costura para la puntada actual.

Pulse de nuevo el botón para ocultar la información.

7. Recomendación/ajuste de la aguja



Ajuste para aguja doble



Aguja de lanza recomendada



Ajuste para seguridad de ancho de puntada

8. Recomendación de prensatelas

9. Friselina recomendada

10. Recomendación de dientes de arrastre /IDT

11. Valor de la tensión del hilo

Nota: Todos los símbolos y opciones no se muestran al mismo tiempo.

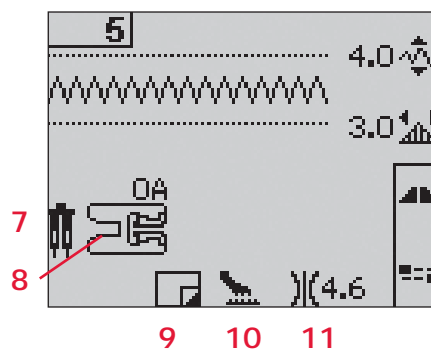

Ajustes de puntadas

Su máquina seleccionará los mejores ajustes para cada puntada seleccionada. Puede realizar sus propios ajustes en la puntada seleccionada.

Los cambios en los ajustes sólo afectarán a la puntada seleccionada. Los ajustes que haya cambiado se restablecerán a los predeterminados cuando seleccione otra puntada. Los ajustes cambiados no se guardan automáticamente al apagar la máquina.

El ancho de puntada y la longitud de puntada seleccionados se muestran junto a los iconos de cada ajuste. Si intenta superar los ajustes mínimos o máximos de anchura y longitud, se oirá un sonido de advertencia.

Nota: Los números aparecen resaltados cuando se cambia el ajuste.

Ancho de puntada (1)

Aumente o disminuya el ancho de puntada usando las teclas + y -.

Longitud de puntada (2)

Aumente o disminuya la longitud de puntada usando las teclas + y -. Si está alargando una puntada de zigzag o una puntada decorativa, toda la puntada será más larga. Si está alargando una puntada de festón donde se puede ajustar la densidad, toda la puntada será más larga pero la densidad será la misma.

Posicionamiento de puntada (3)

Pulse el botón de alternativas para mostrar el posicionamiento de puntada en lugar del ancho de puntada. Use los botones + y - para mover la puntada hacia la izquierda o la derecha.

Nota: Esto sólo es posible cuando se utiliza una puntada más estrecha de 9 mm. Puede disminuir el ancho de puntada para hacer la puntada más estrecha, si es necesario.

Densidad de puntada (4)

Pulse el botón de alternativas para mostrar el ajuste de densidad en lugar de la longitud de puntada para las puntadas de festón. Ahora los botones + y - de la longitud de puntada ajustan la densidad. La densidad de puntada no afecta a la longitud actual de la puntada completa.

Nota: Esto se usa con frecuencia con hilos especiales y cuando se desea obtener una puntada de festón menos densa. Si ha seleccionado un ojal, la pantalla gráfica mostrará de forma predeterminada el ajuste de densidad en lugar del ajuste de longitud de puntada.

Tensión del hilo (5)

Para que las puntadas tengan mejor aspecto y sean más duraderas, compruebe que la tensión del hilo de la aguja está correctamente ajustada, es decir, para la costura normal, que los hilos se unen uniformemente entre las dos capas de tela.

Su máquina de coser seleccionará electrónicamente la tensión de hilo para la puntada seleccionada. Dependiendo del tejido, guata, hilo, etc., es posible que sea necesario ajustar la tensión. Véase la página 2:14 para las instrucciones sobre cómo cambiar el ajuste manualmente.

Si el hilo de la canilla está visible en la parte superior de la tela, la tensión del hilo de la aguja es excesiva. Reduzca la tensión del hilo de la aguja.

Si el hilo superior está visible en la parte inferior de la tela, la tensión del hilo de la aguja es demasiado floja. Aumente la tensión del hilo de la aguja.

En las puntadas decorativas y ojales, el hilo superior debe verse en la parte inferior del tejido.

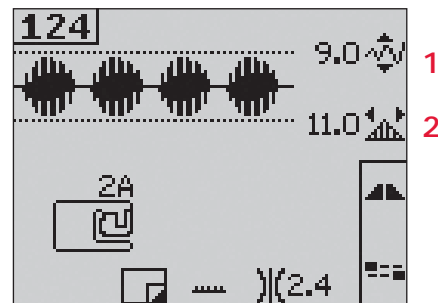
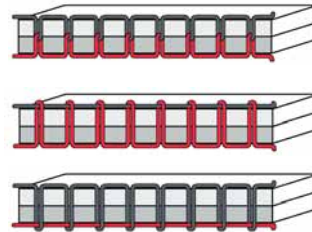

Pulse el botón de alternativas para ver el posicionamiento y la densidad de puntada



Invertir

Para invertir puntadas o secuencias hacia un lado pulse el botón Invertir hacia un lado.

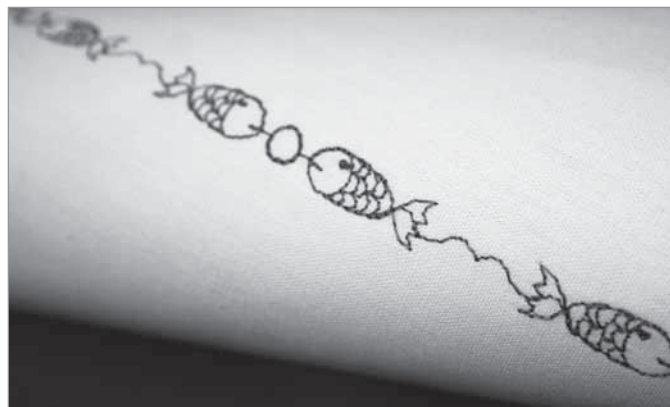

Opciones de remate

Las opciones de remate le permiten programar remates tanto al comienzo (A) como al final (B) de la puntada. También se puede usar el cortahilos (C).

1. Pulse el botón F2 para abrir la vista de opciones de remate.
2. Use la rueda para desplazarse entre las opciones y pulse Aceptar para seleccionar las funciones que desea utilizar.
3. Cuando haya realizado sus selecciones, cierre la vista pulsando de nuevo el botón F2. Los mini-íconos de remate (D) se mostrarán en la pantalla gráfica, indicando qué funciones de remate están seleccionadas. Las selecciones permanecerán hasta que las deseleccione.

Nota: Para un remate inmediato, use el botón de remate que se encuentra en la parte delantera de la máquina.

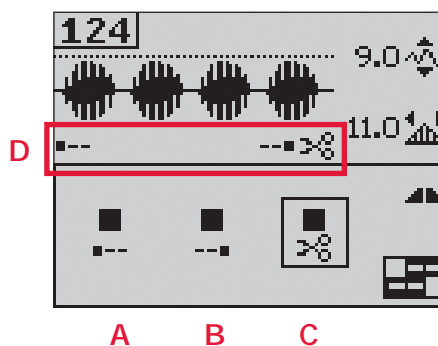

Costura con opciones de remate seleccionada

1. El remate al comienzo (A) se ejecutará en cuanto comience a coser.
2. Pulse el botón de retroceso para activar el remate al final (B). El indicador de remate programado estará encendido. La máquina terminará la puntada y la rematará.

Cuando se ha programado un cortahilos (C), la máquina cortará los hilos automáticamente después de ejecutar el remate al final. La aguja y el prensatelas se elevarán.

Nota: Deje de coser y pulse el botón de retroceso dos veces para activar la costura marcha atrás.

El indicador de retroceso estará encendido. No se ejecutará ningún remate.

Pulse el botón de retroceso cuando cosa hacia atrás para activar el remate al final. Tanto el indicador de retroceso como el indicador de remate programado estarán encendidos.

Para volver a la costura hacia delante, deje de coser hacia atrás y pulse el botón de retroceso. No habrá indicadores encendidos y no se ejecutará ningún remate.

3. Para desactivar las opciones de remate, use la rueda para desplazarse entre las opciones y pulse Aceptar para deseleccionar cada una.

Programa de variación gradual

La variación gradual aumenta o disminuye el ancho de la puntada durante la costura para crear variaciones simétricas o asimétricas.

1. Abra la vista del programa de variación gradual pulsando el botón F1.
2. Use los botones de flecha izquierda y derecha de la rueda para seleccionar la variación gradual al comienzo o al final. Pulse Aceptar y active o desactive el ajuste.
3. Mantenga pulsado Aceptar para abrir una vista con diferentes opciones de ángulo para la variación gradual al comienzo o al final. Seleccione el ángulo que desee para su variación utilizando los botones de flecha y pulse Aceptar para seleccionarlo.
4. Pulse de nuevo el botón F1 para cerrar la vista del programa de variación gradual. En la pantalla gráfica hay unos mini-íconos (A) que le muestran si la variación gradual al comienzo o al final está activada.
5. Cuando la variación gradual se activa tanto al comienzo como al final y usted empieza a coser, el ancho de puntada comenzará en 0 mm. Se irá ensanchando hasta alcanzar el ancho de puntada seleccionado. Cosa la longitud que desee y pulse el botón de retroceso. El ancho se reducirá hasta que sea de 0 mm.

Nota: Casi todas las puntadas se pueden variar gradualmente. Si intenta abrir la vista del programa de variación gradual para una puntada que no se puede variar gradualmente, oírás un sonido de advertencia.

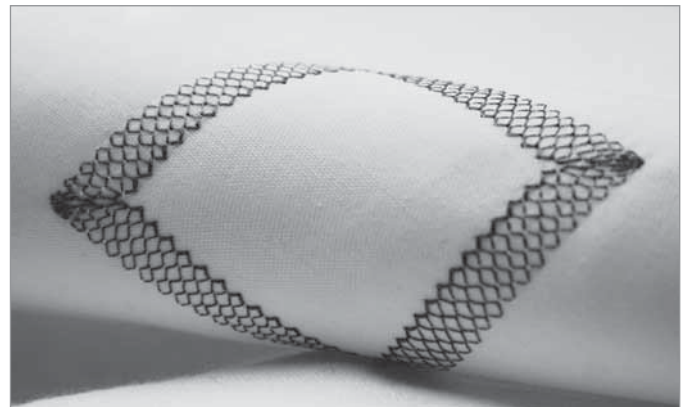
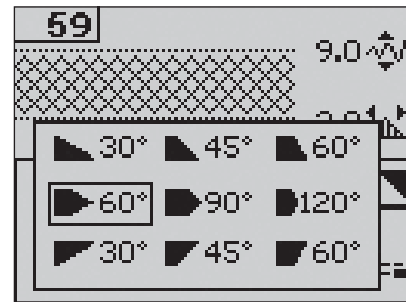
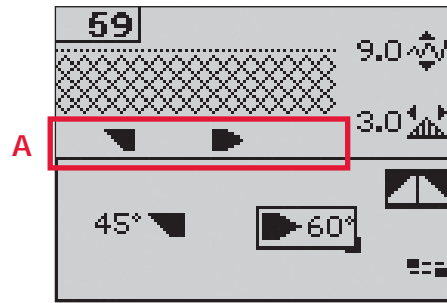

Control de velocidad

1. Mantenga pulsado el botón de velocidad para abrir una ventana emergente donde podrá utilizar los botones de flecha izquierda y derecha de la rueda para cambiar la velocidad de costura.

Nota: No se puede seleccionar una velocidad superior a la velocidad predeterminada.

2. Vuelva a pulsar el botón de velocidad para cerrar la ventana emergente.
3. Pulse el botón Info. Un icono en la pantalla gráfica le indicará la velocidad a la que está ajustada la máquina para coser (B).
4. Para desactivar el velocidad reducida, pulse el botón de velocidad. Vuelva a pulsar el botón para coser a la velocidad seleccionada previamente.

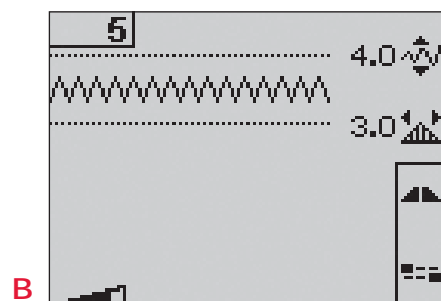
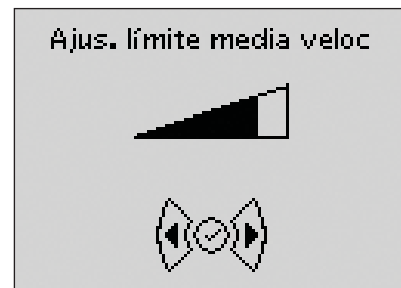

Puntadas personales

Guardar una puntada personal

1. Guarde sus puntadas personales en la máquina pulsando el botón Guardar. Esto abrirá el menú Guardar una puntada o secuencia personal. Seleccione la opción Puntada personal con los botones de flecha de la rueda y confirme pulsando Aceptar.
2. Seleccione una memoria vacía utilizando los botones de flecha. Confirme la selección pulsando Aceptar. Si la memoria seleccionada no está vacía, aparecerá un mensaje emergente preguntándole si desea sobrescribir la puntada guardada previamente con la nueva. Seleccione Sí o No con los botones de flecha y pulse Aceptar.
3. Vuelva a pulsar el botón Guardar para volver al modo de costura.

Nota: Algunas puntadas especiales, como los ojales, no se pueden guardar. Un mensaje emergente le informará de ello cuando intente guardar una puntada de este tipo.

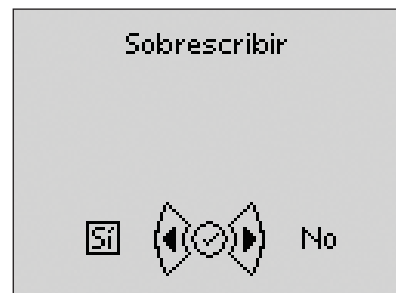

Cargar una puntada personal

1. Cargue sus puntadas personales pulsando el botón Cargar. Esto abrirá el menú Cargar una puntada o secuencia personal. Seleccione la opción Puntada personal en la ventana emergente con los botones de flecha de la rueda. Confirme pulsando Aceptar.
2. Use los botones de flecha para seleccionar la puntada que desea utilizar y pulse Aceptar. La puntada aparecerá en el modo de costura lista para ser cosida. El número de la puntada cargada se mostrará con un corazón como prefijo.

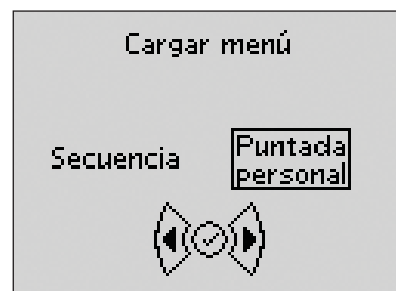

Eliminar una puntada personal

1. Elimine sus puntadas personales de la máquina cuando esté en el modo de cargar o guardar.
2. Seleccione la puntada que desea eliminar y pulse el botón Borrar. Aparecerá un mensaje emergente pidiéndole que verifique la eliminación. Seleccione Sí o No con los botones de flecha de la rueda y pulse Aceptar.

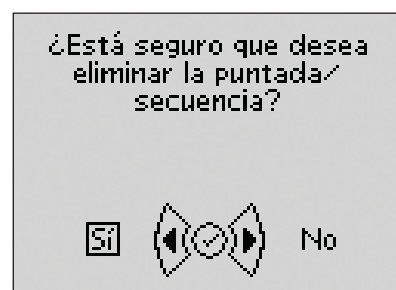

Técnicas de costura

Puntada zigzag en tres pasos

La puntada nº 9 se puede utilizar para sobre hilar bordes sin rematar. Compruebe que la aguja atraviesa la tela por el lado izquierdo y sobrehila el borde del lado derecho.

La puntada número 9 también se puede utilizar como puntada elástica para añadir elásticos a pijamas, faldas y prendas deportivas.

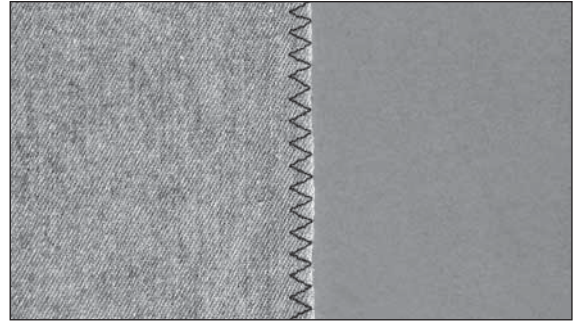

Ojales

Para coser un ojal, primero coloque el prensatelas correcto. Asegúrese de que el IDT está desacoplado.

Nota: Los ojales de hasta 50 mm se cosen con el prensatelas para ojales Sensormatic. Los ojales de más de 50 mm se cosen manualmente en cuatro pasos con el prensatelas 5M.

A continuación seleccione su ojal. Para garantizar un buen resultado, comience cosiendo una muestra de prueba en la tela y la friselina que vaya a utilizar.

La dirección de las puntadas que está cosiendo se indicará en la pantalla mediante una flecha junto al ojal.

Ojal Sensormatic

Cuando cosa un ojal con el prensatelas para ojales Sensormatic, ajuste la longitud de la abertura de modo que sea ligeramente superior al tamaño del botón.

1. Coloque el prensatelas 5A para ojales Sensormatic.
2. Enchufe el cable en la toma (A) que se encuentra en la parte inferior izquierda detrás de la bombilla.
3. Use la regla de la tapa para medir el botón. Seleccione la longitud de la abertura usando los botones de flecha izquierda y derecha de la rueda.
4. Compruebe que la flecha roja esté alineada con la marca del prensatelas (C).
5. Comience a coser pisando el pedal.
6. Las flechas de la pantalla gráfica mostrarán qué parte del ojal se está cosiendo y en qué dirección. Las columnas se coserán en la misma dirección.
7. El ojal se completará automáticamente. Puede repetir el ojal tantas veces como desee pisando el pedal.

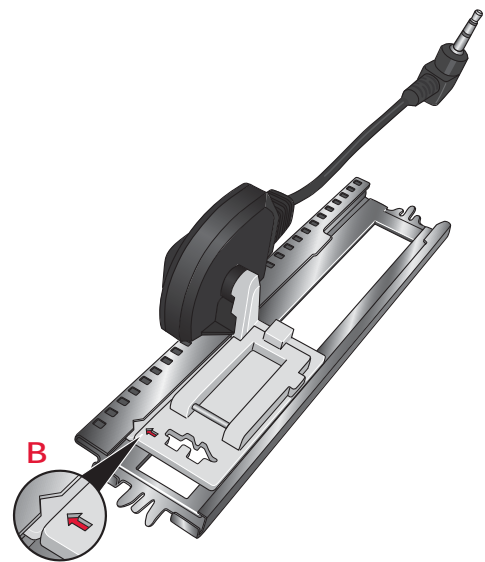
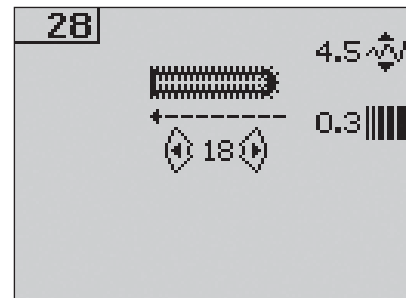
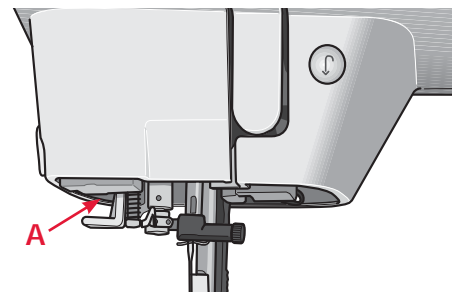

Ojales manuales

1. Para coser un ojal de más de 50 mm, use el prensatelas 5M. Asegúrese de que el IDT está desacoplado.
2. La primera columna se coserá hacia atrás. Cosa la primera columna al largo que desee el ojal. La pantalla gráfica mostrará la parte y la dirección de costura del ojal que se está cosiendo.
3. Pulse el botón de retroceso. La máquina coserá la presilla y la segunda columna. Cuando las columnas estén alineadas, pulse de nuevo el botón de retroceso para coser la segunda presilla.
La máquina se detendrá automáticamente cuando haya terminado el ojal.
Nota: El icono de repetición estará resaltado, mostrando que la repetición está activada. Puede repetir el ojal tantas veces como desee pisando el pedal.
4. Pulse el botón F2 para desactivar la repetición.

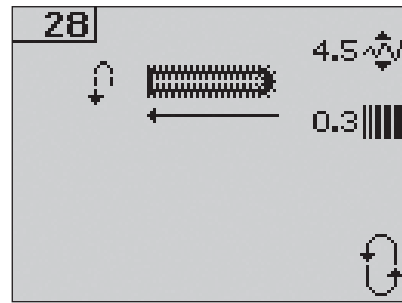

Ojal con cordón

Los ojales con cordón que se cosen con cordoncillo son más estables, duraderos y tienen un aspecto profesional. Utilice algodón perlé o cordoncillo normal.

1. Coloque el centro de una hebra de cordoncillo sobre la varilla metálica que sale de la parte posterior central del prensatelas para ojales sensormatic 5A. Pase los cabos de hilo por debajo del prensatelas e introdúzcalos en las guías derecha e izquierda de la parte delantera del prensatelas.
2. Coloque el prensatelas para ojales Sensormatic 5A. Antes de comenzar a coser, compruebe que la flecha roja esté alineada con la marca del prensatelas.
3. Cuando acabe el ojal, tire de los cabos del cordoncillo hasta que el bucle de hilo quede oculto bajo la presilla del ojal.
4. Enhebre los cabos del cordoncillo en una aguja y páselos al revés de la prenda. Anude los cordoncillos y corte el hilo sobrante.

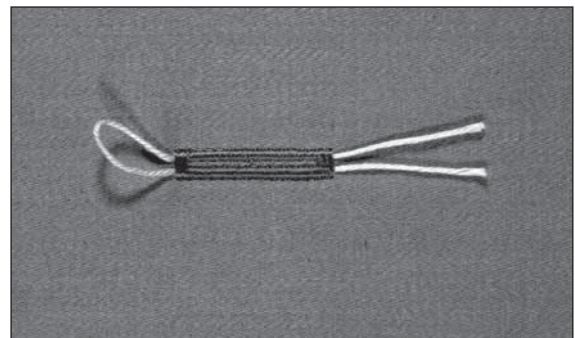
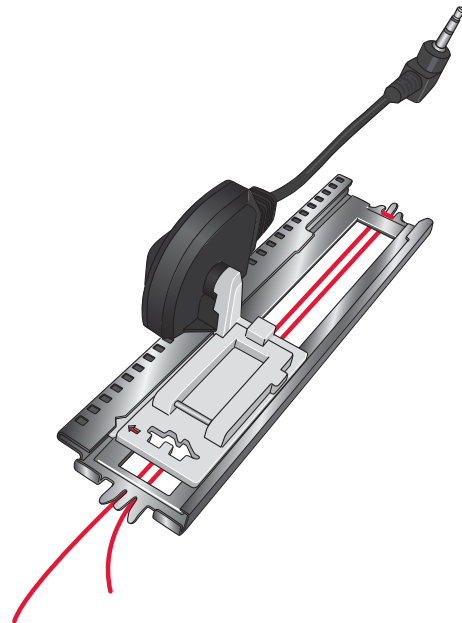

Coser un botón

1. Para coser un botón, quite el prensatelas y seleccione la puntada de costura de botones.
2. Baje los dientes de arrastre.
3. Coloque el botón bajo el soporte del prensatelas. Use la función Invertir para asegurarse de que los agujeros del botón están alineados con el movimiento de la aguja y que el ancho es adecuado para ese botón. Si es necesario, cambie el ancho entre agujeros con los botones de + y - anchura.
4. Puede aumentar o disminuir el número de puntadas que sujetarán el botón a la tela en pasos de dos, usando los botones de flecha izquierda y derecha de la rueda.
5. Empiece a coser. La máquina coserá el programa por usted y a continuación rematará y se parará.

Nota: Use la herramienta multiusos para crear un tallo de hilo para su botón. También puede usar el prensatelas para coser botones, disponible como accesorio opcional.

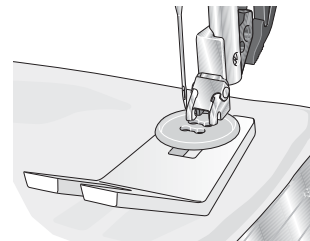
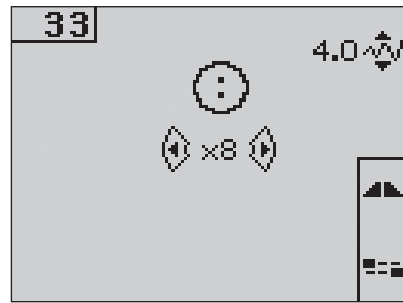

Zurcido

Zurcir un pequeño agujero o un desgarrón antes de que se haga mayor puede salvar una prenda. Elija un hilo fino de un color lo más parecido posible al de la prenda.

1. Coloque la prenda o la friselina en posición debajo del agujero o el desgarrón de su prenda.
2. Seleccione una puntada de zurcido.
3. Empiece a coser por encima del agujero y sobre el mismo.
4. Cuando haya cosido todo el agujero, pulse el botón de retroceso para fijar la longitud de la puntada.

Su máquina de coser terminará la puntada automáticamente.

5. De forma predeterminada, la máquina estará ajustada para repetir el mismo tamaño de zurcido en cuadrado, simplemente siga cosiendo.

Pulse el botón F1 para desactivar la repetición.

Nota: El icono de repetición estará resaltado, indicando que la repetición está activada.

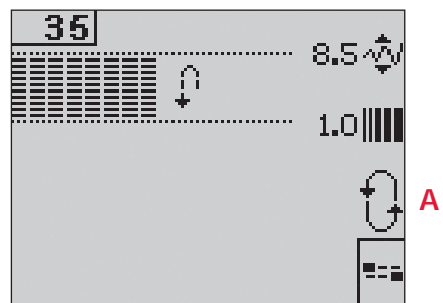

Costura de dobladillos en tejido grueso

Cuando cosa sobre costuras en tejidos muy gruesos o un dobladillo en unos vaqueros, el prensatelas puede inclinarse mientras la máquina sube por la costura. Use la herramienta multiusos para equilibrar la altura del prensatelas mientras cose.

Un lado de la herramienta multiusos es más grueso que el otro. Utilice el lado que corresponda mejor al grosor del dobladillo.

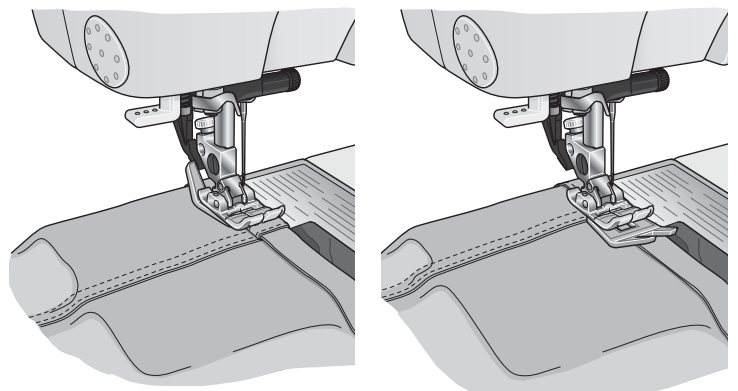

Acolchado con aspecto de hecho a mano

Normalmente un acolchado consta de tres capas, dos capas de tela con una capa de guata intercalada.

1. Hilvane la parte superior del acolchado ya acabado a la guata y a la parte posterior.
2. Enhebre la aguja con hilo invisible (monofilamento). Ponga en la canilla un hilo de rayón o algodón que resalte o que haga juego.
3. Coloque el prensatelas recomendado mostrado en la vista recomendaciones de costura.
4. Acople el IDT:
5. Al coser la puntada sólo debería ver el hilo de la canilla. Aumente la tensión de la aguja según sea necesario para conseguir el efecto deseado.



Puntadas recomendadas para un acolchado con aspecto de hecho a mano

Stitch	41	42	43	45	46	47	48	49	50

Puntada invisible

La puntada invisible se utiliza para hacer dobladillos invisibles en faldas, pantalones y decoraciones del hogar. Use el prensatelas número 3 con el IDT.

1. Remate el borde del dobladillo.
2. Doble y planche el margen del dobladillo del revés.
3. Vuelva a doblar el dobladillo sobre sí mismo de modo que sobresalga aproximadamente 1 cm del borde rematado. Ahora, el revés de su prenda debe mirar hacia arriba.
4. Coloque el tejido bajo el prensatelas de modo que el doblez pase a lo largo de la guía para bordes A.
5. Cuando la aguja se desplace por el doblez debe recoger una pequeña cantidad de tejido. Si las puntadas se ven por el derecho, ajuste la guía para bordes A girando el tornillo de ajuste B, hasta que la puntada que recoge el dobladillo apenas se vea.

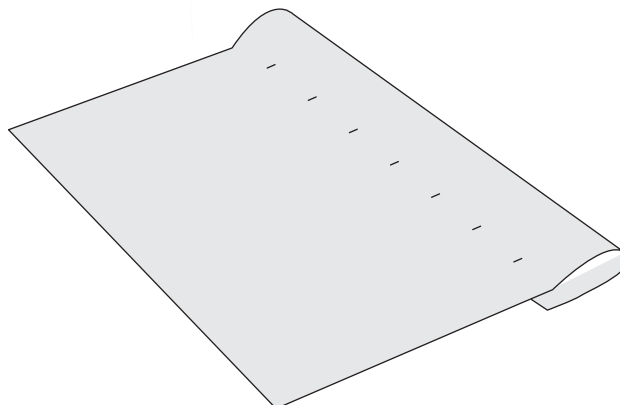
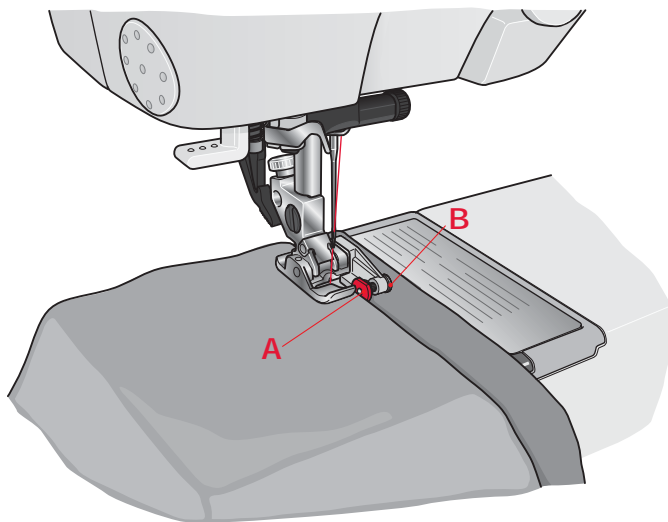

Puntada invisible elástica

La puntada invisible elástica está especialmente indicada para tejidos elásticos, ya que el zigzag de la puntada permite que ésta se estire. El dobladillo se remata y se cose al mismo tiempo. En la mayoría de los tejidos de punto no hay necesidad de acabar antes el borde sin rematar.

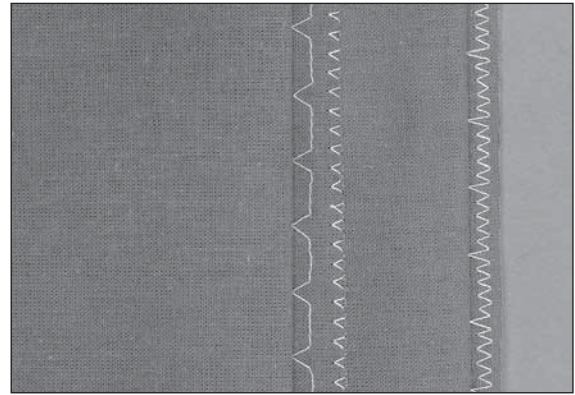

Costura de cremalleras

Existen dos maneras diferentes de coser cremalleras. Para obtener los mejores resultados siga las instrucciones incluidas con el motivo.

Con todos los tipos de cremallera es importante coser cerca de los dientes de la cremallera. El prensatelas 4 para cremalleras puede colocarse en el soporte del prensatelas a la izquierda o a la derecha, dependiendo del modo en que vaya a coser la cremallera. A continuación seleccione la posición de la puntada para que entre cerca del borde de los dientes de la cremallera, usando una de las 37 posiciones de aguja disponibles para la puntada recta. Si el prensatelas está acoplado del lado derecho, la aguja sólo puede desplazarse a la derecha. Si el prensatelas está acoplado a la izquierda, la aguja sólo puede desplazarse a la izquierda.

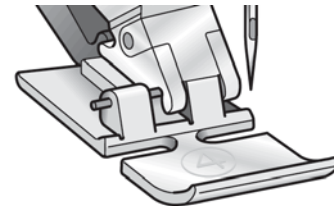
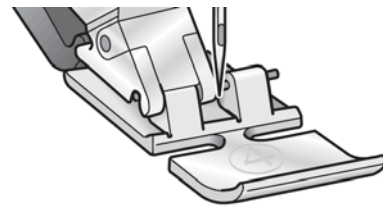

Dobladillo enrollado

Utilice el prensatelas para dobladillos enrollados para rematar los bordes en blusas, pañuelos o volantes sin tener que planchar antes los bordes. El dobladillo evita que los bordes se deshilachen y consigue un acabado neto y resistente.

- Doble dos veces el borde de la tela (unos 2 mm cada doblez).
- Coloque el borde doblado de la tela bajo el prensatelas para dobladillo enrollado y cosa unas cuantas puntadas para fijarlo.
- Gire el volante hacia usted hasta que la aguja quede en su punto más bajo. Levante el prensatelas e introduzca la tela por la ranura del mismo.
- Baje el prensatelas y, mientras cose, guíe el borde de la tela uniformemente por el prensatelas. Cuando realice dobladillos enrollados, asegúrese de que el borde sin rematar de la tela se apoya contra el borde izquierdo de la abertura del prensatelas. Asegúrese de que la tela no pasa por debajo del lado derecho del prensatelas.

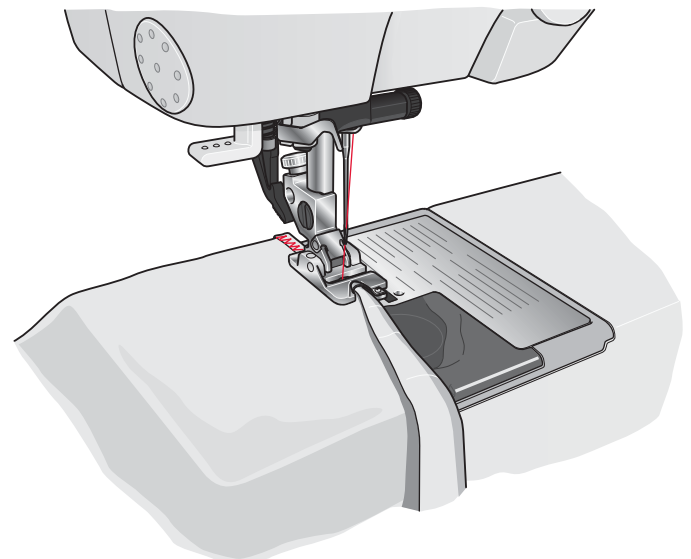

Nota: Con una puntada zigzag estrecha también puede realizar un bonito dobladillo enrollado en telas elásticas más finas como el nailon de lencería.

Mensajes emergentes comunes

Canilla vacía

Si la canilla está casi vacía, la máquina se para automáticamente y aparece un mensaje emergente en la pantalla. Sustituya la canilla vacía por una llena y pulse Aceptar en la rueda para confirmar.

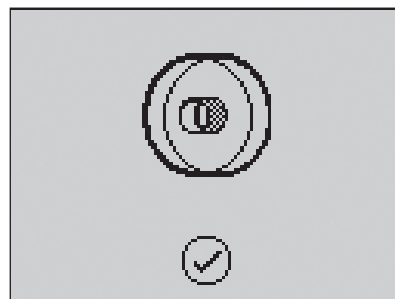

Sobrecarga del motor principal

Si está cosiendo una tela muy gruesa o si la máquina se bloquea mientras cose, el motor principal puede sobrecargarse y la máquina dejará de coser. El mensaje emergente se cerrará cuando el motor principal y la alimentación estén bien.

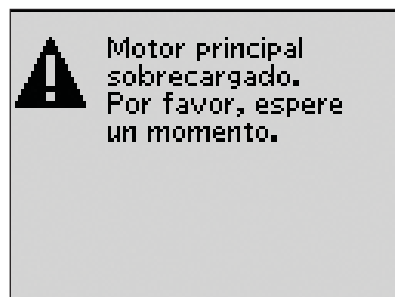

Eliminar un atasco de hilo

Limpie la zona debajo de la placa de agujas de hilos y pelusas. Pulse Aceptar en la rueda para cerrar el mensaje emergente.

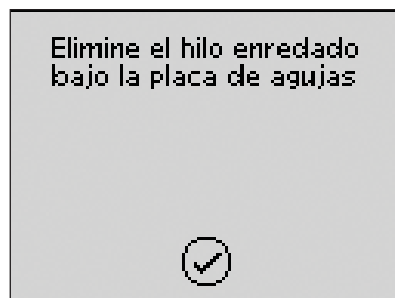



Creación de secuencias

Creación de secuencias

La función de creación de secuencias de su máquina le permite combinar puntadas y letras en las secuencias. Puede agregar hasta 40 puntadas, letras y comandos en la misma secuencia. Guarde sus propias puntadas y secuencias en la máquina y vuelva a cargarlas y coserlas en cualquier momento que desee.

Todas las puntadas de su máquina de coser se pueden usar para crear secuencias, excepto las puntadas para ojales, zurcido, variación gradual, costura de botones y presillas.

Creación de secuencias - vista general

1. Número de puntada actual
2. Campo de costura
3. Comandos de la secuencia
4. Alfabetos
5. Ancho de puntada/
posicionamiento de puntada
6. Longitud de puntada/densidad de puntada
7. Juego de caracteres (mayúsculas o minúsculas,
símbolos normales o especiales)
8. Selección de fuentes

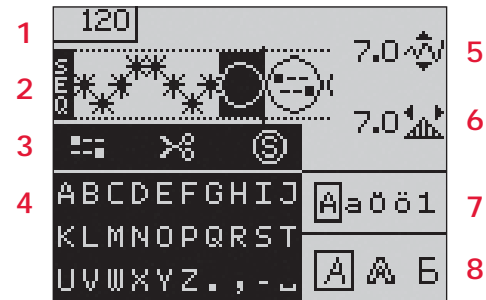

Crear una secuencia

1. Pulse el botón de creación de secuencias para acceder a la creación de secuencias.
2. Pulse el número de la puntada que desea utilizar. La puntada aparecerá en el campo de costura.
3. Pulse el número de la siguiente puntada y ésta aparecerá a la derecha de la puntada introducida previamente.

Nota: La posición actual en el campo de costura está marcada por un cursor. Las puntadas insertadas se colocarán en la posición del cursor. Mueva el cursor por la secuencia usando los botones de flecha izquierda y derecha de la rueda.

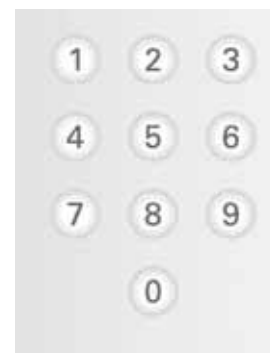

Comandos de la secuencia

Puede insertar los comandos de remate, cortahilos y parada en la secuencia. Use los botones de flecha de la rueda para seleccionar un comando y pulse Aceptar para insertarlo. Se colocará en la posición del cursor.

Los comandos insertados quedarán incluidos cuando guarde la secuencia y se ejecutarán siempre al coserla.

Nota: Puede insertar hasta 3 comandos en cada secuencia.

Uso del alfabeto

1. Mueva el cursor por el campo de costura (2) con los botones de flecha izquierda y derecha de la rueda hasta donde desee agregar una letra.
2. Use el botón de flecha abajo para desplazarse por los comandos (3) de la secuencia hasta el alfabeto (4). Seleccione una letra usando los botones de flecha y pulse Aceptar para insertarla. Se colocará en la posición del cursor en el campo de costura.

Nota: La letra seleccionada del alfabeto quedará resaltada.

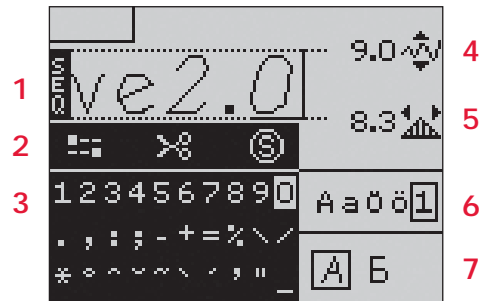

Seleccionar juego de caracteres y fuentes

Pulse el botón F1 para cambiar el juego de caracteres (7) entre letras mayúsculas o minúsculas, letras y símbolos normales o especiales.

Pulse el botón F2 para cambiar las fuentes (8).

Ajustar texto y puntadas

Puede invertir, ajustar la longitud (6) y el ancho (5) o cambiar la densidad y el posicionamiento de la puntada seleccionada. Los ajustes funcionan exactamente igual que en el modo de costura. Véanse las páginas 3:2 - 3:4.

Cuando cambie un valor, los dígitos quedarán resaltados en la pantalla gráfica para mostrar que el valor no es el predeterminado.

Nota: Los ajustes sólo afectarán a la puntada en la posición del cursor. Si vuelve al modo de costura, todos los ajustes realizados allí afectarán a toda la secuencia y no se guardarán.

Eliminar una puntada o letra en una secuencia

Si desea eliminar una puntada, mueva el cursor a la puntada que desea eliminar y pulse el botón Borrar.

Para eliminar la secuencia completa del campo de costura, mantenga pulsado el botón Borrar.



Gestione sus secuencias

Puede guardar y volver a cargar sus secuencias. Cada memoria de secuencias tiene un espacio de 40 puntadas.

Guardar una secuencia

Guardar secuencias funciona exactamente igual que en el modo de costura. Véase la página 3:5. Seleccione la opción de secuencias en el menú Guardar una puntada o secuencia personal.



Cargar una secuencia

Cargar secuencias funciona exactamente igual que en el modo de costura. Véase la página 3:5. Seleccione la opción de secuencias en el menú Cargar.

Nota: Cuando cargue una secuencia en el modo de costura, el número de la secuencia guardada se mostrará con una M como prefijo.



Eliminar una secuencia

Eliminar secuencias de la máquina funciona exactamente igual que en el modo de costura. Véase la página 3:5.



Costura de una secuencia

Para coser la secuencia, vuelva al modo de costura pulsando el botón de creación de secuencias o pisando el pedal. Su secuencia está lista para ser cosida. La secuencia se coserá continuamente si no se programa ninguna parada.

Nota: Los ajustes realizados en el modo de costura afectarán a toda la secuencia. Sin embargo, estos ajustes no se guardarán si vuelve a la creación de secuencias.



Preparativos de bordado



Preparativos de bordado

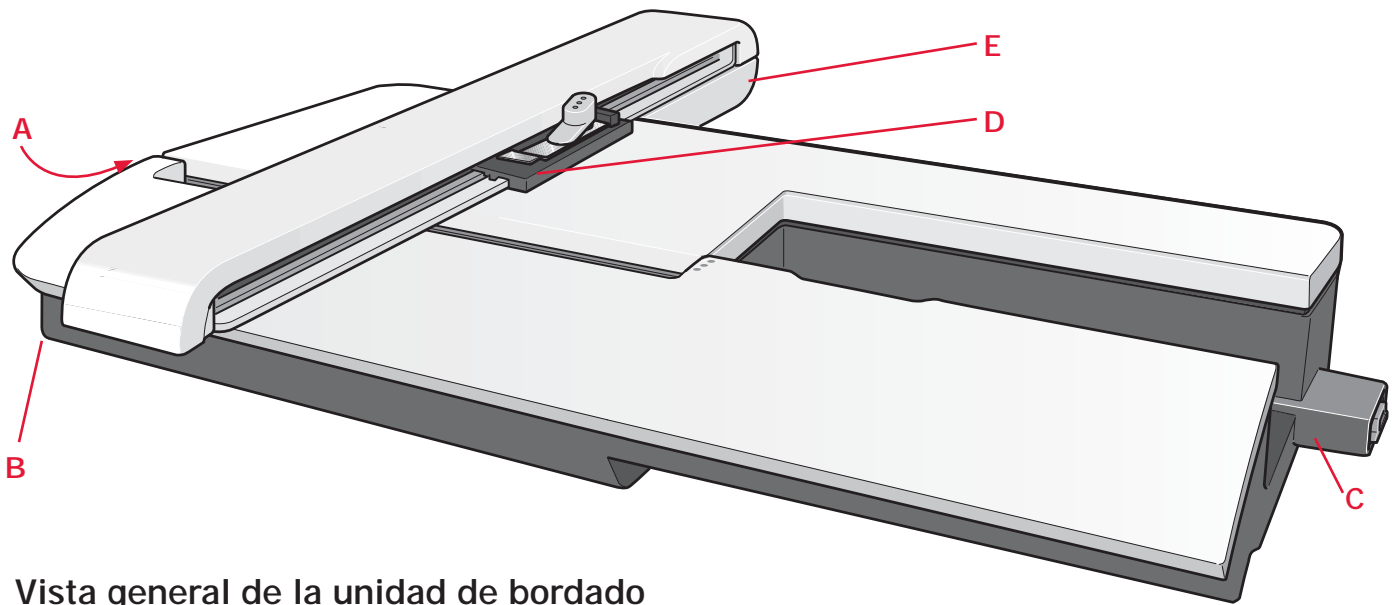

Vista general de la unidad de bordado

(tipo BE16)

- A Botón de liberación de la unidad de bordado
- B Patas de ajuste de nivel
- C Toma de conexión de la unidad de bordado
- D Conjunto de conexiones del bastidor de bordado
- E Brazo de bordado

Vista general del bastidor de bordado

- F Conector del bastidor de bordado
- G Bastidor exterior
- H Bastidor interior
- I Palanca
- J Tornillos de sujeción
- K Pestañas de acoplamiento de los clips
- L Marcas centrales

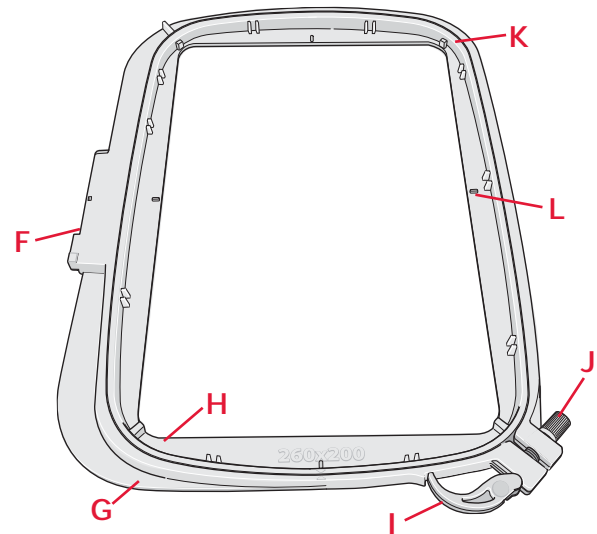

creative™ 2.0 Embroidery collection

Hojee la creative™ 2.0 Embroidery collection para ver los diseños y una fuente de bordado.

El número de diseño, el número de puntadas (número de puntadas en el diseño) y el tamaño del diseño se muestran junto a cada diseño. Se muestran los colores de hilo sugeridos para cada número de color.

Conectar la unidad de bordado

Hay una toma con tapa detrás del brazo libre, consulte la imagen. La tapa se abrirá automáticamente al conectar la unidad de bordado.

1. Deslice hacia fuera la bandeja de accesorios.
2. Deslice la unidad de bordado en el brazo libre de la máquina hasta que encaje firmemente en la toma. Si es necesario, use las patas de ajuste de nivel de modo que la máquina y la unidad de bordado queden niveladas. Si la máquina está apagada, enciéndala.
3. La máquina se reiniciará automáticamente y accederá al modo de bordado.
4. Un mensaje emergente le indica que despeje el área de bordado y quite el bastidor para su posicionamiento. Pulse Aceptar. La máquina calibrará y el brazo de bordado se desplazará a la posición de listo para usar. Esta calibración establecerá sus funciones de bordado cada vez que coloque la unidad de bordado.

Asegúrese de no calibrar la máquina con el bastidor de bordado acoplado ya que puede dañar la aguja, el prensatelas, el bastidor y/o la unidad de bordado. Asegúrese de quitar todos los materiales alrededor de la máquina antes de calibrar para que el brazo de bordado no golpee contra nada durante la calibración.

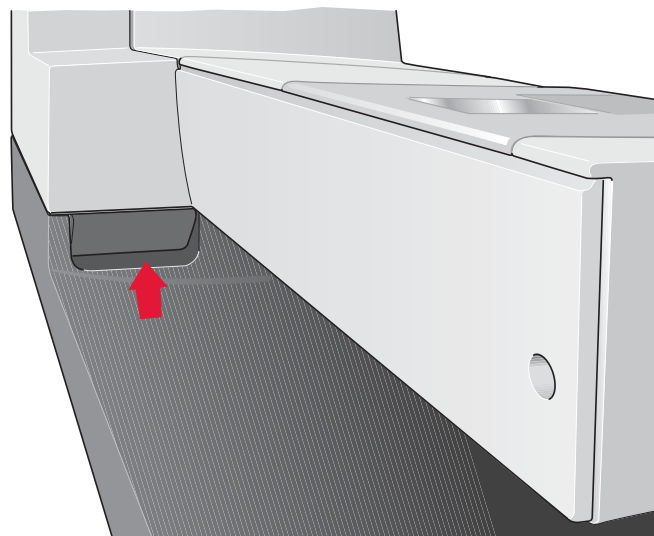

Calibre la unidad de bordado. Quite el brazo de bordado para calibrar. Coloque el prensatelas para bordado.



Retirada de la unidad de bordado

1. Para guardar la unidad de bordado, mueva el brazo de bordado a la posición de reposo seleccionándola en el menú de ajustes del bastidor.
2. Pulse el botón de la izquierda situado debajo de la unidad de bordado (A) y deslice la unidad hacia la izquierda para retirarla.
3. La tapa de la toma se cierra automáticamente.
Nota: La máquina se reiniciará automáticamente y accederá al modo de costura.
4. Guarde la unidad de bordado en el embalaje original.

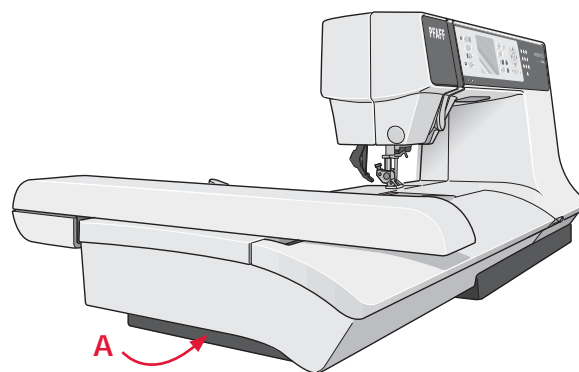

Colocar la tela en el bastidor

Para obtener un bordado óptimo, coloque una capa de friselina debajo de la tela. Al colocar la friselina y la tela en el bastidor, asegúrese de que estén lisas y firmemente ajustadas.

1. Abra la palanca (A) situada en el bastidor externo. Extraiga el bastidor interno. Coloque el bastidor externo en una superficie firme y llana con el tornillo en la parte inferior derecha. Verá una pequeña flecha en el centro del borde inferior del bastidor que quedará alineada con la flecha del bastidor interno.
2. Coloque la friselina y la tela sobre el bastidor externo, con las caras donde irá el bordado mirando hacia arriba. Coloque el bastidor interno sobre la tela, con la flecha en el borde inferior.
3. Presione con fuerza el bastidor interno para insertarlo en el externo.
4. Cierre la palanca. Gire el tornillo de sujeción (B) para ajustar la presión del bastidor externo. Para obtener mejores resultados, el tejido debe estar tirante en el bastidor.

Nota: Cuando borde diseños adicionales en la misma tela, abra la palanca, mueva el bastidor a la nueva posición sobre la tela y cierre la palanca. Al cambiar de tipo de tela, tal vez necesite ajustar la presión usando el tornillo de sujeción. No fuerce la palanca.

Deslizar el bastidor en su sitio

Deslice el bastidor en la unidad de bordado de delante hacia atrás hasta que haga clic en posición. Para quitar el bastidor del brazo de bordado, presione el botón gris del conjunto de conexiones del bastidor y deslice el bastidor hacia usted.

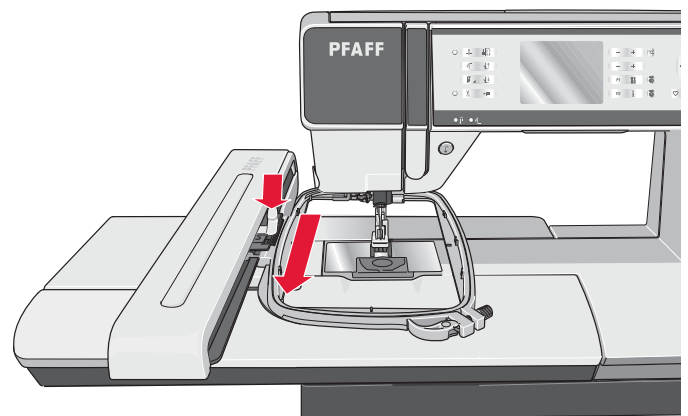
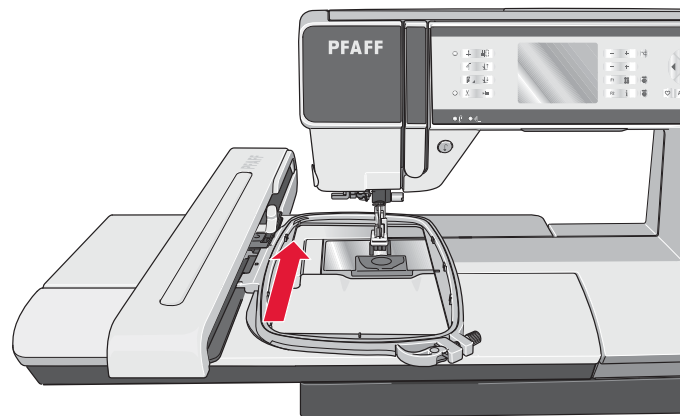
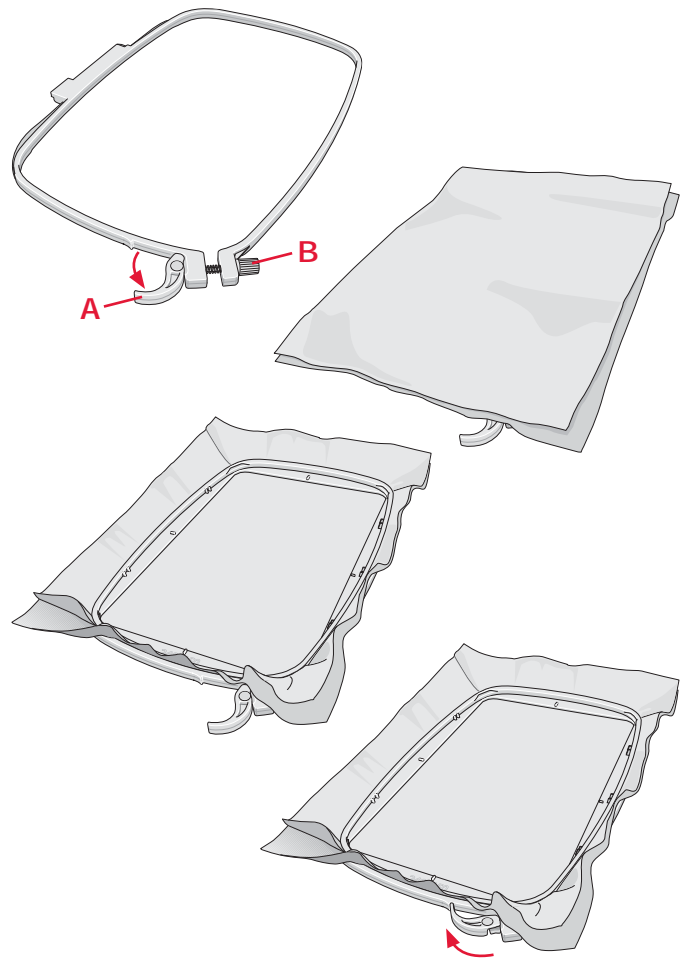



Bordado

Bordado

En el modo de bordado puede ajustar y coser los diseños. Necesita tener la unidad de bordado conectada a la máquina para ajustar sus diseños.

Para bordar un diseño, acceda al modo de bordado colocando la unidad de bordado. El menú Cargar se abrirá automáticamente. Después de cargar un diseño hay dos vistas disponibles en el modo de bordado - costura y edición.

Ver la costura del bordado

1. Campo de bordado
2. Puntadas que quedan en el bloque de colores (número total de puntadas que quedan en el diseño)
3. Color actual (número total de colores)
4. Orbital para comprobar la posición
5. Opciones de bastidor

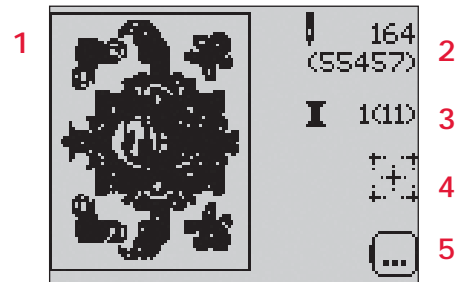

Vista de costura

Ver la edición de bordado

Pulse el botón de alternativas para cambiar a la edición de bordado.

6. Ancho del diseño
7. Altura del diseño
8. Girar
9. Monocromo

Nota: Los valores que se han modificado con respecto a lo predeterminado aparecerán resaltados.

La vista de costura se mostrará automáticamente cuando comience la costura del diseño.

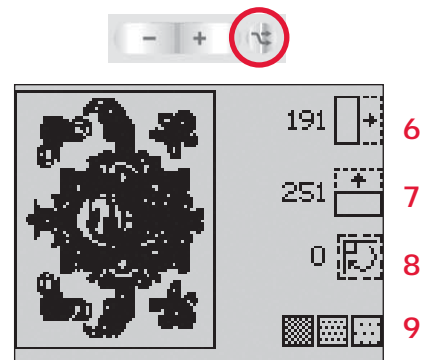

Vista de edición

Información del diseño

Pulse el botón de información para ver información acerca del diseño cargado.

Nombre del diseño (A)

Posición del diseño (B)

Muestra los milímetros que se ha movido el diseño desde la posición central en el bastidor.

Lista de colores (C)

Todos los colores del diseño cargado se muestran en el orden en que se bordarán. Cada color de la lista muestra el orden, el nombre y el tipo de hilo. Use los botones de flecha arriba y abajo para ver todos los colores de la lista.

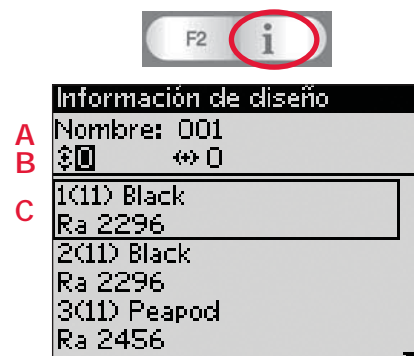

Costura del bordado

Cargar un diseño

1. Para cargar un diseño, pulse el botón Cargar con el USB embroidery stick y la unidad de bordado conectada. Su máquina puede abrir archivos de bordado en formato .vp3 y archivos de fuentes de bordado en formato .vf3.
2. Use los botones de flecha para seleccionar una carpeta y seguidamente pulse Aceptar para abrirla. Para volver a la carpeta anterior, pulse el botón de flecha izquierda.
3. Seleccione el diseño que desea cargar y pulse Aceptar para confirmar. El diseño se cargará en el campo de bordado en costura del bordado.

Nota: Si ya ha cargado un diseño en el campo de bordado, el siguiente diseño que cargue sustituirá automáticamente al primero.

Cuando guarde diseños en el USB embroidery stick, asegúrese de no crear demasiados niveles de subcarpetas ya que esto puede crear una ruta de archivos demasiado larga. Asegúrese también de mantener el nombre de archivo corto. Cuando intente abrir un archivo o carpeta de este tipo, sonará una alarma y el archivo o carpeta no se abrirá.

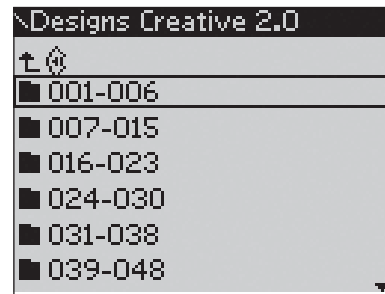

Cargar una fuente

Se puede crear texto con las fuentes de bordado. En el USB embroidery stick se incluye una fuente de bordado con la entrega.

1. Pulse el botón Cargar con el USB embroidery stick conectado.
2. Seleccione el archivo de fuentes que desea cargar y pulse Aceptar para confirmar. La fuente se cargará en el editor de texto de bordado.

Nota: Los archivos de fuentes se indican con este símbolo. Puede crear más archivos de fuentes utilizando el software 5D™ QuickFont. Véase la página 2:10.

Vista del editor de texto de bordado

1. Nombre del archivo de fuentes
2. Campo de texto
3. Alfabeto
4. Información de longitud del texto
5. Información de altura del texto
6. Juego de caracteres (mayúsculas o minúsculas, símbolos normales o especiales)
7. Alternar a la costura del bordado



Editor de texto de bordado

Se mostrará un alfabeto automáticamente cuando haya cargado una fuente. El editor de texto funciona igual que la creación de secuencias, véase la página 4:2.

1. Cree su texto de bordado seleccionando las letras mediante los botones de flecha.
2. Confirme sus selecciones pulsando Aceptar.
3. Pulse F1 para cambiar el juego de caracteres.
4. Cuando desee coser el texto, pulse el botón F2 para pasar el texto a costura del bordado. Ahora el texto tendrá el aspecto de la fuente cargada.
5. Use las teclas + y - para ajustar la longitud y la altura del texto.

Nota: Pulse el botón de creación de secuencias para acceder de nuevo al editor de texto. Todos los ajustes realizados en el modo de bordado se cancelarán si vuelve al editor de texto. Por lo tanto, aparecerá un mensaje emergente preguntándole si desea volver a la costura del bordado. Si selecciona Sí, volverá al modo de bordado y todos sus ajustes se conservarán. Si selecciona No, se abrirá el editor de texto y todos los ajustes que haya realizado en el modo de bordado se cancelarán. Seleccione Sí o No con los botones de flecha y pulse Aceptar.

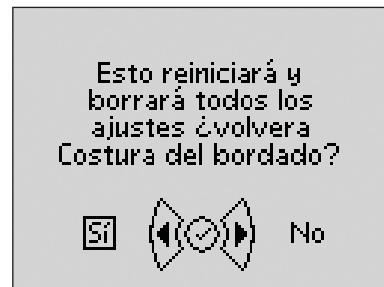
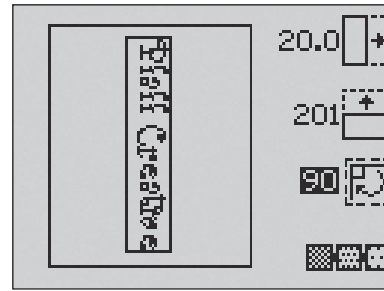

Puntadas que quedan en el bloque de colores (1)

Este número muestra el número de puntadas que quedan en el bloque de colores actual. Entre paréntesis se indica el número total de puntadas que quedan en el diseño.

Pulse las teclas + y - para avanzar y retroceder puntada a puntada por el diseño. Retroceda unas cuantas puntadas si el hilo de la aguja se rompe o se acaba.

Color actual (2)

El número del bloque de colores actual se mostrará entre paréntesis junto al número total de bloques de colores del diseño. Para ir al siguiente bloque de colores, use las teclas + y -.

Orbitar para comprobar la posición (3)

La orbitación se puede usar para trazar el área de diseño. Pulse el botón F1 para mover el bastidor de modo que la aguja quede colocada en la esquina superior izquierda del lugar donde se bordará el diseño. Cada pulsación del botón moverá el bastidor para ver todas las esquinas del diseño. A la quinta pulsación el bastidor se moverá a la posición central del diseño y a la sexta pulsación se moverá hacia atrás a su posición original.

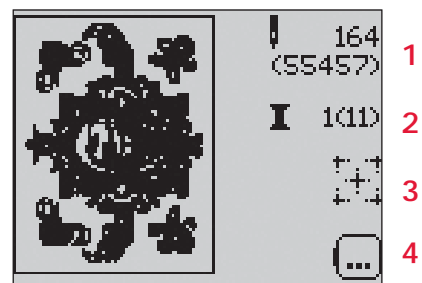

Opciones de bastidor (4)

Use los botones F2 para abrir y salir del menú de opciones de bastidor. Use la rueda para navegar por las diferentes opciones y confirme sus selecciones con el botón Aceptar.

Seleccionar el tamaño del bastidor

1. Use la rueda para abrir y desplazarse por una lista de los tamaños de bastidor disponibles, incluyendo los bastidores que están disponibles para comprar a su distribuidor PFAFF® autorizado local. Un cuadro relleno significa que el bastidor está seleccionado. Dependiendo del tamaño del diseño, algunos bastidores no se podrán seleccionar. Los contornos del cuadro junto a esos bastidores serán discontinuos.
2. Use la rueda para seleccionar un bastidor y confirme su selección pulsando Aceptar.

Nota: Si comienza a coser y el bastidor seleccionado no es el mismo que el bastidor colocado en la unidad de bordado, aparecerá un mensaje emergente informándole de ello. Coloque el bastidor correcto o seleccione otro bastidor de la lista.

Posición actual

Cuando desee volver a la puntada actual y comenzar a bordar de nuevo donde interrumpió el bordado, pulse el menú de opciones de bastidor. Use la rueda para seleccionar la posición actual y pulse Aceptar. También puede pulsar el botón de arranque/parada una vez para volver a la puntada actual y comenzar a bordar.

Posición de reposo

Cuando haya terminado su bordado, quite el bastidor y abra el menú de opciones de bastidor. Use la rueda para seleccionar la posición de reposo y pulse Aceptar. Si se ha seleccionado, el brazo de bordado se colocará en una posición que permitirá guardarlo fácilmente.

Nota: Es muy importante quitar el bastidor pues en caso contrario podría dañarse.

Posición de la canilla

Para facilitar el cambio de la canilla, abra el menú de opciones de bastidor. Use la rueda para seleccionar la posición de la canilla y pulse Aceptar. El bastidor se moverá hacia atrás, para que pueda abrir la tapa de la canilla y cambiar la canilla.

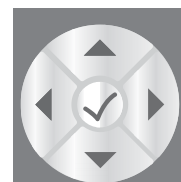
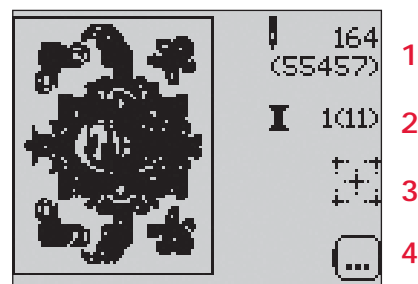

Opciones de bastidor	
Tamaño bastidor	260x200
Posición actual	<input type="checkbox"/>
Posición de reposo	<input type="checkbox"/>
Posición de la canilla	<input type="checkbox"/>
Posición de corte	<input type="checkbox"/>
Posición central	<input type="checkbox"/>

Lista de bastidores	
120x120	<input type="checkbox"/>
150x150	<input type="checkbox"/>
180x100	<input type="checkbox"/>
180x130	<input type="checkbox"/>
200x200	<input checked="" type="checkbox"/>
240x150	<input type="checkbox"/>
260x200	<input type="checkbox"/>

Posición de corte

La posición de corte moverá el bastidor hacia adelante para que pueda cortar fácilmente la tela cuando borde apliques. Abra el menú de opciones de bastidor. Use la rueda para seleccionar la posición de corte y pulse Aceptar.

Posición central

Use la posición central si desea comprobar donde se colocará la posición central del bastidor en la tela. Abra el menú de opciones de bastidor. Use la rueda para seleccionar la posición central y pulse Aceptar.

Hilvanar

Pulse el botón de remate inmediato y la máquina coserá una puntada de hilván alrededor del área de diseño.



Hilvanar le permite unir la tela a una friselina situada debajo de la misma, en particular cuando la tela en la que se desea bordar no se puede montar en el bastidor. El hilván proporciona sujeción a los tejidos elásticos. También muestra donde se colocará el diseño en la tela.

Nota: Durante el hilván, el diseño no se mostrará en la pantalla. En lugar del hilván se indicará una línea discontinua. Cuando termine de hilvanar, el diseño se volverá a mostrar automáticamente en la pantalla.

Control de velocidad

Esta función le permite reducir fácilmente la velocidad máxima de bordado. Funciona igual que en el modo de costura, véase la página 3:4.

Tensión del hilo

Cuando borde con hilos o telas especiales, es posible que tenga que ajustar la tensión del hilo para obtener el mejor resultado. La tensión del hilo se puede ajustar en el menú de Ajustes, véase la página 2:14.



Introducción al bordado

1. Al colocar la unidad de bordado, la máquina automáticamente cambia al modo de bordado y abre el menú Cargar.
2. Compruebe que el USB embroidery stick esté conectado. Seleccione un diseño del USB embroidery stick y pulse Aceptar para cargarlo en costura del bordado.
3. El diseño se coloca en el centro del bastidor.
4. Asegúrese de que el IDT está desacoplado y coloque el prensatelas para bordado. Inserte una canilla con un hilo fino.
5. Coloque una pieza de tela y friselina en el bastidor y coloque el bastidor.
6. Enhebre la máquina con el primer color de la lista de colores.
7. Deje espacio suficiente para acomodar el movimiento del brazo de bordado y el bastidor. Sujete el hilo de la aguja y pulse el botón de arranque/parada o el pedal. La máquina comenzará a bordar y las puntadas de salto se cortarán automáticamente.

Nota: Cortar puntadas de salto está activado de forma predeterminada. Abra el menú de Ajustes para desactivar este ajuste.

8. Cuando haya terminado el primer color, la máquina se detendrá. Aparecerá un mensaje emergente indicándole que cambie de color. Vuelva a enhebrar con el siguiente color y pulse el botón de arranque/parada para seguir bordando.

Cada segmento de color se rematará al final y se cortará el hilo de la aguja.

9. Cuando el bordado esté terminado, la máquina cortará los hilos de la aguja y la canilla y se detendrá. La aguja y el prensatelas suben automáticamente para quitar fácilmente el bastidor.

Un mensaje emergente le informa que su bordado está terminado.

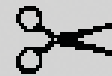
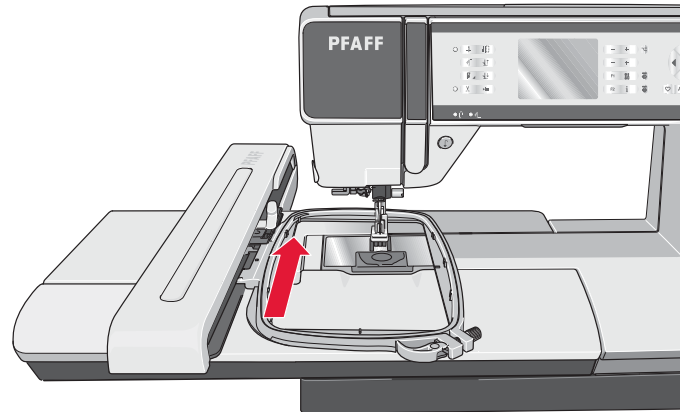
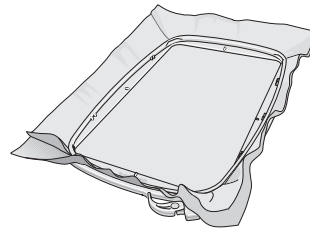

Cortar el cabo del hilo



Cambiar el color del hilo.
Nuevo color:
Ra 2453
Dark Emerald



Bordado terminado



Edición de bordado

Pulse el botón de alternativas para cambiar a la edición de bordado. En esta vista puede ajustar el diseño. Cuando pulse el botón de arranque/parada, la máquina cambiará automáticamente a costura del bordado.

Ancho del diseño (1)

Puede aumentar o disminuir el ancho del diseño hasta un 20%. Use las teclas + y -. El ancho del diseño se ajusta a escala un 5% cada vez que pulsa una tecla.

Altura del diseño (2)

Puede aumentar o disminuir la altura del diseño hasta un 20%. Use las teclas + y -. La altura del diseño se ajusta a escala un 5% cada vez que pulsa una tecla.

Girar (3)

Puede girar el diseño alrededor de su punto central. Use el botón F1 para girarlo. Cada vez que pulsa el botón, el diseño gira 90 grados en rotación derecha. A la izquierda del icono Girar de la pantalla puede ver cuántos grados ha girado el diseño desde su posición original.

Nota: Algunos diseños son demasiado grandes para girar completamente. Cada pulsación del botón girará el diseño 180 grados.

Monocromo (4)

Pulse el botón F2 para activar el bordado monocromo. La máquina no se detendrá para los cambios de bloques de colores.

Pulse el botón F2 de nuevo para desactivar el bordado monocromo.

Mover

Use la rueda para mover el diseño a cualquier lugar del campo de bordado. En la vista de información del diseño puede ver hasta donde se ha movido el diseño desde su posición original. Pulse el botón Aceptar para centrar el diseño en el bastidor.

Inversión

Use los botones de inversión para invertir el diseño hacia abajo o hacia un lado.

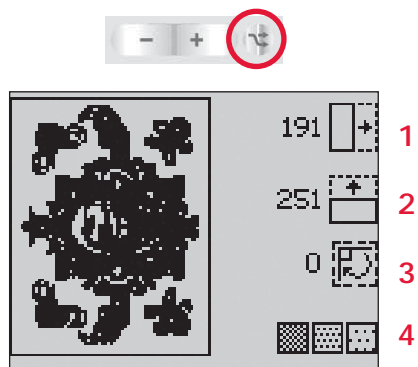

Bloques de colores / Monocromo

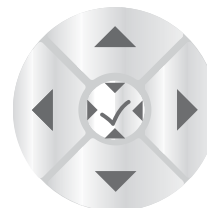

Mensajes de bordado comunes

Calibración de la unidad de bordado

Cuando la unidad de bordado está acoplada, un mensaje emergente le pedirá que retire el bastidor y despeje la zona de la máquina para calibrar el brazo de bordado.

Nota: Es muy importante retirar el bastidor, en caso contrario el bastidor o la unidad de bordado podría dañarse durante la calibración.

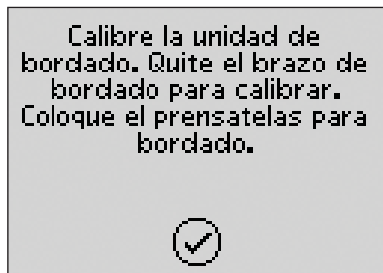

Conecte un USB embroidery stick

Si está en modo de bordado y pulsa el botón Cargar sin tener un USB stick conectado, aparecerá este mensaje. Conecte un USB stick y pulse Aceptar para poder cargar o guardar un diseño.



Datos de USB embroidery stick no legibles

Este mensaje emergente aparecer cuando la máquina de coser no puede acceder a la información del USB stick. Esto puede deberse a formatos de archivo erróneos en el USB stick, que esté usando un USB stick dañado o un USB stick que no es compatible con la máquina de coser.



El diseño incluye elementos que no se pueden abrir

Algunos diseños pueden componerse de varios diseños o contener otros elementos que no se pueden abrir. Use 5D™ Organizer para volver a guardar el diseño.

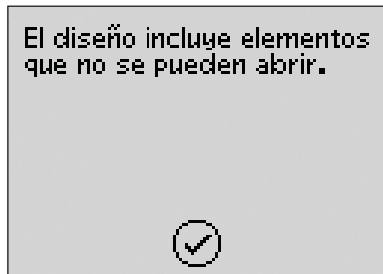

Quite el bastidor

Este mensaje emergente aparece cuando se selecciona una función que fuerza a la unidad de bordado a moverse fuera de los límites del bastidor acoplado. Para que el brazo de bordado se mueva libremente, quite el bastidor, luego pulse Aceptar.

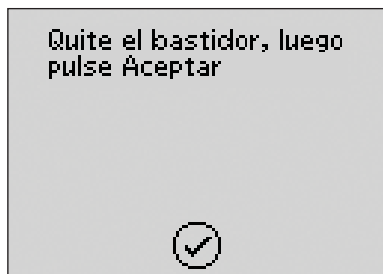

Comando de parada en el diseño

Este mensaje emergente aparece cuando se ha programado una parada en el diseño. La máquina se detendrá. Pulse Aceptar para continuar bordando.

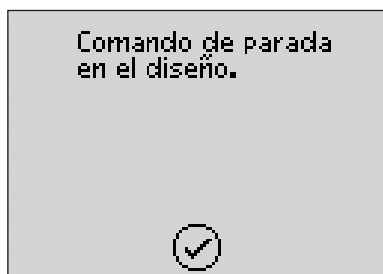

Mantenimiento

Cambio de bombillas

Su máquina de coser está equipada con dos bombillas. Una está colocada bajo el cabezal de costura y la otra encima del brazo libre. Las bombillas están disponibles en su distribuidor PFAFF® autorizado. Cambie las bombillas como se describe más abajo.

 *Apague el interruptor principal*

1. Coloque la funda de goma extractora de bombillas con el orificio hondo marcado OUT alrededor de la bombilla. No gire la bombilla, sólo tire de ella hacia abajo.
2. Para insertar una nueva bombilla, coloque la funda de goma con el lado plano marcado IN alrededor de la misma. Introduzca la nueva bombilla empujándola hacia arriba.

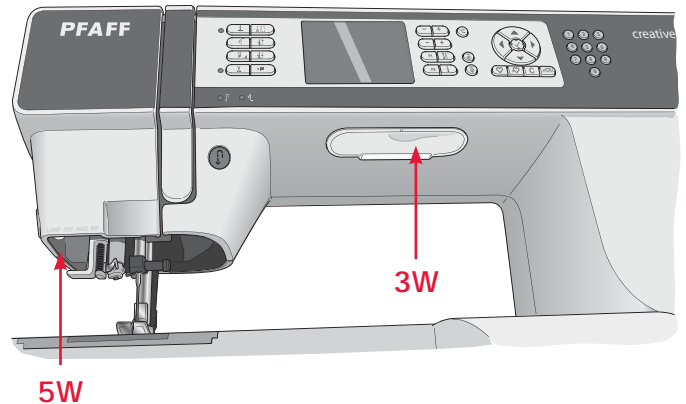

Limpieza de la máquina

Para que su máquina de coser funcione siempre correctamente, límpiela a menudo. No hace falta engrasar (lubricar) la máquina.

Limpie la superficie externa de la máquina con un paño suave para quitar el polvo y evitar la acumulación de pelusa.

Limpie la pantalla gráfica con un paño limpio y suave humedecido.

Limpieza del canillero

 *Nota: Baje los dientes de arrastre y apague la máquina.*

Quite el prensatelas y la tapa de la canilla. Coloque el destornillador debajo de la placa de agujas como se muestra en la imagen y gire suavemente el destornillador para quitar la placa de agujas. Limpie los dientes de arrastre con un cepillo que encontrará entre los accesorios.

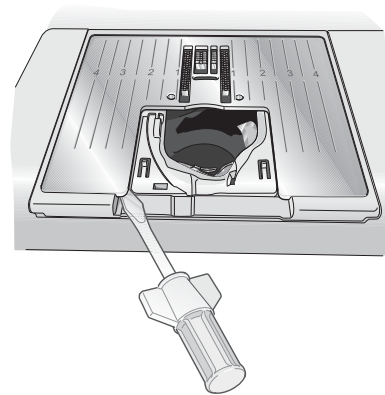

Limpeza debajo del canillero

Limpe la zona debajo del canillero después de coser varios proyectos o en cualquier momento que observe una acumulación de pelusas en esa zona.

Quite el soporte del canillero (A) que cubre la parte delantera del canillero levantándolo. Quite el canillero (B) levantándolo. Límpielo con el pincel.

 Tenga cuidado cuando limpie alrededor de la cuchilla cortahilos.

Vuelva a colocar el canillero y el soporte del canillero en su sitio.

Nota: No sople aire en la zona del canillero. Puede hacer que el polvo y la pelusa se introduzcan en la máquina.

Note: When using the optional accessory PFAFF® Embroidery Cutwork Needles, it is necessary to clean the bobbin area after each embroidered design/project.

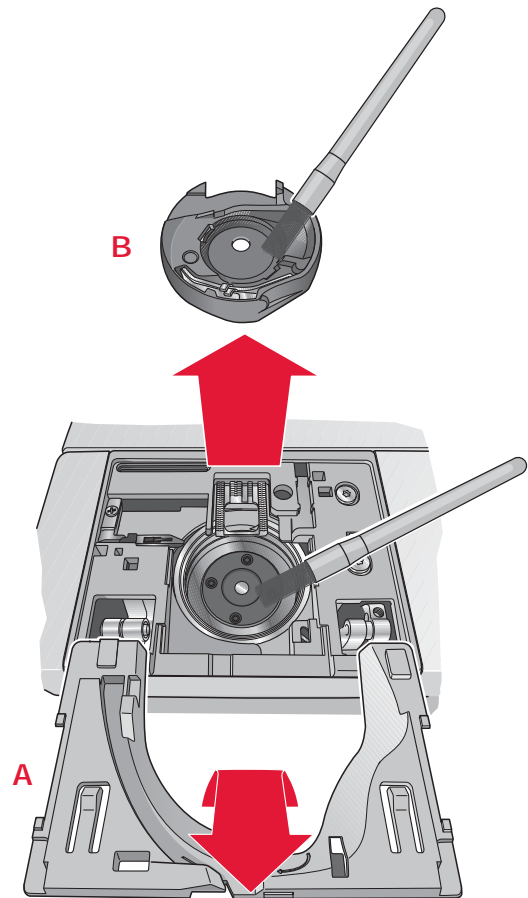

Cambio de la placa de agujas

Con los dientes de arrastre bajados, coloque la placa de agujas con la manilla en la muesca de la parte posterior (C). Presione la placa de agujas hacia abajo hasta que encaje con un clic. Coloque la tapa de la canilla.

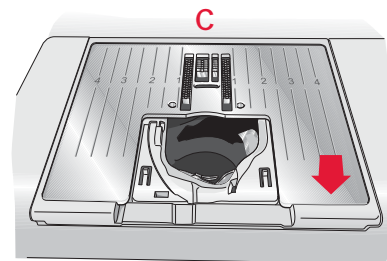

Solución de problemas

En esta guía de solución de problemas encontrará soluciones a los problemas que puedan surgir con la máquina. Para obtener más información, póngase en contacto con su distribuidor PFAFF® autorizado local para que le ayude.

Problema/causa	Solución
Problemas generales	
Si la alarma de la canilla no funciona	Limpie de pelusa la zona de la canilla y use únicamente canillas PFAFF® originales aprobadas para este modelo.
Si el cortahilos no corta el hilo	Quite la placa de agujas y limpie la pelusa de la zona de la canilla. Active el cortahilos automático en el menú Ajustes.
Si el tejido no avanza	Asegúrese de que la máquina no está ajustada en el modo de movimiento libre en el menú Ajustes. Compruebe que los dientes de arrastre no estén bajados.
Si las puntadas son erróneas, irregulares o estrechas	Desactive la aguja doble o la seguridad de ancho de puntada en el menú Ajustes.
Si la aguja se rompe	Inserte la aguja correctamente según se describe en el capítulo 2. Acople la aguja correcta para la tela.
Si la máquina no cose	Compruebe que todos los enchufes están bien conectados a la máquina y a la toma de la pared. Compruebe que el cable del pedal esté bien conectado al pedal. Empuje la palanca del devanador de canilla a la posición de costura.
Si las teclas de función de la máquina de coser y bordar no responden al tacto	Las tomas y las teclas de función de la máquina pueden ser sensibles a la electricidad estática. Si las teclas no responden al tacto, apague la máquina y vuelva a encenderla. Si el problema persiste, póngase en contacto con su distribuidor PFAFF® autorizado local.
La máquina se salta puntadas	
¿Ha colocado correctamente la aguja?	Inserte la aguja correctamente según se describe en el capítulo 2.
¿Ha colocado una aguja incorrecta?	Utilice una aguja del sistema 130/705 H.
Si la aguja está doblada o roma	Coloque una aguja nueva.
¿Ha enhebrado correctamente la máquina?	Compruebe el enhebrado de la máquina.
¿Está usando el prensatelas correcto?	Coloque el prensatelas correcto
Si la aguja es demasiado pequeña para el hilo	Compruebe que la aguja es la correcta para el hilo y la tela.
¿La tela se mueve arriba y abajo en la aguja cuando realiza costura de movimiento libre o cuando borda?	Reduzca la altura del prensatelas en modo de movimiento en el menú de ajustes.
El hilo de la aguja se rompe	
¿Ha colocado correctamente la aguja?	Inserte la aguja correctamente según se describe en el capítulo 2.
¿Ha colocado una aguja incorrecta?	Utilice una aguja del sistema 130/705 H.
Si la aguja está doblada o roma	Coloque una aguja nueva.
¿Ha enhebrado correctamente la máquina?	Compruebe el enhebrado de la máquina.
Si la aguja es demasiado pequeña para el hilo	Cambie la aguja al tamaño adecuado para el hilo.
¿Está utilizando un hilo de mala calidad con irregularidades, o que se haya secado?	Cambie a un nuevo hilo de mejor calidad adquirido a su distribuidor PFAFF® autorizado.

¿Está usando el disco de sujeción correcto?	Coloque un disco de sujeción del tamaño adecuado al carrete de hilo actual.
¿Está usando la mejor posición del portacarrete?	Pruebe posiciones diferentes para el portacarrete (vertical u horizontal).
Si el agujero de la placa de agujas está dañado	Cambie la placa de agujas.

El hilo de la canilla se rompe

¿Ha colocado correctamente la canilla?	Compruebe el hilo de la canilla.
Si el agujero de la placa de agujas está dañado	Cambie la placa de agujas.
¿Está limpia la zona de la canilla?	Limpie de pelusa la zona de la canilla y use únicamente canillas PFAFF® originales aprobadas para este modelo.
¿Está la canilla devanada correctamente?	Devane una canilla nueva.

La costura muestra puntadas desiguales

¿Es correcta la tensión del hilo?	Compruebe la tensión del hilo de la aguja y el enhebrado.
¿Está utilizando un hilo demasiado grueso o de grosor irregular?	Cambie el hilo.
¿Está la canilla devanada uniformemente?	Compruebe el devanado de la canilla.
¿Está usando la aguja correcta?	Inserte correctamente la aguja adecuada según se describe en el capítulo 2.

La máquina no arrastra el tejido, o lo hace de manera irregular

¿Ha enhebrado correctamente la máquina?	Compruebe el enhebrado de la máquina.
¿Se han acumulado restos de hilos entre los dientes de arrastre?	Quite la placa de agujas y limpie los dientes de arrastre con un cepillo.

El dibujo del bordado está distorsionado

¿Ha colocado la tela correctamente en el bastidor?	La tela debe estar tirante en el bastidor.
¿Está el aro interior del bastidor de bordado insertado completamente en el aro exterior del bastidor?	Coloque la tela en el bastidor de forma que el aro interior coincida siempre exactamente con el aro exterior del bastidor.

El dibujo del bordado se ha fruncido

¿Ha estabilizado suficientemente la tela?	Asegúrese de usar la friselina adecuada a su técnica o tipo de tela.
---	--

Se forman enredos debajo del bordado

¿Está el bordado muy abultado y no se puede mover el prensatelas libremente debajo del prensatelas?	Aumente la altura del prensatelas en el menú de ajuste en pequeños pasos hasta que el problema se resuelva.
---	---

Si la máquina no borda

¿Está acoplada la unidad de bordado?	Asegúrese de que la unidad de bordado esté correctamente insertada en la toma de conexión.
¿Ha acoplado el bastidor erróneo?	Coloque el bastidor correcto en su sitio.

Encargue el mantenimiento periódico de su máquina de coser a su distribuidor PFAFF® autorizado local

Si ha leído esta información sobre solución de problemas y sigue teniendo problemas, lleve la máquina a su distribuidor. Si hay un problema específico, sería de gran utilidad realizar una muestra de costura con el mismo trozo de tela e hilo que esté utilizando para llevarla a su distribuidor. Con frecuencia, una muestra de costura puede proporcionar mejor información que una explicación.

Accesorios y repuestos no originales

La garantía no cubre ningún desperfecto ni avería ocasionados por el uso de accesorios o repuestos que no sean originales.

Índice

A

Accesorios	1:6
Acolchado.....	3:9
Acoplar el IDT	2:6
Actualizar la máquina	2:11
Aguja arriba/abajo.....	2:12
Aguja doble	
Ajuste para aguja doble	2:14, 3:1
Enhebrado de una aguja doble.....	2:4
Aguja, cambio	2:7
Agujas	2:7
Ajuste del contraste.....	2:15
Ajustes de puntadas.....	3:2
Alarma audible.....	2:15
Alfabetos.....	1:11
Alimentación.....	2:1
Altura de giro del bordado	2:15
Altura del diseño.....	6:7
Ancho de puntada.....	2:13, 3:2
Ancho del diseño.....	6:7
Arranque/parada.....	2:12

B

Bajada de los dientes de arrastre.....	2:8
Bastidor, seleccionar	6:4
Bastidor, vista general	5:1
Bombillas, cambio	7:1
Botón Borrar	2:13
Botón de alternativas.....	2:13
Botón de retroceso.....	2:12
Botón Info.....	2:13
Botones	2:12
Botones, coser	3:8
Brazo libre	2:2

C

Caja de accesorios	1:6
Calibrar	5:2, 6:8
Cambio de bombillas.....	7:1
Cambio de la aguja.....	2:7
Cambio de la placa de agujas	7:2
Cambio del prensatelas	2:8
Campo de bordado	6:1
Campo de costura	
Costura.....	3:1
Creación de secuencias.....	4:1
Canilla, insertar	2:6
Cargar	
Creación de secuencias	4:3
Diseño	6:2
Fuente.....	6:2
Modo de costura	3:5
Colocación de la canilla.....	2:6

Coloque el prensatelas para ojales Sensormatic..	3:6
Coloque la tela en el bastidor	5:3
Color actual	6:3
Comandos de la secuencia.....	4:1
Conexión a la red	2:1
Conexión de la unidad de bordado.....	5:2
Conexión del pedal	2:1
Control de velocidad	2:12, 3:4, 6:5
Cortahilos	2:12
Cortahilos	2:2
Coser un botón	3:8
Costura de cremalleras.....	3:10
Costura del bordado.....	6:7
Creación de secuencias.....	4:1
Crear una secuencia	4:1
Cremalleras	3:10

D

Densidad de puntada	2:13, 3:2
Desacoplar el IDT	2:6
Desembalaje	2:1
Deslizar el bastidor en su sitio	5:3
Devanado de la canilla	2:5
Devanado a través de la aguja.....	2:5
Devanado desde la posición horizontal.....	2:5
Devanado de la canilla	2:5
Devanado a través de la aguja.....	2:5
Devanado desde la posición horizontal.....	2:5
Dientes de arrastre, bajar	2:8
Disco de sujeción.....	2:2-2:3
Diseño, cargar	6:2
Dobladillo enrollado.....	3:10

E

Edición de bordado.....	6:2
Editor de texto de bordado.....	6:2-6:3
Eliminar	
Creación de secuencias	4:2, 4:3
Modo de costura	3:5
Embroidery collection	5:1
Enhebrado	2:3-2:4
Enhebrado de la máquina	2:3
Enhebrado de una aguja doble.....	2:4
Enhebrador de agujas	2:4
Enhebrador de la aguja	2:4
Equilibrio.....	2:15

F

F1	2:13
F2	2:13
Fuente, cargar	6:2

G		O	
Gestione sus secuencias	4:3	Ojal con cordoncillo	3:7
Girar	6:7	Ojal manual	3:7
Girar	6:7	Ojal Sensormatic	3:6
Guardar		Ojales	3:6
Creación de secuencias	4:3	Ojal con cordoncillo	3:7
Modo de costura	3:5	Ojal manual	3:7
		Ojal Sensormatic	3:6
H		Opciones de bastidor	6:4
Hilvanar	6:5	Orbitación	6:3
I		P	
Idioma	2:15	Palanca del prensatelas automática	2:15
IDT	2:6	Pantalla gráfica	2:13
Acoplar	2:6	Pantalla	2:13
Desacoplar	2:6	Patas de ajuste de nivel	5:1
Indicador de remate programado	2:12, 3:3	Pedal	2:1
Indicador de retroceso	2:12	Placa de agujas	7:2
Información del diseño	6:1	Eliminar	7:2
Lista de colores	6:1	Sustituir	7:2
Nombre del diseño	6:1	Portacarrete auxiliar	2:3
Posición del diseño	6:1	Portacarretes	2:2-2:3
Instrucciones de seguridad	2	Portacarrete auxiliar	2:3
Introducción al bordado	6:6	Posición horizontal	2:2
Inversión	2:13, 3:3, 4:2, 6:7	Posición vertical	2:3
Inversión	6:7	Posición de corte	6:4
Ir a la puntada	6:3	Posición de la canilla	6:4
L		Posición de reposo	6:4
Levantar el prensatelas	2:12, 2:15	Posicionamiento de puntada	2:13, 3:2
Limpieza	7:1	Prensatelas de MovLibre de muelle	2:14
Lista de colores	6:1	Prensatelas para ojales Sensormatic	1:8, 3:6
Longitud de puntada	2:13, 3:2	Prensatelas	1:8
M		Prensatelas, bajar	2:13
Mantenimiento	7:1	Prensatelas, cambiar	2:8
Mensajes emergentes		Prensatelas, subir	2:12, 2:15
Bordado	6:8	Preparativos de bordado	5:1
Costura	3:11	Presión del prensatelas	2:15
Menú Ajustes	2:14-2:15	Programa de variación gradual	3:4
Modo de costura	3:1	Programar una secuencia	4:1
Monocromo	6:7	Puerto USB	2:9
Monocromo	6:7	Puntada invisible elástica	3:10
Mover	6:7	Puntada invisible	3:9
Mover	6:7	Puntada zigzag en tres pasos	3:6
MovLibre Sensormatic	2:15	Puntadas de acolchado	1:10
MovLibre		Puntadas de encaje artístico	1:10
MovLibre Sensormatic	2:15	Puntadas decorativas	1:11
Prensatelas de MovLibre de muelle	2:14	Puntadas personales	3:5
N		Puntadas que restan en el bloque de colores	6:3
Número de puntada		Puntadas utilitarias	1:9-1:10
Creación de secuencias	4:1	R	
Modo de costura	3:1	Recogida tras la costura	2:2
		Recomendaciones de costura	3:1
		Reinicio de puntada	2:12

Remate	
Inmediato.....	2:12
Opciones	3:3
Remate inmediato	2:12
Retirada de la unidad de bordado.....	5:2
Rueda	2:13

S

Seguridad de ancho de puntada	2:14
Selección directa	2:13
Seleccionar bastidor	6:4
Seleccionar una puntada	2:13, 3:1
Software, 5D™	2:10
Solución de problemas	7:3

T

Tapa dura	2:2
Tapa.....	2:2
Técnicas de costura	3:6
Acolchado con aspecto de hecho a mano	3:9
Ojales	3:6
Zurcido.....	3:8
Tejido grueso	3:8
Tensión del hilo automática	2:14, 3:2
Tensión del hilo	2:14, 3:2, 6:5
Tensión del hilo	6:5

U

Unidad de bordado	
Conectar	5:2
Eliminar	5:2
Patas de ajuste de nivel.....	5:1
Vista general.....	5:1
USB Embroidery stick	2:9, 6:2
Uso del alfabeto	4:2

V

Versión del software	2:11, 2:15
Vista general de la máquina	1:5
Accesorios incluidos	1:7
Caja de accesorios.....	1:6
Parte delantera	1:5
Parte trasera.....	1:6
Partes superiores	1:5
Prensatelas.....	1:8
Vista general de las puntadas.....	1:9-1:11
Alfabetos.....	1:11
Puntadas decorativas.....	1:11
Puntadas de acolchado	1:10
Puntadas de encaje artístico	1:10
Puntadas utilitarias	1:9-1:10

Z

Zurcido	3:8
---------------	-----

Nos reservamos el derecho de cambiar el equipamiento de la máquina y sus accesorios sin previo aviso o hacer modificaciones en su funcionamiento o diseño.

Sin embargo estas modificaciones se harán siempre en beneficio del consumidor y del producto.

Propiedad intelectual

Las patentes que protegen este producto se indican en una etiqueta situada debajo de la máquina de coser.

PFAFF, CREATIVE, 5D e IDT (imagen) son marcas registradas de KSIN Luxembourg II, S.ar.l.

5D™ Embroidery Machine Communication CD
(Para ordenador personal. Véase la página 2:10)

