

bernette
BERNINA®

my
world

my
bernette



bernette 20
BERNINA®

bernette 25
BERNINA®

Manuel d'instructions

PRESCRIPTIONS DE SÉCURITÉ

L'emploi d'un appareil électrique exige d'observer les mesures de sécurité suivantes:

Avant d'utiliser la machine, lisez attentivement toutes les directives de ce manuel. Conservez ces directives près de votre machine et transmettez-les avec l'appareil si vous remettez votre machine à un tiers.

DANGER

Pour la protection contre tout choc électrique:

1. Ne pas laisser la machine à coudre sans surveillance tant qu'elle est raccordée au réseau.
2. Après usage et avant un nettoyage, débranchez toujours la machine.

AVERTISSEMENT

Pour éviter les risques de brûlures, d'incendie, de choc électrique ou de blessures de personnes:

1. Toutes les personnes (y compris les enfants) qui ne sont pas en mesure d'utiliser en toute sécurité la machine en raison de leurs capacités physiques, sensorielles ou mentales ou en raison de leur inexpérience ou méconnaissance de l'objet, ne devraient jamais utiliser cette machine sans surveillance et devraient toujours être accompagnées d'une personne responsable maîtrisant les fonctions de cet appareil.
2. Ne pas prendre la machine à coudre pour un jouet. La plus grande prudence est de mise quand la machine est utilisée par des enfants ou quand elle se trouve à leur proximité.
3. N'utilisez cette machine que dans le but d'accomplir les travaux décrits dans ce mode d'emploi. N'employez que les accessoires originaux recommandés par le fabricant.
4. Ne laissez jamais la machine sans surveillance à proximité des enfants. Une machine à coudre n'est pas un jouet.
5. N'employez pas cette machine si les câbles ou les prises sont abîmés, si elle ne fonctionne pas sans problème, si elle est tombée ou endommagée ou si elle est tombée dans l'eau. Apportez dans ce cas votre machine pour réparation, vérification ou réglage des composants électriques ou mécaniques auprès de l'agent BERNINA le plus proche ou du spécialiste agréé.
6. Durant l'emploi de la machine, veuillez à ne pas boucher ses fentes d'aération. Libérez-les des éventuels bouts de fils et déchets de tissu ou dépoussiérez-les.
7. Eloignez vos doigts de toute pièce en mouvement. Une prudence toute particulière s'impose à proximité de l'aiguille de la machine.
8. N'utilisez que la plaque à aiguille originale. Une plaque inadéquate peut provoquer la cassure de l'aiguille.
9. Ne jamais utiliser d'aiguille tordue.
10. Risques accrus de cassure de l'aiguille! Pendant la couture, ne jamais tirer ou pousser le tissu.
11. Mettre toujours le commutateur principal sur ("O") dès que vous travaillez à proximité de l'aiguille pour, par exemple, l'enfiler, la changer ou fixer un autre pied-de-biche, etc.
12. Débranchez (retirez la prise) toujours la machine lorsque vous retirez le capot pour effectuer des travaux d'entretien mentionnés dans le mode d'emploi comme, par ex., la lubrification.
13. Ne pas introduire ou laisser tomber des objets dans les ouvertures de la machine.
14. Ne jamais employer la machine en plein air.
15. Ne jamais employer la machine dans un local où l'on utilise des produits avec gaz propulseur (spray) ou de l'oxygène.

16. Débranchez la machine en réglant le commutateur principal sur ("O") et retirez la prise du courant.
17. Débrancher la machine en tirant sur la fiche et non sur le câble.
18. Si le câble de la pédale est endommagé, il doit être remplacé par le fabricant ou ses services techniques ou un technicien agréé.
19. Ne posez jamais aucun objet ou autre sur la pédale.
20. En conditions normales, le seuil d'isolation acoustique ne dépasse pas les 70 dB (A).
21. Cette machine à coudre est équipée d'une double isolation (sauf USA/Canada). N'employez que des pièces de rechange originales. Se reporter aux indications pour la remise en état des produits à double isolation.

ENTRETIEN DES PRODUITS À DOUBLE ISOLATION

Un produit à double isolation est équipé de deux isolations au lieu d'une mise à la terre. La mise à la terre n'est pas prévue sur un produit à double isolation et ne devrait donc pas être employée. L'entretien d'un produit à double isolation exigeant de grands soins et des connaissances poussées sur le système, il doit donc être réalisé seulement par du personnel qualifié. N'employez que des pièces de rechange originales pour l'entretien et la réparation.

Un produit à double isolation est désigné de la manière suivante: "isolation double" ou "A double isolement".

Le symbole  peut également caractériser un tel produit.

CONSERVEZ SOIGNEUSEMENT CES PRESCRIPTIONS DE SECURITE

Cette machine à coudre est destinée exclusivement à l'usage domestique.

PROTECTION DE L'ENVIRONNEMENT



BERNINA est sensible à son environnement. Nous mettons tout en œuvre pour fabriquer des produits respectueux de l'environnement en améliorant sans cesse nos présentations et technologies de production.

Ne jetez jamais un appareil électrique dans les déchets ménagers et éliminez-le dans le respect des directives de votre commune/pays.

Adressez-vous à votre commune pour obtenir l'adresse des endroits de récupération.

Un appareil électrique éliminé sans contrôle dans la nature peut propager des agents nocifs dans la nappe phréatique et ainsi influencer et intoxiquer pour des années la chaîne alimentaire, la faune et la flore.

Si vous souhaitez remplacer votre ancien appareil contre un neuf, le vendeur est tenu légalement de reprendre l'ancien gratuitement pour élimination.

RAYONNEMENT LED

Ne jamais regarder directement dans la lumière avec un instrument optique!

Produit de la classe 1 M LED.

**Attention:**

Cette machine à coudre est destinée exclusivement à l'usage domestique. Un usage industriel ou intensif exige des soins particuliers et un nettoyage fréquent.

Les signes d'usure provoqués par un usage industriel ou intensif ne sont pas automatiquement couverts même durant la période de garantie. Cette décision sera prise par le service sur site après observation.

Sous réserve légale

Afin de servir notre clientèle au mieux de nos compétences, nous nous réservons le droit d'apporter des améliorations au produit, à son équipement et ses accessoires sans avertissement préalable. Les accessoires peuvent être modifiés selon les pays.

Prescriptions de sécurité	1	Techniques de base couture	34
		Notions de base	34
Table des matières	4	Point droit et position de l'aiguille	36
		Point zigzag	36
Aperçu de la machine	5	Point stretch	37
Détails de la machine	5	Point de surjet	38
Accessoires (modèle 20)	6	Ourlet invisible	39
Accessoires (modèle 25)	7	Coudre un bouton	40
		Coudre une boutonnière	41
Réglages de la machine	8	Point d'œillet	44
Connecter la machine	8	Reprisage	45
Pédale	8	Coudre une fermeture à glissière	47
Table rallonge	9	Fermeture à glissière invisible	49
Remplir la canette	10	Petits ourlets étroits	50
Placer la canette	12	Coudre un cordon	51
Enfiler le fil supérieur	13	Point chenille (satin)	52
Enfileur	15	Quilter	53
Changer l'aiguille	16	Point faux-jour	55
Coupe fil	16	Ourlet coquille	55
Tension du fil	17	Froncer	56
Régler la pression du pied-de-biche	17	Froncer (smocks)	57
Changer le pied-de-biche	18	Reprendre, broder et monogramme à mains libres	58
Pied-de-biche à deux niveaux	19	Pied d'avancement supérieur	60
Escamoter ou relever la griffe d'entraînement	19		
		Fonctions spéciales	61
Couture - conseils	20	Renversement, modèle 25	61
Directives sur le choix des aiguilles, Tissus et fils	20	Couture avec une aiguille jumelée, modèle	62
Tableau des pieds-de-biche et de leur utilisation, modèle 20	21	Mémoire, modèle 25	64
Tableau des pieds-de-biche et de leur utilisation, modèle 25	22	Remarques particulières	75
		Nettoyage, entretien	76
Ecran - explications	23	Nettoyage	76
Informations sur l'écran LED	23	Changer l'ampoule LED	76
		Maîtrise des problèmes	77
Machine - commandes	26	Maîtrise des problèmes - directives	77
Explication des touches	26		
Touches de fonctions	27		
		Aperçu sur les points	31

Détails de la machine

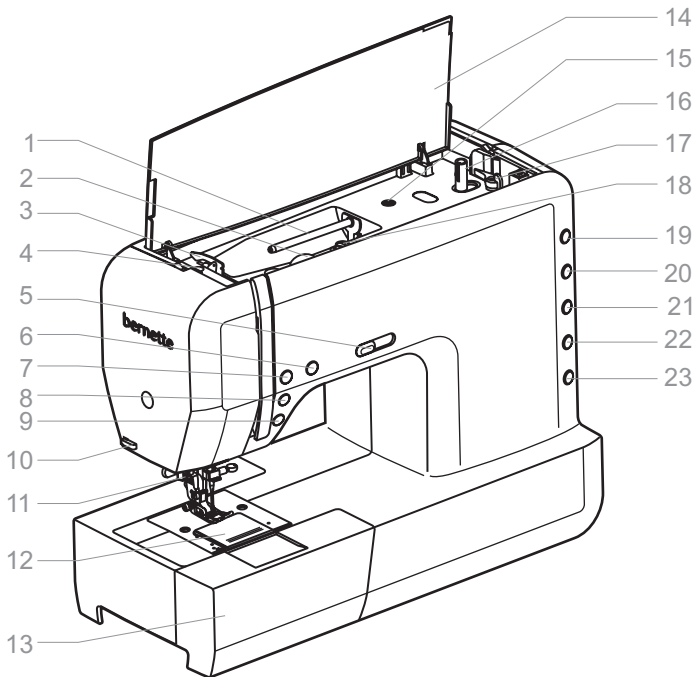

1. Support de bobine
2. Bouton sélecteur de tension du fil
3. Tension du fil supérieur
4. Pression du pied
5. Régulateur de vitesse
6. Touche marche/arrêt
7. Touche autom. d'arrêt et de motif unique
8. Arrêt de l'aiguille en haut/en bas
9. Touche de couture en marche arrière
10. Coupe fils
11. Enfile fil automatique
12. Plaque à aiguille
13. Table rallonge et coffret d'accessoires

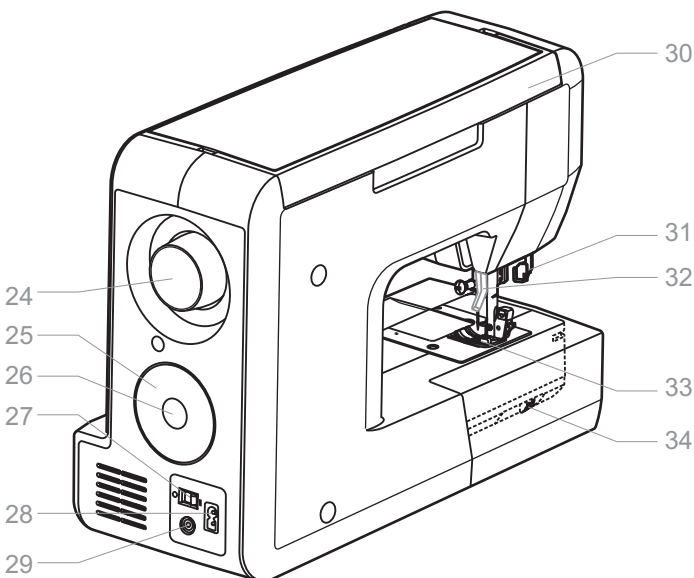

14. Couvercle
15. Fente pour 2 tiges de bobines
16. Dévidoir
17. Arrêt de la bobine
18. Guide de bobinage et prétension
19. Sélection de la catégorie de point
20. Touche de réglage de la longueur de point
21. Touche de réglage de la largeur de point
22. Touche de fonction (modèle 25)
23. Touche d'enregistrement (modèle 25)
24. Volant
25. Bouton de réglage
26. Touche de confirmation/d'affichage
27. Interrupteur principal
28. Raccordement du câble
29. Raccordement de la pédale
30. Poignée
31. Boutonnière en une étape
32. Levier du pied-de-biche
33. Pied-de-biche
34. Escamotage de la griffe

Accessoires (modèle 20)

Standard

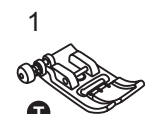

502020.69.03

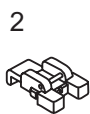

502020.59.98

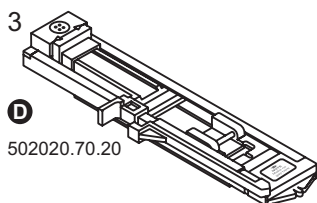

502020.70.20



502020.60.06

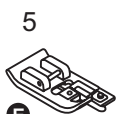

502020.73.08

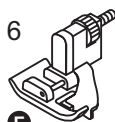

502020.60.09



502020.76.50



502020.62.23



502020.59.23

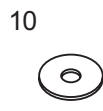

502020.70.90



502020.76.49

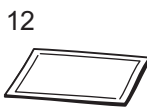

502020.74.87

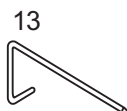

502020.59.24

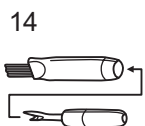

502020.59.21

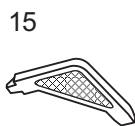

502020.59.20

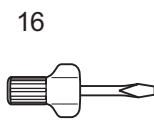

502020.76.53



502020.76.57

1. Pied universel (T)
2. Pied pour boutons
3. Pied pour boutonnière (D)
4. Pied pour la broderie (A)
5. Pied pour surjet (E)
6. Pied pour points invisibles (F)
7. Support de bobine (grand)
8. Support de bobine (petit)
9. Canettes (3 pièces)
10. Disque de protection en feutrine pour bobines
11. Deuxième tige support de bobine
12. Kit d'aiguilles
13. Guide
14. Pinceau, découd-vite
15. Tournevis L
16. Tournevis
17. Housse de protection

Accessoires en option



502020.59.99

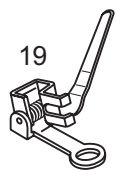

502020.72.17



502020.70.53



502020.60.10



502020.60.05



502020.60.01

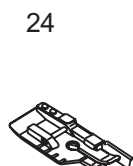

502020.70.52

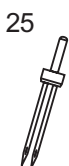

502020.62.91

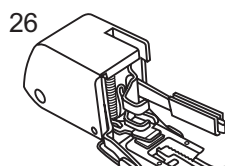

502020.70.65

18. Pied pour fermeture à glissière (I)
19. Pied pour reprisage
20. Pied pour fermeture à glissière cachée
21. Pied ourleur (K)
22. Pied pour cordon (M)
23. Fronceur
24. Pied pour quilt 1/4"
25. Aiguille jumelée
26. Pied de transport supérieur

Accessoires (modèle 25)

Standard

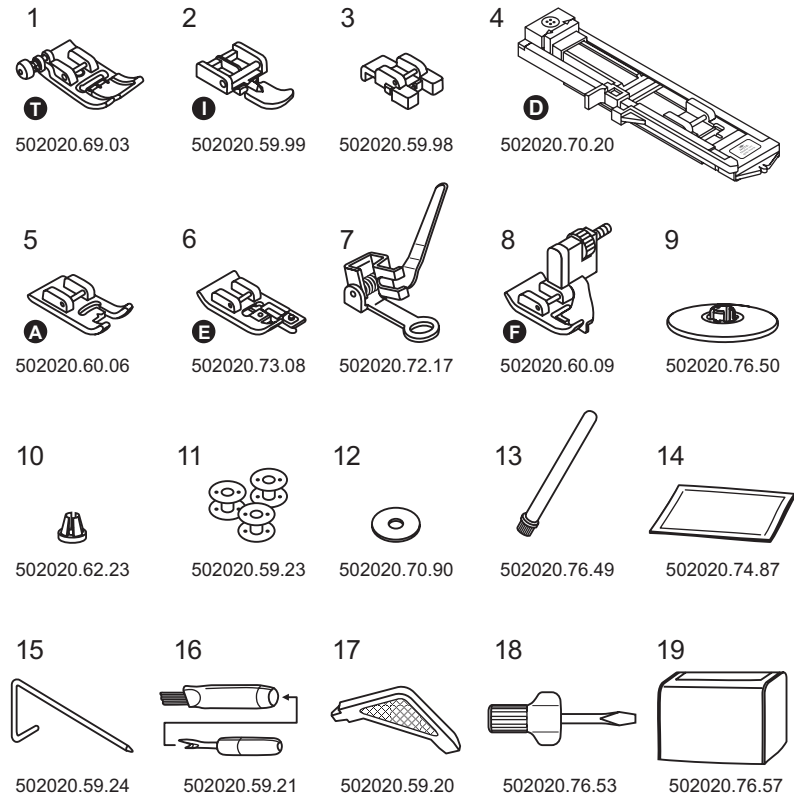

1. Pied universel (T)
2. Pied pour fermeture à glissière (I)
3. Pied pour boutons
4. Pied pour boutonnière (D)
5. Pied pour la broderie (A)
6. Pied pour surjet (E)
7. Pied pour reprisage
8. Pied pour points invisibles (F)
9. Support de bobine (grand)
10. Support de bobine (petit)
11. Canettes (3 pièces)
12. Disque de protection en feutrine pour bobines
13. Deuxième tige support de bobine
14. Kit d'aiguilles
15. Guide
16. Pinceau, découd-vite
17. Tournevis L
18. Tournevis
19. Housse de protection

Accessoires en option

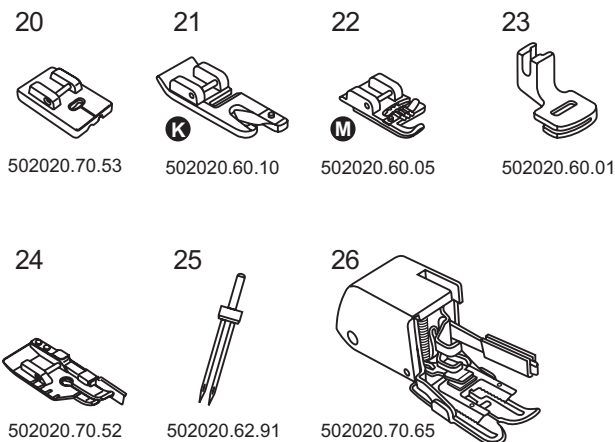

20. Pied pour fermeture à glissière cachée
21. Pied ourleur (K)
22. Pied pour cordon (M)
23. Fronceur
24. Pied pour quilt 1/4"
25. Aiguille jumelée
26. Pied de transport supérieur

Connecter la machine

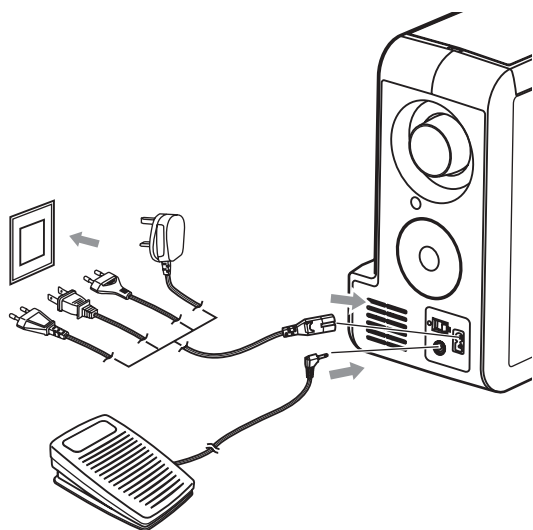

Avant de raccorder la machine au réseau, assurez-vous que la tension mentionnée sur la plaquette (volts) et la fréquence correspondent à la tension et la fréquence du réseau.

Poser la machine sur une surface plane et stable.

1. Enficher la prise (2 pôles) du câble dans la prise de la machine.
2. Brancher la prise du câble au réseau.
3. Régler le commutateur principal sur "ON" (branché).
4. L'éclairage s'allume dès que la machine est connectée.

⚠ Attention:

La machine doit TOUJOURS être débranchée (sur "O") et la prise retirée du réseau quand elle n'est pas utilisée ou avant le changement ou le retrait de certaines pièces.

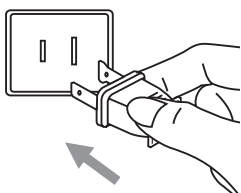

Informations sur la prise polarisée

Cette machine est équipée d'une prise polarisée (un pôle est plus large). Cette prise ne peut qu'être enfichée d'une seule manière pour empêcher tout risque de secousse électrique. S'il est impossible d'enficher la prise, adressez-vous à un électricien qualifié. Une prise ne doit jamais être manipulée par une personne non qualifiée.

Pédale

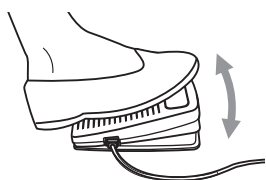

Après avoir été déroulé, le câble de la pédale s'enfiche dans la connexion de la machine débranchée prévue à cet effet.

Brancher la machine, appuyer lentement sur la pédale et commencer la couture. Relâcher la pédale pour arrêter la couture.

⚠ Attention:

Adressez-vous à un électricien qualifié si vous rencontrez un problème lors du raccordement de la machine au secteur. Débranchez la machine quand vous ne l'utilisez pas.

N'utilisez avec ce modèle bernette 20/25 que la pédale C-9000 fabriquée par CHIEN HUNG TAIWAN LTD.

Table rallonge

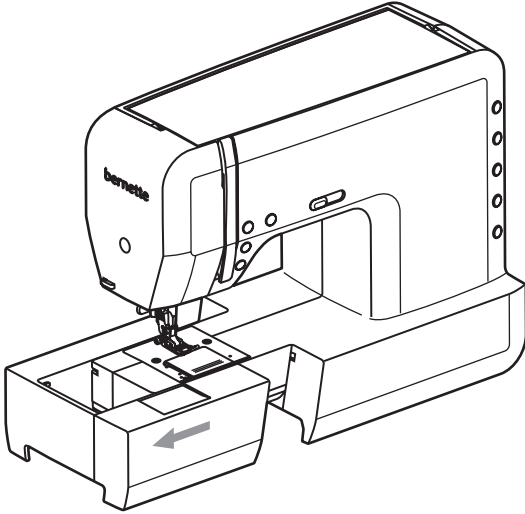

Tenir la table horizontalement et tirer dans le sens de la flèche pour qu'elle s'encliquette.

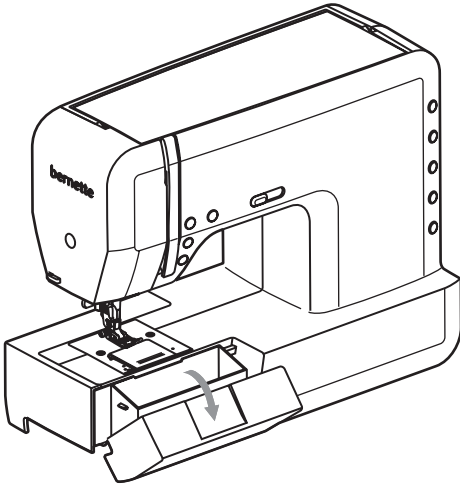

L'intérieur offre de l'espace pour les accessoires.

Il suffit de rabattre le couvercle.

Remplir la canette

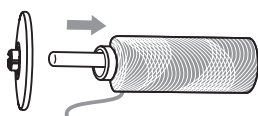
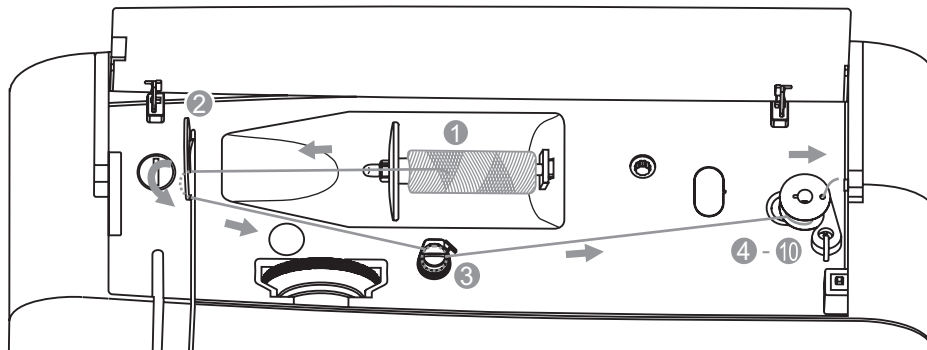

1. Placer le fil et le support de canette sur la tige de bobine.
Pour les petites canettes, placer le côté étroit du support de canette contre la bobine ou utiliser le petit support de canette.

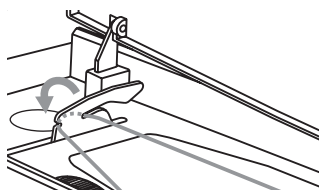

2. Fixer le fil dans le guide fil supérieur.

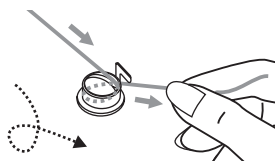

3. Enrouler le fil autour de la prétension de la canette dans le sens des aiguilles d'une montre.

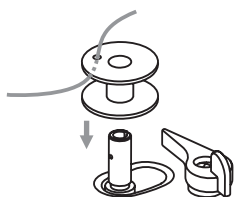

4. Passer l'extrémité du fil dans la canette au travers du trou intérieur (voir l'illustration) et placer la canette sur la tige.

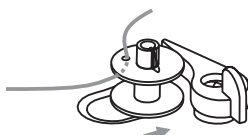

5. Repousser la canette vers la droite.

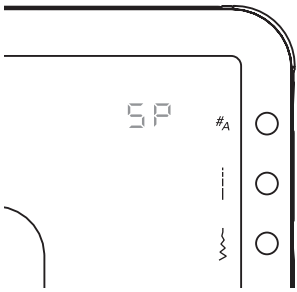

➔ **Remarque:**

Si la tige de la canette est repoussée vers la droite, le symbole "SP" s'affiche sur l'écran.

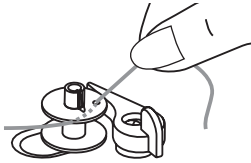

6. Maintenir l'extrémité du fil avec une main.

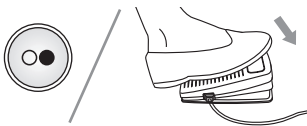

7. Déclencher le bobinage en appuyant sur la pédale ou sur la touche marche/arrêt.

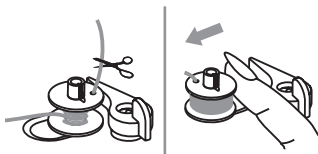

8. Arrêter le bobinage après quelques tours et couper le fil à ras du trou. Continuer jusqu'au remplissage complet de la canette.

Le bobinage s'arrête automatiquement dès que la canette est remplie. Arrêter la machine. Repousser la canette vers la gauche.

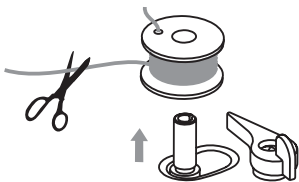

9. Couper le fil et saisir la canette pleine.

➔ **Remarque:**

Quand la tige se trouve en position d'embobinage, la machine et le volant sont bloqués et ne peuvent pas être actionnés. Pour coudre, repousser l'axe vers la gauche (position de couture).

Placer la canette

⚠ Attention:

- Mettre toujours le commutateur principal sur "O" avant de retirer ou placer la canette.
- Relever complètement le levier de fil avant l'enfilage de la machine.
- Une erreur d'enfilage peut endommager la machine!

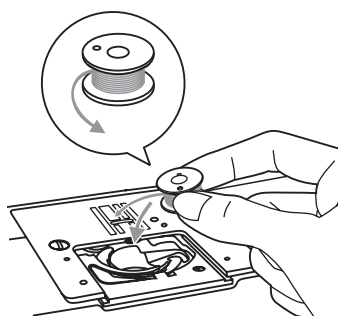

Ouvrir le rabat en le repoussant vers l'avant.

Placer la canette dans le boîtier, le fil doit se dérouler dans le sens contraire des aiguilles d'une montre.

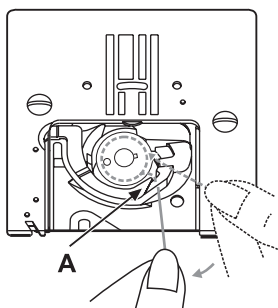

Tirer le fil dans l'ouverture le long des repères fléchés sous la tige du crochet (A) au travers du coude (B).

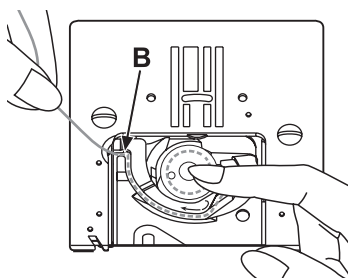

Vérifier si le fil repose parfaitement dans le ressort de tension du support de canette en appuyant légèrement avec le doigt sur la canette et en tirant le fil avec l'autre main.

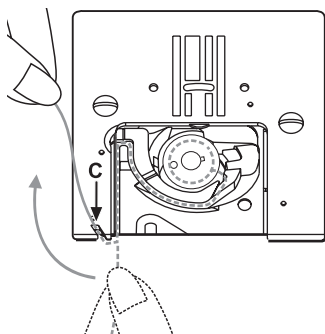

Tirer le fil dans le guide fil situé sur la plaque à aiguille en suivant le parcours fléché de (B) à (C).

Couper le fil en le tirant vers l'arrière par-dessus le rebord de coupe (point C).

Fermer le rabat et le repousser vers l'arrière.

Enfiler le fil supérieur

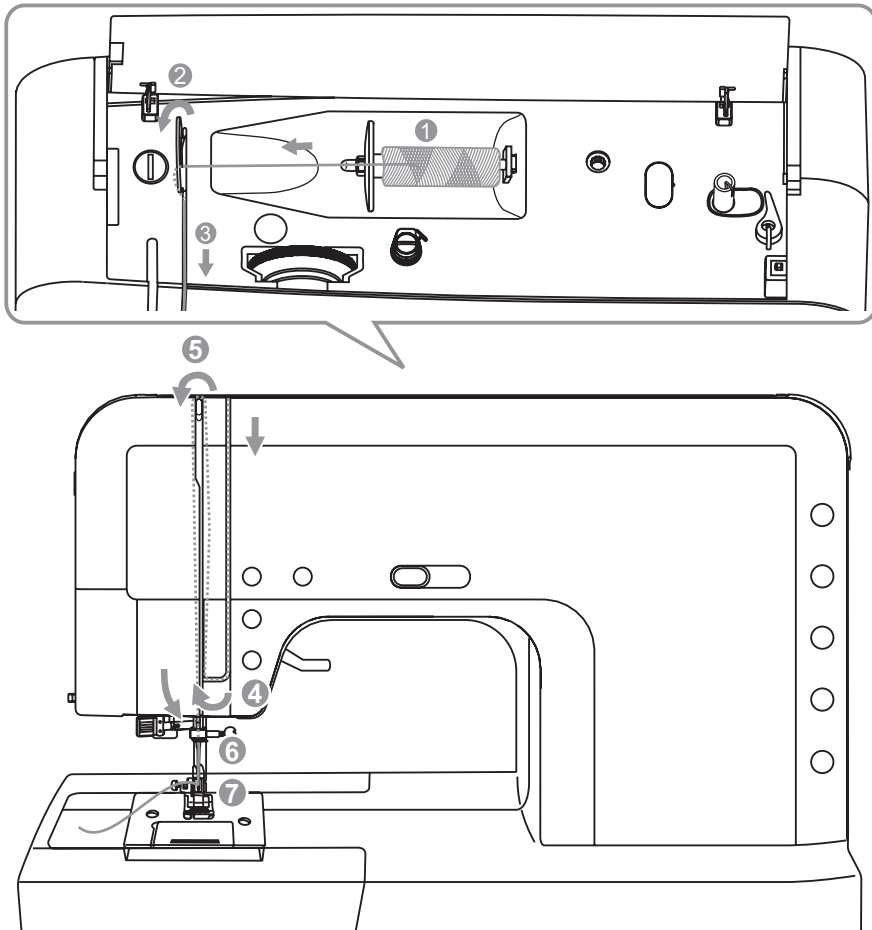

➔ Remarque:

Un mauvais enfilage du fil supérieur peut poser de nombreux problèmes.

Avant de réduire la tension du fil, relever l'aiguille et le pied.

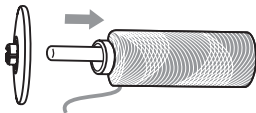

1. Tenir la tige de la bobine jusqu'à ce qu'elle s'encliquette au milieu. Poser la bobine sur la tige, le fil doit se dérouler vers l'avant. Placer ensuite le disque de déroulement du fil sous la tige.

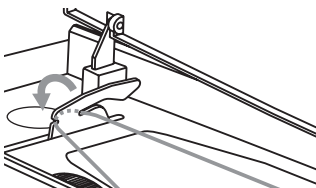

2. Fixer le fil dans le guide fil en haut.

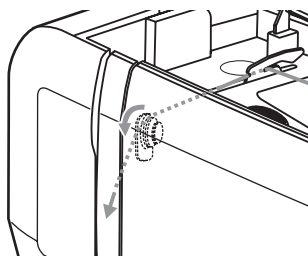

3. Tirer le fil vers l'avant et ensuite vers le bas pour qu'il repose dans la tension du fil.

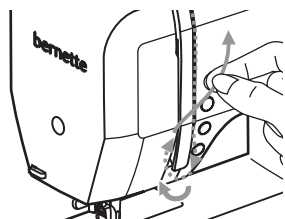

4. Diriger ensuite vers le bas et autour du recouvrement du levier de fil.

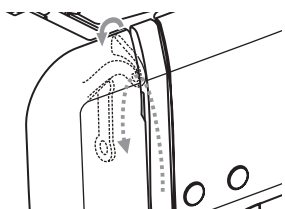

5. Remonter le fil et le guider de droite à gauche au travers du chas du guide sur le levier de fil et redescendre.

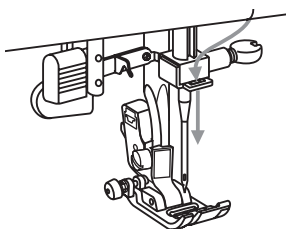

6. Glisser le fil dans l'œillet recourbé.

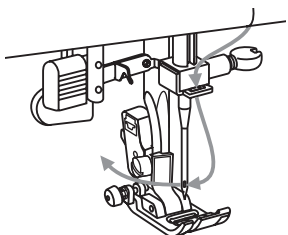

7. Enfiler maintenant le fil d'avant en arrière au travers du chas de l'aiguille et tirer environ 10 cm vers l'arrière.
Découper le reste de fil sur le coupe fil.
L'aiguille peut être enfilée à l'aide de l'enfileur (voir la page suivante).

Enfileur

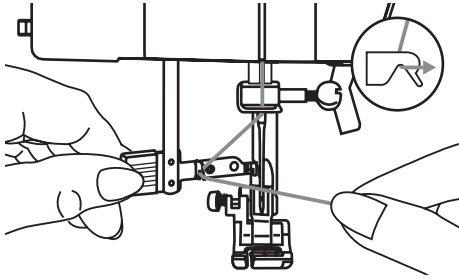

Relever l'aiguille dans sa position la plus haute et abaisser la griffe d'entraînement.

⚠ Attention:

Régler le commutateur principal sur "O"!

Abaisser lentement l'enfileur et guider le fil comme illustré au travers du guide fil, tirer ensuite vers la droite.

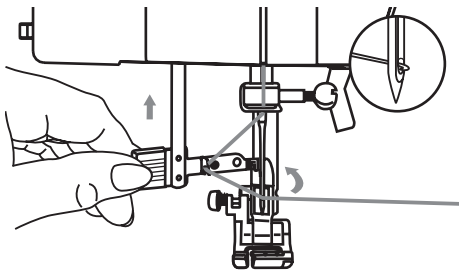

L'enfileur se place automatiquement dans la position d'enfilage et le crochet passe au travers du chas de l'aiguille.

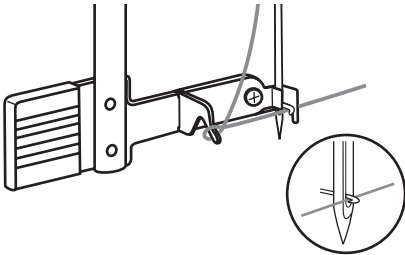

Tirer le fil vers la droite devant l'aiguille.

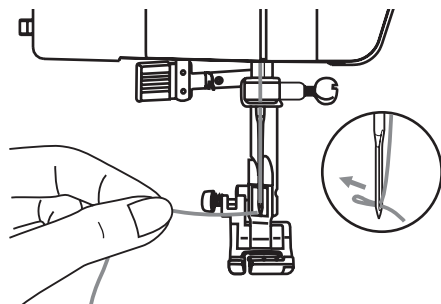

Lâchez lentement le levier et le fil.

Le crochet pivote, entraîne le fil au travers du chas de l'aiguille et forme ainsi une boucle.

Tirez la boucle au travers du chas de l'aiguille.

Changer l'aiguille

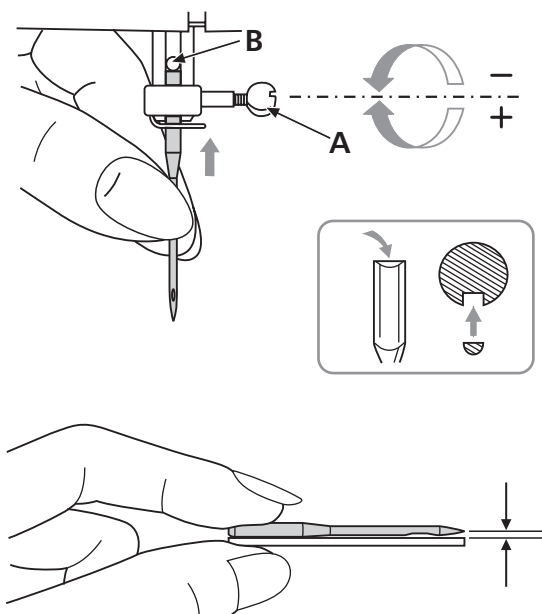

⚠ Attention:

Mettre toujours le commutateur principal sur "O" avant de retirer ou placer l'aiguille (débrancher la machine).

Changer régulièrement l'aiguille dès qu'elle semble usée ou abîmée et que la couture devient difficile et les points irréguliers.

Placer l'aiguille comme illustré

- A. Dévisser la vis, retirer l'aiguille et revisser dès que la nouvelle aiguille est en place. Le côté plat doit toujours être dirigé vers l'arrière.
- B. Pousser l'aiguille jusqu'à la butée.

N'utiliser que des aiguilles de qualité et non abîmées.

Des problèmes ou une couture irrégulière peuvent survenir quand:

- l'aiguille est déformée
- La pointe de l'aiguille est émoussée
- La pointe de l'aiguille est abîmée

Coupe fil

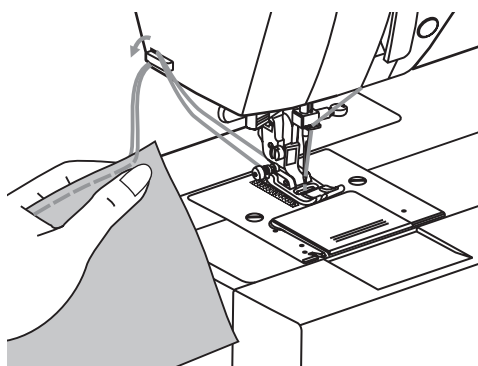

Le coupe fil s'utilise pour

1. Couper le fil après son enfilage.
2. Couper les fils à la fin de la couture.

Relever le pied-de-biche pour couper les fils. Retirer l'ouvrage et tirer les fils en direction de la gauche vers et par-dessus le coupe fil. Les extrémités des fils seront ainsi coupées dans la bonne longueur pour la prochaine couture.

Tension du fil

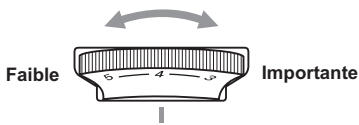

- Réglage de base de la tension du fil sur "4"
- Tourner le disque (chiffre supérieur) pour augmenter la tension du fil. Tourner le disque (chiffre inférieur) pour réduire la tension du fil.
- Une tension du fil correcte est essentielle à la qualité des résultats de couture.
- On obtient une meilleure image de points ainsi qu'un tissu plus lisse quand le fil supérieur tend légèrement sur l'envers du tissu.

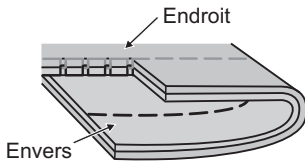

Tension normale du fil supérieur (point droit).

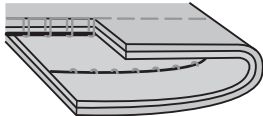
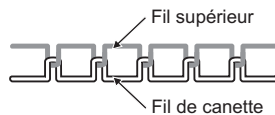

Tension du fil supérieur (point droit) trop faible, augmenter la valeur.

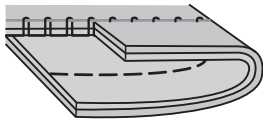

Tension du fil supérieur (point droit) trop importante, réduire la valeur.

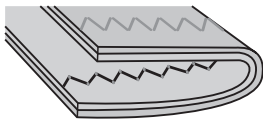

Tension normale du fil supérieur (points zigzag et décoratifs).



Régler la pression du pied-de-biche

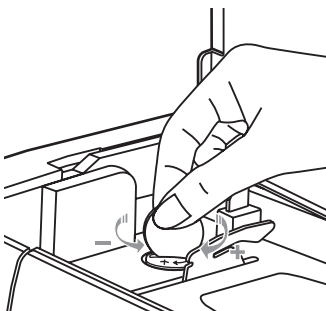

Le réglage de la pression du pied-de-biche est standardisé et ne doit pas être modifié pour les travaux de couture courants (tissus épais ou fins).

La pression du pied-de-biche peut être réglée selon les besoins. Tourner la vis à l'aide d'une pièce de monnaie.

Pour les tissus fins, tournez la vis de réglage dans le sens contraire des aiguilles d'une montre et pour les tissus épais dans le sens des aiguilles d'une montre (la pression est ainsi plus importante).

Retourner aux réglages de base en tournant la vis qui doit être parallèle au capot.

Changer le pied-de-biche

⚠ Attention:

Régler le commutateur principal sur "O".

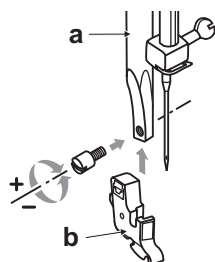

Fixer le support du pied

Relever la barre du pied (a).

Placer le support du pied (b) comme illustré.

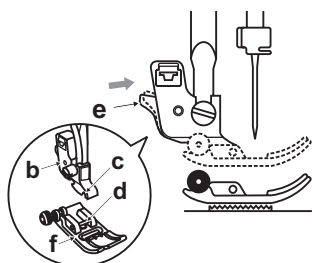

Fixer le pied

Abaisser le support du pied (b) jusqu'à ce que le renforcement (c) repose directement au-dessus de la tige (d).

Relever le levier de fixation (e).

Abaisser le support du pied (b), le pied-de-biche (f) s'encliquette automatiquement.

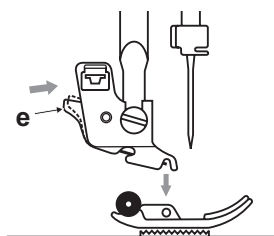

Retirer le pied

Relevez le pied.

Relever le levier de fixation noir (e) et retirer le pied.

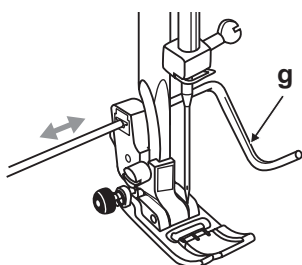

Fixer le guide

Glisser le guide (g) comme illustré au travers de l'ouverture.

Régler selon la largeur de l'ourlet, des plis, etc.

Pied-de-biche à deux niveaux

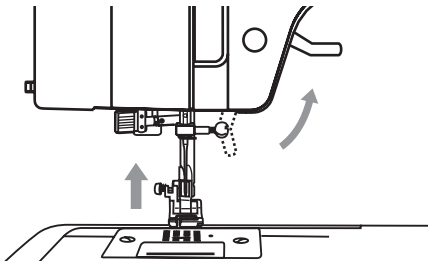

Le levier du pied-de-biche permet de remonter et d'abaisser le pied.

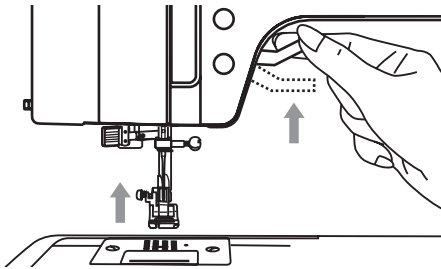

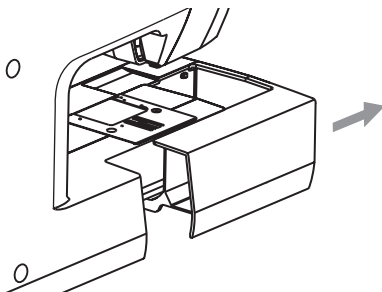

Pour la couture de plusieurs épaisseurs de tissus, relever le pied à son deuxième niveau en appuyant sur le levier vers le haut. L'ouvrage se positionne ainsi parfaitement.

Escamoter ou relever la griffe d'entraînement

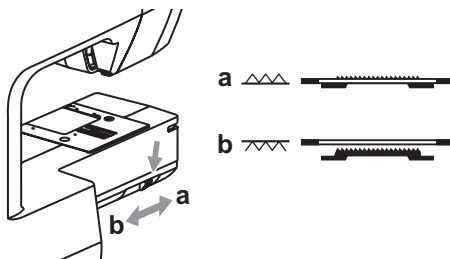

La touche d'escamotage de la griffe d'entraînement est visible sur le dos du bras libre quand on retire la table rallonge.



Repousser le levier vers le symbole "  " (b) et la griffe d'entraînement s'abaisse. Pour la couture des boutons ou la broderie à mains libres.

Repousser le levier vers le symbole "  " (a) et la griffe d'entraînement se relève. Pour la couture courante.

Il est impossible de relever la griffe d'entraînement sans tourner le volant, même si le levier est repoussé vers la droite. Donner un tour complet au volant pour relever la griffe d'entraînement.

Directives sur le choix des aiguilles, tissus et fils

→ IMPORTANT:

Choisir un fil adapté au tissu et au genre de l'ouvrage. Des résultats de couture satisfaisants dépendent de la qualité du fil et du tissu. Il est recommandé d'utiliser une marque de qualité.

L'aiguille et le fil doivent être choisis avec soin et être compatibles. Le choix adéquat de l'aiguille et du fil déterminera la qualité du résultat de couture. Le poids du tissu détermine donc l'épaisseur du fil et de l'aiguille ainsi que la forme de sa pointe.

Aiguilles	Tissus	Fils
9-11/65-75	Tissus fins : coton fin, voile, serge, soie, mousseline, qiana, interlock, coton jersey, tricots, jersey, crêpe, polyester tissé, chemises et blouses.	Fils fins en coton, nylon et polyester.
12/80	Tissus moyennement épais: coton, satin, toile de voile, tricot double, lainages fins.	La plupart des fils sont moyennement épais et recommandés pour ces tissus et aiguilles.
14/90	Tissus moyennement épais: toile de voile en coton, tricots en laine à grosses mailles, tissus éponge, jeans.	Pour de meilleurs résultats, préférer des fils en polyester pour la couture des tissus synthétiques et en coton pour la couture des tissus en matière naturelle (fil supérieur et de canette).
16/100	Tissus épais: lin, lainages, toiles de tente, jeans, polyester (fin à moyen).	
18/110	Lainages épais, tissus pour manteaux, polyester, certains cuirs et le vinyle.	Fils épais, pour tapis. (augmenter la pression du pied, chiffre supérieur).

CHOIX DE L'AIGUILLE ET DU TISSU



























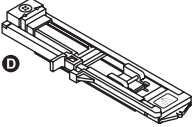
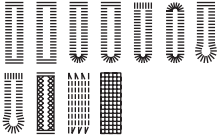





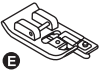

Aiguilles	Description	Tissus
HA x 1 15 x 1	Aiguille pointue standard. Aiguilles fines à épaisses de 9 (65) à 18 (110)	Tissus naturels: laine, coton, soie, qiana, etc. Ne convient pas aux lainages doubles.
15 x 1/ 130/ 705H	Pointe peu arrondie de 9 (65) à 18 (110)	Tissus naturels et synthétiques, polyester mélangé, jersey polyester, interlock, tricots, tricots simples et doubles.
15 x 1/ 130/ 705H (SUK)	Pointe arrondie de 9 (65) à 18 (110)	Pullover tricotés, lycra, maillots de bain, tissus élastiques.
130PCL/ 705H-LR/LL	Aiguille pour cuir de 12 (80) à 18 (110)	Cuir, vinyle, polyester.

→ Remarque:

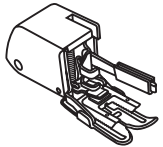
- Les travaux utilitaires et décoratifs peuvent également être exécutés avec une aiguille jumelée.
- Numéros européens d'aiguilles 65, 70, 80 etc., numéros américains et japonais 9, 11, 12 etc.
- Remplacer régulièrement l'aiguille (tous les deux projets de couture) et/ou lors de la première cassure de fil ou l'apparition de points irréguliers.

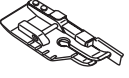
Tableau des pieds-de-biche et de leur utilisation, modèle 20

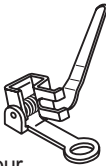

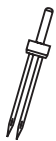























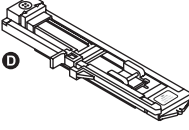
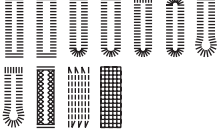









Une aiguille jumelée est recommandée pour certains points décoratifs ou pour créer des effets particuliers.

PIED-DE-BICHE	UTILISATION	AIGUILLE	PIED-DE-BICHE	UTILISATION	AIGUILLE
 Pied universel (T)	Travaux de couture courants, patchwork, points décoratifs, smock, etc.		 Pied pour points invisibles (F)	Ourlets invisibles. 	
 Pied pour fermeture à glissière (I) *	Poser de fermetures à glissière. 		 Ourleur (K) *	Petits ourlets étroits. 	
 Pied pour boutons	Couture de boutons. 		 Pied pour cordon (M) *	Couture de cordon. 	
 Pied pour boutonnière (D)	Couture de boutonnières. 		 Pied pour fermeture à glissière cachée *	Pose de fermetures à glissière cachées. 	
 Pied pour la broderie (A)	Variantes de coutures chenilles (point satin). 		 Fronceur *	Fronces, plis. 	
 Pied pour surjet (E)	Entourage des rebords. 		 Pied de transport supérieur *	Assure l'avancement fluide et régulier des tissus difficiles et épais (ou multicouches). 	
 Pied pour quilt 1/4" *	Travaux de quilt et de patchwork. 				
 Pied pour reprisage/ broderie *	Reprisage, broderie à mains libres, couture de monogrammes.		 Aiguille jumelée *		

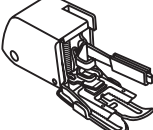
* Accessoire optionnel

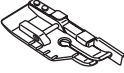
Tableau des pieds-de-biche et de leur utilisation, modèle 25

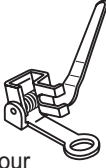
Une aiguille jumelée est recommandée pour certains points décoratifs ou pour créer des effets particuliers.

PIED-DE-BICHE	UTILISATION	AIGUILLE	PIED-DE-BICHE	UTILISATION	AIGUILLE
 Pied universel (T)	Travaux de couture courants, patchwork, points décoratifs, smock, etc.		 Pied pour points invisibles (F)	Ourlets invisibles. 	
 Pied pour fermeture à glissière (I)	Poser de fermetures à glissière. 		 Ourleur (K) *	Petits ourlets étroits. 	
 Pied pour boutons	Couture de boutons. 		 Pied pour cordon (M) *	Couture de cordon. 	
 Pied pour boutonnière (D)	Couture de boutonnières. 		 Pied pour fermeture à glissière cachée *	Pose de fermetures à glissière cachées. 	
 Pied pour la broderie (A)	Variantes de coutures chenilles (point satin). 		 Fronceur *	Fronces, plis. 	
 Pied pour surjet (E)	Entourage des rebords. 		 Pied de transport supérieur *	Assure l'avancement fluide et régulier des tissus difficiles et épais (ou multicouches). 	
 Pied pour quilt 1/4" *	Travaux de quilt et de patchwork. 				
 Pied pour reprisage/ broderie	Reprisage, broderie à mains libres, couture de monogrammes.		 Aiguille jumelée *		

* Accessoire optionnel

Informations sur l'écran LED

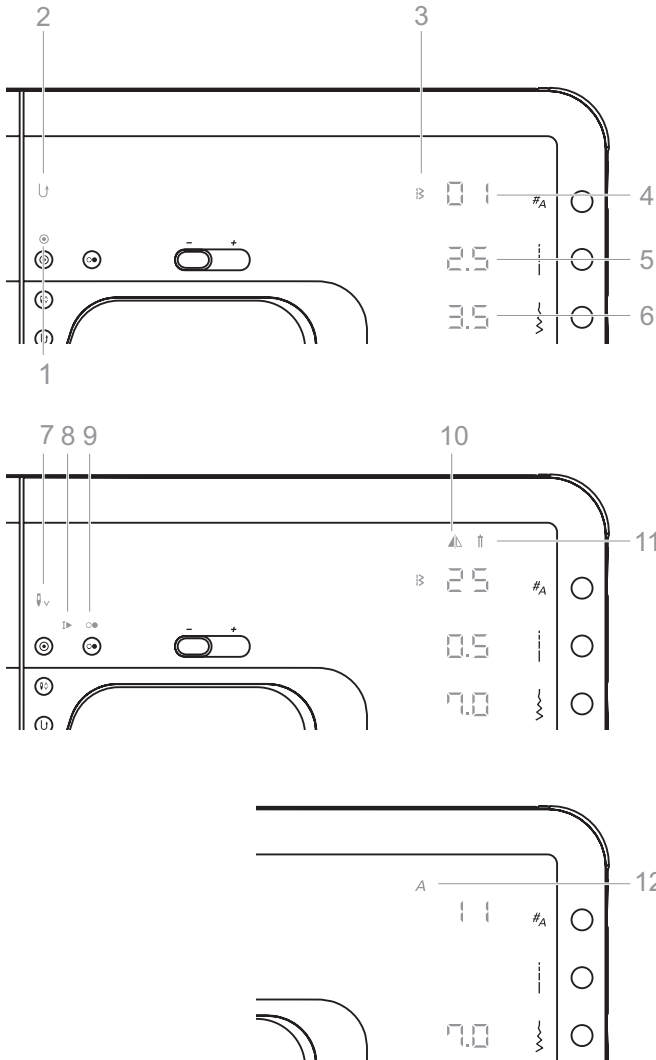

Ecran dans le mode courant, modèle 25

1. Points d'arrêt automatiques
2. Couture en marche arrière
3. Catégories des motifs de points
4. Numéro de point
5. Longueur de point (mm)
6. Largeur de point (mm)
7. Arrêt de l'aiguille en bas
8. Arrêt automatique à la fin du motif
9. La machine est en marche
10. Fonction de renversement (miroir)
11. Fonction aiguille jumelée
12. Alphabets de couture

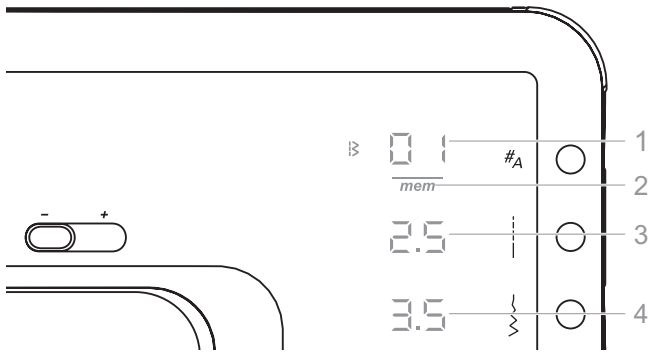

Ecran dans le mode mémoire, modèle 25

1. Numéro de point
2. Mode d'enregistrement actif
3. Longueur de point (mm)
7. Largeur de point (mm)
5. Affichage de l'emplacement mémoire
6. Emplacement mémoire
7. Fonction d'ajout dans la mémoire
8. Effacer la mémoire/tout effacer

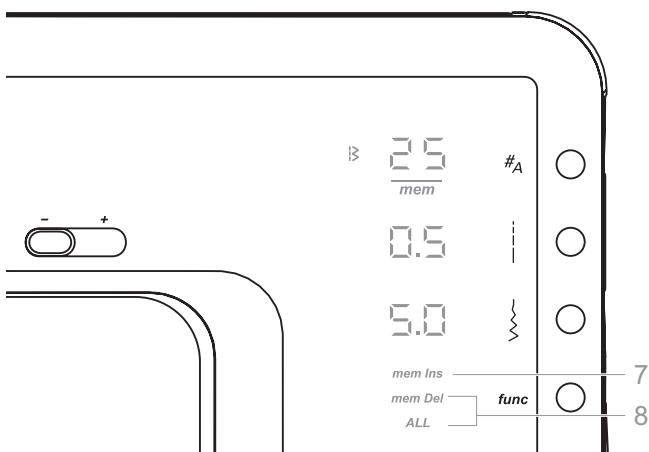
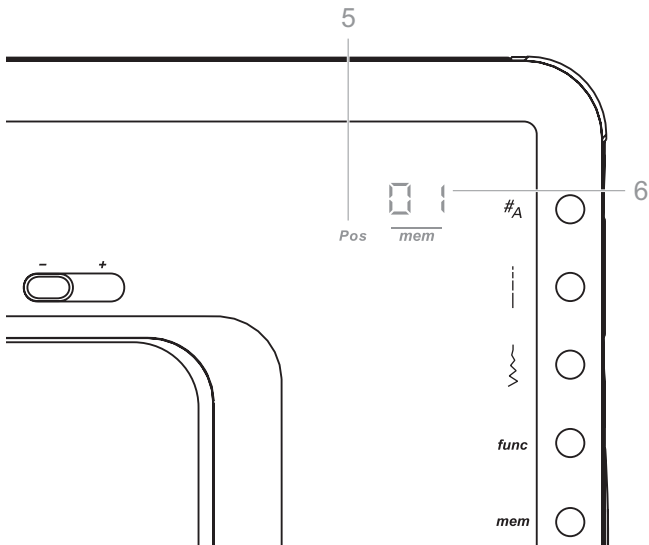

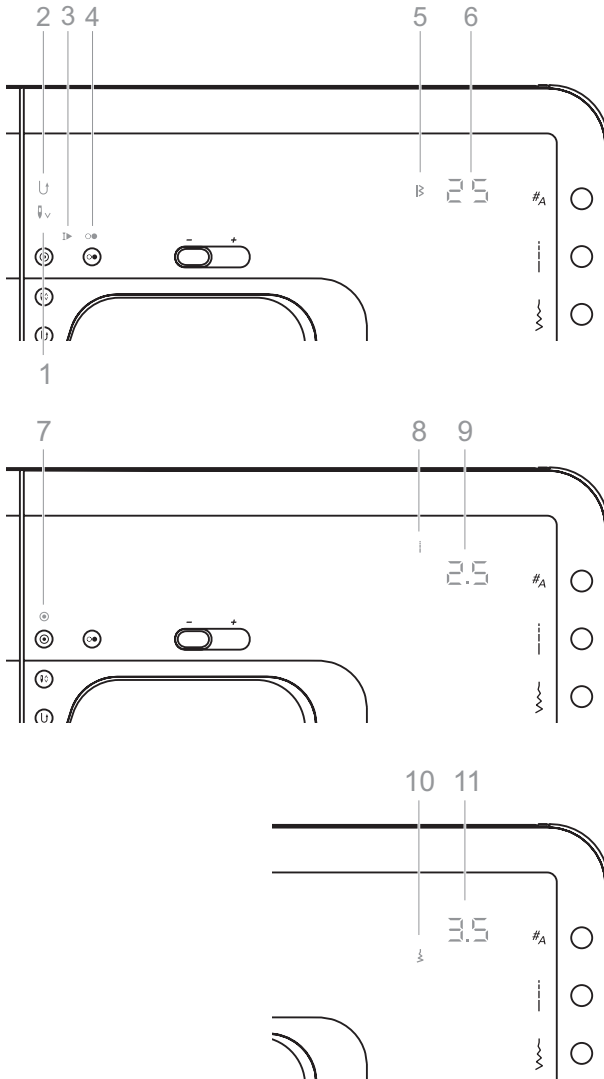

Ecran dans le mode mémoire, modèle 20

1. Arrêt de l'aiguille en bas
2. Couture en marche arrière
3. Arrêt automatique à la fin du motif
4. La machine est en marche
5. Catégories des motifs de points
6. Numéro de point
7. Points d'arrêt automatiques
8. Mode de la longueur de point
9. Longueur de point (mm)
10. Mode de la largeur de point
11. Largeur de point (mm)

Explication des touches

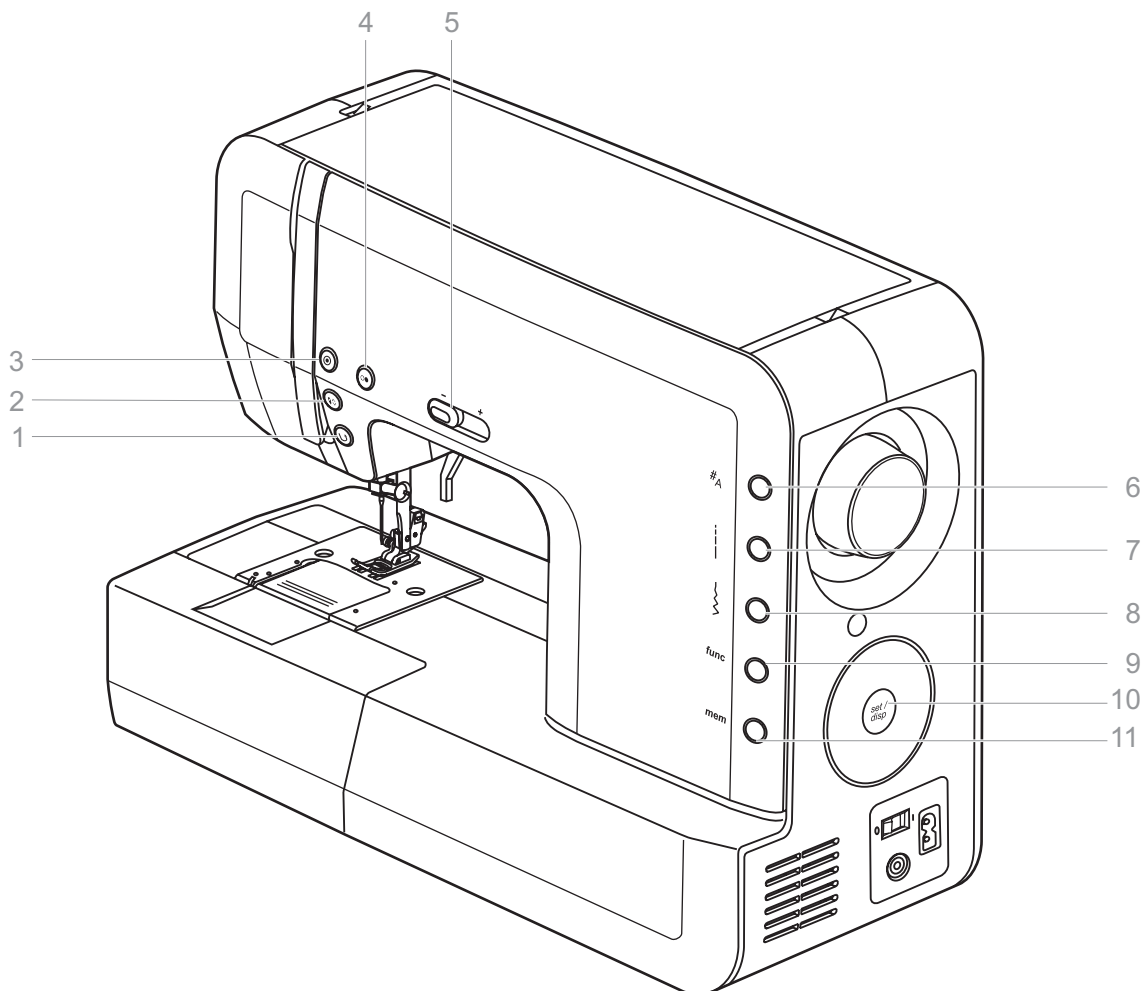

1. Touche de marche arrière
2. Arrêt de l'aiguille en haut/en bas
3. Points d'arrêt automatiques
4. Touche marche/arrêt
5. Régulateur de la vitesse
6. Sélection de la catégorie des motifs de points
7. Touche de réglage de la longueur de point
8. Touche de réglage de la largeur de point
9. Touche de fonction (modèle 25)
10. Touche de confirmation/d'affichage
11. Touche d'enregistrement (modèle 25)

Touches de fonctions

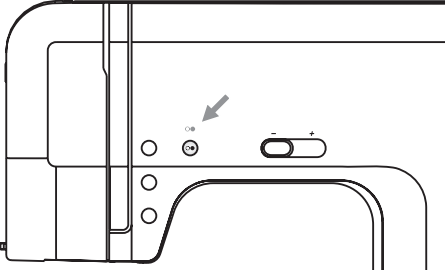

Touche marche/arrêt

Appuyer sur cette touche pour démarrer le travail. Appuyer encore une fois pour arrêter. Le moteur de la machine tourne plus lentement au début du travail.

Si la machine est en marche ou la canette bobinée, le symbole de la touche marche/arrêt s'affiche.

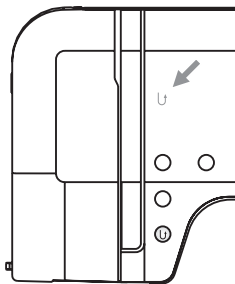

Touche de couture en marche arrière

Appuyer sur cette touche pour coudre en marche arrière.

Le symbole "↶" pour la couture en marche arrière s'affiche.

Seuls les motifs de point 01-05 et 24 peuvent être cousus en marche arrière ininterrompue.

Appuyer une nouvelle fois sur la touche pour coudre de nouveau en marche avant.

En appuyant et relâchant la touche avant la couture, la machine coudra en marche arrière. Appuyer une nouvelle fois sur la touche pour coudre de nouveau en marche avant.

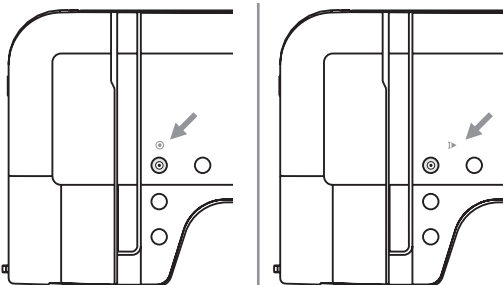

Arrêt automatique et rapport simple

Lors de la sélection des motifs de point 01-05 ou 24, appuyer sur la touche d'arrêt = 3 points d'arrêt sont cousus automatiquement, ensuite la machine s'arrête.

Le symbole "●▶" s'affiche sur l'écran jusqu'à ce que la machine s'arrête.

Pour les autres motifs de point la machine coud automatiquement 3 points d'arrêt à la fin du rapport actuel (après avoir appuyé sur la touche d'arrêt), ensuite la machine s'arrête (excepté les motifs de point 01-05, 10, 24, 50-60).

Le symbole "I▶" s'affiche sur l'écran jusqu'à ce que la machine s'arrête. Si l'on appuie une nouvelle fois sur la touche ou si l'on choisit un autre motif de point, la fonction est annulée.

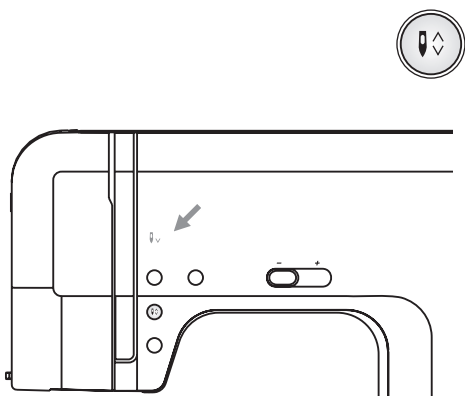

Arrêt de l'aiguille en haut/en bas

En appuyant sur cette touche, l'aiguille coud un demi-point. Selon son emplacement, l'aiguille s'arrêtera en haut ou piquée dans le tissu. La position de l'aiguille est simultanément réglée à l'arrêt de la couture (en haut ou en bas).

Si l'aiguille s'arrête en bas, le symbole "↓_v" aiguille en bas s'affiche.

➔ Remarque:

Si on appuie pendant la couture sur la touche de l'arrêt de l'aiguille, la machine s'arrête automatiquement.

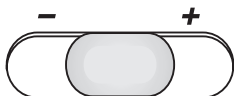

Régulateur de la vitesse

Le régulateur de la vitesse peut être déplacé pendant la couture dans le but de réduire la vitesse de couture. La position du régulateur détermine la vitesse maximale de la pédale.

Plus lentement : repousser vers (-)

Plus vite : repousser vers (+)

Si la machine est commandée avec la touche marche/arrêt, la position du régulateur détermine la vitesse de couture actuelle.



Sélection des catégories de motifs de points

Appuyer une fois sur la touche de sélection des catégories de motifs de points pour choisir le motif de point.

Appuyer deux fois sur cette touche pour sélectionner l'alphabet.

"  " Sélection directe via numéro - 60

" **A** " Sélection d'alphabet - 95 (modèle 25)

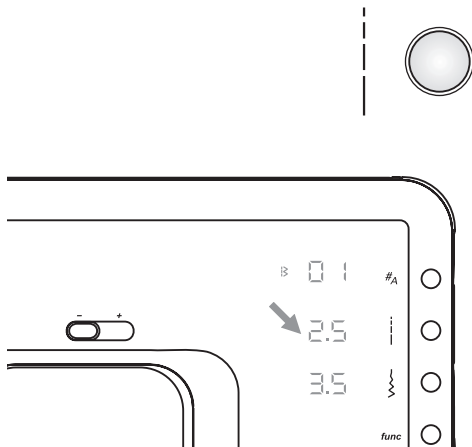

Touche de réglage de la longueur de point

Appuyer sur la touche de réglage de la longueur de point pour entrer la longueur de point (mode longueur de point).

Longueur de point réduite : tourner le bouton de sélection dans le sens contraire des aiguilles d'une montre.

Longueur de point augmentée : tourner le bouton de sélection dans le sens des aiguilles d'une montre.

Lors de la sélection d'un motif de point, la machine règle automatiquement la longueur de point recommandée. Cette longueur s'affiche en chiffres sur l'écran.

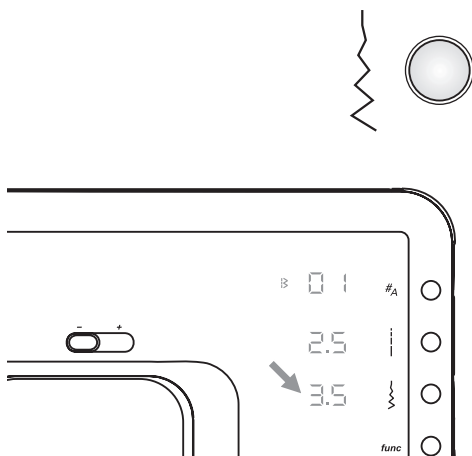

Touche de réglage de la largeur de point

Appuyer sur la touche de réglage de la largeur de point pour entrer la largeur de point (mode largeur de point).

Largeur de point réduite : tourner le bouton de sélection dans le sens contraire des aiguilles d'une montre.

Largeur de point augmentée : tourner le bouton de sélection dans le sens des aiguilles d'une montre.

La largeur de point se règle entre 0.0 et 7.0 mm. La largeur de certains points est cependant limitée.

Lors de la sélection d'un motif de point, la machine règle automatiquement la largeur de point recommandée. Cette largeur s'affiche en chiffres sur l'écran.



Touche de fonction, modèle 25

Appuyer sur la touche de fonction pour sélectionner une fonction (renversement ou aiguille jumelée).

Consulter le chapitre des fonctions spéciales pour les données détaillées sur l'utilisation de cette touche.



Touche mémoire - modèle 25

Pour basculer dans le mode mémoire et enregistrer des combinaisons de polices/chiffres et/ou de points décoratifs. Appuyer encore une fois sur cette touche pour quitter le mode mémoire et pour retourner dans le mode de sélection directe.

Remarque:

Les motifs de point 10 et 50-60 ne peuvent pas être enregistrés.

































Touche de confirmation/d'affichage

Appuyer sur cette touche dans le mode courant pour enregistrer le numéro du motif de point, la longueur de point et la largeur de point.

Le mode de fonction bascule avec cette touche dans la fonction sélectionnée et l'enregistre.

Cette touche permet d'enregistrer et d'ouvrir un motif de point dans le mode d'enregistrement.































Motifs de point

Motifs de point		Largeur (mm)		Longueur (mm)		Pied-de-biche	Fonctions				
		Auto	Manuel	Auto	Manuel		En arrière	Arrêt	Renversement/ pied-de-biche (modèle 25)	Aiguille jumelée (modèle 25)	Mémoire (modèle 25)
Point droit	01 	3.5	0.0-7.0	2.5	0.0-4.5	T	*	*		*	*
	02 	0.0	0.0-7.0	2.5	0.0-4.5	T	*	*		*	*
Point droit triple	03 	3.5	0.0-7.0	2.5	1.0-3.0	T	*	*		*	*
Point zigzag	04 	5.0	0.0-7.0	2.0	0.3-4.5	T	*	*		*	*
Point zigzag à 3 niveaux	05 	5.0	2.0-7.0	1.0	0.3-4.5	T	*	*		*	*
Surjet double	06 	5.0	3.5-7.0	2.5	1.0-3.0	E		*	*/T	*	*
Point invisible	07 	3.5	2.5-7.0	1.0	0.5-4.5	F		*	*/T	*	*
Point de surjet	08 	3.5	3.5-7.0	1.0	0.5-4.5	E		*	*/T	*	*
Point stretch	09 	2.0	1.0-6.0	2.5	1.0-3.0	T		*	*	*	*
Boutonnaire en 1 étape	10 	5.0	2.5-7.0	0.5	0.3-1.0	D					
Point zigzag triple	11 	5.0	2.5-7.0	2.5	1.0-3.0	T		*		*	*
Point de surjet stretch	12 	5.0	3.5-7.0	2.5	1.0-3.0	E		*	*/T	*	*
Point nid d'abeille	13 	7.0	2.5-7.0	2.5	1.0-3.0	A		*		*	*
Universel	14 	5.0	2.5-7.0	2.0	1.0-3.0	T		*		*	*
Point de fronce	15 	6.0	2.5-7.0	1.5	1.0-4.5	T		*		*	*
Point invisible stretch	16 	3.5	2.5-7.0	1.5	0.5-4.5	F		*	*/T	*	*
Point universel	17 	5.0	2.5-7.0	2.0	1.0-4.5	T		*		*	*
Superstretch (point parisien)	18 	4.0	2.5-7.0	2.0	1.0-3.0	T		*	*	*	*
Point de surjet simple	19 	4.0	2.5-7.0	1.0	1.0-3.0	T		*	*	*	*
Ourllet à jour	20 	5.0	2.5-7.0	2.5	1.0-3.0	T		*		*	*
Point de surjet standard	21 	5.0	3.5-7.0	2.5	1.0-3.0	E		*	*/T	*	*
Point parisien (point d'appliqué)	22 	3.5	2.5-7.0	2.5	1.5-3.0	T		*	*	*	*
Point plume	23 	5.0	2.5-7.0	2.5	1.0-3.0	A		*		*	*
Point quilt à la main	24 	3.5	0.0-7.0	2.5	1.0-3.0	T	*	*		*	*
Point coquillage	25 	7.0	2.5-7.0	0.5	0.3-1.0	A		*	*	*	*
Trapèze	26 	7.0	2.5-7.0	0.5	0.3-1.0	A		*		*	*
Point de croix	27 	6.0	3.0-7.0	1.0	1.0-3.0	A		*	*	*	*
Carrés	28 	7.0	2.5-7.0	0.5	0.3-1.0	A		*		*	*
Couture chenille (point satin)	29 	7.0	2.5-7.0	0.5	0.3-1.0	A		*	*	*	*
	30 	7.0	2.5-7.0	0.5	0.3-1.0	A		*	*	*	*

* : peut être modifié.

Remarque:

Les éléments de motif gris indiquent sur le tableau un motif isolé.

Motifs de point		Largeur (mm)		Longueur (mm)		Pied-de-biche	Fonctions				
		Auto	Manuel	Auto	Manuel		En arrière	Arrêt	Renversement/ pied-de-biche (modèle 25)	Aiguille jumelée (modèle 25)	Mémoire (modèle 25)
Couture chenille (point satin)	31 	7.0	2.5-7.0	0.5	0.3-1.0	A		*	*	*	*
	32 	7.0	2.5-7.0	0.5	0.3-1.0	A		*	*	*	*
Points satin décoratifs	33 	7.0	2.5-7.0	0.5	0.3-1.0	A		*	*	*	*
	34 	7.0	4.0-7.0	0.5	0.3-1.0	A		*		*	*
	35 	7.0	4.0-7.0	0.5	0.3-1.0	A		*	*	*	*
	36 	7.0	4.0-7.0	0.5	0.3-1.0	A		*		*	*
Point quilt (méandres)	37 	6.0	4.5-7.0	1.0	1.0-3.0	A		*		*	*
Point décoratif	38 	5.0	3.0-7.0	2.5	1.5-4.5	A		*		*	*
Point de croix	39 	6.0	5.0-7.0	1.0	1.0-3.0	A		*		*	*
	40 	6.0	5.0-7.0	1.0	1.0-3.0	A		*	*	*	*
Point décoratif	41 	7.0	3.0-7.0	2.0	1.0-3.0	T		*		*	*
	42 	7.0	4.0-7.0	2.5	1.5-3.0	A		*		*	*
	43 	7.0	5.0-7.0	2.0	2.0-3.0	A		*		*	*
	44 	7.0	4.0-7.0	3.0	2.5-4.5	A		*		*	*
Couture chenille (point satin)	45 	7.0	2.5-7.0	0.5	0.3-1.0	A		*	*	*	*
	46 	7.0	2.5-7.0	0.5	0.3-1.0	A		*	*	*	*
Point décoratif	47 	5.0	2.5-7.0	2.5	1.5-3.0	T		*	*	*	*
	48 	7.0	3.5-7.0	2.0	1.5-3.0	T		*	*	*	*
	49 	7.0	3.0-7.0	2.0	1.5-3.0	A		*	*	*	*
Reprisage	50 	7.0	3.5-7.0	2.0	1.0-2.0	D					
	51 	7.0	3.5-7.0	2.0	1.0-2.0	D					
Boutonnieres en 1 étape	52 	5.5	3.0-7.0	0.5	0.3-1.0	D					
	53 	5.0	2.5-5.5	0.5	0.3-1.0	D					
	54 	6.0	3.0-7.0	0.5	0.3-1.0	D					
	55 	5.0	2.5-5.5	0.5	0.3-1.0	D					
	56 	5.0	2.5-5.5	0.5	0.3-1.0	D					
	57 	7.0	5.5-7.0	0.5	0.3-1.0	D					
	58 	7.0	5.5-7.0	0.5	0.3-1.0	D					
	59 	6.0	3.0-7.0	1.5	1.0-3.0	D					
Œillets	60 	7.0	5.0,6.0,7.0	-	-	A					

*: peut être modifié.

➔ Remarque:

Les éléments de motif gris indiquent sur le tableau un motif isolé.

Alphabets - modèle 25

01 02 03 04 05 06 07 08 09 10
1 2 3 4 5 6 7 8 9 0

11 12 13 14 15 16 17 18 19 20 21 22 23 24 25 26 27 28 29 30 31 32 33 34 35 36
A B C D E F G H I J K L M N O P Q R S T U V W X Y Z

37 38 39 40 41 42 43 44 45 46 47 48 49 50 51 52 53 54 55 56 57 58 59 60 61 62
a b c d e f g h i j k l m n o p q r s t u v w x y z

63 64 65 66 67 68 69 70 71 72 73 74 75 76 77 78 79 80 81 82 83 84 85 86 87 88
Ä Å Æ Ñ Ö Ø Ç Ü ä ã å æ ë è é ê ñ ö õ ø ì ç ü ù ß &

89 90 91 92 93 94 95
? ! _ ' , . -

➔ Remarque:

- Dans le mode normal, tous les signes sont cousus avec une hauteur maximale de 7 mm. Si vous souhaitez coudre plusieurs signes les uns après les autres, ils doivent être disposés sur une ligne.

E I J a b g h i j p y Å Æ è ø ç ü 

- Si une suite de lettres est enregistrée dans la mémoire, les majuscules seront cousues avec une hauteur réduite de 5.5 mm et les lettres seront automatiquement disposées sur une ligne.

E I J a b g h i j p q y Å Æ è ø ç ü 

- Si seules des lettres majuscules sont enregistrées dans la mémoire, la machine les coudra à une hauteur de 7 mm.

A B C D E F G H I J K L M N 

Notions de base

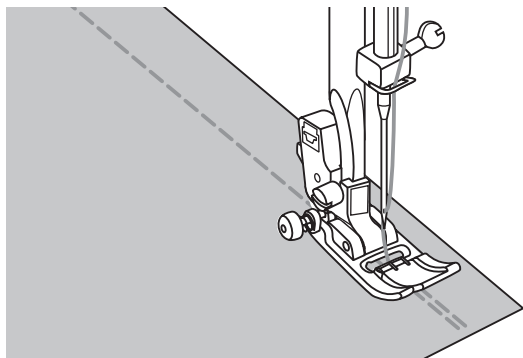

Touche de marche en arrière

Pour arrêter le début et la fin de la couture.

Appuyer sur la touche de transport en marche arrière et coudre 4-5 points.
Relâcher la touche, la machine poursuit la couture.

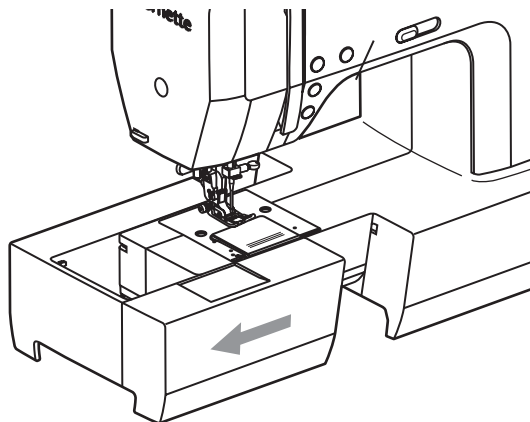

Bras libre

Le bras libre permet la couture des tissus tubulaires comme les jambes de pantalon et les manches.

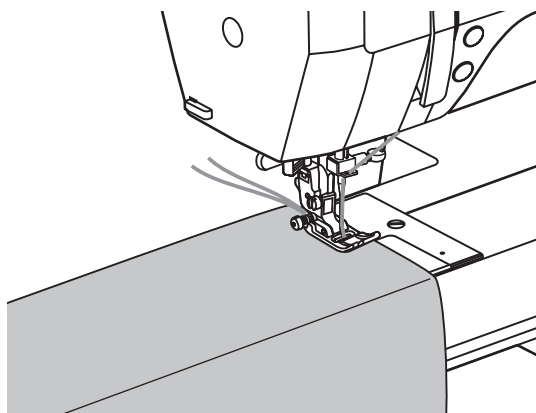

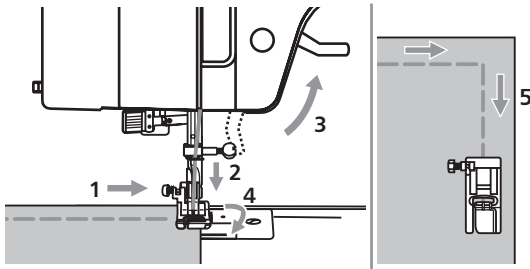

Couture des coins

1. Arrêter dans le coin.
2. Abaisser l'aiguille manuellement (volant) ou activer la touche "aiguille en haut/en bas" pour maintenir l'aiguille piquée dans le tissu.
3. Relever le pied.
4. Tourner le tissu près de l'aiguille.
5. Abaisser le pied et continuer la couture.

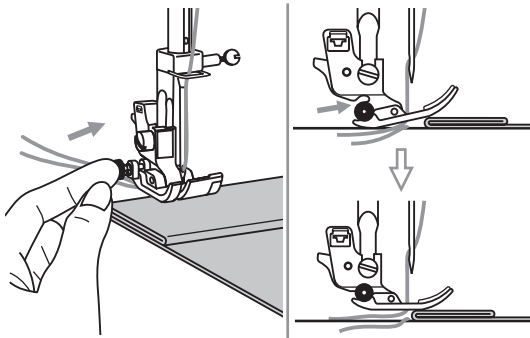

Couture sur tissus épais

Le bouton noir à gauche du pied bloque celui-ci horizontalement quand vous l'enfoncez avant d'abaisser le pied.

Cette fonction garantit un avancement régulier de l'ouvrage au début d'une couture et pour la couture d'emplacements épais (par exemple, la couture sur plusieurs couches de tissus ou sur des tissus épais et rigides comme les jeans).

Abaisser l'aiguille et relever le pied près de l'emplacement épais. Abaisser la branche du pied et enfoncer le bouton noir, abaisser ensuite le pied et poursuivre la couture.

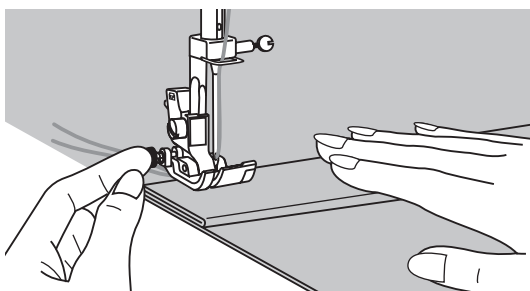

Le bouton noir retourne automatiquement à sa place initiale après quelques points.

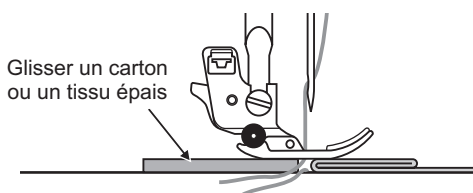

Il est également possible de glisser derrière la couture une pièce de tissu de la même épaisseur qui servira à équilibrer la hauteur. Vous pouvez également faciliter le travail du pied en poussant légèrement l'ouvrage à la main.

Point droit et position de l'aiguille

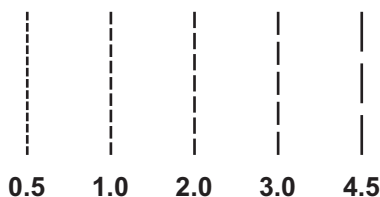
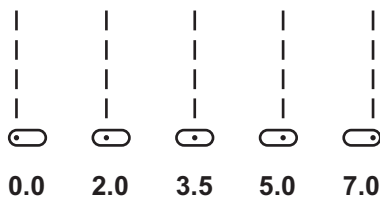
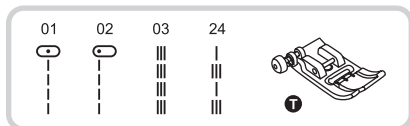

Modifier la position de l'aiguille

Ces réglables ne concernent que les motifs de points 01-03 et 24.

Le réglage préprogrammé est "3.5", position au milieu.

Appuyer sur la touche de réglage de la largeur de point pour basculer dans le mode de la largeur de point.

Si le bouton est tourné dans le sens contraire des aiguilles d'une montre, l'aiguille se déplace vers la gauche.

Si le bouton est tourné dans le sens des aiguilles d'une montre, l'aiguille se déplace vers la droite.

Modifier la longueur de point

Appuyer sur la touche de réglage de la longueur de point pour basculer dans le mode de la longueur de point.

Tourner le bouton dans le sens contraire des aiguilles d'une montre pour réduire la longueur de point.

Tourner le bouton dans le sens des aiguilles d'une montre pour rallonger la longueur de point.

En règle générale, plus le tissu, le fil et l'aiguille sont épais, plus la longueur de point doit être augmentée.

Point zigzag

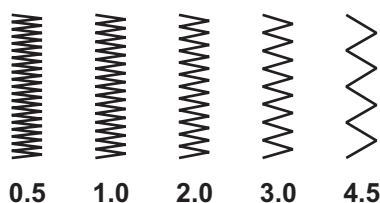
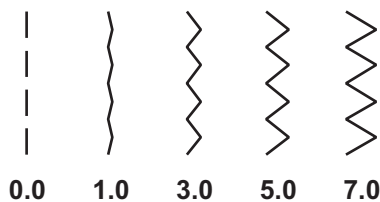
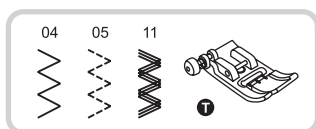

Régler la largeur de point

La largeur de point maximale pour le point zigzag est de "7.0". Cette largeur peut cependant être réduite pour tous les genres de points.

Appuyer sur la touche de réglage de la largeur de point "+" pour augmenter la largeur de "0.0" à "7.0".

Régler la longueur de point

Plus le réglage s'approche de "0.3", plus la densité des points zigzag augmentera.

Régler la longueur de point entre "1.0" et "2.5" pour obtenir une jolie formation de points zigzag. Les points zigzag denses forment une couture chenille.

Point stretch

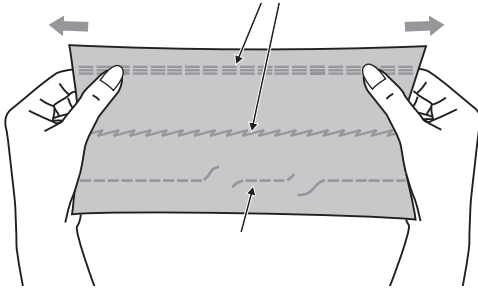
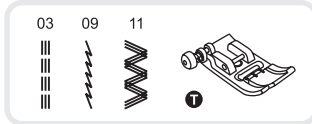

L'utilisation de ce point est recommandée pour la couture de coutures élastiques et robustes qui doivent s'étirer avec le tissu sans se déchirer.

Idéal pour les tissus élastiques, les tricotés ainsi que les coutures très sollicitées sur les tissus épais et rigides comme le jean.

Ces points seront aussi très décoratifs sur les rebords.

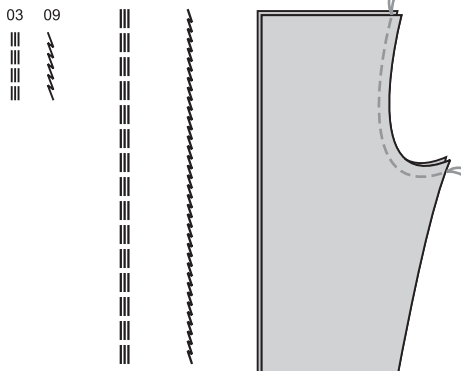

Le point droit stretch s'utilise également pour le renforcement triple des coutures élastiques et très sollicitées.

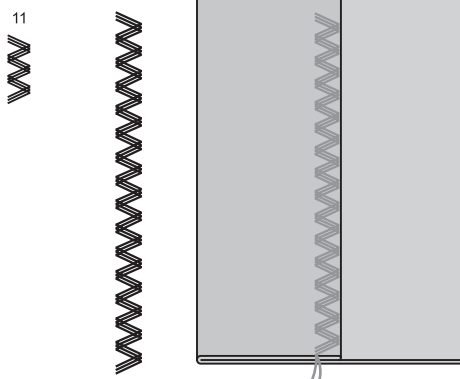

Le point zigzag triple stretch s'utilise sur les tissus épais et rigides comme le jean, la popeline, la toile, etc.

Point de surjet

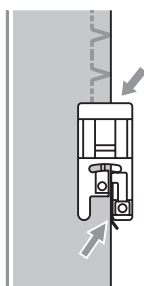
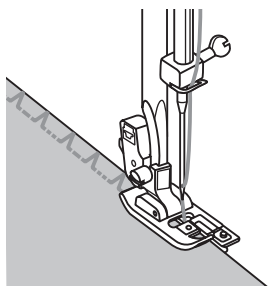
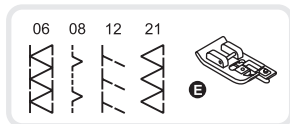

Utilisation du pied pour surjet

Fixer le pied pour surjet (E).

Pendant la couture, guider le rebord du tissu près du guide du pied.

Attention

N'utilisez ce pied pour surjet que pour les points 06, 08, 12 et 21 et ne réglez pas la largeur de point au-delà de "3.5".

L'utilisation d'autres genres de points et largeurs peut conduire à une cassure de l'aiguille (l'aiguille risque de piquer sur le pied).

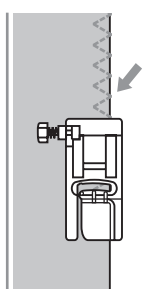
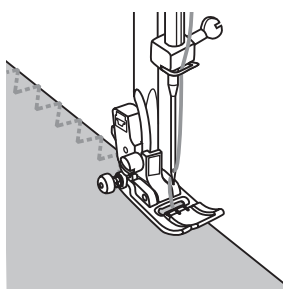
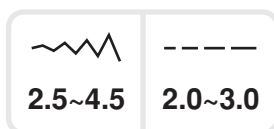
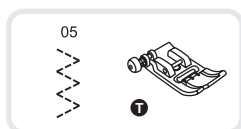

Pied universel

Fixer le pied universel (T).

Placer le pied sur le rebord du tissu, l'aiguille doit piquer (points droits) juste au-dessus du rebord dans le vide.

Ourlet invisible

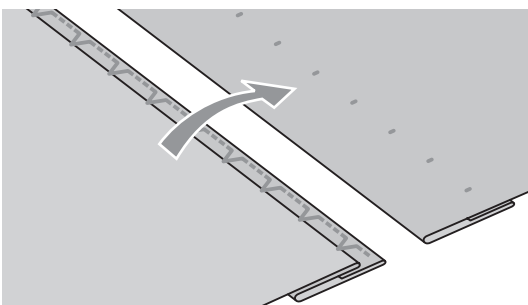
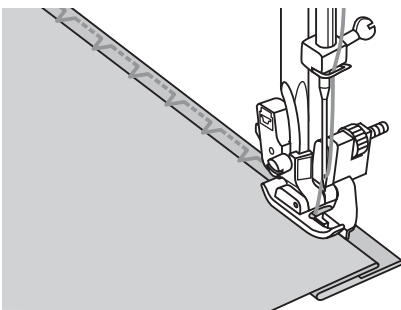
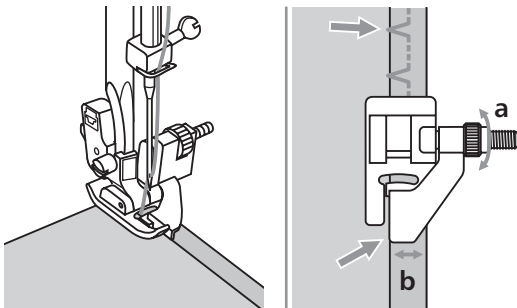
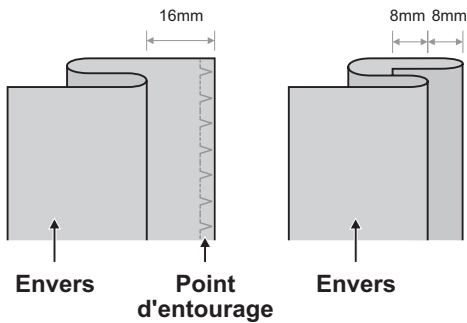
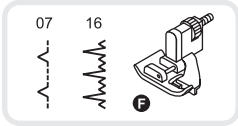

07: Ourlet invisible et points de lingerie sur tissus solides.

16: Ourlet.

Remarque:

La couture d'ourlets invisibles exige une certaine routine. Faites toujours un essai avant de commencer la couture.

Replier le tissu comme indiqué sur l'illustration, l'envers du tissu doit reposer en haut.

Surfiler tout d'abord le rebord avec un point d'entourage.

Glisser le tissu sous le pied. Tourner, en marche avant, le volant à la main jusqu'à ce que l'aiguille se trouve tout à gauche.

L'aiguille ne doit qu'à peine saisir le rebord du tissu. Corriger la largeur de point si le rebord du tissu n'est pas saisi.

Régler la guide (b) en tournant le bouton (a), le bord du tissu doit toucher la branche.

Coudre lentement et laisser avancer doucement le tissu le long du guide.

Tourner le tissu.

Coudre un bouton

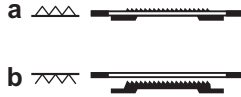
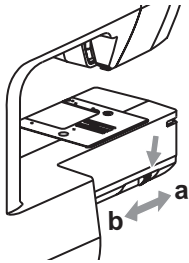
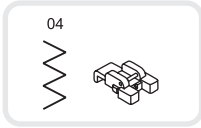

Fixer le pied pour boutons.

Placer le levier sur "  " pour escamoter la griffe d'entraînement.

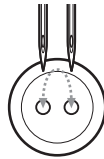
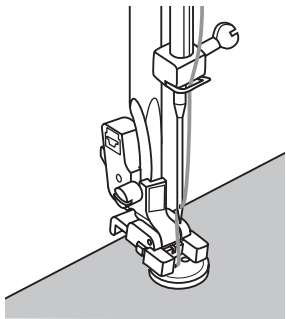

Glisser le tissu sous le pied. Poser le bouton sur l'endroit souhaité et abaisser le pied.

Sélectionner le point zigzag.

Régler la largeur de point sur "2.5 - 4.5" selon l'écart entre les trous du bouton.

Tourner le volant à la main pour vérifier si l'aiguille pique bien dans le trou droit et gauche du bouton.

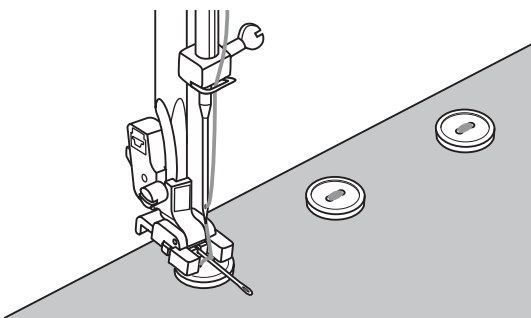

Avant la couture, appuyer sur la touche "arrêt automatique". Ainsi des points d'arrêt seront automatiquement cousus au début et à la fin de la couture.

Glisser une aiguille à reprendre sous le bouton pour former une "tige", coudre.



Boutons à 4 trous: coudre tout d'abord les deux trous du devant, glisser vers l'arrière et coudre les deux trous suivants.

Coudre une boutonnière

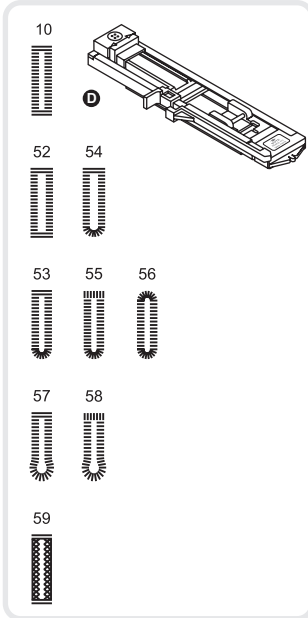

2.5~7.0	0.3~1.0

3.0~7.0	0.3~1.0

2.5~5.5	0.3~1.0

5.5~7.0	0.3~1.0

3.0~7.0	1.0~2.0

10: Pour les tissus fins à moyennement épais.
52: Pour les boutonnières sur blouses et chemises en tissus fins ou moyennement épais.

53: Pour les tissus fins à moyennement épais.
54: Pour les boutonnières sur blouses et chemises en tissus fins à moyennement épais.

55: Pour les boutonnières horizontales sur les tissus épais.

56: Pour les tissus fins à moyennement épais.

57: Pour les complets ou les manteaux.

58: Pour les vestes épaisses.

59: Pour les jeans ou tissus élastiques au tissage grossier.

➔ Remarque:

Effectuer toujours une boutonnière d'essai sur un reste de tissu avant de la coudre sur le vêtement.

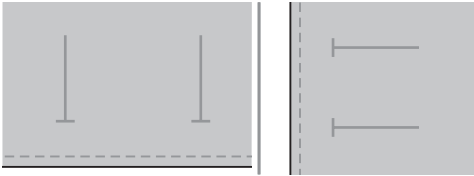

Dessiner la boutonnière sur le tissu.
Longueur maximale 3 cm (règle : diamètre du bouton plus son épaisseur).

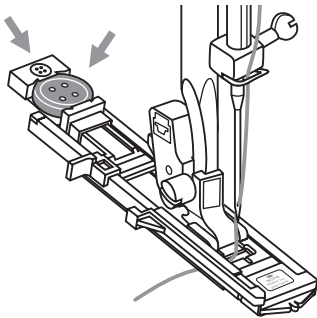

Fixer le pied pour boutonnière, faire glisser le support du bouton et introduire le bouton. La longueur de la boutonnière est déterminée par le bouton introduit dans le support. Diriger le fil au travers de l'ouverture du pied et ensuite sous le pied.

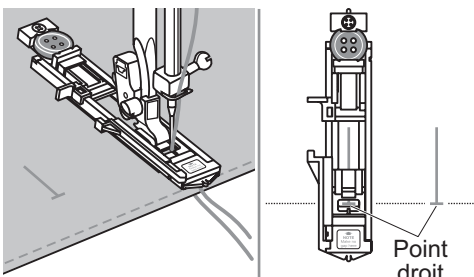

Sélectionner le point de boutonnière.
Régler la longueur et la largeur du point selon la largeur et densité souhaitées.

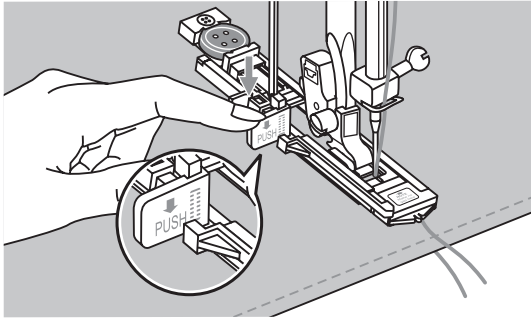

Glisser le tissu sous le pied, le repère du milieu gravé sur le pied doit correspondre à la ligne de boutonnière dessinée.

Abaisser le levier du pied.

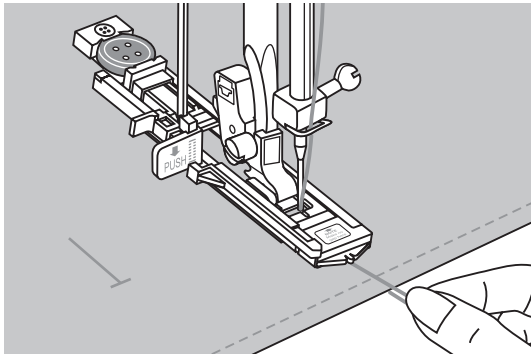

Tenir l'extrémité du fil supérieur et commencer la couture.

Remarque:

Guider le tissu à l'aide des deux mains. Quelques points d'arrêt sont automatiquement cousus à la fin de la couture de la boutonnière.

* Les boutonnières sont cousues comme illustré de l'avant du pied vers l'arrière.

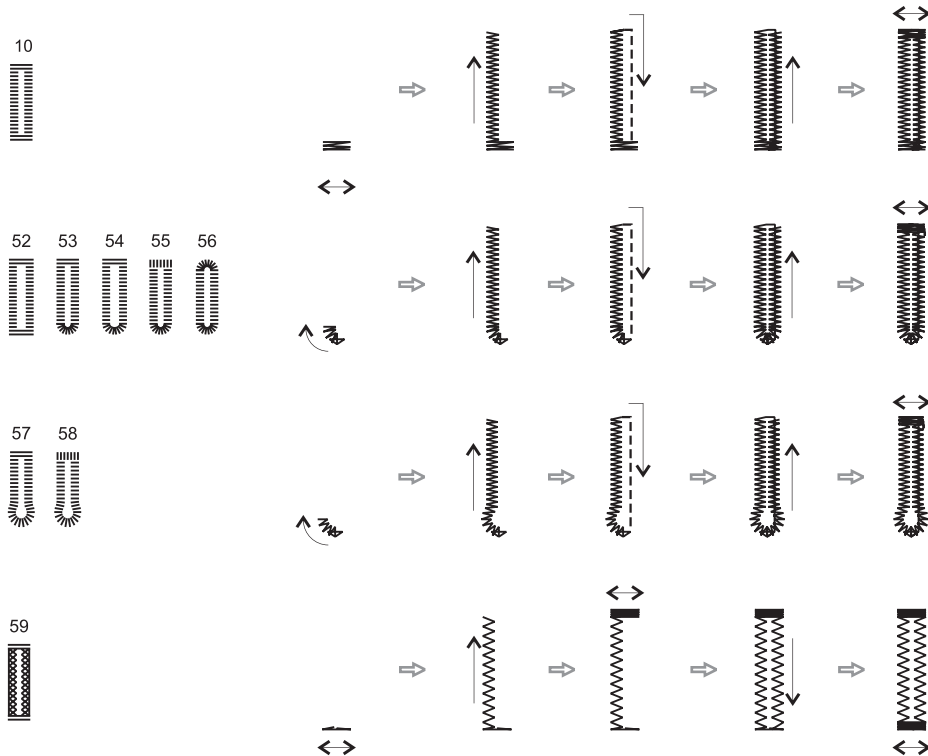

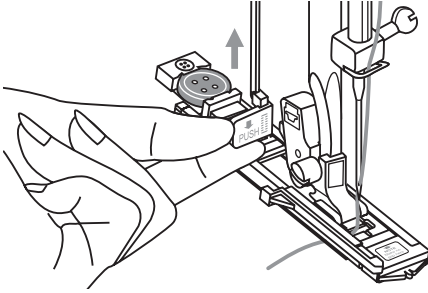

Relever le pied et couper les fils.

Relever le pied (qui retourne dans sa position de départ) pour coudre au-dessus de la même boutonnière.

Relever le levier à la fin de la couture jusqu'à l'arrêt complet.

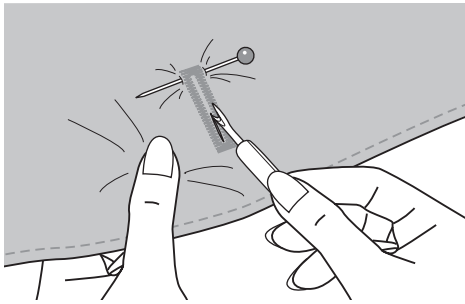

Ouvrir la boutonnière entre les chenilles sans couper les fils. Piquer une aiguille entre les deux brides pour les protéger.

Boutonnères sur tissus élastiques

Ajouter toujours une ganse de renfort pour les boutonnières cousues sur des tissus élastiques.

Fixer le pied pour boutonnière, accrocher le fil de ganse derrière le pied et ramener ensuite vers l'avant.

Ramener les deux extrémités des fils devant le pied, les glisser dans la rainure et les nouer temporairement. Abaisser le pied et commencer la couture.

Adapter la largeur de point à l'épaisseur de la ganse.

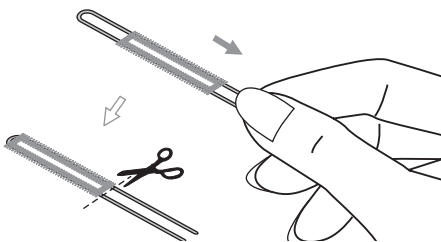
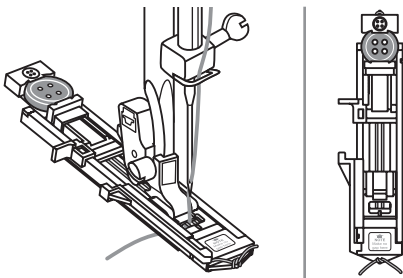

A la fin de la couture, tirer précautionneusement les extrémités de la ganse afin qu'elle repose bien dans la chenille. Couper ensuite les extrémités des fils.

Remarque:

Il est recommandé de renforcer l'envers du tissu avec un non tissé.

Point d'œillet



Sélectionner le motif de point 60 (œillet).
Fixer le pied pour broderie.

La dimension de l'œillet se règle avec la touche de réglage de la largeur de point "-" ou "+". Dimension de l'œillet:



- A. Petit : 5.0 mm.
- B. Moyen : 6.0 mm.
- C. Grand : 7.0 mm.



Piquer l'aiguille dans le tissu sur le point de départ et abaisser le pied.

A la fin de la couture, des points d'arrêt sont automatiquement cousus, ensuite la machine s'arrête.

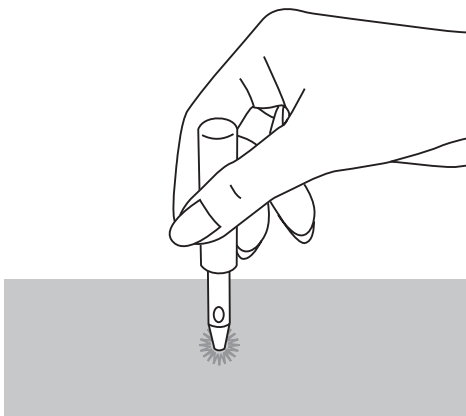

Percez ensuite le centre avec une alêne ou un poinçon.

* L'alêne ou le poinçon ne sont pas compris dans la livraison de la machine.

➔ Remarque:

Si les fils choisis sont trop fins, l'œillet n'aura pas un joli aspect. Effectuer un deuxième passage sur la première ligne de points pour y remédier.

Reprisage

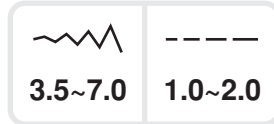
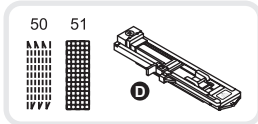

50: Point de reprisage simple pour les tissus fins à moyennement épais.

51: Point de reprisage renforcé pour les tissus épais et rigides.

Sélectionner le motif de point 50 ou 51 (points de reprisage).

Fixer le pied pour boutonnière.

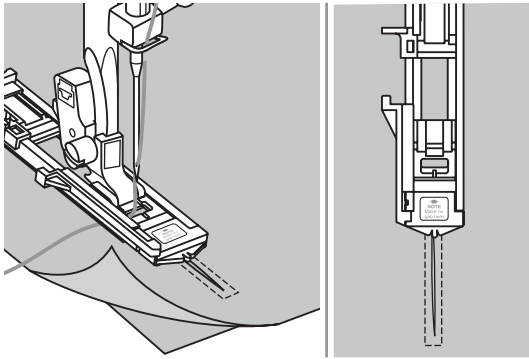

Assembler le tissu supérieur et inférieur.

Sélectionner la position de l'aiguille.

Placer le pied au-dessus de l'emplacement abîmé et l'abaisser.

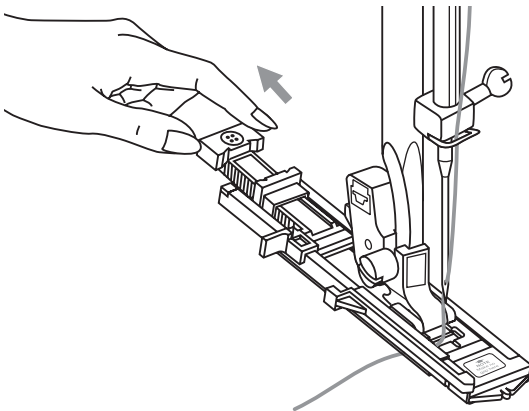

Repousser vers l'arrière le support de bouton.

Tirer le guide de la longueur de boutonnière à la longueur souhaitée.

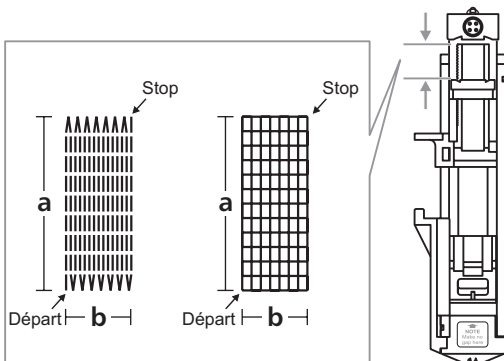

La longueur des passages de reprisage différera.

La longueur de point maximale est cependant de 2.6 cm et la largeur de point maximale de 7 mm.

a. Longueur de la surface des lignes de points.

b. Largeur de la surface des lignes de points.

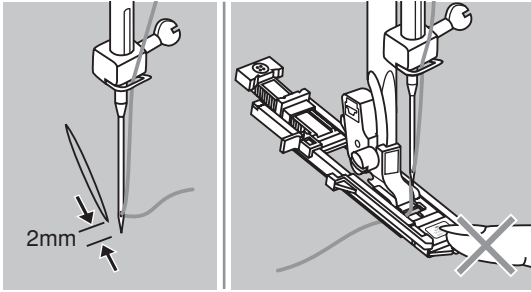

Placer l'ouvrage, l'aiguille doit se trouver à 2mm de l'emplacement abîmé. Abaisser le pied.

Remarque:

En abaissant le pied, ne pas repousser l'élément avant du pied pour ne pas modifier la longueur de reprisage.

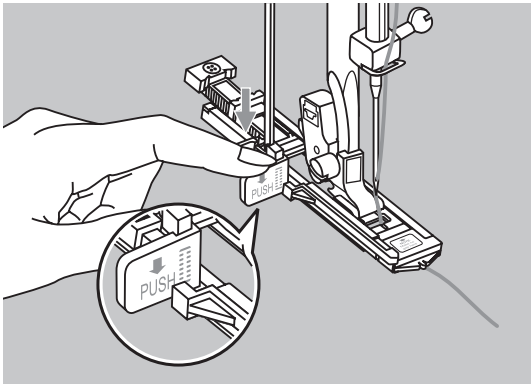

Tirer le fil supérieur vers le bas et enfiler-le dans le trou du pied. Abaisser le levier du pied pour boutonnière qui se trouve derrière le support du pied. Tenir le fil supérieur de la main gauche au début de la couture.

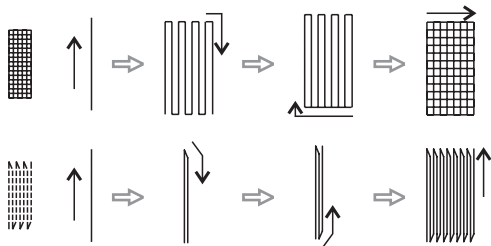

Les lignes de points de reprisage sont cousues, comme indiqué sur l'illustration, de l'avant vers l'arrière.

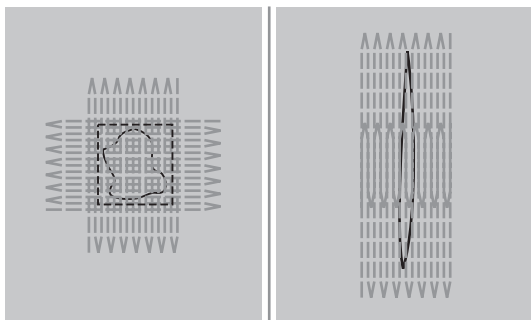

Si la surface abîmée est trop importante, elle peut être plusieurs fois recouverte (ou cousue en diagonale) pour obtenir de meilleurs résultats de couture.

Coudre une fermeture à glissière

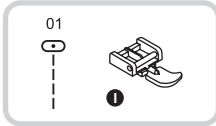

* Le pied pour fermeture à glissière est un accessoire optionnel. (Pour modèle 20)

⚠ Attention:

Ce pied s'utilise exclusivement avec le point droit et l'aiguille positionnée au milieu. La sélection d'autres motifs de point ou positions de l'aiguille peut provoquer une cassure de l'aiguille (l'aiguille risque de piquer sur le pied).

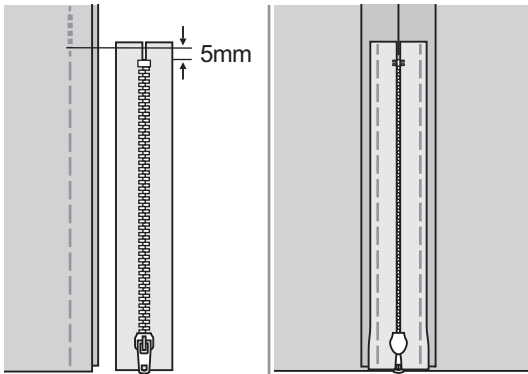

Couture d'une fermeture à glissière dissimulée des deux côtés

- Fixer la fente de la fermeture à glissière sur le tissu.

- Ecarter les surplus au fer. Poser l'endroit de la fermeture à glissière sur le surplus, les dents doivent toucher la ligne de couture. Fixer le ruban de la fermeture à glissière.

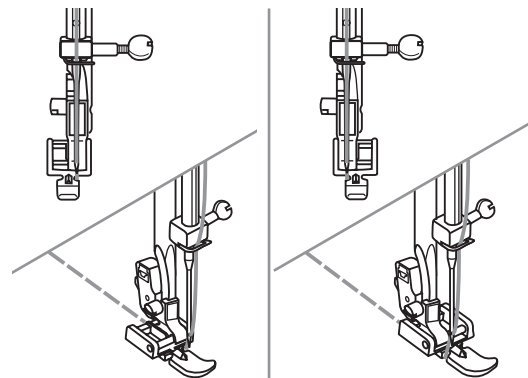

- Placer le pied pour fermeture à glissière. Pendant la couture du côté gauche de la fermeture, fixer le côté droit de la tige du pied au support.

- Pendant la couture du côté droit de la fermeture, fixer le côté gauche de la tige du pied au support.

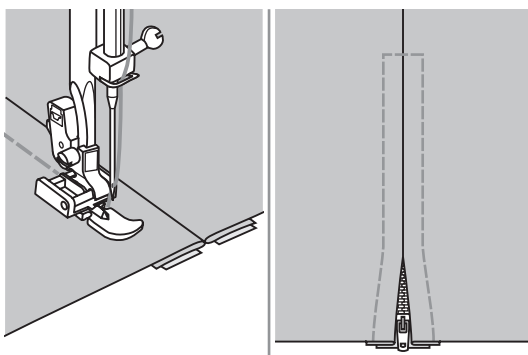

- Coudre la moitié gauche de la fermeture de haut en bas.

- Passer de l'autre côté en diagonale et remonter le côté droit. Retirer les surfilés et repasser.

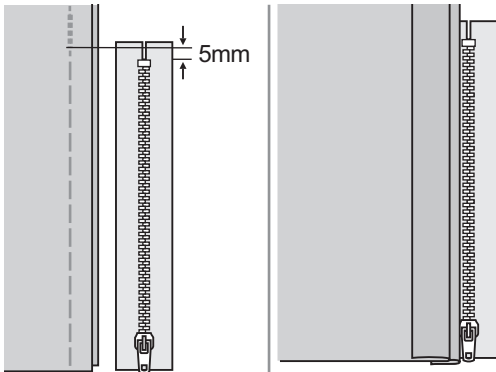

Couture d'une fermeture à glissière dissimulée d'un côté

- Fixer la fente de la fermeture à glissière sur le tissu.
- Replier le surplus gauche. Replier le surplus droit de 3 mm.

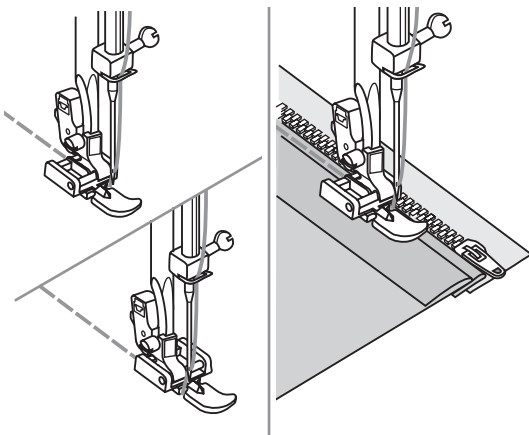

- Fixer le pied pour fermeture à glissière. Pendant la couture du côté gauche de la fermeture, fixer le côté droit de la tige du pied au support. Pendant la couture du côté droit de la fermeture, fixer le côté gauche de la tige du pied au support.

- Coudre la moitié gauche de la fermeture de haut en bas.

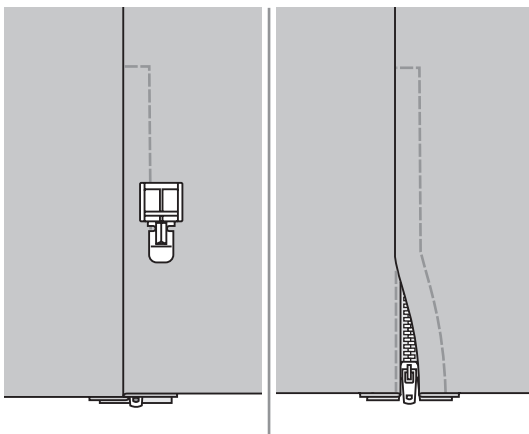

- Tourner l'ouvrage sur l'endroit. Coudre en diagonale vers le bas et remonter du côté droit.

- Arrêter environ à 5 cm de l'extrémité supérieure de la fermeture à glissière. Retirer les faucils et ouvrir la fermeture. Terminer la couture.

Fermeture à glissière invisible

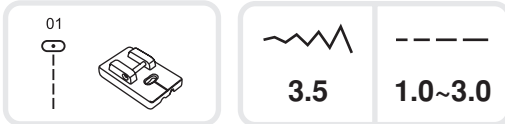

* Ce pied pour fermeture à glissière est disponible en option et n'est pas compris dans la livraison de la machine.

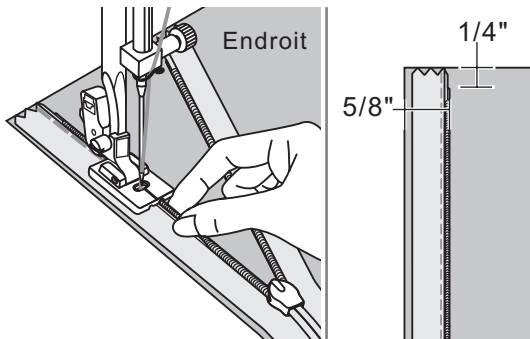

Ce pied s'utilise pour la couture d'une fermeture à glissière dissimulée des deux côtés dans une couture.

Fixer le pied pour fermeture à glissière dissimulée. Positionner l'aiguille au milieu et régler sur le point droit. Régler la longueur de point adaptée au tissu (entre 1.0 et 3.0 mm).

Placer la fermeture à glissière ouverte sur le tissu, endroit sur endroit (voir l'illustration).

Poser le rebord du tissu sur la plaque à aiguille à 1.5 cm du repère.

La fermeture à glissière se trouve 6 mm sous le rebord du tissu.

Placer le pied, la ligne de dents doit glisser dans la rainure sous le côté droit du pied.

Coudre jusqu'au coulisseau. Retirer l'ouvrage.

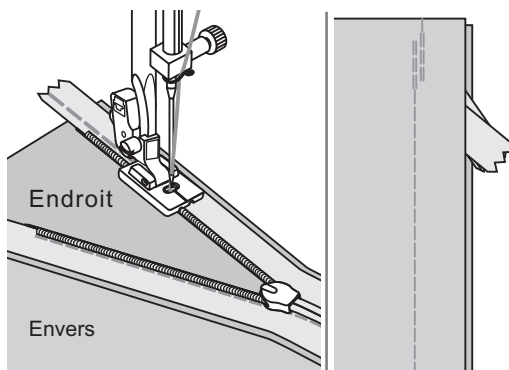

Poser le rebord du tissu sur la plaque à aiguille à 1.5 cm du repère (voir l'illustration) et coudre l'autre côté.

Placer le pied, la ligne de dents doit glisser dans la rainure sous le côté gauche du pied.

Fermer la fermeture à glissière. Déplier le tissu, la fermeture doit se trouver sur l'endroit.

Fixer le tissu avec une épingle. Fixer le pied universel et piquer au point droit tout près de la fermeture à glissière.

Terminer avec quelques points d'arrêt en avant et en arrière.

Petits ourlets étroits

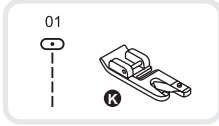

* Le pied ourleur est un accessoire optionnel et n'est pas compris dans la livraison de la machine.

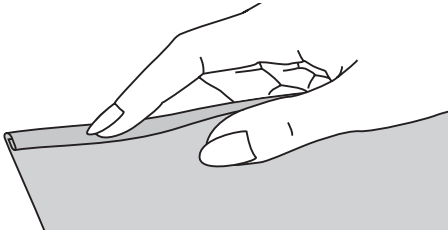

Replier deux fois le rebord du tissu d'environ 3 mm sur une longueur d'environ 5 cm.

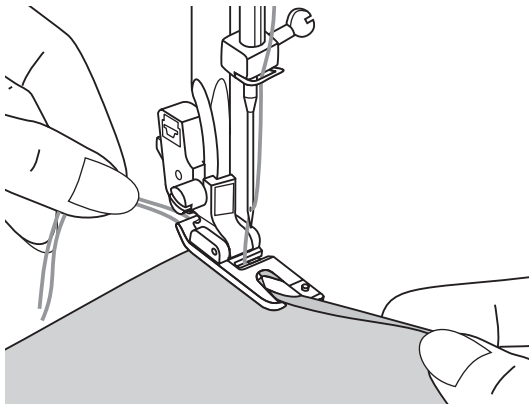

Tournez le volant contre vous jusqu'à ce que l'aiguille pique dans l'ourlet, abaissez le pied. Coudre plusieurs points et relever le pied. Glisser l'ourlet dans l'ouverture spiralée de l'ourleur. Glisser le tissu d'avant en arrière jusqu'à ce que l'ourlet s'enroule.

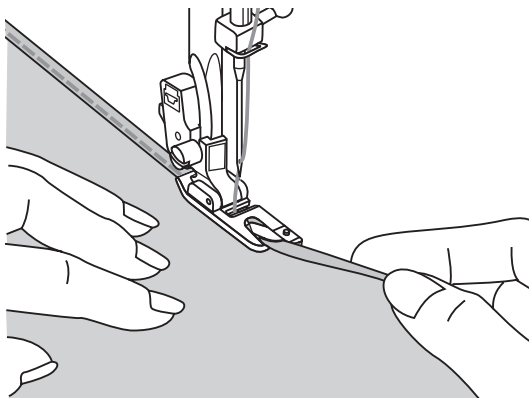

Abaisser le pied et coudre lentement en guidant depuis l'avant le rebord du tissu enroulé dans la spirale de l'ourleur.

Coudre un cordon

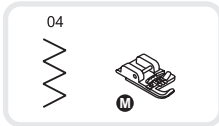

* Le pied pour cordon est un accessoire optionnel et n'est pas compris dans la livraison de la machine.

Coudre de un à trois cordons pour obtenir une jolie structure décorative sur les vestes, gilets ou bordures. Choisir également des fils perlés, brins de laine, fils de broderie, cordons, fils à crocheter, rubans fins, etc.

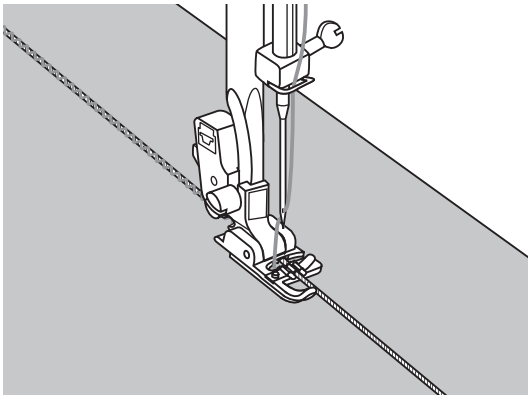

Couture d'un cordon

Dessiner le motif sur le tissu. Glisser le cordon à partir de la droite dans la rainure du centre du pied pour la couture de rubans et cordons. Tirer le cordon environ 5 cm derrière le pied.

Les rainures situées sous le pied maintiennent le cordon au bon endroit pendant sa couture.

Sélectionner un point et régler sa largeur, le point doit tout juste recouvrir le cordon.

Abaisser le pied et coudre lentement en guidant le cordon le long du motif dessiné.

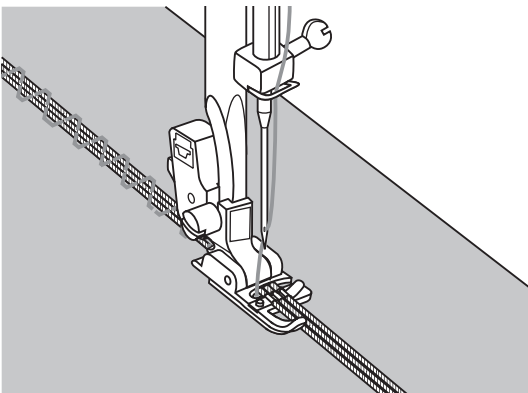
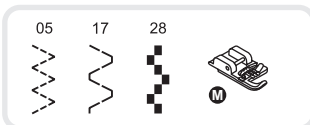

Couture d'un cordon triple

Repousser les fils vers la gauche et glisser trois cordons dans les rainures situées sous le pied. Tirer chaque cordon environ 5 cm derrière le pied.

Sélectionner un point et régler sa largeur, le point doit tout juste recouvrir les cordons.

Abaisser le pied et coudre lentement en guidant les cordons le long du motif dessiné.

Point chenille (satin)

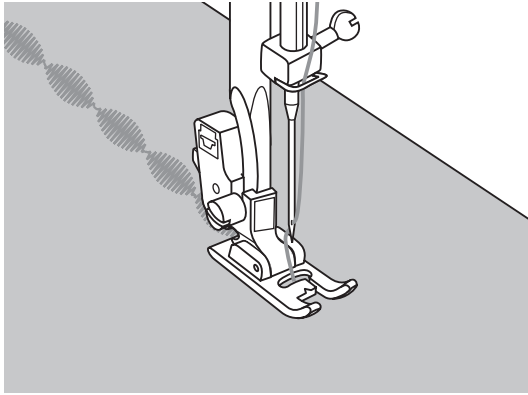

Coudre les coutures chenilles ou les points satin décoratifs avec le pied pour broderie.

Le renforcement sous toute la largeur du pied permet à celui-ci de glisser sans problème sur les formations denses de points (par exemple, zigzag). Le tissu avance ainsi de manière fluide.

Les points chenille (ou satin) et les points décoratifs peuvent être modifiés en réglant différemment leur largeur et leur longueur.

Il est conseillé d'effectuer plusieurs essais et réglages sur des restes de tissu.

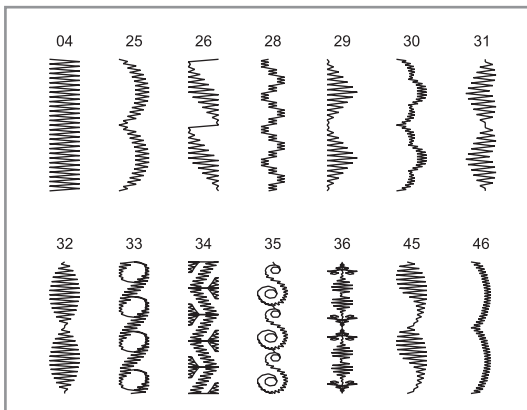

➔ Remarque:

Il est recommandé de renforcer l'envers des tissus fins avec un non tissé.

Quilter

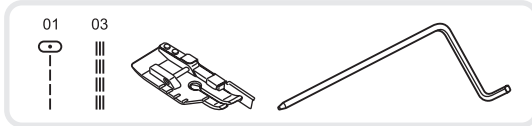

* Le pied pour quilt 1/4" est un accessoire optionnel et n'est pas compris dans la livraison de la machine.

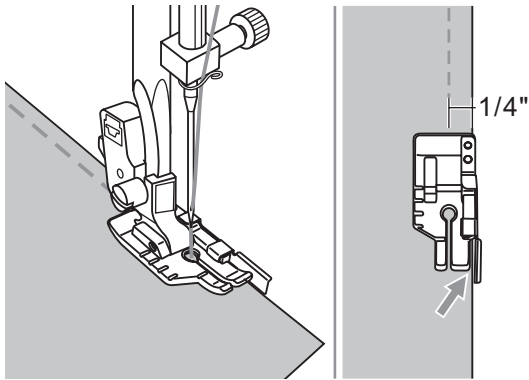

Patchwork

Le tissu doit toucher le rebord du pied pour obtenir une profondeur exacte de 1/4" (6mm).

Remarque:

Seuls la sélection du point droit et le positionnement de l'aiguille au milieu sont possibles.

Le rebord intérieur du pied sert de guide pour obtenir un surplus précis de 3 mm. Le devant et l'arrière du pied sont gravés d'un repère de 6 mm qui permet de tourner avec précision dans les coins.

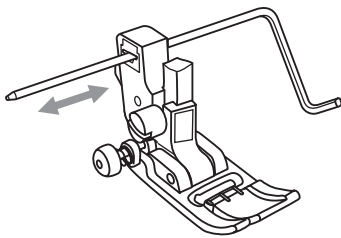

Fixer le guide

Glisser le guide quilt dans le support du pied (voir l'illustration) et régler à la largeur souhaitée.

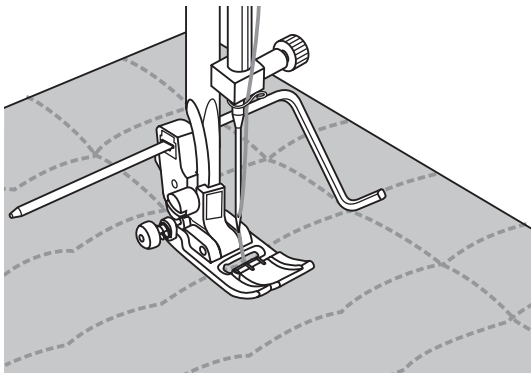

Coudre la première ligne et déplacer ensuite le tissu. Poursuivre la couture des autres lignes en posant le guide sur la ligne de couture précédente.

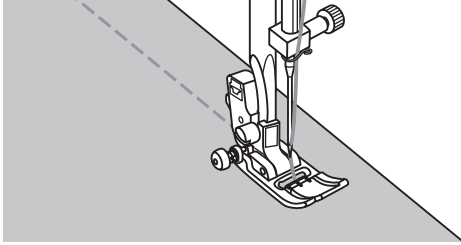

Point quilt à la main

Il est possible d'imiter le point quilt en choisissant un monofil transparent (fil supérieur) et un fil de canette de 30 ou 40. Régler la tension du fil selon l'épaisseur du non tissé ouatiné utilisé.

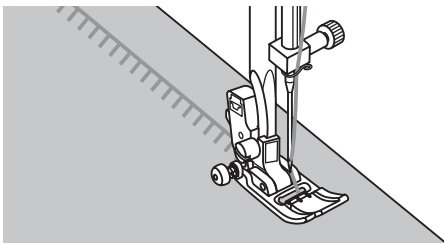

Point parisien (point d'appliqué)

Pour tous les travaux de couture et tissus.

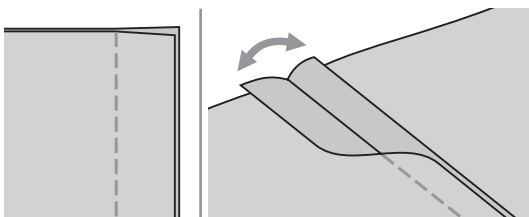
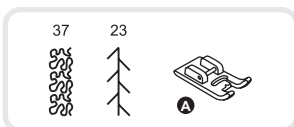

Patchwork

Poser les deux tissus, endroit sur endroit, et piquer au point droit.

Ecarter les surplus au fer.

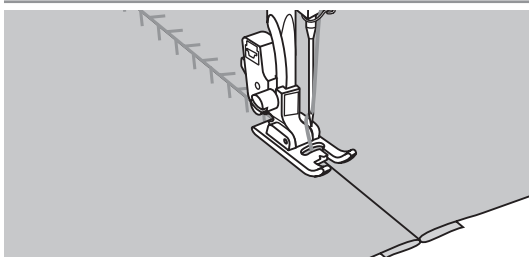

Placer le centre du pied sur la ligne de couture et recouvrir la ligne.

Point faux-jour

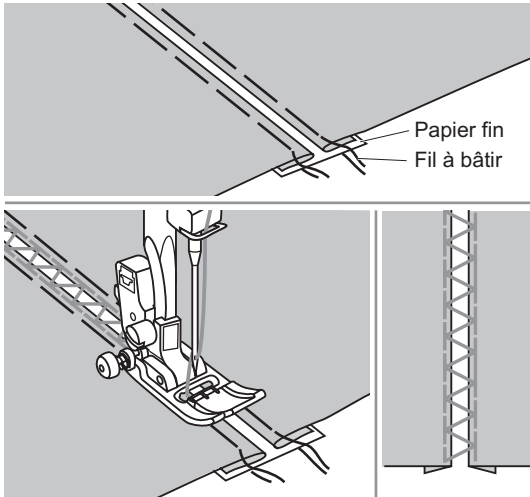
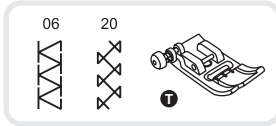

- Poser et bâtir les rebords repliés du tissu (écart de 4 mm) sur un papier fin ou un non tissé hydrosoluble.
- Diriger le centre du pied au milieu entre les deux rebords et commencer la couture.
- Retirer le papier après la couture.

Ourlet coquille

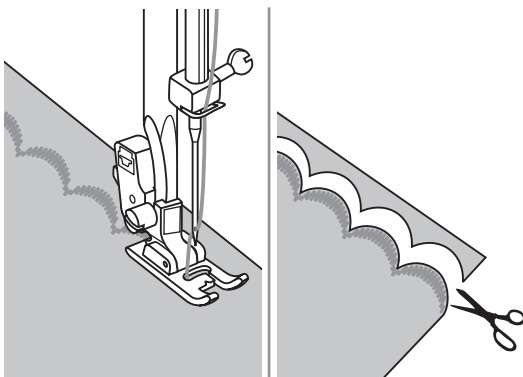
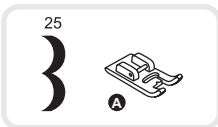

- Coudre le long du rebord du tissu mais pas sur le rebord.
Vous obtiendrez de meilleurs résultats de couture en vaporisant de l'amidon sur le tissu et en le repassant pour le renforcer.
- Découper le tissu le long du rebord du point.
Attention! Ne pas découper les points!

Froncer

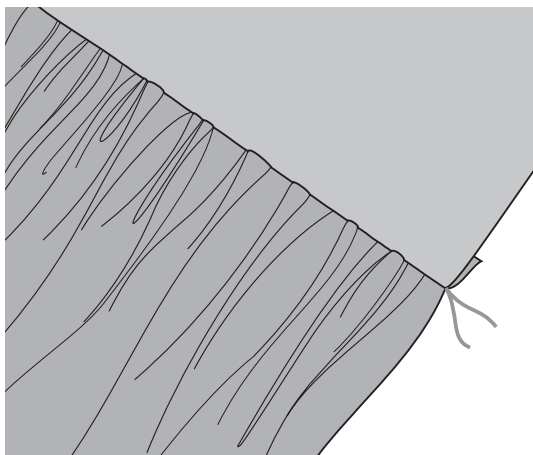
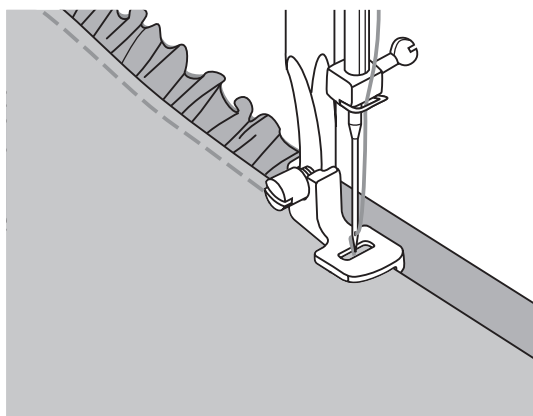
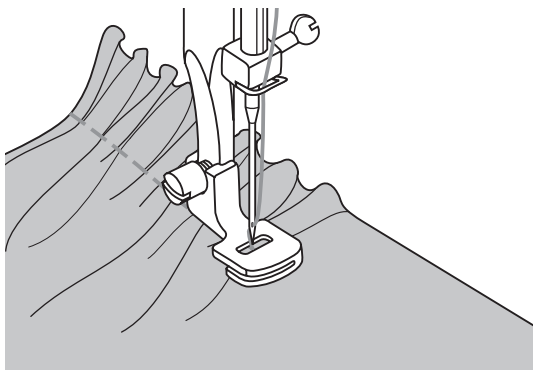

* Le fronceur est un accessoire optionnel. Il n'est pas compris dans la livraison de la machine.

Froncer

Fixer le fronceur et régler la tension du fil en-dessous de 2.

Glisser le tissu à froncer à la droite du pied. Effectuer une ligne de piqûres en laissant avancer le rebord du tissu parallèlement au rebord droit du pied.

Le tissu est ainsi automatiquement froncé. Pour les tissus fins à moyennement épais.

Froncer et coudre sur un autre tissu qui reste plat

Le fronceur est équipé d'une ouverture (semelle double).

Le tissu du dessous peut ainsi être froncé et cousu sur le tissu plat qui avance sous l'ouverture (par exemple, ceinture de jupe).

1. Retirer le support du pied et fixer le fronceur.
2. Glisser le tissu à froncer, endroit tourné vers le haut, sous le pied.
3. Glisser sous l'ouverture du pied, endroit tourné vers le bas, le tissu supérieur (qui n'est pas froncé).
4. Guider les deux tissus comme illustré.

Remarque:

- Définissez l'importance des fronces en effectuant un essai sur 25 cm de tissu, une bordure ou un élastique. Il sera ainsi plus facile d'effectuer les réglages souhaités. Effectuez toujours vos essais sur un reste de tissu de l'ouvrage original dans le sens du droit fil.

Les fronces cousues en diagonale seront plus jolies que celles cousues le long du droit fil.

- Coudre lentement pour mieux maîtriser l'avancement du tissu.

Froncer (smocks)

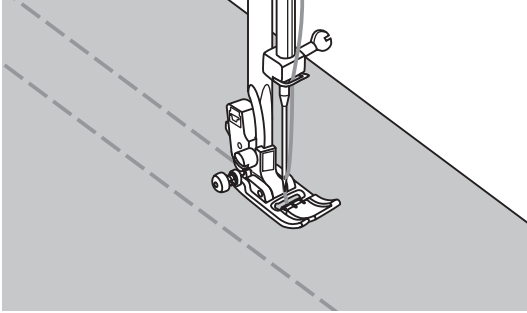

Régler la longueur de point sur 4 mm et relâcher la tension du fil.

Fixer le pied universel et coudre des lignes droites dans un écart de 1 cm sur l'ensemble de la surface.

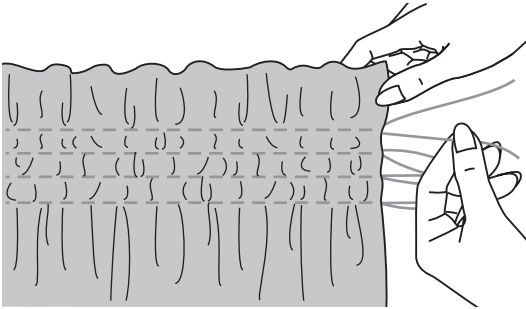

Nouer les fils d'un côté.

Tirer le fil de canette et répartir les plis. Fixer les fils de l'autre côté.

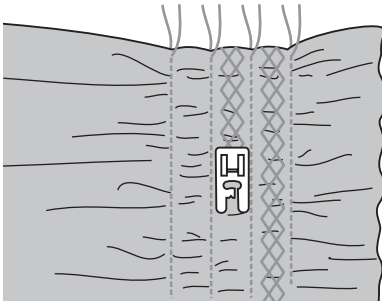

Réduire la tension du fil et coudre, si souhaité, des points décoratifs entre les lignes droites.

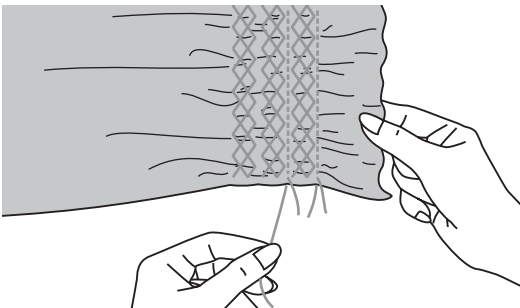

Froncer en tirant les fils des points droits.

Reprendre, broder et monogramme à mains libres

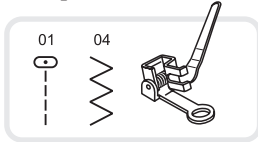

* Le pied pour reprisage est un accessoire optionnel. (pour modèle 20)

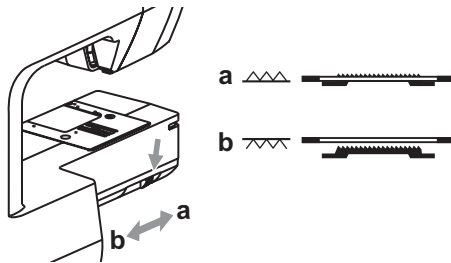

Régler la touche de la griffe d'entraînement sur "⌘" et escamoter la griffe.

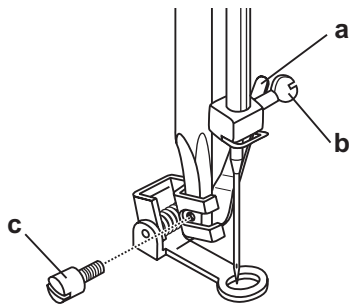

Retirer le support du pied et fixer le pied pour reprisage.

Le levier (a) doit reposer derrière la vis de fixation de l'aiguille (b). Depuis l'arrière, appuyer fortement avec l'index le pied pour reprisage contre le support et visser (c).

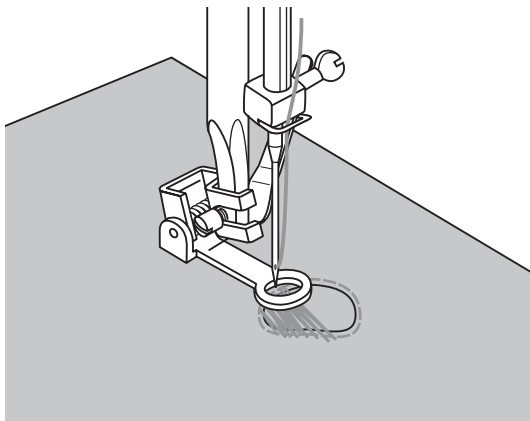

Reprisage

Renforcer tout d'abord le pourtour de l'endroit abîmé.

Coudre ensuite régulièrement la déchirure de gauche à droite sans exercer de pression.

Tourner l'ouvrage de 1/4 et recouvrir la première couche de points. Avancer lentement pour bien recouvrir toute la surface.



Remarque:

Le reprisage à mains libre s'effectue avec la griffe d'entraînement escamotée. L'ouvrage est ainsi dirigé à la main sous l'aiguille. La vitesse de couture et l'avancement du tissu doivent être coordonnés.

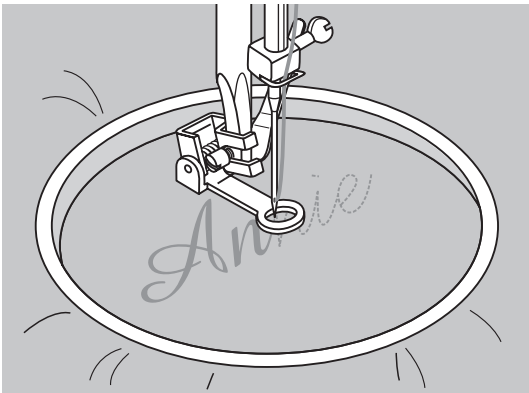
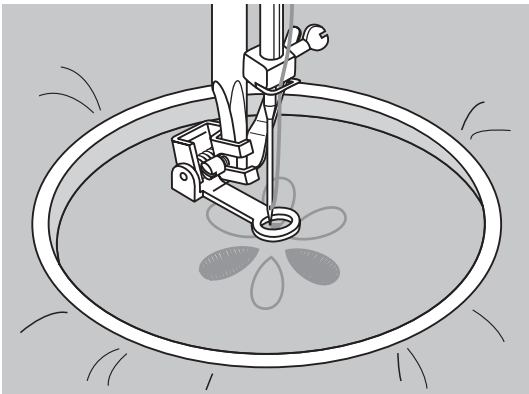
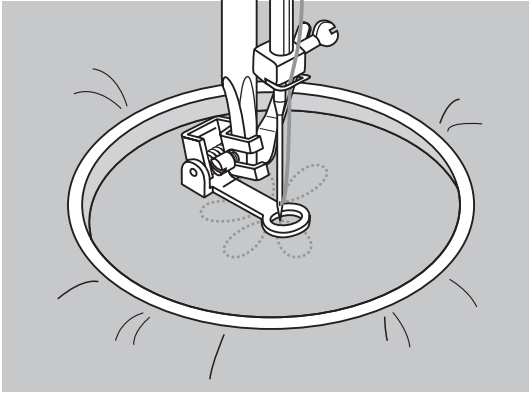

Broderie

Sélectionner le point zigzag et la largeur de point adaptée à l'ouvrage.

Coudre le long du pourtour du motif en bougeant le cadre de broderie de manière adéquate. Travailler à vitesse régulière et recouvrir la surface de l'extérieur vers l'intérieur. Placer les points tout près les uns des autres.

On obtient des points longs via des mouvements rapides du cadre et des points courts via des mouvements lents.

Arrêter la fin de la couture avec quelques points d'arrêt (appuyer sur la touche "arrêt automatique").

Monogrammes

Sélectionner le point zigzag et la largeur de point adaptée à l'ouvrage. Coudre les lettres à vitesse constante.

Arrêter la fin de la couture d'une lettre avec quelques points d'arrêt (appuyer sur la touche "arrêt automatique").

* Le cadre de broderie n'est pas compris dans la livraison de la machine.

Pied d'avancement supérieur

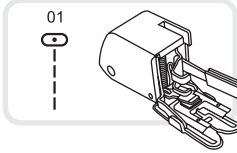

* Le pied de transport supérieur est un accessoire optionnel et n'est pas compris dans la livraison de la machine.

Effectuez toujours une couture d'essai avant d'utiliser ce pied (ne l'utiliser qu'en cas de besoin).

Un pied-de-biche courant facilite l'avancement du tissu et offre une meilleure vue sur l'ouvrage. Cette machine à coudre garantit une excellente qualité de point sur de nombreux genres de tissus: de fins comme le chiffon à épais comme le jean. Le pied de transport supérieur équilibre l'avancement du tissu supérieur et inférieur (également des tissus difficiles). Il est donc idéal pour l'assemblage des tissus à carreaux, à rayures ou à motifs.

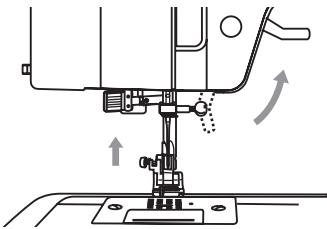

Relever le levier du pied pour remonter la plaque.

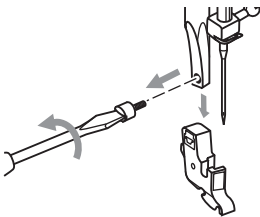

Desserrer complètement la vis de la tige du pied (tourner dans le sens contraire des aiguilles d'une montre) et retirer le support du pied.

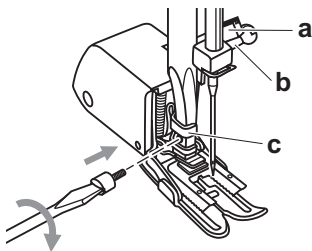

Fixer le pied de transport supérieur comme suit:

- Le bras (a) passe par-dessus la vis de fixation de l'aiguille et de la plaque à aiguille (b).
- Glisser de gauche à droite la tête de fixation en plastique pour bien la placer sur la barre du pied.
- Abaisser la barre du pied.
- Revisser la vis à la barre du pied (dans le sens des aiguilles d'une montre).
- Vérifier les deux vis (aiguille et barre du pied) qui doivent être parfaitement revissées.

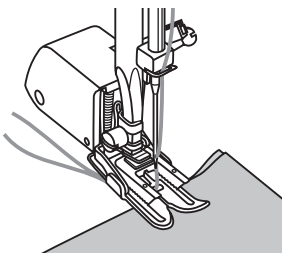

Ramener le fil de canette sur l'endroit et diriger les deux fils vers l'arrière sous le pied.

Renversement, modèle 25

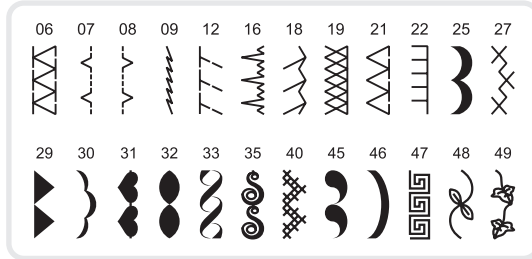

➔ Remarque:

Tous les motifs de points qui peuvent être renversés sont affichés à la gauche de l'écran.

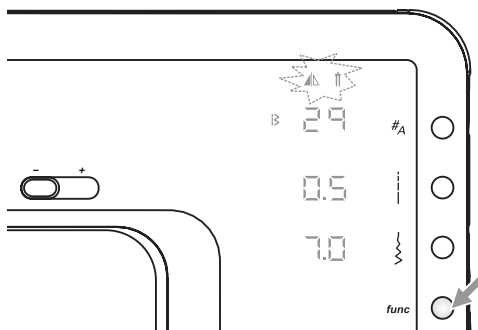

Sélectionner le motif. (par ex.29)
Appuyer sur la touche de fonction pour ouvrir le programme des fonctions.

➔ Remarque:

Les deux symboles clignotent tout d'abord rapidement (renversement et aiguille jumelée).

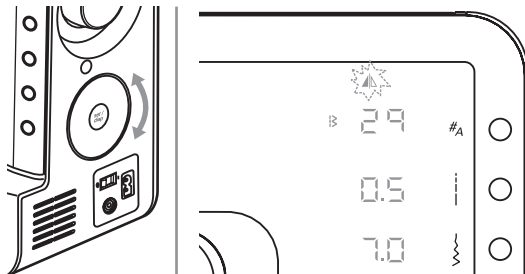

Défiler vers la fonction de renversement avec le bouton de sélection du point.

➔ Remarque:

Dès que l'on commence à faire défiler, seule la fonction choisie clignote.



Appuyer sur la touche de confirmation/d'affichage pour basculer dans la fonction de renversement et enregistrer.

➔ Remarque:

Les motifs renversés se combinent parfaitement avec d'autres motifs de point.

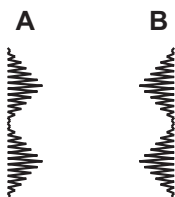

A. Coudre un motif de point courant.
B. Coudre un motif de point renversé.

Coudre avec une aiguille jumelée, modèle 25

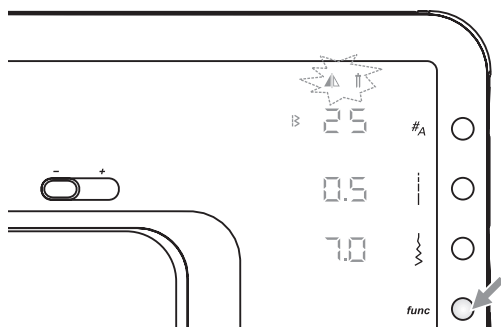
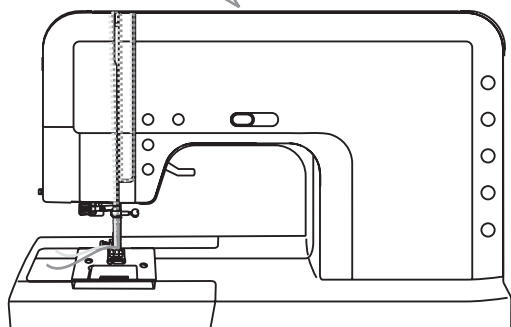
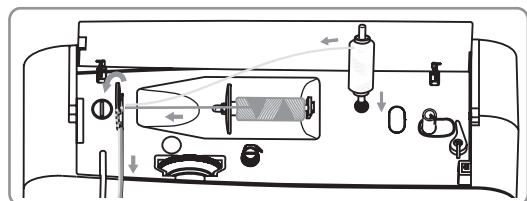
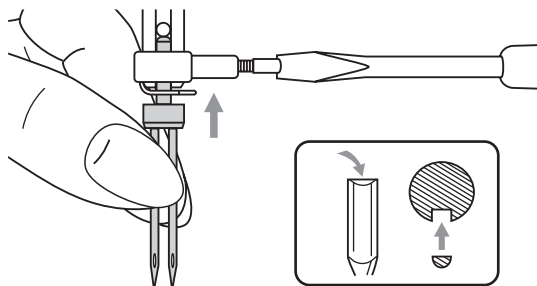

➔ Remarque:

Les aiguilles jumelées sont disponibles séparément et ne sont pas comprises dans la livraison de la machine.

Fixer l'aiguille jumelée.

⚠ Attention:

L'utilisation d'une aiguille jumelée exige toujours l'emploi du pied universel quelle que soit la méthode de couture.

N'utiliser que des aiguilles jumelées avec un écart de 2 mm (no. d'article bernette 502020.62.91).

Commencer l'enfilage comme pour la couture avec une aiguille, c'est-à-dire à partir de la tige horizontale. Enfiler l'aiguille de gauche.

Fixer la deuxième tige de bobine (accessoire compris dans la livraison) dans l'ouverture prévue à cet effet.

Guider deux fils supérieurs en suivant les chemins d'enfilage habituels sans l'œillet du fil au-dessus de l'aiguille, puis enfiler l'aiguille de droite.

Enfiler chaque aiguille séparément.

➔ Remarque:

Les deux fils d'une aiguille jumelée doivent être de même épaisseur, leur couleur peut cependant différer.

Sélectionner le motif.

Appuyer sur la touche de fonction pour ouvrir le programme des fonctions.

➔ Remarque:

- Les motifs de points 10, 50-60 ainsi que les alphabets ne peuvent pas être cousus avec une aiguille jumelée.

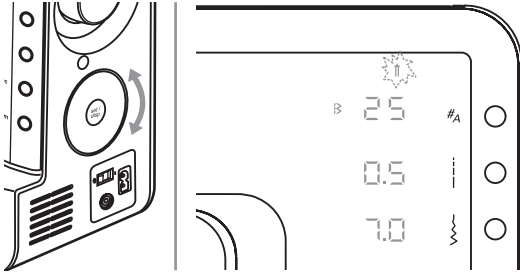

Défiler vers la fonction de l'aiguille jumelée avec le bouton de sélection du point.

➔ **Remarque:**

Les deux symboles clignotent tout d'abord rapidement (renversement et aiguille jumelée). Dès que l'on commence à faire défiler, seule la fonction choisie clignote.

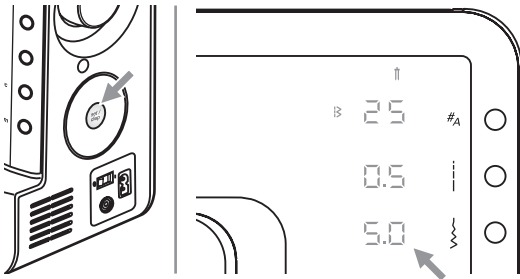

Appuyer sur la touche de confirmation/d'affichage pour basculer dans la fonction de l'aiguille jumelée et enregistrer.

La largeur de point maximale pour la couture avec une aiguille jumelée est automatiquement réduite.

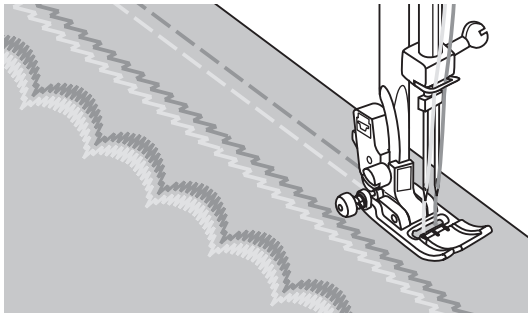

Deux lignes de points sont cousues en parallèle.

➔ **Important !**

- La couture avec une aiguille jumelée exige de réduire la vitesse de couture pour obtenir une belle qualité de point.
- Si la fonction de l'aiguille jumelée est active, celle-ci reste active même si un autre motif de point est sélectionné. Désactiver cette fonction en appuyant une nouvelle fois sur la fonction de l'aiguille jumelée.

Mémoire, modèle 25

Cette fonction permet de réunir divers motifs de points et de les enregistrer en tant que nouveau motif. Les combinaisons de points mémorisées peuvent ainsi toujours être rappelées et restent enregistrées dans la mémoire même après le débranchement de la machine à coudre.

Remarque:

- La mémoire dispose de plus de 30 emplacements mémoire.
- Les motifs de points peuvent être choisis parmi diverses catégories ou alphabets, puis réunis et cousus.
- Les motifs de points 10 et 50-60 ne peuvent pas être enregistrés.
- La touche de marche arrière ne peut pas être activée pendant la couture de motifs de points enregistrés dans la mémoire.



Entrer une combinaison de motifs de points

Appuyer sur la touche de la mémoire pour ouvrir la fonction d'enregistrement, puis enregistrer la combinaison de lettres et/ou points décoratifs.

Après avoir appuyé sur la touche de la mémoire, le numéro de point clignote. Le mode d'enregistrement activé s'affiche avec le symbole "mem" sous le numéro de point.

Appuyer deux fois sur la touche de sélection du motif de point pour sélectionner la catégorie des alphabets.

Si un motif de point est déjà enregistré, le numéro de point ne clignote pas. Voir "Ouvrir et éditer un point enregistré" sur la page 68.

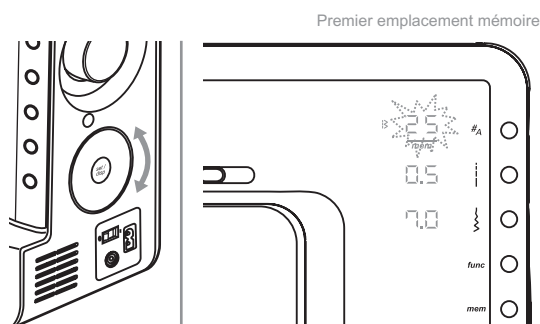
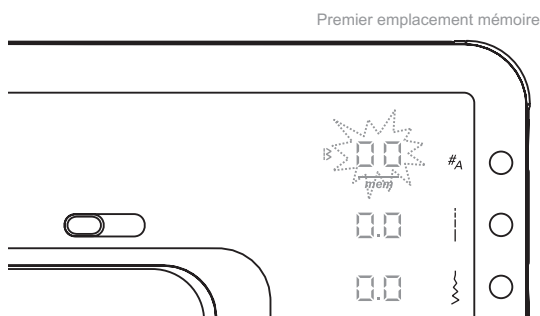

Sélectionner le point souhaité avec le bouton de réglage.

Par ex. 25

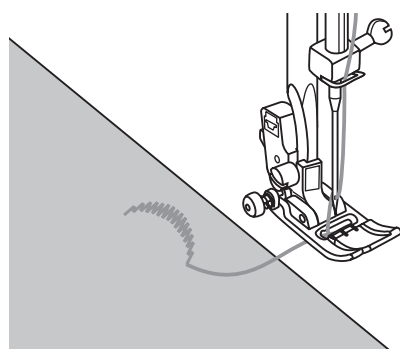

Important !

Avant d'entrer un point:

- Les caractéristiques du motif de point sélectionné comme la longueur de point, la largeur de point, le renversement du point, l'aiguille jumelée, peuvent être modifiées en appuyant sur la touche correspondante.
- Appuyer sur la touche marche/arrêt ou sur la pédale pour effectuer une couture d'essai du motif de point.

La machine s'arrête automatiquement à la fin d'un motif de point.

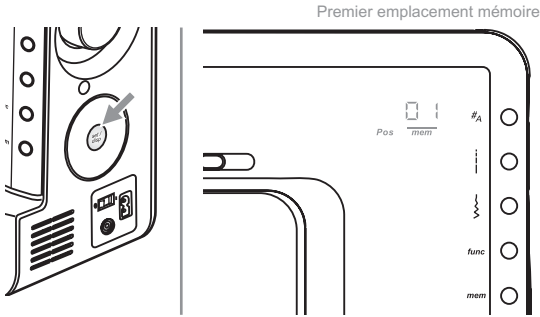

Enregistrer le motif de point en appuyant sur la touche de confirmation/d'affichage.

Après avoir appuyé sur la touche, déterminer l'emplacement d'enregistrement (01 = premier emplacement mémoire). Celui-ci s'affiche pendant 2 secondes sur l'écran.

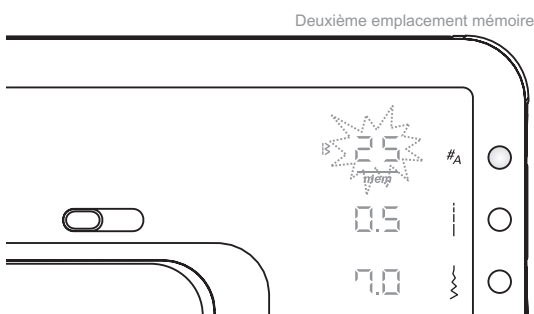

Le numéro de point continue à clignoter après le point programmé en dernier.

Répéter les étapes mentionnées pour enregistrer d'autres motifs de points.

Remarque:

- Après avoir enregistré le motif de point en appuyant sur la touche de confirmation/d'affichage, appuyer sur la touche marche/arrêt ou sur la pédale pour effectuer une couture d'essai du motif de point actuel.
- Si la mémoire est complète, c'est-à-dire que les 30 emplacements à disposition sont occupés, 3 bips sonores retentissent.

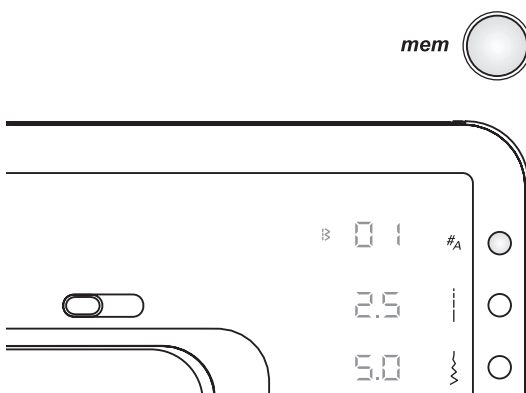

Appuyer sur la touche mémoire pour quitter le mode d'enregistrement et retourner dans le mode général.

Mode d'enregistrement

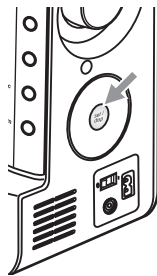
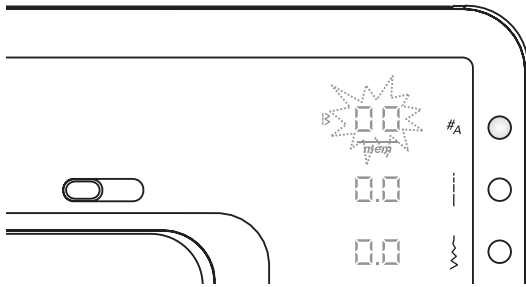

Mode ouvrir/éditer

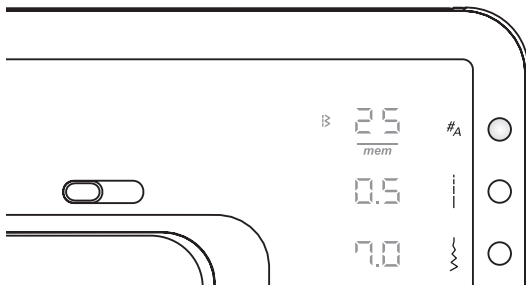

Basculer entre les données d'enregistrement et ouvrir/éditer

Si aucun point n'est enregistré, appuyer sur la touche mémoire pour basculer dans le mode d'enregistrement.

Sinon appuyer sur la touche mémoire pour ouvrir le mode ouvrir/éditer.

Observer le numéro de point sur l'écran:

- Le numéro de point clignote = mode d'enregistrement.
- Le numéro de point ne clignote pas = mode ouvrir/éditer.

Appuyer deux fois sur la touche de confirmation/d'affichage pour basculer entre ces deux modes.

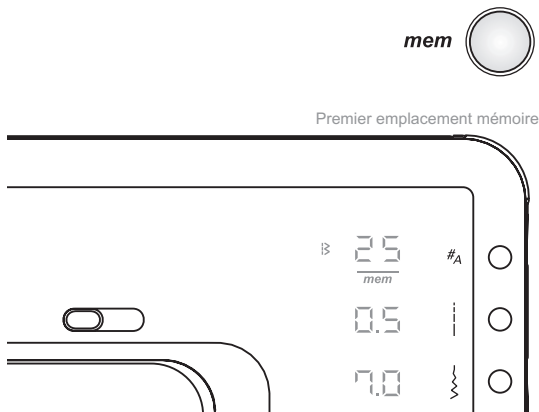

Ouvrir et coudre un motif de point enregistré

Appuyer sur la touche d'enregistrement pour ouvrir le mode mémoire. Le motif de point enregistré sur le premier emplacement mémoire s'affiche sur l'écran.

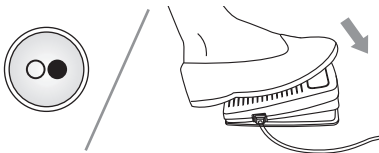

Commencer la couture en appuyant sur la touche marche/arrêt ou sur la pédale.

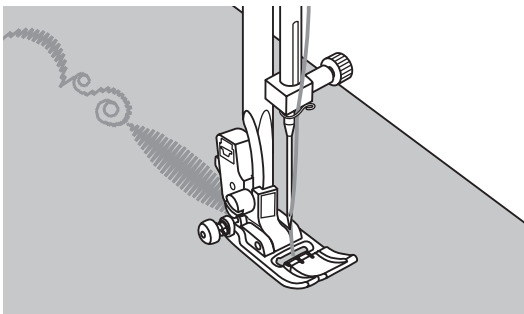

Pendant la couture, les données du point s'affichent sur l'écran.



Premier emplacement mémoire

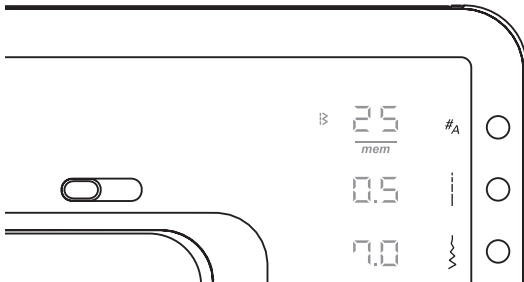

Deuxième emplacement mémoire

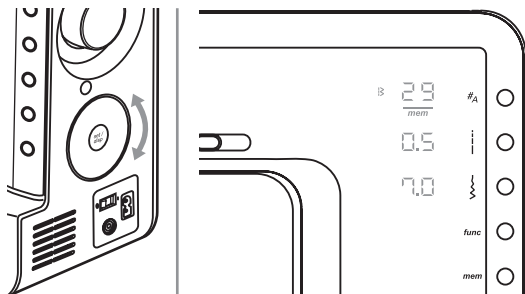

Deuxième emplacement mémoire

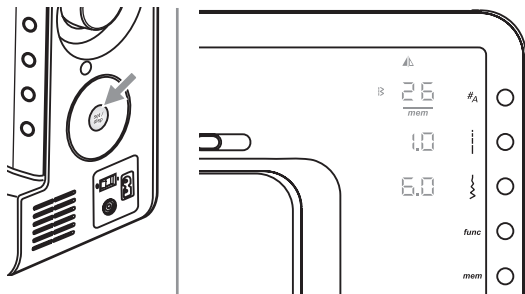

Premier emplacement mémoire

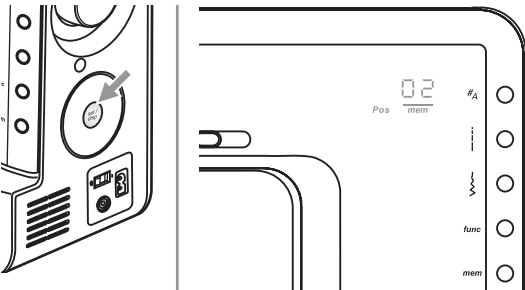

Ouvrir et éditer un motif de point enregistré

Appuyer sur la touche d'enregistrement pour ouvrir le mode ouvrir/éditer. Le motif de point enregistré sur le premier emplacement mémoire s'affiche sur l'écran.

Tourner le bouton de réglage pour faire défiler les motifs de points et leurs réglages.

Pour modifier les réglages d'un motif de point, appuyer sur la touche correspondante (par ex., sélection du point/alphabet, longueur de point, largeur de point ou une touche de fonction).

Pour enregistrer les modifications et retourner dans le mode ouvrir/éditer, appuyer sur la touche de confirmation/d'affichage.

Si la touche de confirmation/d'affichage est enfoncée sans qu'une caractéristique clignote, l'emplacement mémoire du motif de point actuel s'affiche sur l'écran.

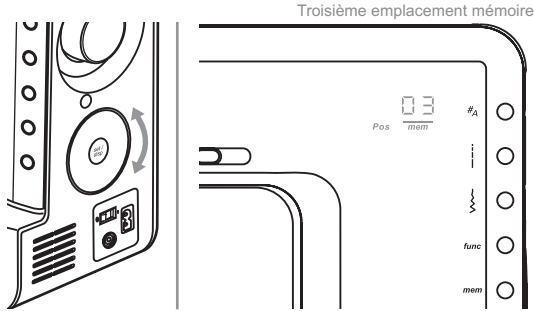

Le bouton de réglage permet de faire défiler les emplacements mémoire pour rechercher un emplacement précis.

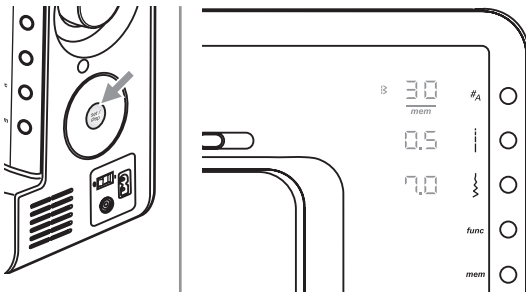

Appuyer une nouvelle fois sur la touche de réglage pour retourner dans le mode ouvrir/éditer.

mem 

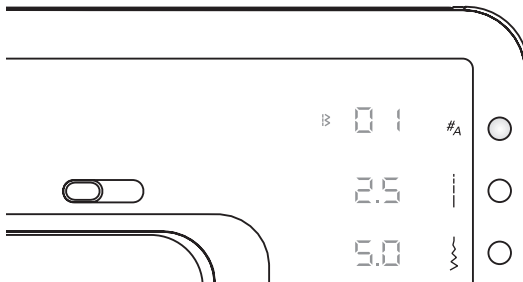

Appuyer sur la touche mémoire pour quitter le mode d'enregistrement et retourner dans le mode général.



Premier emplacement mémoire

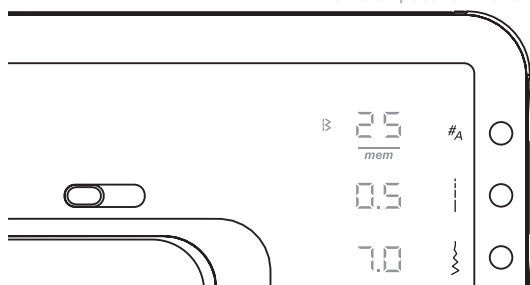

Deuxième emplacement mémoire

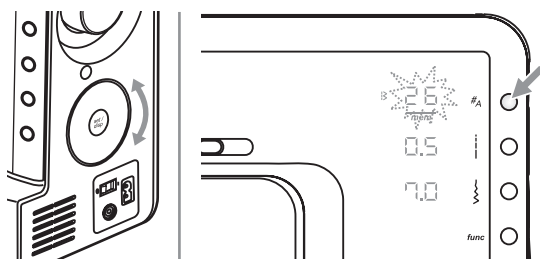

Deuxième emplacement mémoire

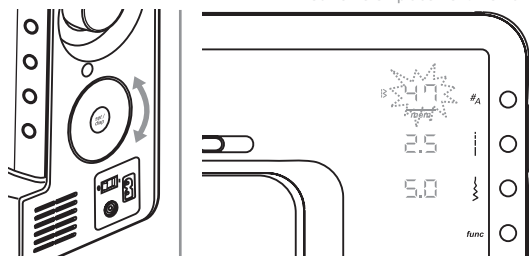

Deuxième emplacement mémoire

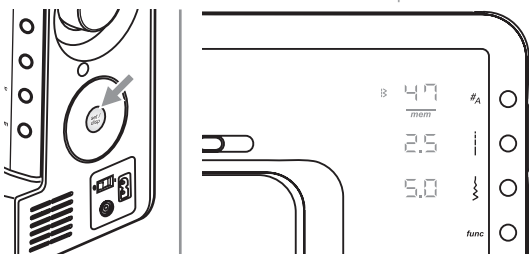

Remplacer un motif de point enregistré

Appuyer sur la touche d'enregistrement pour ouvrir le mode mémoire. Le motif de point enregistré sur le premier emplacement mémoire s'affiche sur l'écran.

Sélectionner à l'aide du bouton de réglage le motif de point qui doit être remplacé.

Appuyer sur la touche de la catégorie des motifs de points, le numéro de point clignote.

Sélectionner le motif de point souhaité avec le bouton de réglage (par ex. 47).

➔ Important !

Avant d'entrer un point

- Les caractéristiques du motif de point sélectionné comme la longueur de point, la largeur de point, le renversement du point, l'aiguille jumelée, peuvent être modifiées en appuyant sur la touche correspondante.
- Appuyer sur la touche marche/arrêt ou sur la pédale pour effectuer une couture d'essai du motif de point.

La machine s'arrête automatiquement à la fin d'un motif de point.

Appuyer sur la touche de confirmation/d'affichage pour enregistrer le motif de point et retourner dans le mode ouvrir/éditer.

Appuyer sur la touche mémoire pour quitter le mode d'enregistrement et retourner dans le mode général.

mem



Premier emplacement mémoire

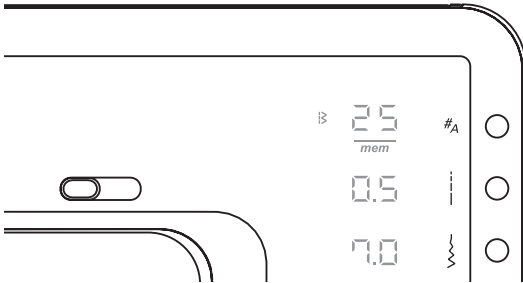

Ajouter d'autres motifs de points

Appuyer sur la touche d'enregistrement pour ouvrir le mode ouvrir/éditer. Le motif de point enregistré sur le premier emplacement mémoire s'affiche sur l'écran.

Troisième emplacement mémoire

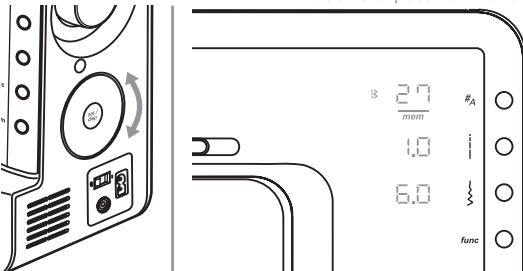

Sélectionner avec le bouton de réglage le motif de point qui doit être ajouté (devant l'ancien).

En d'autres termes, si la position trois est choisie, le motif enregistré dans le troisième emplacement passe en quatrième position.

Troisième emplacement mémoire

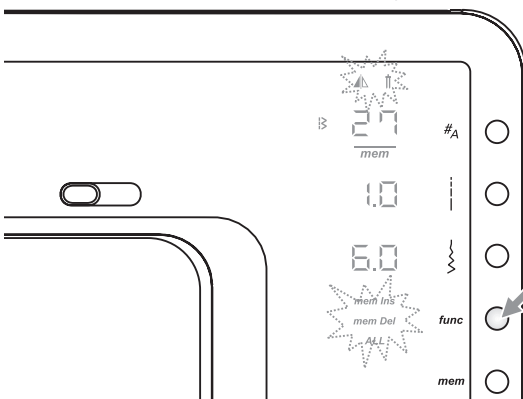

Appuyer sur la touche de fonction pour ouvrir le programme des fonctions.



Remarque:

Le symbole des fonctions clignote tout d'abord rapidement. Dès que l'on commence à faire défiler, seule la fonction choisie clignote.

Troisième emplacement mémoire

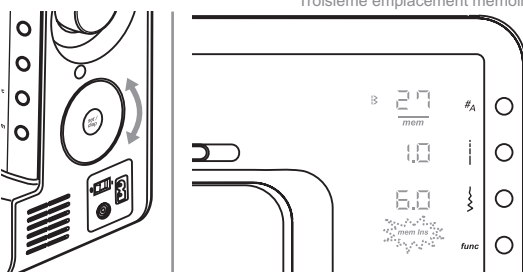

Défiler avec le bouton de réglage jusqu'à la fonction "ajouter".

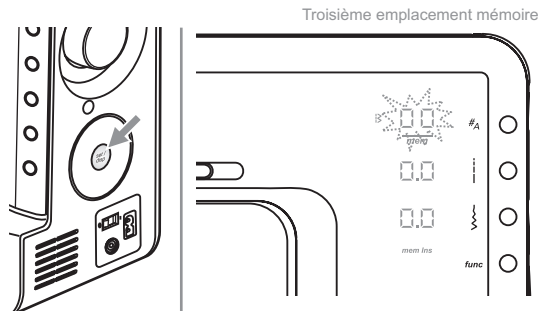

Appuyer sur la touche de confirmation/
d'affichage pour ajouter un emplacement
mémoire vide.

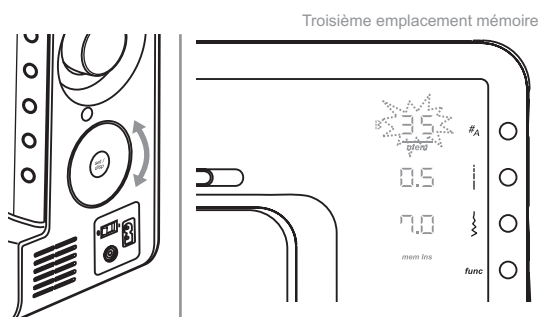

Sélectionner le motif de point souhaité à
l'aide du bouton de réglage (par ex. 35).

➔ Important !

Avant d'entrer un point

- Les caractéristiques du motif de point sélectionné comme la longueur et la largeur de point peuvent être modifiées.
- Appuyer sur la touche marche/arrêt ou sur la pédale pour effectuer une couture d'essai du motif de point.

La machine s'arrête automatiquement à la fin du motif de point.

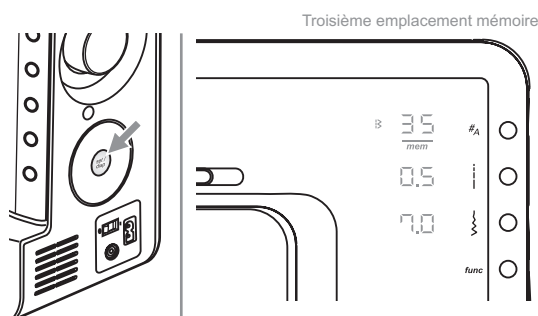

Appuyer sur la touche de confirmation/
d'affichage pour enregistrer le motif de point
et retourner dans le mode ouvrir/éditer.

➔ Important !

- Pour modifier les caractéristiques du motif de point choisi, par exemple, renversement et aiguille jumelée, appuyer sur la touche de fonction et sélectionner la fonction souhaitée avec le bouton de réglage.



Appuyer sur la touche mémoire pour quitter
le mode d'enregistrement et retourner dans
le mode général.

mem



Premier emplacement mémoire

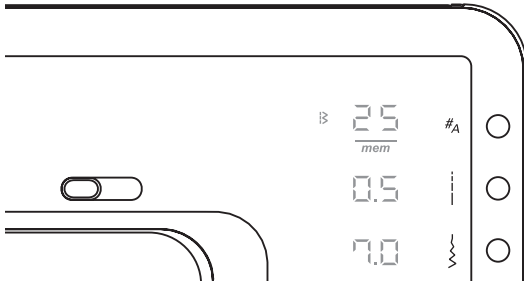

Effacer le motif de point

Appuyer sur la touche d'enregistrement pour ouvrir le mode ouvrir/éditer. Le motif de point enregistré sur le premier emplacement mémoire s'affiche sur l'écran.

Deuxième emplacement mémoire

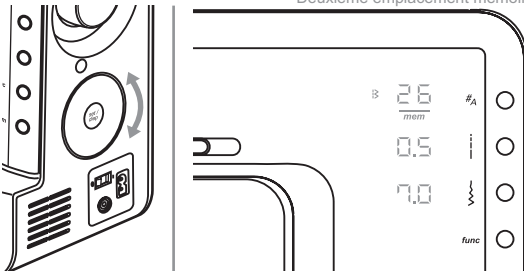

Sélectionner avec le bouton de réglage le motif de point qui doit être effacé.

Deuxième emplacement mémoire

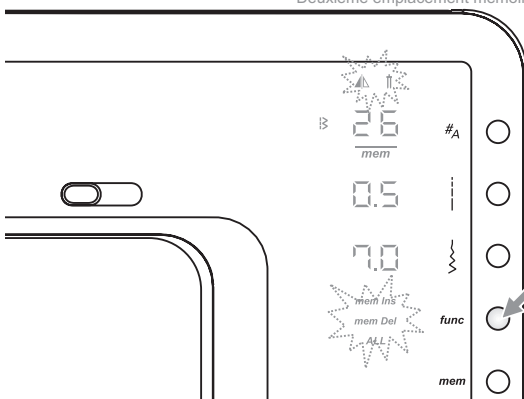

Appuyer sur la touche de fonction pour ouvrir le programme des fonctions.

Remarque:

Le symbole des fonctions clignote tout d'abord rapidement.

Dès que l'on commence à faire défiler, seule la fonction choisie clignote.

Deuxième emplacement mémoire

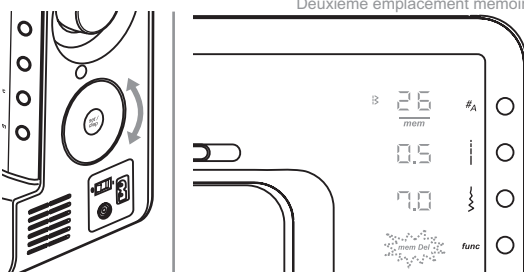

Défiler avec le bouton de réglage jusqu'à la fonction "effacer".

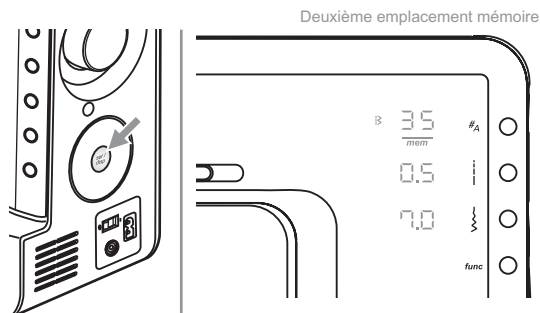

Appuyer sur la touche de confirmation/ d'affichage pour effacer le motif de point et retourner dans le mode ouvrir/éditer.

Tous les motifs de points placés au-dessus du motif effacé se décalent d'un emplacement vers le bas.

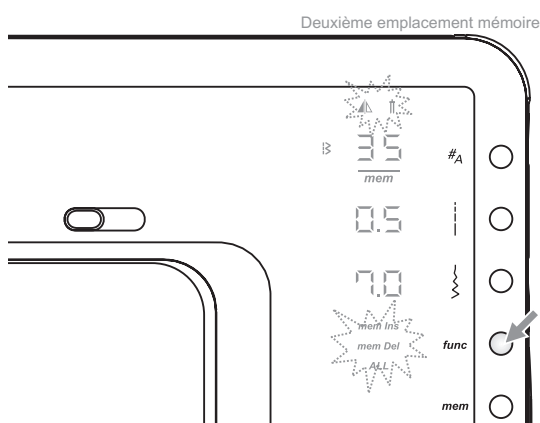

Tout effacer

Appuyer sur la touche de fonction pour ouvrir le programme des fonctions et effacer tous les motifs de points.

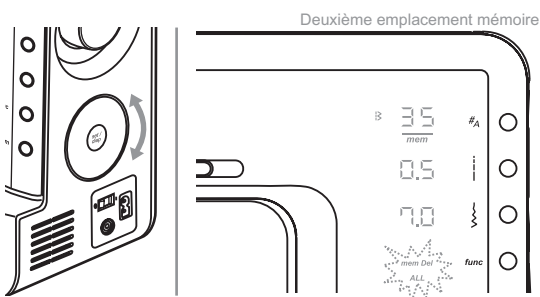

Sélectionner avec le bouton de réglage la fonction "tout effacer".

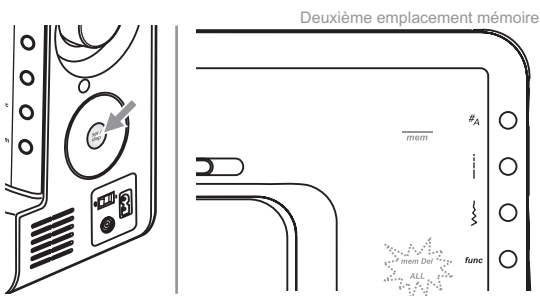

Appuyer pendant 2 secondes sur la touche de confirmation/d'affichage pour effacer tous les motifs de points enregistrés et retourner dans le mode d'enregistrement.

Remarques particulières

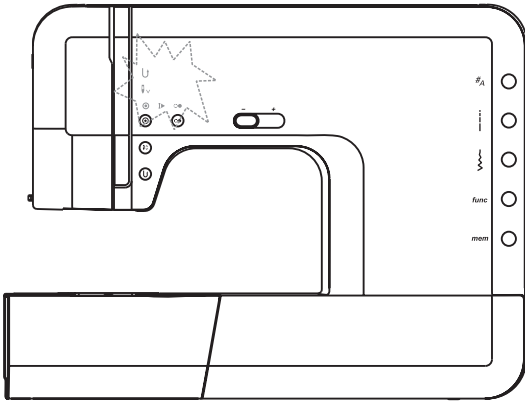

Remarques particulières

La machine est bloquée

Le point d'exclamation indique que le fil s'est enroulé ou coincé, que le volant est bloqué ou que le tissu est trop épais.

La commande du moteur interrompt l'alimentation en courant du moteur et de l'ensemble des lampes LED dans la sphère d'influence (côté droit de la machine) jusqu'aux 5 lampes du bâti qui clignotent pendant 2 secondes.

Consulter le chapitre "Maîtrise des pannes" sur les pages 77-78.



Tonalités

- Commande correcte : 1 tonalité
- Commande incorrecte : 3 courtes tonalités
- Dé rangement et blocage de la machine à coudre : 3 courtes tonalités
- Mémoire pleine : 3 courtes tonalités

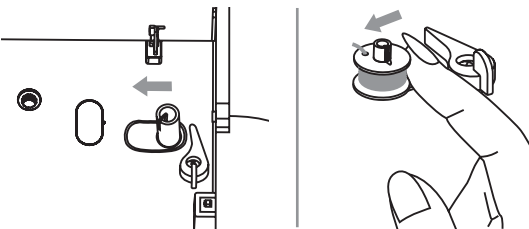

Repousser la tige de la canette vers La gauche

3 bips sonores retentissent si on appuie sur n'importe quelle touche quand la canette est pleine ou si la tige de la canette est encore repoussée à droite. Repousser la tige de la canette vers la gauche dans sa position de départ.

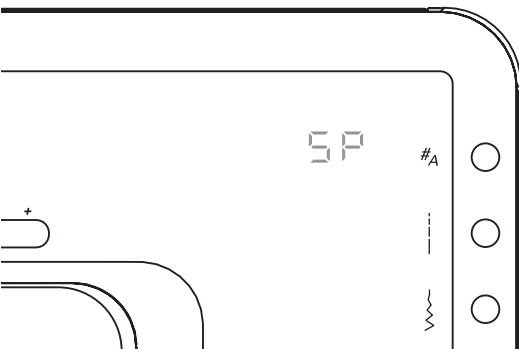

➔ Remarque:

Si la tige de la canette est repoussée vers la droite, le symbole "SP" s'affiche sur l'écran.

Nettoyage

⚠ Attention:

Avant toute pose ou tout retrait de pièces ainsi que le nettoyage de la machine, mettre toujours l'interrupteur principal sur "O" et retirer la prise du courant.

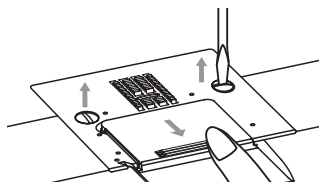

Retirer la plaque à aiguille.
Relever l'aiguille. Retirer le pied. Ouvrir le couvercle, dévisser les deux vis et retirer ensuite la plaque à aiguille.

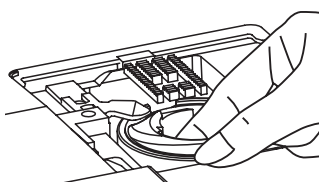

Repousser le support de canette vers la droite, tenir et retirer.

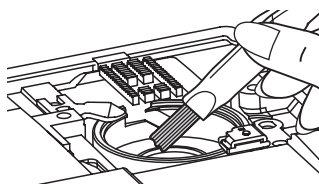

Nettoyer la coursière.

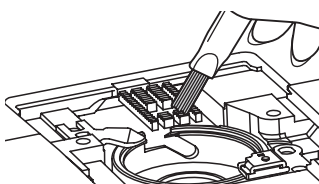

Nettoyer tout d'abord la griffe d'entraînement et le support de canette avec un pinceau et ensuite avec un chiffon secretary.

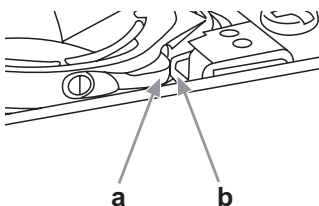

Replacer le support de canette dans la coursière, la pointe du crochet (a) doit reposer contre l'arrêt (b) comme indiqué sur l'illustration. Replacer la plaque à aiguille et visser les deux vis. Replacer la canette. Fermer le couvercle du crochet et fixer le pied.

⚠ Important:

Retirer régulièrement les restes de tissu, de fils et les peluches.
Le système du crochet Drop-in NE DOIT PAS ÊTRE LUBRIFIÉ!
Apportez régulièrement votre machine chez votre concessionnaire pour un service de maintenance.

Changement de l'ampoule LED

Cette machine est équipée d'un éclairage LED qui se caractérise par sa longue durée de vie identique à celle de la machine. Toutefois, si cette ampoule doit être changée, adressez-vous au technicien du service de maintenance.

Maîtrise de pannes

En cas de problème, avant d'apporter votre machine chez votre concessionnaire pour une réparation, veuillez tout d'abord vérifier les points ci-après. Si le problème persiste, contactez votre concessionnaire ou un technicien.

Panne	Causes	Maîtrise des problèmes	Page
Rupture du fil supérieur	1. Erreur d'enfilage.	1. Effectuer un nouvel enfilage.	13
	2. La tension du fil est trop importante.	2. Réduire la tension du fil supérieur. (chiffre inférieur)	17
	3. Le fil est trop épais pour l'aiguille.	3. Utiliser une autre aiguille de la bonne dimension.	20
	4. L'aiguille n'est pas fixée correctement.	4. Retirer l'aiguille et replacer dans la bonne position (le côté plat doit se trouver vers l'arrière).	16
	5. Le fil s'enroule autour de la tige de la bobine.	5. Retirer la bobine et libérer le fil.	13
	6. L'aiguille est abîmée.	6. Remplacer l'aiguille.	16
Rupture du fil de canette	1. La canette n'est pas placée correctement.	1. Retirer/ placer la canette et tirer le fil qui doit se dérouler sans problème.	12
	2. Erreur dans l'enfilage de la canette.	2. Vérifier la canette et le boîtier de canette.	12
	3. Tension excessive du fil de canette.	3. Réduire la tension en suivant les directives du manuel.	17
Mauvaise formation de point	1. L'aiguille n'est pas fixée correctement.	1. Retirer l'aiguille et replacer dans la bonne position (le côté plat doit se trouver vers l'arrière).	16
	2. L'aiguille est abîmée.	2. Remplacer l'aiguille par une neuve.	16
	3. La dimension de l'aiguille ne convient pas.	3. Utiliser une aiguille adaptée au fil supérieur et au tissu.	20
	4. Le pied-de-biche n'est pas fixé correctement.	4. Vérifier et corriger.	31-32
	5. Erreur d'enfilage.	5. Effectuer un nouvel enfilage.	13
	6. Pression du pied-de-biche trop faible.	6. Modifier la pression du pied.	17
L'aiguille se casse	1. L'aiguille est endommagée.	1. Remplacer l'aiguille par une neuve.	16
	2. L'aiguille n'est pas fixée correctement.	2. Replacer l'aiguille dans la bonne position (le côté plat doit se trouver vers l'arrière).	16
	3. Erreur dans le choix du numéro de l'aiguille qui ne convient pas au tissu.	3. Utiliser une aiguille adaptée au fil supérieur et au tissu.	20
	4. Le pied fixé ne convient pas aux travaux de couture entrepris.	4. Fixer le pied qui correspond aux travaux de couture entrepris.	31-32
	5. La vis du support de l'aiguille est dévissée.	5. Resserrer la vis à l'aide du tournevis.	16
	6. Le pied fixé ne convient pas à la couture du motif de point choisi.	6. Fixer le pied adapté à la couture du motif de point choisi.	31-32
	7. Tension du fil supérieur trop importante.	7. Réduire la tension du fil supérieur (chiffre inférieur).	17

Panne	Causes	Maîtrise des problèmes	Page
Mauvaise formation de point (points trop lâches)	1. Erreur d'enfilage.	1. Vérifier le chemin d'enfilage.	13
	2. Erreur dans l'enfilage de la canette.	2. Enfiler la canette comme illustré.	10
	3. L'aiguille, le tissu et le fil ne sont pas coordonnés.	3. Le numéro de l'aiguille doit être adapté au tissu et fil choisis.	20
	4. Mauvaise tension du fil.	4. Corriger la tension du fil.	17
Les coutures ou le tissu froncent	1. L'aiguille est trop épaisse pour le tissu.	1. Choisir un numéro inférieur d'aiguille	20
	2. Erreur dans la longueur de point	2. Adapter la longueur de point	29
	3. Tension du fil supérieur trop importante.	3. Réduire la tension du fil.	17
Les coutures ou le tissu froncent	1. La tension du fil est trop importante.	1. Réduire la tension du fil.	17
	2. Erreur d'enfilage du fil supérieur.	2. Réenfiler le fil.	13
	3. L'aiguille est trop épaisse pour le tissu.	3. Utiliser une aiguille adaptée au fil supérieur et au tissu.	20
	4. Les points sont trop longs pour le tissu.	4. Réduire la longueur du point.	29
	5. Erreur dans le réglage de la pression du pied.	5. Modifier la pression du pied.	17
Motifs de point décalés	1. Le pied fixé ne convient pas aux travaux de couture entrepris.	1. Fixer le pied qui correspond aux travaux de couture entrepris.	31-32
	2. La tension du fil est trop importante.	2. Réduire la tension du fil.	17
La machine se bloque	1. Le fil est bloqué dans le crochet.	Retirer le fil supérieur et de canette. Bouger le volant d'avant en arrière et retirer les restes de fil.	76
	2. La griffe d'entraînement est remplies de peluches.		
La machine fait de bruits	1. Le crochet ou la plaque à aiguille sont remplis de peluches.	1. Nettoyer le crochet et la griffe d'entraînement en suivant les directives.	76
	2. L'aiguille est abîmée.	2. Remplacer l'aiguille par une neuve.	16
	3. Le moteur ronronne.	3. Ce bruit est normal.	--
	4. Le fil est bloqué dans le crochet.	Retirer le fil supérieur et de canette. Bouger le volant d'avant en arrière et retirer les restes de fil.	76
	5. Le pied est mal fixé.		
Mauvaise formation des point, mauvais avancement de l'ouvrage	1. Un fil de mauvaise qualité a été choisi.	1. Utiliser un fil de bonne qualité.	20
	2. Erreur dans l'enfilage de la canette.	2. Retirer la canette, réenfiler et replacer correctement dans le boîtier de canette.	12
	3. Le tissu tire.	3. Ne pas pousser ou tirer l'ouvrage pendant la couture. La griffe d'entraînement fait avancer le tissu, il est inutile d'aider.	--
La machine se bloque	1. La machine n'est pas mise sous tension.	1. Enclencher la machine.	8
	2. La machine n'est pas mise sous tension.	2. Insérer le câble et connecter la machine au réseau.	8

bernette
BERNINA

FR - 10/2010
502020.75.30 / 021H2D0301
© BERNINA International AG
Steckborn CH, www.bernina.com



For more information visit
www.mybernette.com