

*HuskyStar*TM
BY HUSQVARNA VIKING



GUIDE DE L'UTILISATEUR

E10

Cette machine à coudre à usage familial est conçue pour répondre aux normes EC/EN 60335-2-28 et UL1594

CONSIGNES DE SÉCURITÉ IMPORTANTES

Lors de l'utilisation d'un appareil électrique, les précautions de sécurité essentielles doivent toujours être respectées, y compris les suivantes :

Lisez attentivement toutes les instructions avant d'utiliser cette machine à coudre à usage domestique.

DANGER - Pour éviter tout risque d'électrocution :

- Une machine à coudre branchée ne doit jamais être laissée sans surveillance. Débranchez toujours la machine du réseau électrique immédiatement après usage et avant de la nettoyer.
- Débranchez-la toujours avant de changer une ampoule. Remplacez l'ampoule par une ampoule de même type et de même puissance, 10 Watts (110-120V), 15 Watts (220-240V).

DANGER - Pour éviter tout risque de brûlure, d'incendie, d'électrocution ou de blessure :

- Ne laissez pas les enfants jouer avec la machine. Il est fortement recommandé de redoubler d'attention lorsque la machine est située à proximité d'enfants ou de personnes handicapées.
- N'utilisez cette machine à coudre que pour l'usage prévu, comme décrit dans ce manuel. N'utilisez que les accessoires recommandés par le fabricant, conformément à nos indications.
- Ne faites jamais fonctionner la machine à coudre si la prise ou le cordon d'alimentation sont endommagés, si elle ne fonctionne pas correctement ou si elle est tombée par terre, ou a été au contact de l'eau. Retournez la machine au revendeur ou au centre de service

technique le plus proche de chez vous pour toute révision, réparation ou réglage mécanique ou électrique.

- Ne faites jamais fonctionner la machine à coudre si le système de ventilation est obstrué. Évitez toute présence de peluche, poussières, chutes de tissus dans la ventilation ou dans la pédale de commande.
- N'approchez pas les doigts des parties mobiles, en particulier au niveau de la zone située autour de l'aiguille de la machine.
- Utilisez toujours la plaque à aiguille appropriée. L'aiguille risque de se casser avec une plaque non adaptée.
- N'utilisez jamais d'aiguilles courbes.
- Ne tirez pas sur le tissu et ne le poussez pas pendant la couture. Vous éviterez ainsi de désaxer l'aiguille puis de la casser.
- Éteignez la machine (position "0") lors des réglages au niveau de l'aiguille, par exemple : enfilage de l'aiguille, changement d'aiguille, bobinage de la canette, changement de pied presseur, etc.
- Débranchez toujours la machine à coudre pour retirer les couvercles, pour le graissage, ou pour tout autre réglage de service par l'utilisateur, mentionné dans le manuel d'instructions.
- Ne faites jamais tomber ou ne glissez aucun objet dans les ouvertures.
- N'utilisez pas la machine à l'extérieur.
- N'utilisez pas votre machine à proximité de bombes aérosols ou de vaporisateurs ou lorsque de l'oxygène est administré.
- Pour débrancher, commencez toujours par éteindre votre machine (interrupteur en position 0).
- Ne débranchez pas la machine en tirant sur le cordon. Pour débrancher, saisissez la prise, et non le cordon.
- Tenez la prise quand vous enroulez le cordon dans l'enrouleur. Ne la faites pas "claquer" contre l'enrouleur.

CONSERVEZ CES INSTRUCTIONS

Félicitations !

En tant que propriétaire d'une nouvelle machine à coudre, vous pourrez effectuer une couture de qualité sur tous types de tissus, des jeans à plusieurs couches aux soies les plus délicates.

Votre machine à coudre offre une simplicité enfantine et son fonctionnement est très facile. Pour votre sécurité et pour profiter au maximum des nombreux avantages et du fonctionnement facile de votre machine à coudre, nous vous recommandons de lire attentivement toutes les mises en garde importantes et les instructions d'utilisation et d'entretien de ce guide de l'utilisateur.

Avant de commencer à utiliser votre machine, nous vous recommandons de découvrir les nombreuses fonctionnalités et les avantages en lisant le manuel, étape par étape, assise devant votre machine.

Pour vous assurer de toujours avoir les capacités de couture les plus modernes, le fabricant se réserve le droit de modifier l'apparence, le design ou les accessoires de cette machine à coudre quand cela s'avère nécessaire.

TABLE DES MATIÈRES

ÉLÉMENTS PRINCIPAUX DE LA MACHINE.....	5
ACCESSOIRES	7
MISE EN PLACE DE LA BOÎTE À ACCESSOIRES.....	8
BRANCHEMENT DE LA MACHINE À UNE SOURCE D'ALIMENTATION	9
Pédale de commande	9
Témoin de couture	9
CHANGEMENT DE L'AMPOULE.....	10
LEVIER DE PIED-DE-BICHE DEUX ÉTAPES/RÉGLAGE DE LA PRESSION DU PIED-DE-BICHE.....	11
INSTALLATION DE LA TIGE/CHEVILLE DU PIED-DE-BICHE	12
BOBINAGE DE LA CANETTE.....	13
INSERTION DE LA CANETTE	14
INSERTION DE L'AIGUILLE	15
ENFILAGE DU FIL SUPÉRIEUR	16
TENSION DU FIL	17
REMONTER LE FIL DE CANETTE.....	18
COUDRE EN MARCHÉ ARRIÈRE/ENLEVER LE TISSU/COUPER LE FIL.....	19
ADÉQUATION DES AIGUILLES/TISSU/FIL	20
POINT DROIT	21
POINT ZIGZAG	22
BOUTONNIÈRES.....	23
OURLET INVISIBLE.....	25
FERMETURES À GLISSIÈRE ET PASSEPOIL.....	26
ZIGZAG EN 3 ÉTAPES	27
SELÉCTION DES POINTS	28
ENTRETIEN	29
GUIDE DE DÉPANNAGE.....	30

ELÉMENTS PRINCIPAUX DE LA MACHINE

1. Indicateur de tension du fil
2. Pression du pied-de-biche
3. Releveur de fil
4. Couper le fil
5. Pied-de-biche
6. Plaque à aiguille
7. Boîte d'accessoires
8. Arrêt de la canette
9. Sélecteur de longueur de point
10. Affichage du point
11. Levier de couture en marche arrière

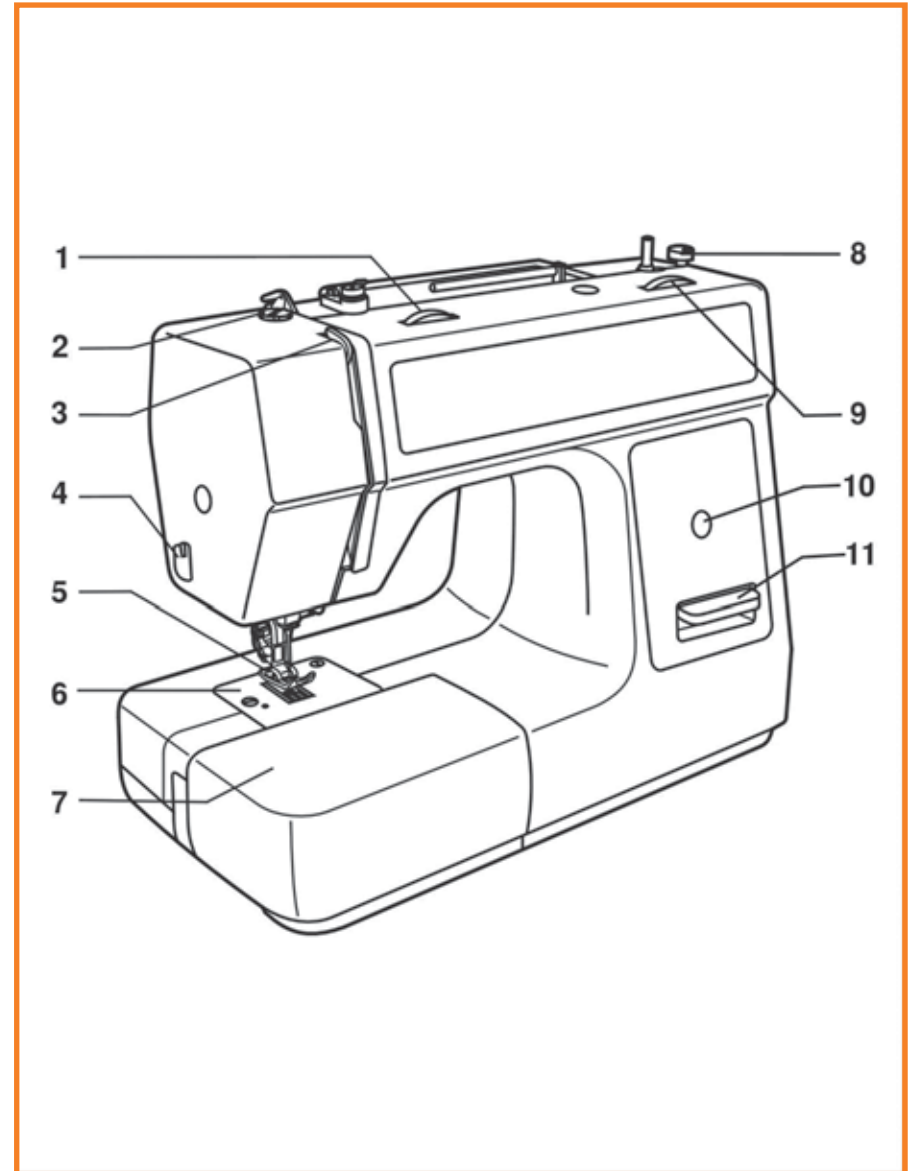

- 12. Broche porte-bobine
- 13. Bobineur de canette
- 14. Orifice pour broche porte-bobine repliable
- 15. Volant
- 16. Sélecteur de point
- 17. Interrupteur d'alimentation
- 18. Prise secteur
- 19. Guide du fil de canette
- 20. Guide du fil supérieur
- 21. Poignée
- 22. Levier du pied-de-biche

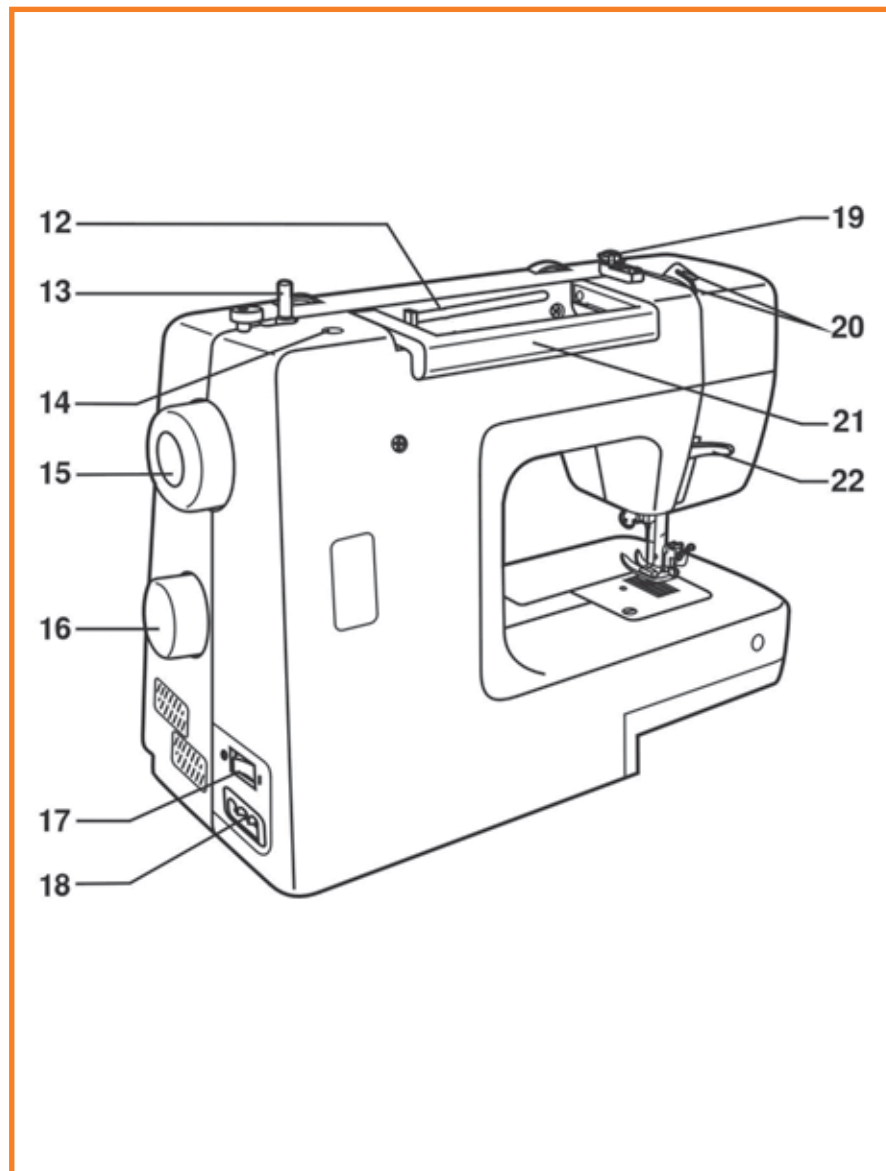

ACCESSORIES

1. Pied tous usages
2. Pied à semelle étroite
3. Pied de point de bourdon
4. Pied pour ourlet invisible
5. Pied pour boutonnières
6. Tournevis en L
7. Découvit / brosse
8. Flacon d'huile
9. Broche porte-bobine secondaire
10. Porte-bobine (2x)
11. Paquet d'aiguilles
12. Repère de guidage
13. Canettes (3x)
14. Plaque à repriser
15. Rondelle de broche porte-bobine

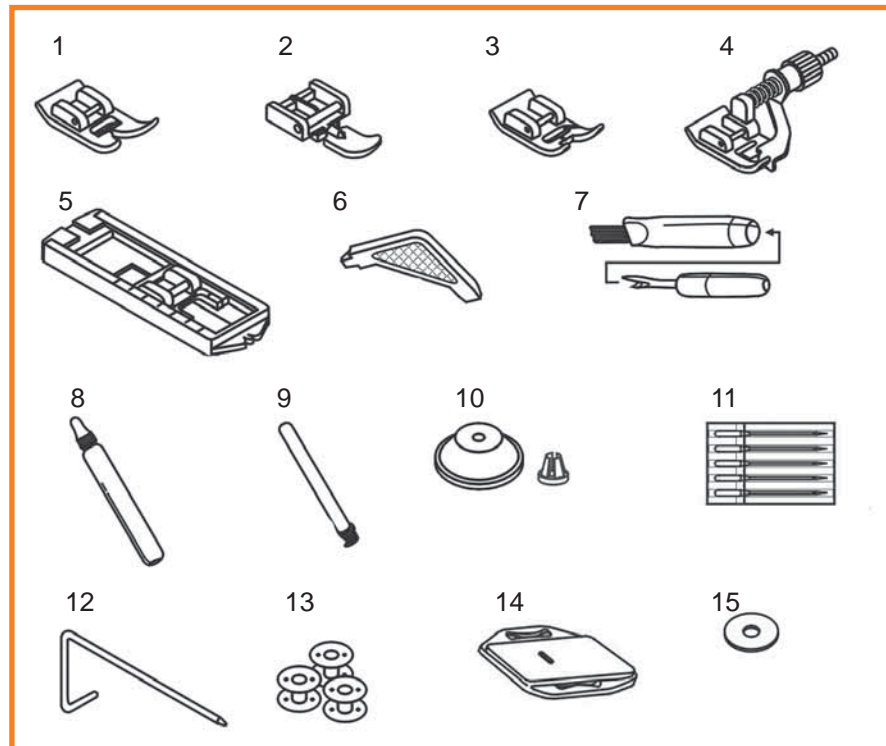

MISE EN PLACE DE LA BOÎTE À ACCESSOIRES

Maintenez la boîte à accessoires à l'horizontale et poussez-la dans le sens de la flèche. (1)

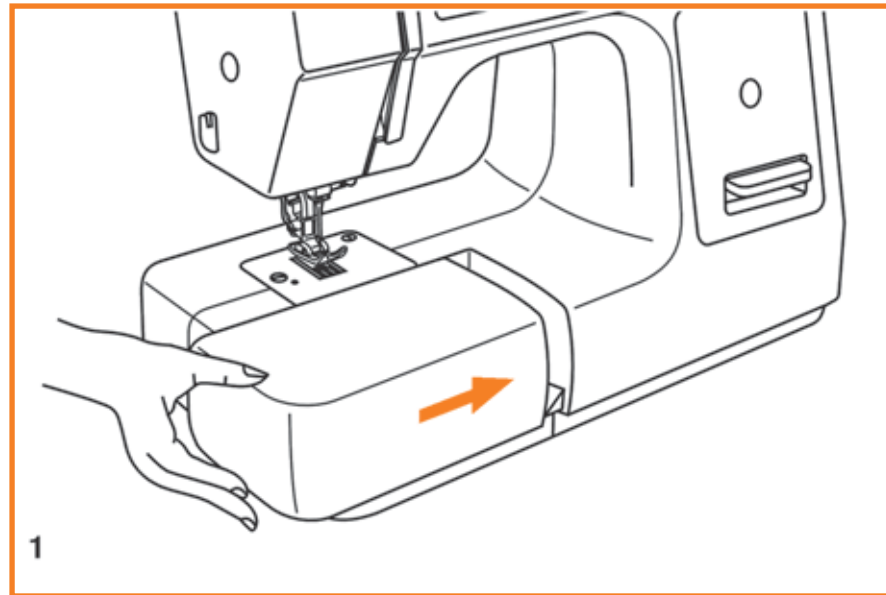

Pour l'ouvrir, soulevez au niveau de la flèche. (2)

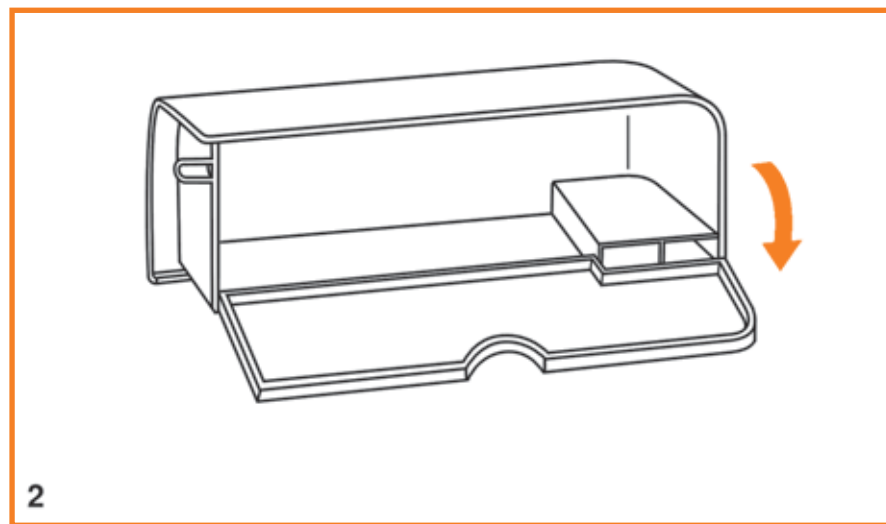

BRANCHEMENT DE LA MACHINE À UNE SOURCE D'ALIMENTATION

Branchez la machine à une source d'alimentation comme illustré (1).
Il faut utiliser une fiche polarisée avec une prise polarisée adaptée (2).

⚠ Attention :

Débranchez le cordon d'alimentation lorsque vous n'utilisez pas la machine.

Pédale de commande

La pédale de commande régule la vitesse de couture. (3)

⚠ Attention :

Consultez un électricien qualifié si vous avez des doutes sur le branchement de la machine sur la prise secteur. Débranchez le cordon d'alimentation lorsque vous n'utilisez pas la machine.

La machine doit être utilisée avec la pédale de commande :

- Pour les Etats Unis et le Canada, 110-120 V : 4C-316B
- Pour l'Australie, 240V : 4C-326G
- Pour l'Europe, 220-240V : 4C-316C ou 4C-326C

Témoin de couture

Appuyez sur l'interrupteur principal (A) pour mettre sous tension et allumer le témoin. (« 1 »)

Pour les Etats Unis et le Canada

Cette machine à coudre est équipée d'une prise polarisée (une fiche est plus large que l'autre).

Afin de réduire le risque d'électrocution, cette prise est destinée à être adaptée dans une prise polarisée à sens unique. Si la fiche ne s'adapte pas totalement dans la prise, retournez la fiche. Si elle ne s'adapte toujours pas, contactez un électricien qualifié afin d'installer une prise correcte. N'essayez en aucun cas de modifier la fiche.

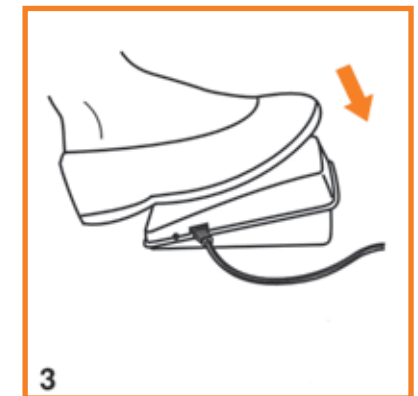
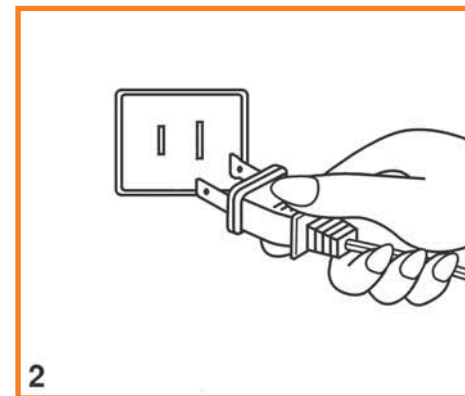
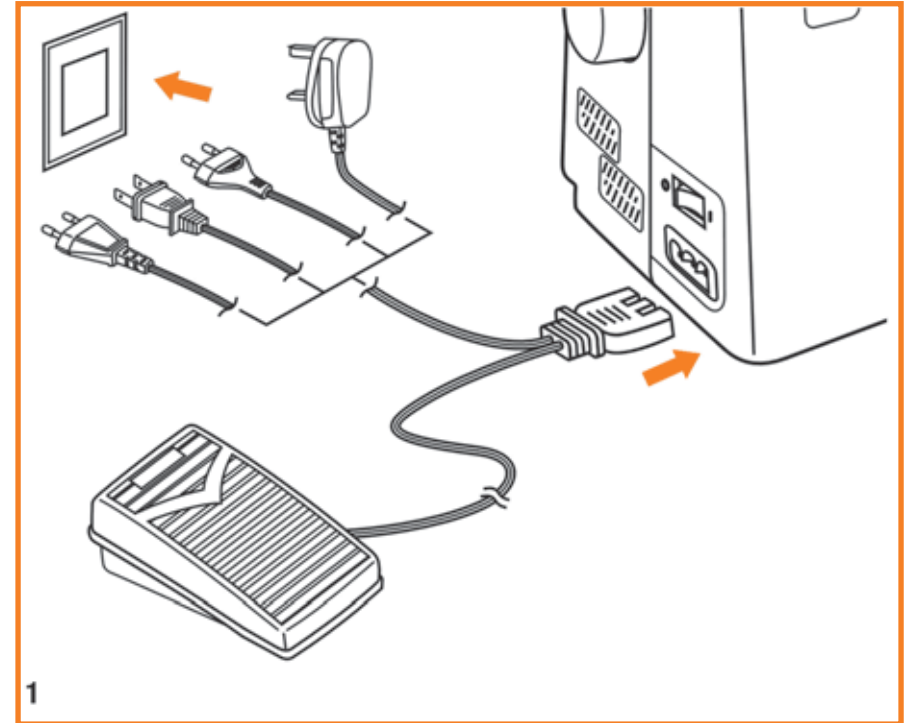

CHANGEMENT DE L'AMPOULE



Attention :

Débranchez la machine de l'alimentation électrique en tirant la fiche de la prise secteur !

Remplacez l'ampoule par une identique de 10 watts (110-120V) ou 15 watts (220-240V).

- Dévissez la vis (A) comme illustré. (1)
- Retirez la plaque de protection (B).
- Dévissez l'ampoule et installez-en une nouvelle (C). (2)
- Remettez le couvercle en place et serrez la vis.

En cas de problème, demandez conseil à votre revendeur le plus proche.

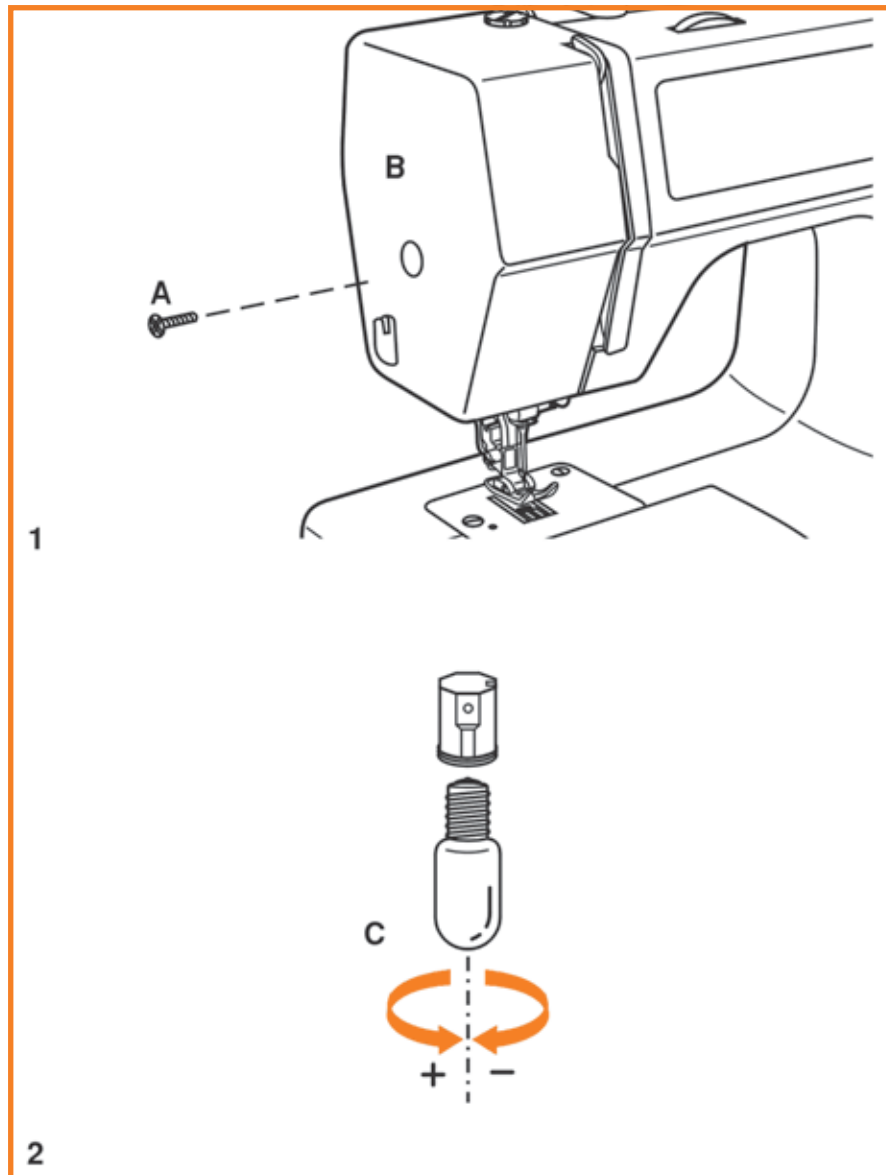

LEVIER DE PIED-DE-BICHE DEUX ÉTAPES

Lorsque vous cousez plusieurs couches de tissu épais, le pied-de-biche peut être relevé en position extra haute pour un positionnement facile de l'ouvrage. (A)

RÉGLAGE DE LA PRESSION DU PIED-DE-BICHE

La pression du pied-de-biche de la machine a été préréglée, nul besoin de la changer sauf en cas de couture sur un tissu particulier (tissu fin ou épais).

Si vous devez ajuster la pression du pied-de-biche, tournez la vis de réglage du pied-de-biche avec une pièce de monnaie.

Pour piquer des tissus très fins, baissez la pression en tournant la vis dans le sens contraire des aiguilles d'une montre pour moins de pression sur le tissu et, pour les tissus épais, resserrez en tournant dans le sens des aiguilles d'une montre pour appliquer plus de pression sur le tissu.

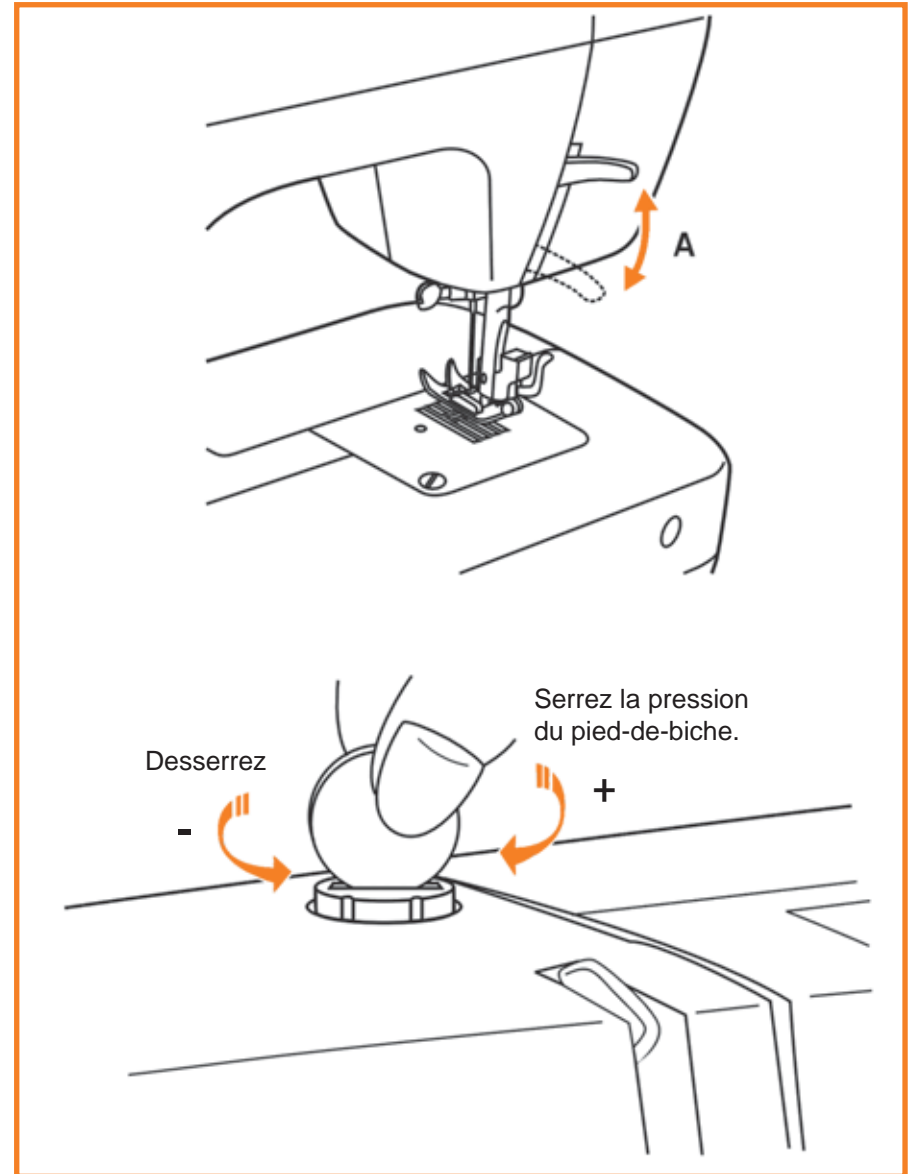

INSTALLATION DE LA TIGE/CHEVILLE DU PIED-DE-BICHE

Installation de la barre du pied de biche

Relevez la barre du pied-de-biche (a). (1)

Installez la tige/cheville du pied-de-biche (b) comme illustré.

Installation du pied de biche

Abaissez la tige/cheville du pied-de-biche (b) jusqu'à ce que l'encoche (c) se trouve directement au-dessus de la tige du pied (d). (2)

Relevez le levier (e)

Abaissez la tige/cheville du pied-de-biche (b) et le pied-de-biche (f) s'engage automatiquement.

Retirer le pied-de-biche

Relevez le pied-de-biche. (3)

Relevez le levier (e) et le pied se libère.

Installation du repère de guidage

Faites passer le repère de guidage (g) dans la fente de la tige/cheville comme illustré.

Réglez selon les besoins pour les ourlets, les plis, les patchworks, etc. (4)

Attention :

Mettez l'appareil hors tension (« O ») lorsque vous effectuez une des opérations ci-dessus !

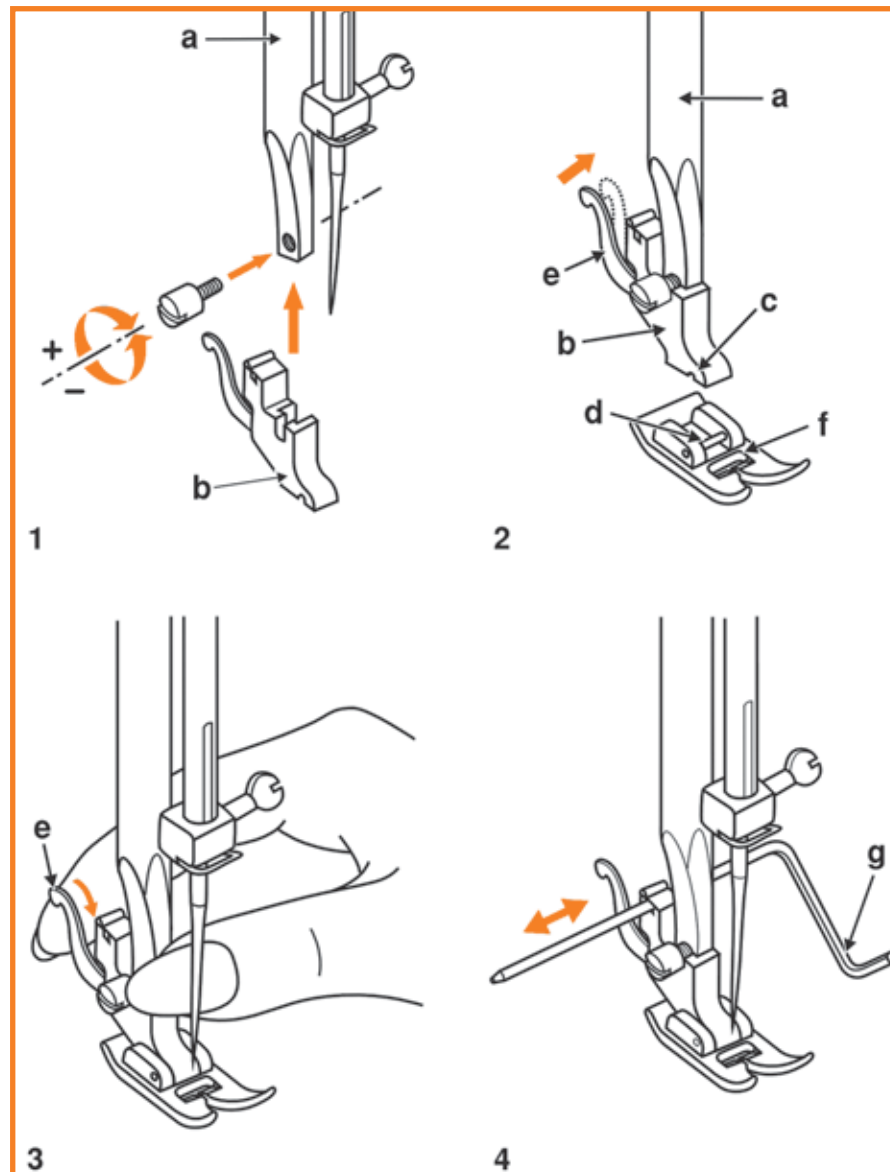

BOBINAGE DE LA CANETTE

Placez la bobine et le porte-bobine sur la broche porte-bobine (1).

- Pour les petites bobines de fil, placez le petit côté du porte-bobine sur la bobine (2).
- Enroulez le fil dans le sens des aiguilles d'une montre autour des disques de tension du fil de la bobine (3).
- Enfilez le fil sur la canette comme illustré et placez sur le bobineur (4).
- Poussez la canette vers la droite (5).
- Tenez l'extrémité du fil (6).
- Appuyez sur la pédale de commande (7) pour bobiner la canette.
- Coupez le fil (8).
- Poussez la canette vers la gauche (9) et enlevez-la.

Remarque :

Lorsque l'axe du bobineur de canette est en position de « bobinage de canette », la machine ne peut pas coudre et le volant ne tourne pas.

Pour commencer à coudre, poussez l'axe du bobineur de canette vers la gauche (position de couture).

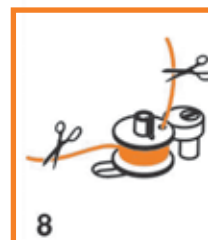
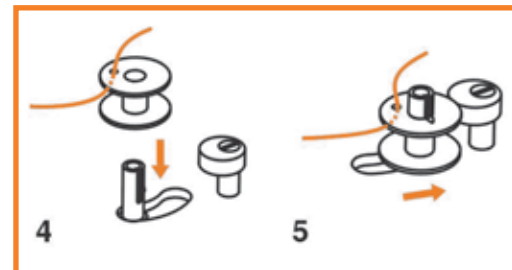
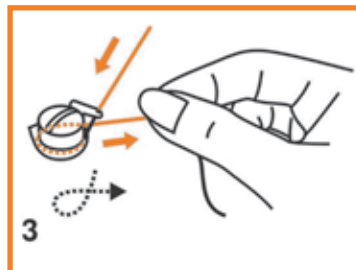
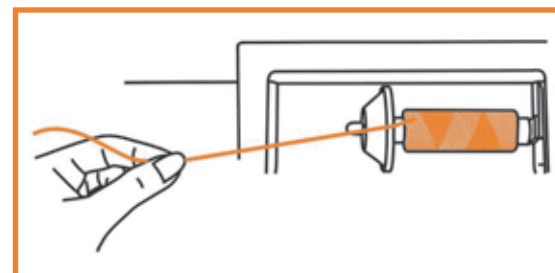
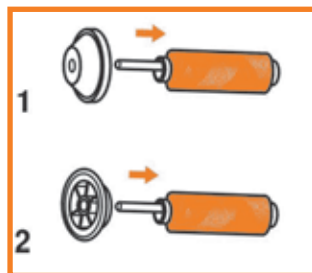
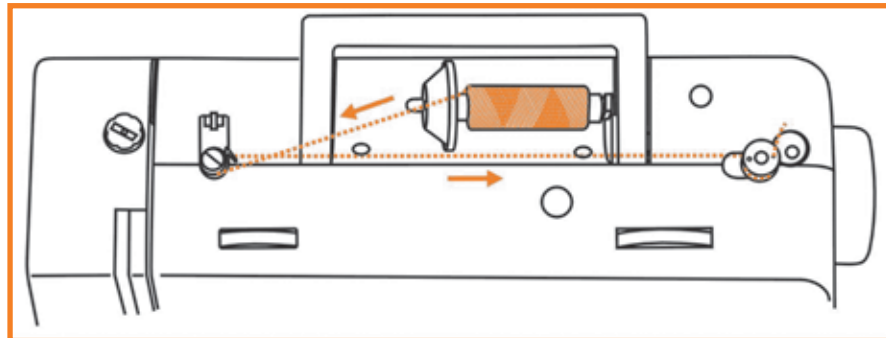

INSERTION DE LA CANETTE

Lorsque vous insérez ou retirez la canette, l'aiguille doit être dans la position la plus haute.

1. Ouvrez le capot avant.
2. Tenez d'une main le boîtier de canette. Insérez la canette de sorte que le fil se déroule dans le sens des aiguilles d'une montre (flèche).
3. Mettez le fil sous le ressort de tension.
4. Tenez le boîtier à canette par la languette à charnière.
5. Insérez-le dans la navette.



Attention :

Mettez la machine hors tension (« O »).

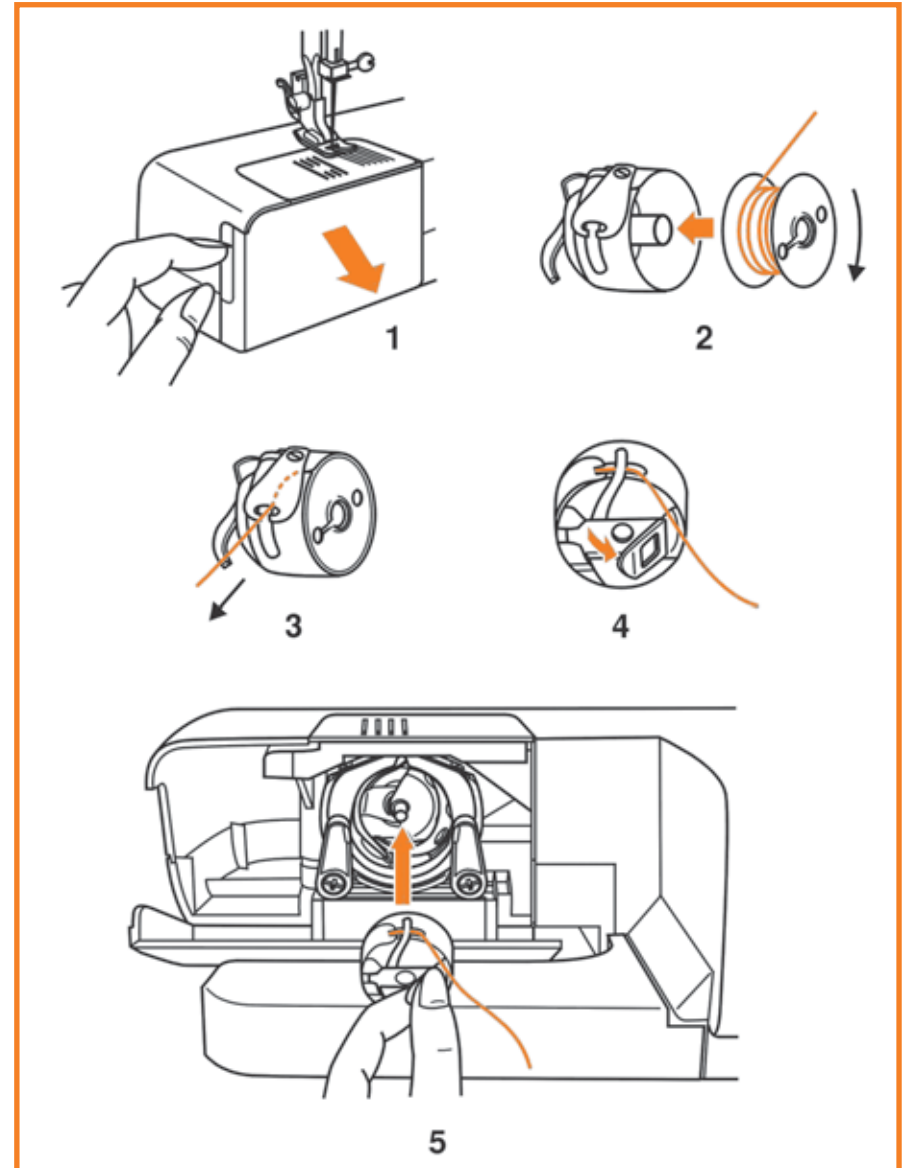

INSERTION DE L'AIGUILLE

Changez d'aiguille régulièrement, en particulier si elle est usée et si elle cause des problèmes.

Insérez l'aiguille selon les illustrations.

- A. Desserrez la vis de serrage de l'aiguille et resserrez-la à nouveau après avoir inséré la nouvelle aiguille. (1)
- B. La partie plate de la tige de l'aiguille doit être dirigée vers l'arrière.
- C/D. Insérez l'aiguille aussi haut que possible.



Attention :

Mettez la machine hors tension (« O »).

Les aiguilles doivent être en parfaite condition. (2)

Il peut se produire des problèmes avec :

- A. Les aiguilles courbées
- B. Les pointes endommagées
- C. Les aiguilles émoussées

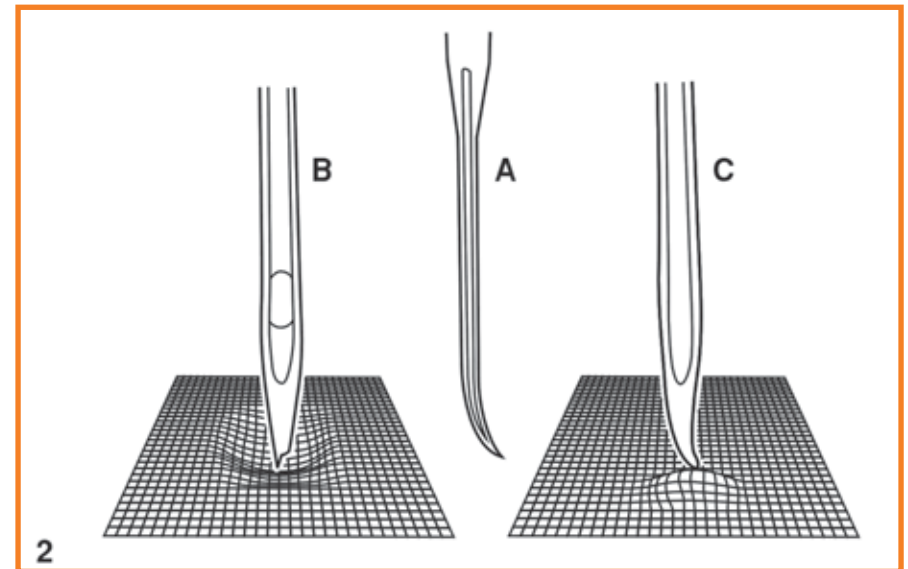
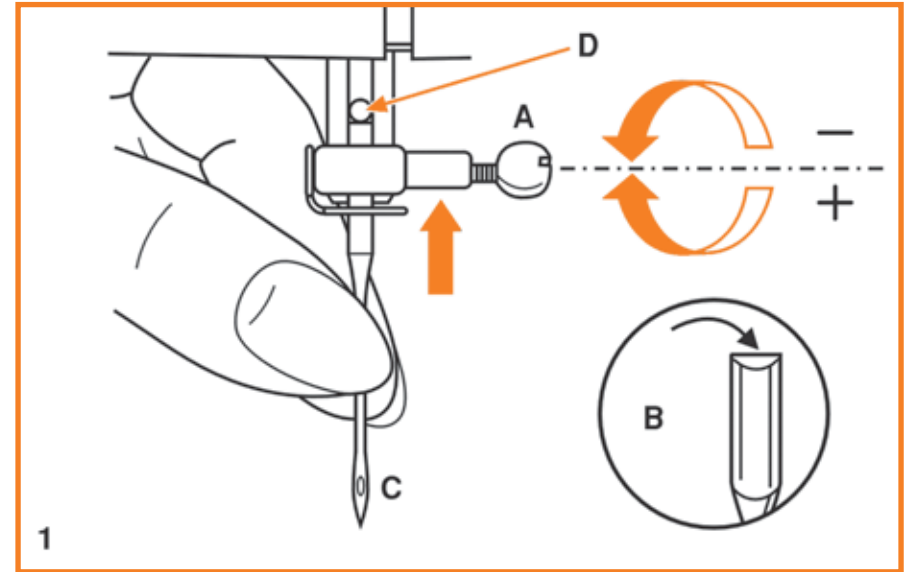

ENFILAGE DU FIL SUPÉRIEUR

Il est facile d'enfiler mais il est important d'enfiler correctement pour éviter les problèmes de couture.

- Commencez par relever l'aiguille à son point le plus haut (1) et relevez aussi le pied-de-biche pour libérer les disques de tension. (2)

⚠ Attention :

Pour votre sécurité, il est fortement recommandé de mettre la machine hors tension avant de procéder à l'enfilage.

- Relevez la broche porte-bobine. Placez la bobine de fil sur le porte-bobine avec le fil sortant de la bobine comme indiqué. Pour les petites bobines de fil, placez le petit côté du porte-bobine sur la bobine (3).
- Tirez le fil de la bobine à travers le guide du fil supérieur (4).
- Faites passer le fil autour du guide-fil (5) en tirant le fil dans le ressort de pré-tension comme illustré.
- Enfilez les disques de tension en faisant passer le fil dans la rainure de droite vers le bas et dans la rainure de gauche vers le haut (6). Durant ce processus, il est utile de tenir le fil entre la bobine et le guide-fil (4).
- En haut, faites passer le fil de droite à gauche dans l'œil à fente du levier du releveur de fil puis faites-le descendre à nouveau (7).
- Faites maintenant passer le fil dans le guide de serrage de l'aiguille (8) puis faites-le descendre vers l'aiguille qui doit être enfilée de l'avant vers l'arrière.
- Tirez environ 15 à 20 cm de fil vers l'arrière, sous le pied-de-biche. Coupez le fil avec le coupe-fil intégré (9).

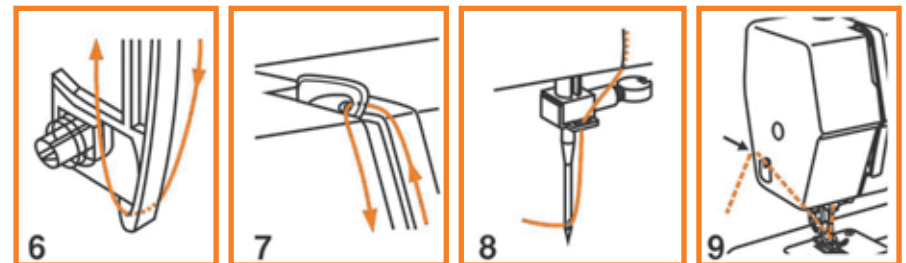
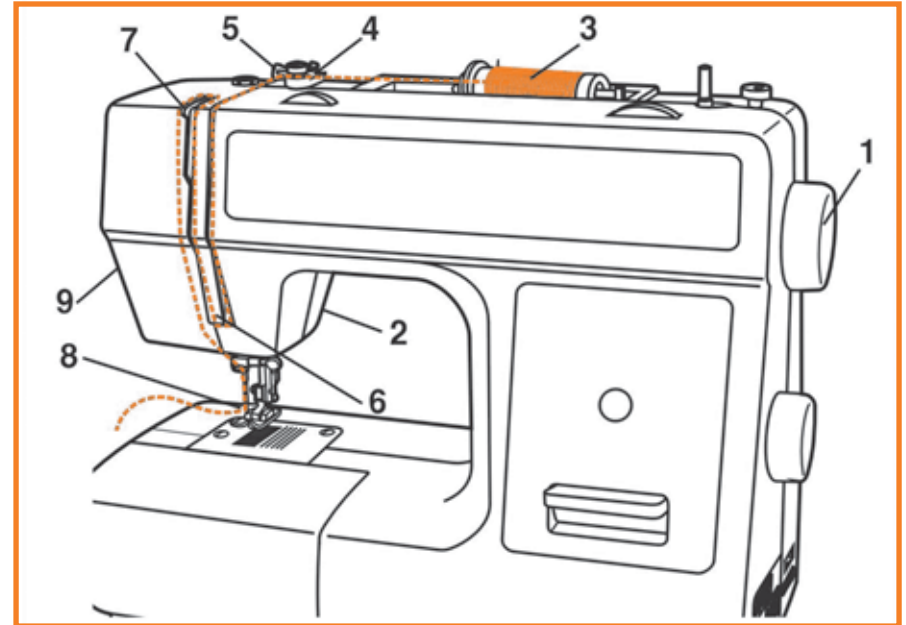
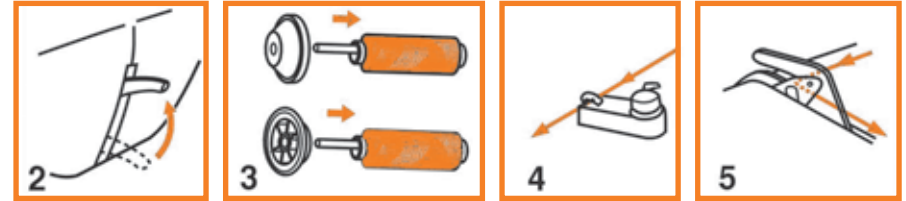

TENSION DU FIL

Réglage de base de la tension du fil : « 4 »

Pour augmenter la tension, tournez la molette au prochain chiffre.

Pour baisser la tension, tournez la molette au chiffre précédent.

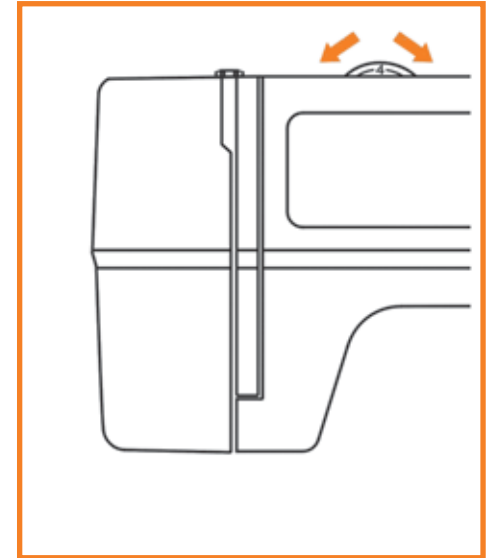

- A. Tension de fil normale – le fil supérieur et le fil de canette se rejoignent dans le tissu
- B. Tension du fil supérieur trop lâche – le fil supérieur « forme des boucles » sur le dessous du tissu
- C. Tension du fil supérieur trop forte – le fil de canette « forme des boucles » sur le dessus du tissu

Remarque :

La tension du fil de canette ne doit normalement pas être réglée.

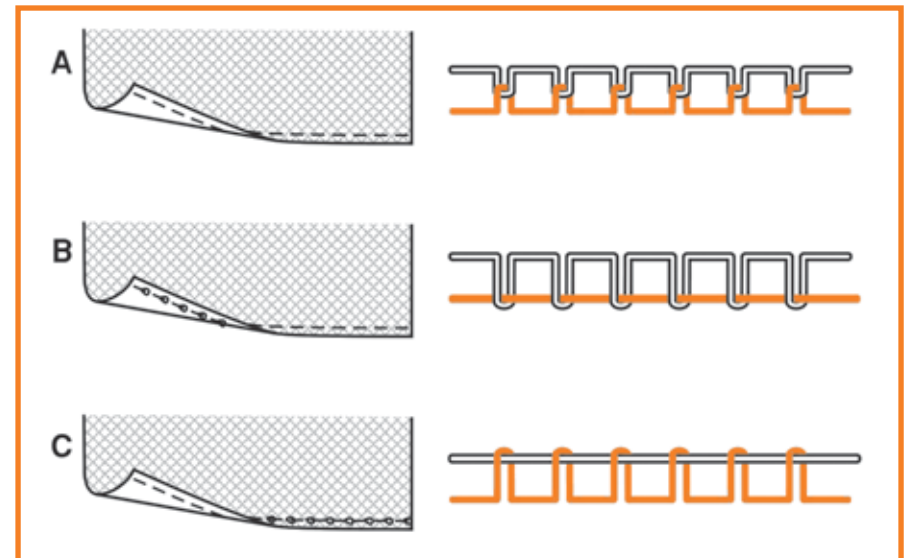

REMONTER LE FIL DE CANETTE

Tenez le fil supérieur avec la main gauche. Tournez le volant vers vous jusqu'à ce que l'aiguille soit relevée. (1)

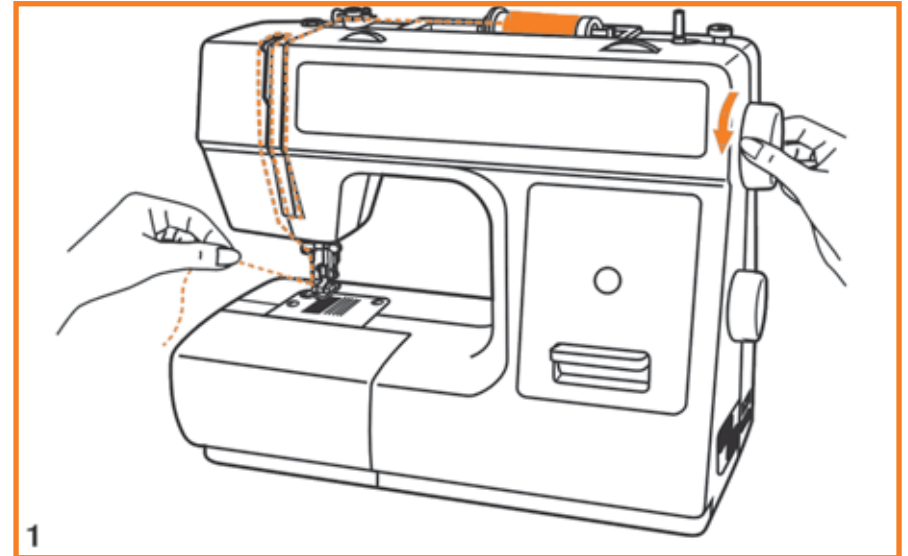

Tirez sur le fil supérieur pour faire passer le fil de la canette dans l'encoche de la plaque à aiguille.

Placez les deux fils vers l'arrière sous le pied-de-biche. (2)

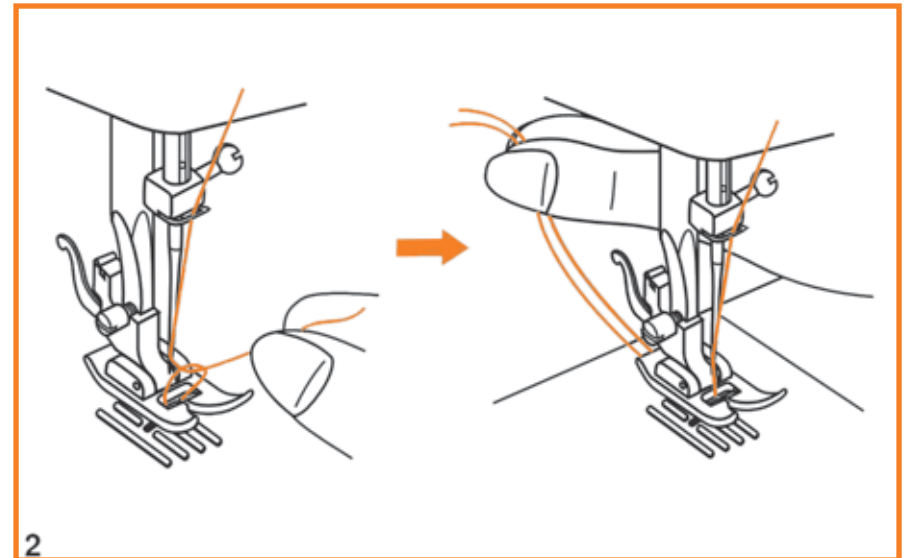

COUTURE EN MARCHÉ ARRIÈRE

À la fin de la couture, appuyez sur le levier de couture en marche arrière. Piquez quelques points de marche arrière pour faire un point d'arrêt pour les extrémités du fil.

Relâchez le levier et la machine va à nouveau piquer en marche avant. (1/A)

ENLEVER LE TISSU

Tournez le volant vers vous pour faire monter le releveur de fil dans sa position la plus haute, relevez le pied-de-biche et enlevez le tissu par l'arrière. (2)

COUPER LE FIL

Tenez les fils derrière le pied-de-biche avec les deux mains, guidez-les dans le coupe-fil (B) et tirez vers le bas (3) pour couper.

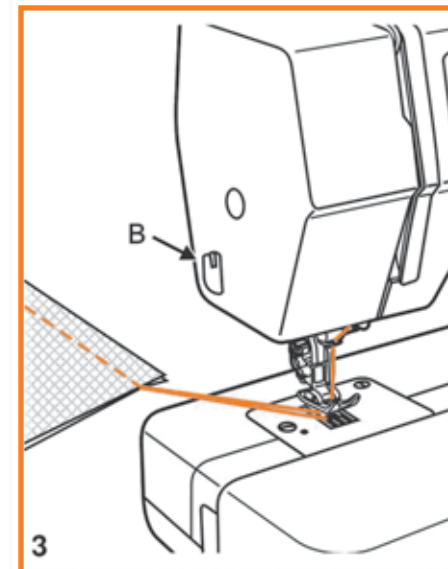
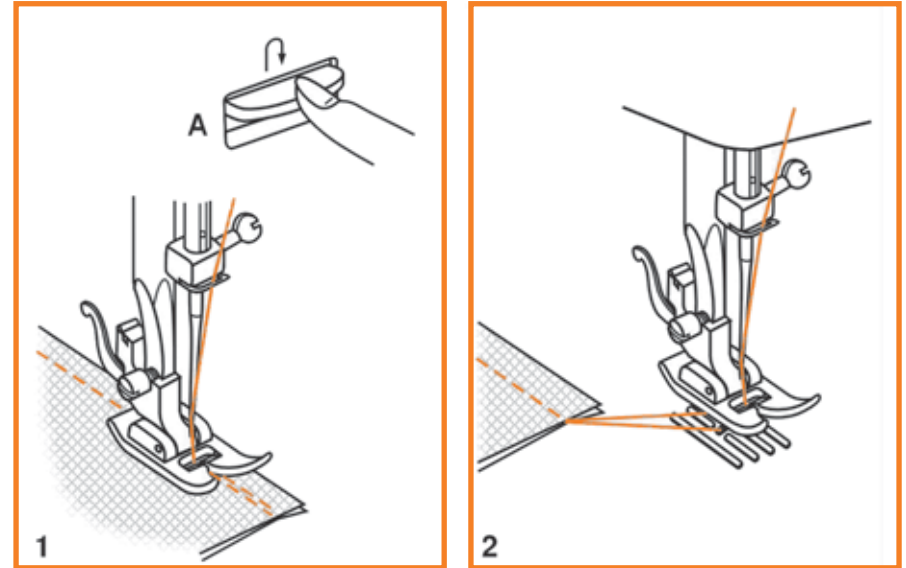

ADÉQUATION DES AIGUILLES/TESSU/FIL

GUIDE DE SELECTION DES AIGUILLE, TISSU ET FIL

TAILLE DE L'AIGUILLE	TESSUS	FIL
9-11(65-75)	Tissus fins : cotons fins, voile, soie, mousseline, tricot interlock, tricot en coton, tricot, jersey, crêpe, polyester tissé, tissus de chemise et de blouse.	Fil de faible capacité en coton, nylon ou polyester.
12(80)	Tissus d'épaisseur moyenne : coton, satin, kettlecloth, toile à voile, tricots double maille, lainages fins.	La plupart des fils sont de taille moyenne et adaptés à ces tissus et à ces tailles d'aiguilles. Pour de meilleurs résultats, utilisez des fils en polyester sur les matériaux synthétiques et des fils en coton sur les tissus tissés naturels. Utilisez toujours le même fil sur le revers et l'endroit.
14(90)	Tissus d'épaisseur moyenne : toile de coton, laines, lainages épais, tissu bouclé, jean.	
16(100)	Tissus épais : grosse toile, toile de tente et tissus de matelassage, jean, matériaux de tapisserie (fin à moyen).	
18(110)	Gros lainages, tissus de pardessus, tissus de tapisserie, certains cuirs et vinyles.	Fil extra résistant, fil de tapissier. (Augmentez la pression du pied-de-biche et la tension du fil supérieur.)

IMPORTANT : Faites correspondre la taille de l'aiguille à la taille du fil et au poids du tissu.

SELECTION DE L'AIGUILLE ET DU TISSU

AIGUILLES	EXPLICATION	TYPE DE TISSU
HAx1 15x1	Aiguilles fines standard. Tailles de fine à épaisse. 9 (65) à 18 (110)	Tissus tissés naturels : laine, coton, soie, etc. Qiana. Non recommandé pour les tricots double maille.
15x1/705H(SIN)	Aiguille avec pointe à demi-bille, biseautée. 9 (65) à 18 (110)	Tissus tissés naturels et synthétiques : mélanges en polyester, laines en polyesters, tricot interlock, tricots, tricots simple et double maille. Peut être utilisé au lieu de 15 x 1 pour coudre tous les tissus.
15x1/705H (SUK)	Aiguille à pointe arrondie 9(65) à 18(110)	Tricot, Lycra, tissu à maillot de bain, élastique.
130 PCL	Aiguilles à cuir. 12 (80) à 18 (110)	Cuir, vinyle, tapisserie. (laisse des trous plus petits que la grande aiguille standard.)

POINT DROIT

Point droit - position d'aiguille au centre

Tournez le sélecteur de point jusqu'à ce que le « A » apparaisse dans la fenêtre d'affichage du point.

Installez le pied-de-biche standard.

Réglez la longueur de point en tournant la molette de longueur de point à la longueur de point désirée. 2,5 est une longueur de point standard.

Pour obtenir le point droit triple renforcé, tournez la molette de longueur de point à la position « S1 ».

Point droit - position d'aiguille à droite

Tournez le sélecteur de point jusqu'à ce que le « B » apparaisse dans la fenêtre d'affichage du point.

Réglez la longueur de point en tournant la molette de longueur de point à la longueur de point désirée.

Pour obtenir le point droit triple renforcé, tournez la molette de longueur de point à la position « S1 ».

Longueurs de point suggérées :

2,0 pour les tissus fins

2,5 pour les tissus d'épaisseur moyenne

3,0 pour les tissus épais

4,0 à 5,0 pour le bâti

S1 pour les tissus stretch

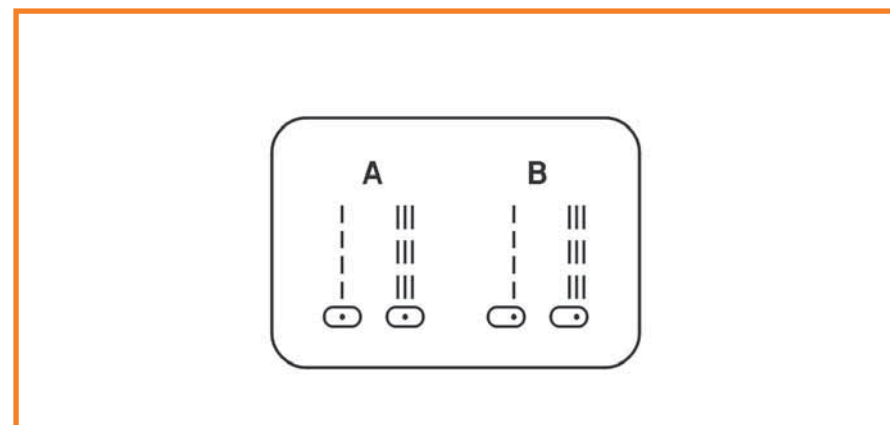
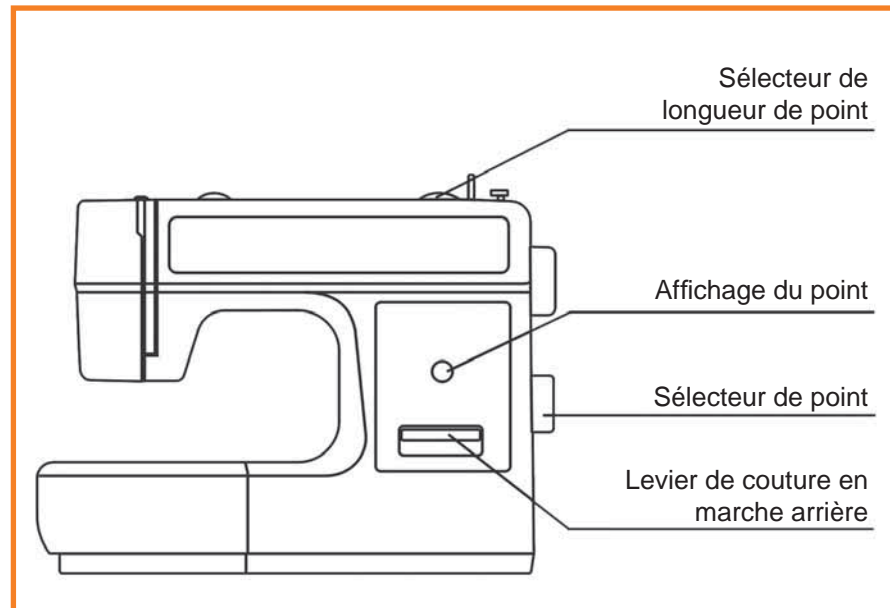

POINT ZIGZAG

Tournez le sélecteur de point de sorte que l'affichage de point affiche « C » (zigzag). Lorsque vous tournez le sélecteur de point, cela augmente ou baisse la largeur du zigzag.

Installez le pied standard.

Fonctionnement de la molette de longueur de point pendant le zigzag

La densité des points de zigzag augmente à mesure que la molette de longueur de point s'approche de « 0 ».

Les points zigzag sont d'habitude piqués à « 2,5 » ou moins.

Les points zigzag denses (rapprochés) s'appellent « points de bourdon ».

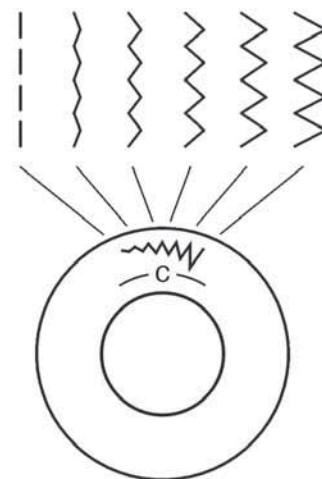

Sélecteur de longueur de point

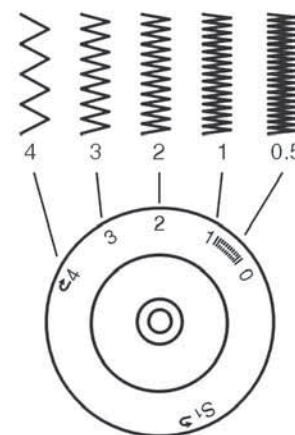

BOUTONNIÈRES

Préparation

Sélectionnez la boutonnière à l'aide de la molette de sélection de point.

Installez le pied pour boutonnières.

Réglez la molette de longueur de point sur « 0,5 » à « 1 ».





La densité du point dépend de l'épaisseur du tissu.

Remarque : Piquez toujours une boutonnière d'essai.

Préparation du tissu

Mesurez le diamètre du bouton et ajoutez-y 0,3 cm pour les renforts.

Si vous avez un bouton très épais, comptez quelques millimètres de plus pour le diamètre. Marquez la position et la longueur de la boutonnière sur le tissu. Placez le tissu de sorte que l'aiguille se trouve sur la marque la plus éloignée de vous. Tirez le pied pour boutonnières vers vous, aussi loin que possible. Abaissez le pied.

1. Sélectionnez « boutonnière » à l'aide de la molette de sélection de point. Tournez la molette de sélection de point sur (1) «  ». Piquez à basse vitesse jusqu'à ce que vous atteigniez la marque finale.
2. Tournez la molette de sélection de point sur (2, 4) «  » et piquez 5 ou 6 points de renfort.
3. Tournez la molette de sélection de point sur (3) «  » et piquez le côté gauche de la boutonnière jusqu'à la marque finale qui est la plus éloignée de vous.
4. Tournez la molette de sélection de point sur (2, 4) «  » et piquez des points de renfort.

Retirez le tissu de dessous le pied. Tirez le fil supérieur vers l'envers du tissu et faites un nœud entre les fils supérieur et inférieur. Coupez le milieu de la boutonnière avec le découvit en faisant attention de ne pas couper les points de chacun des côtés.

Sélecteur de longueur de point

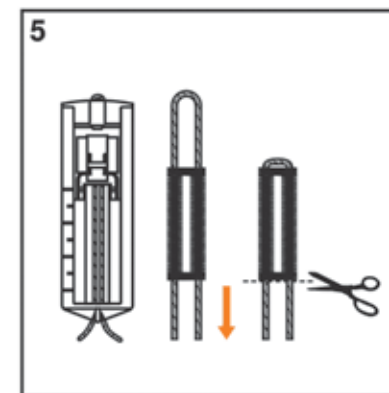
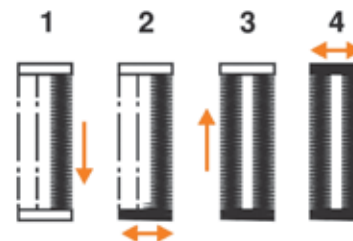
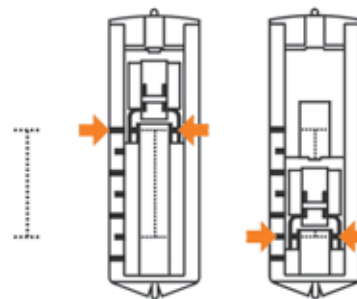
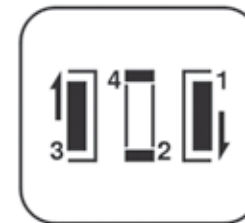
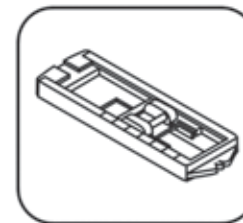



Astuces

- Réduisez légèrement la tension du fil pour produire un point de bourdon sur le dessus.
- Placez de l'entoilage sous les tissus fins et extensibles.
- Il vaut mieux piquer un cordonnet pour la boutonnière pour les tissus extensibles ou les tricots. Les lèvres de la boutonnière sont piquées par-dessus le cordonnet. (5)

OURLET INVISIBLE

Pour les ourlets, les rideaux, les pantalons, les jupes, etc.

Sélectionner  Ourlet invisible pour les tissus extensibles.

Sélectionner  Ourlet invisible pour les tissus tissés.

Installez le pied-de-biche D pour ourlets invisibles. (1) Longueur de point 1,5 à 2,5

Remarque :

Cela demande de la pratique de piquer des ourlets invisibles.

Faites toujours d'abord un test de couture.

Pliez le tissu comme illustré avec l'envers tourné vers le haut. (2)

Placez le tissu sous le pied. Tournez le volant vers l'avant jusqu'à ce que l'aiguille aille complètement à gauche. Elle devrait percer exactement le pli du tissu. (3)

Réglez le guide du pied (4) en tournant la molette (5) de sorte que le guide vienne se placer sur le pli.

Piquez doucement, en appuyant doucement sur la pédale de commande tout en guidant le tissu le long du bord du guide.

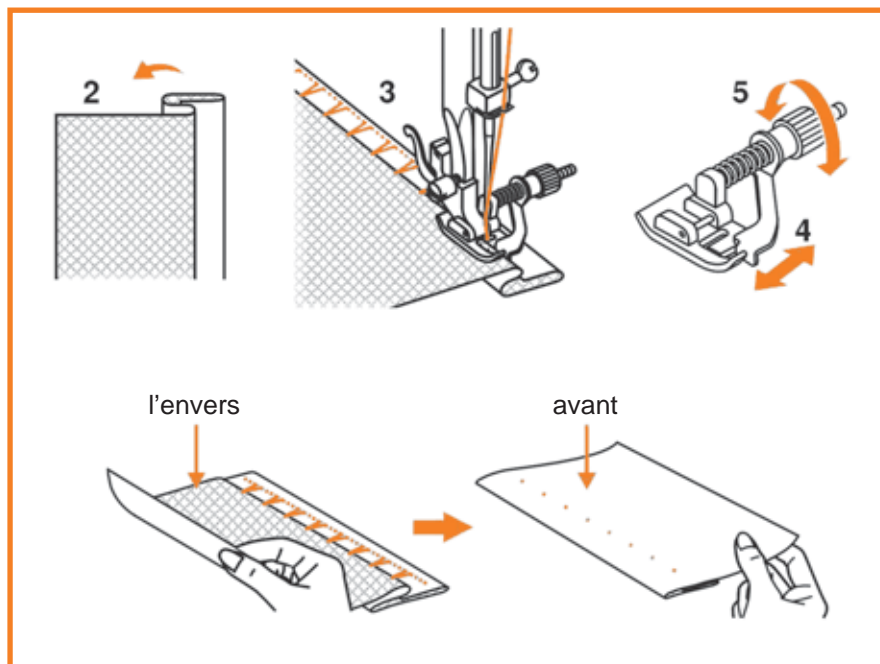
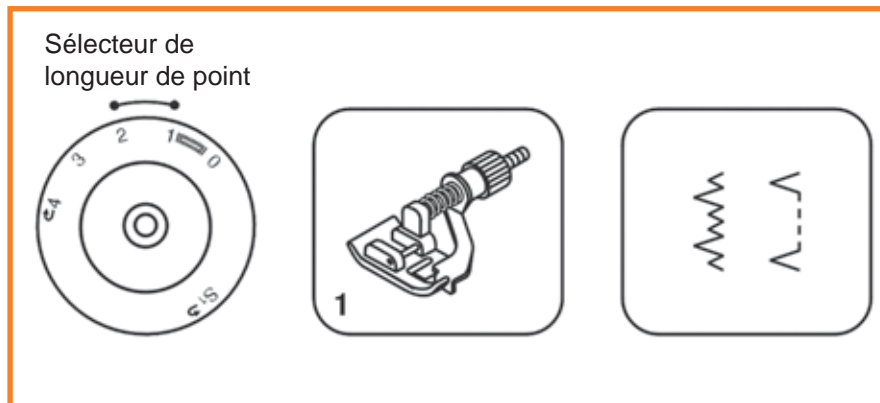

FERMETURES À GLISSIÈRE ET PASSEPOIL

Réglez la machine comme illustré. (1)

Le pied pour fermeture à glissière peut être installé à droite ou à gauche, selon le côté du pied où vous allez placer la fermeture à glissière ou le passepoil. (2)

Pour coudre plus loin que la tirette, abaissez l'aiguille dans le tissu, relevez le pied-de-biche et poussez la tirette derrière le pied-de-biche. Abaissez le pied et poursuivez la couture. (3)

Le pied pour fermeture à glissière s'utilise aussi pour coudre un cordonnet dans une bande d'égalisation afin de former un passepoil et pour coudre le passepoil dans une couture. (3)

Réglez le sélecteur de longueur de point entre « 1 » et « 4 » (selon l'épaisseur du tissu).

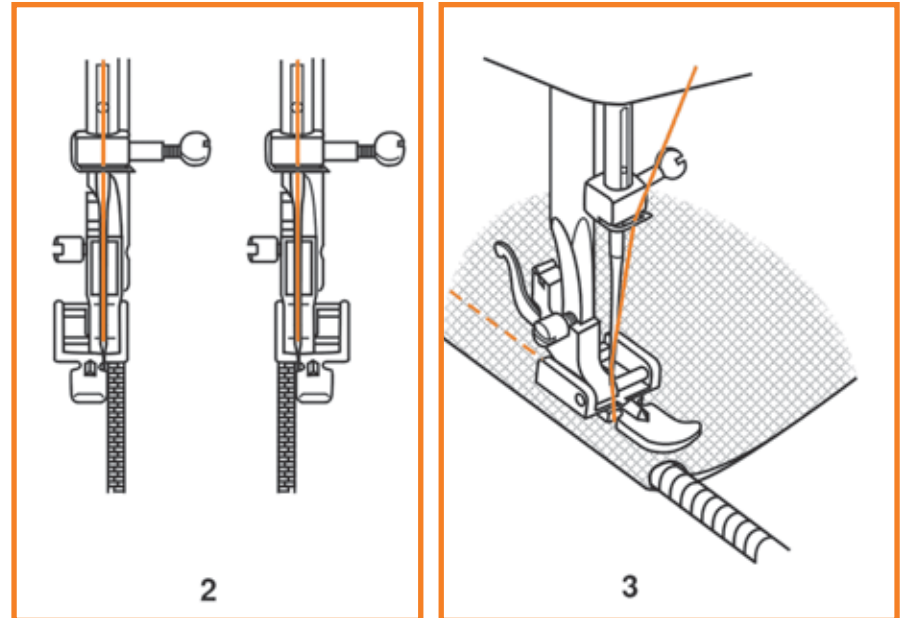
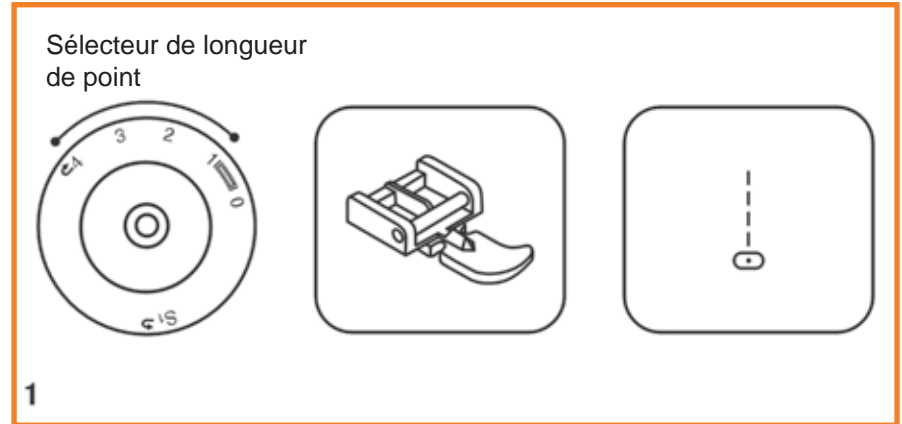

ZIGZAG EN 3 ÉTAPES

Couture sur broderies, couture sur élastique. Reprisage, raccommodage, finition des bords.

Réglez la machine comme illustré. (1)

Rapiécage :

Placez le morceau en position et piquez le long des bords.

La longueur de point peut être raccourcie pour produire des points très rapprochés. (A)

Lorsque vous raccommodez des déchirures, il est recommandé d'utiliser un endroit du dos pour renforcer le tissu. La densité des points peut être modifiée en réglant la longueur de point. Commencez par piquer sur le centre puis superposez des deux côtés. Selon le type de tissu et le dommage, piquez entre 3 et 5 rangées. (B)

Pour la finition des bords, piquez le long du bord du tissu.

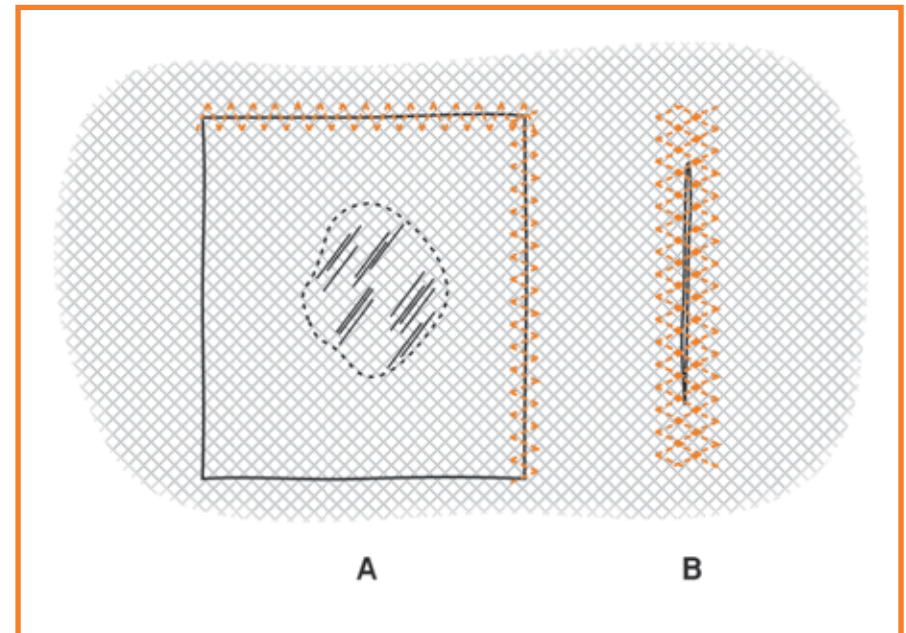
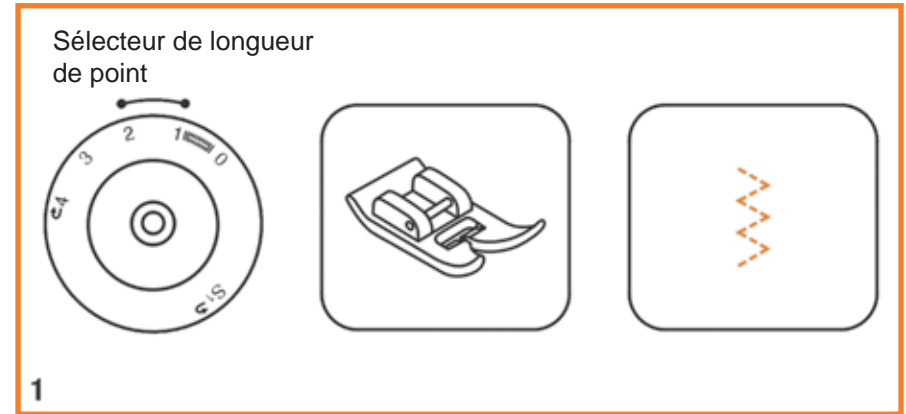

SÉLECTION DES POINTS

Point droit triple : (1)

Pour les coutures renforcées.

Tournez la molette de longueur de point sur « S1 ».

La machine pique deux points vers l'avant et un point vers l'arrière.

Ceci donne un renforcement triple.

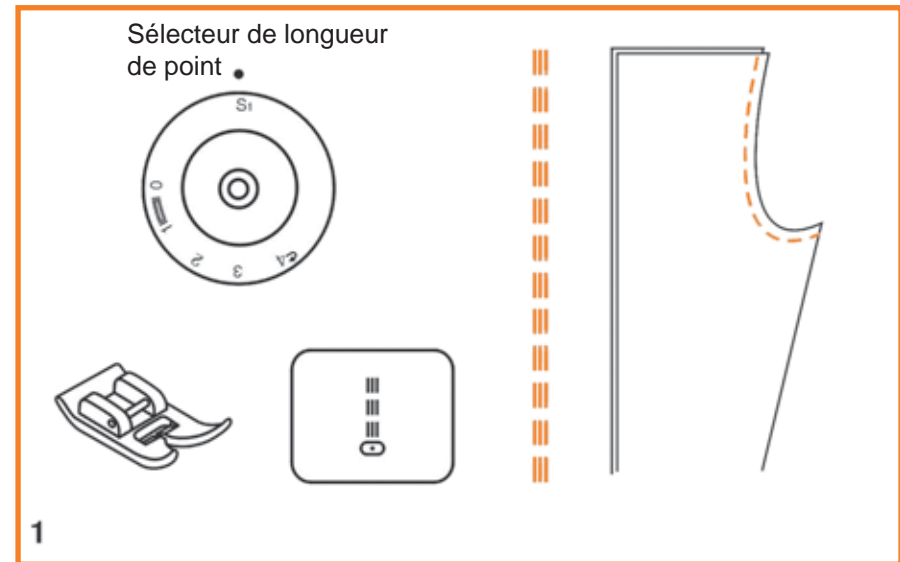

Zigzag triple : (2)

Pour les coutures résistantes à l'usage, les ourlets et les coutures décoratives.

Tournez la molette de longueur de point sur « S1 ».

Le point zigzag trois points est adapté aux tissus rigides comme le jean, le velours, etc.

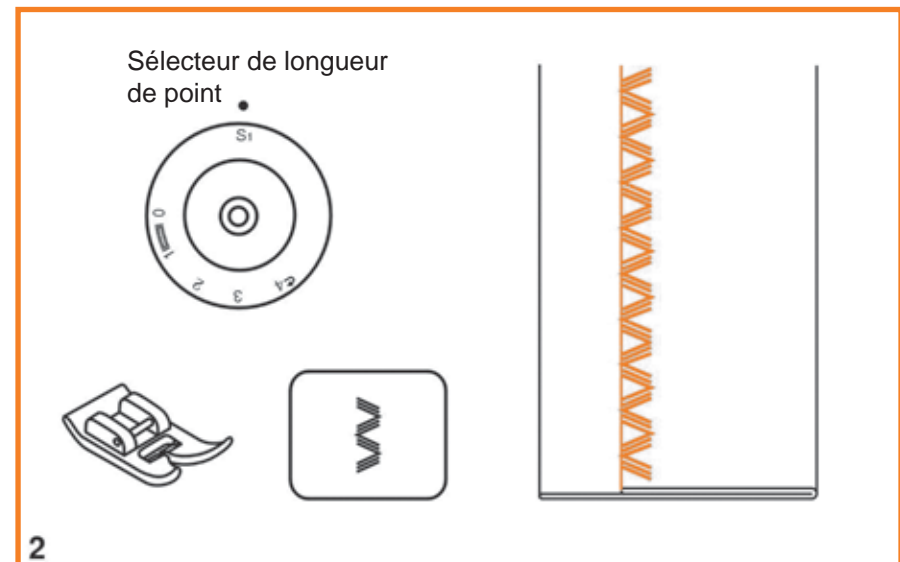

ENTRETIEN



Attention :

Débranchez la machine de l'alimentation électrique en tirant la fiche de la prise secteur. Lorsque vous nettoyez la machine, elle doit toujours être débranchée du secteur.

Retirer la plaque à aiguille

Tournez le volant jusqu'à ce que l'aiguille soit complètement relevée. Ouvrez le capot avant et dévissez la vis tenant la plaque à aiguille avec le tournevis (1).

Nettoyez les griffes d'entraînement

Retirez le boîtier de canette et utilisez la brosse fournie pour nettoyer toute la zone (2).

Nettoyage et lubrification du crochet (3)

Retirez le boîtier à canette. Faites basculer les deux bras de maintien du crochet vers l'extérieur (a). Retirez le couvercle de trajectoire du crochet (b) et le crochet (c) et nettoyez avec un chiffon doux. Lubrifiez les points (d) (1 ou 2 gouttes) avec une huile pour machine à coudre. Tournez le volant jusqu'à ce que la trajectoire de crochet (e) soit en position gauche. Montez le crochet (c). Montez le couvercle de trajectoire du crochet et faites basculer les deux bras de maintien du crochet. Insérez le boîtier de canette et la canette et montez la plaque à aiguille.

Important :

Les peluches du tissu et les fils doivent être nettoyés régulièrement. Votre machine devrait être entretenue régulièrement auprès de votre revendeur le plus proche.

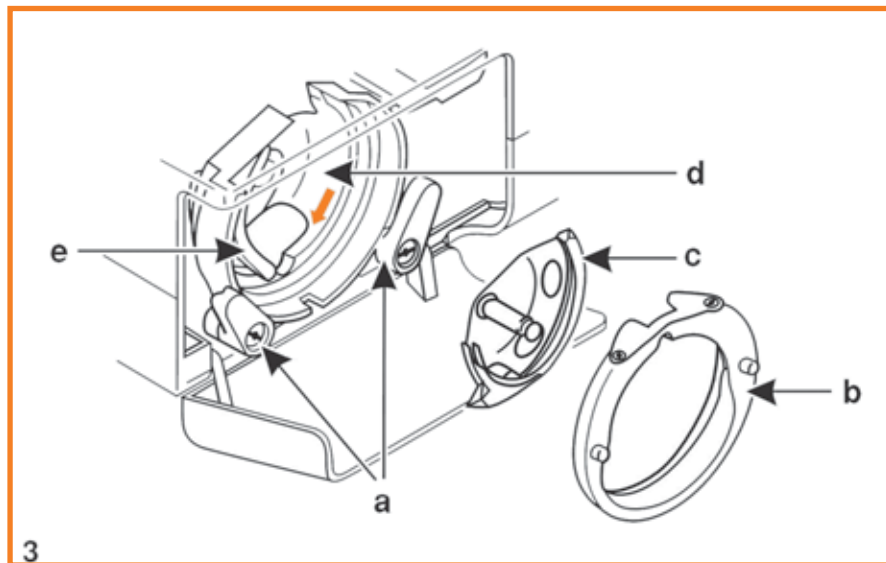
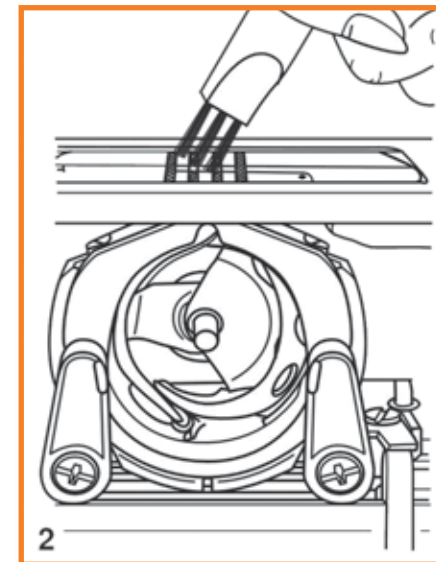

GUIDE DE DÉPANNAGE

Problème	Cause	Solution
Le fil supérieur se casse	<ol style="list-style-type: none"> 1. La machine n'est pas enfilée correctement. 2. La tension du fil est trop forte. 3. Le fil est trop épais pour l'aiguille. 4. L'aiguille n'est pas enfilée correctement. 5. Le fil est enroulé autour de la broche porte-bobine. 6. L'aiguille est endommagée. 	<ol style="list-style-type: none"> 1. Enfilez à nouveau la machine. 2. Réduisez la tension du fil. (chiffre inférieur) 3. Sélectionnez une plus grande aiguille. 4. Enlevez et réinstallez l'aiguille. (côté plat vers l'arrière) 5. Enlevez la bobine et bobinez le fil sur la bobine. 6. Montez l'aiguille.
Le fil inférieur se casse	<ol style="list-style-type: none"> 1. Le boîtier de canette n'est pas bien installé. 2. Le boîtier de canette n'est pas bien enfilé. 3. La tension du fil inférieur est trop forte. 	<ol style="list-style-type: none"> 1. Enlevez et réinsérez le boîtier de canette et tirez sur le fil. Il devrait être facile de tirer sur le fil. 2. Vérifiez la canette et le boîtier de canette. 3. Détendez le fil inférieur, comme décrit.
Points sautés	<ol style="list-style-type: none"> 1. L'aiguille n'est pas enfilée correctement. 2. L'aiguille est endommagée. 3. La mauvaise taille d'aiguille a été utilisée, ou le mauvais type d'aiguille. 4. Le pied n'est pas installé correctement. 	<ol style="list-style-type: none"> 1. Enlevez et réinstallez l'aiguille. (côté plat vers l'arrière) 2. Insérez une nouvelle aiguille. 3. Choisissez une aiguille adaptée au fil et au tissu. 4. Vérifiez et installez-la correctement.
L'aiguille se casse	<ol style="list-style-type: none"> 1. L'aiguille est endommagée. 2. L'aiguille n'est pas enfilée correctement. 3. Mauvaise taille d'aiguille pour ce tissu. 4. Le mauvais pied est installé. 	<ol style="list-style-type: none"> 1. Insérez une nouvelle aiguille. 2. Insérez correctement l'aiguille. (côté plat vers l'arrière) 3. Choisissez une aiguille adaptée au fil et au tissu. 4. Sélectionnez le pied qui convient.
Points lâches	<ol style="list-style-type: none"> 1. La machine n'est pas enfilée correctement. 2. Le boîtier de canette n'est pas bien enfilé. 3. Mauvaise combinaison aiguille/tissu/fil. 4. Mauvaise tension du fil. 	<ol style="list-style-type: none"> 1. Vérifiez l'enfilage. 2. Enfilez le boîtier de canette comme illustré. 3. La taille de l'aiguille doit être adaptée au fil et au tissu. 4. Corrigez la tension du fil.
Les coutures se froncent Ou font des plis	<ol style="list-style-type: none"> 1. L'aiguille est trop épaisse pour le tissu. 2. Longueur de point mal réglée. 3. La tension du fil est trop forte. 	<ol style="list-style-type: none"> 1. Sélectionnez une aiguille plus fine. 2. Diminuez la longueur de point. 3. Relâchez la tension des fils.
Points inégaux, entraînement inégal	<ol style="list-style-type: none"> 1. Fil de mauvaise qualité. 2. Le boîtier de canette n'est pas bien enfilé. 3. Le tissu a été tiré. 	<ol style="list-style-type: none"> 1. Sélectionnez un fil de meilleure qualité. 2. Enlevez le boîtier de canette, enfilez et insérez-le correctement. 3. Ne tirez pas sur le tissu pendant la couture, laissez-le être entraîné par les griffes d'entraînement.
La machine est bruyante	<ol style="list-style-type: none"> 1. La machine doit être lubrifiée. 2. De la peluche ou de l'huile se sont accumulés sur le crochet ou la barre à aiguille. 3. De l'huile de mauvaise qualité a été utilisée. 4. L'aiguille est endommagée. 	<ol style="list-style-type: none"> 1. Lubrifiez comme indiqué. 2. Nettoyez le crochet et la griffe comme décrit. 3. Utilisez uniquement une huile pour machine à coudre de bonne qualité. 4. Montez l'aiguille.
La machine se bloque	Le fil est coincé dans le crochet.	Enlevez le fil supérieur et le boîtier de canette, tournez le volant en arrière et en avant à la main et enlevez les restes de fil. Lubrifiez comme indiqué.



Veillez noter qu'en cas de destruction, ce produit doit bénéficier d'un recyclage sécurisé, conforme à la législation nationale applicable aux produits électriques/électroniques.



En cas de doute, veuillez contacter votre distributeur agréé.

