

Cara cliente BERNINA, caro cliente BERNINA

Congratulazioni! Con l'acquisto di una BERNINA ha fatto un'ottima scelta, che La renderà felice per molti anni. La soddisfazione dei clienti è da oltre 100 anni la cosa più importante per la nostra azienda familiare. Personalmente ci tengo molto ad offrire precisione svizzera di altissima qualità, unita ad una tecnologia del cucito orientata verso il futuro ed un buon servizio dopo-vendita.

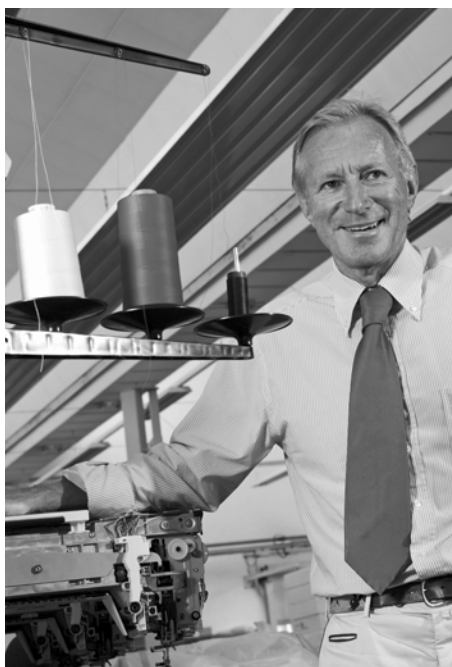

BERNINA introduce con la serie 5 tre modelli estremamente innovativi. Oltre alle massime esigenze tecnologiche abbiamo messo anche il design al centro della nostra attenzione, perché dopo tutto vendiamo i nostri prodotti a persone creative come Lei - persone, che non solo pretendono la migliore qualità, ma sanno anche apprezzare un ricercato linguaggio delle forme.

Provi il piacere del cucito creativo con BERNINA e con i tanti meravigliosi accessori speciali. Sul sito www.bernina.com può trovare nuove ispirazioni per i Suoi progetti.

Richieda informazioni su assistenza e attività creative presso il Suo rivenditore BERNINA.

Le auguro tanta felicità e molte ore creative con la Sua nuova BERNINA.

H.P. Ueltschi
Proprietario
BERNINA International AG
CH-8266 Steckborn
www.bernina.com

INFORMAZIONI IMPORTANTI

Durante l'uso di un apparecchio elettrico osservare le seguenti prescrizioni di sicurezza:

Leggere attentamente tutte le indicazioni prima dell'uso di questa macchina per cucire computerizzata.

Generalmente vale: se l'apparecchio non viene usato, staccarlo sempre dalla rete elettrica.

PERICOLO!

Per ridurre il rischio di scosse elettriche:

1. Non lasciare la macchina per cucire incostituita, finché è collegata alla rete elettrica.
2. Dopo l'uso e prima di pulire la macchina, staccare sempre la spina dalla presa di corrente.
3. Radiazioni LED. Non guardare direttamente con degli strumenti ottici. LED classe 1M

AVVERTENZA!

Per evitare incidenti come bruciature, incendi, scosse elettriche o lesioni, osservare i punti seguenti:

1. Usare la macchina per cucire solamente come mezzo per ottenere lo scopo spiegato in questo libretto d'istruzioni. Usare solo gli accessori raccomandati dal produttore.
2. Non usare la macchina per cucire come giocattolo. E'richiesta una prudenza maggiore se la macchina viene usata nelle vicinanze di bambini oppure dai bambini stessi. La macchina computerizzata per cucire non deve essere adoperata da persone (o bambini) con limitate capacità fisiche, motoriche o mentali, oppure se manca la conoscenza necessaria per il corretto uso della macchina computerizzata. In tal caso l'uso della macchina computerizzata è concesso soltanto, se una persona responsabile per la sicurezza ha spiegato l'utilizzo della macchina. Sorvegliare i bambini per accertarsi, che non usino la macchina computerizzata per cucire come giocattolo.
3. Non usare la macchina per cucire, se:
 - il cavo o la spina sono danneggiati
 - la macchina cuce con difficoltà
 - la macchina è caduta o danneggiata
 - la macchina è caduta nell'acquaPortare la macchina per cucire da un rivenditore BERNINA autorizzato per farla revisionare oppure riparare.
4. Non bloccare le prese d'aria durante l'uso della macchina e tenerle libere da fili, polvere e residui di stoffa.
5. Tenere lontano le mani da tutte le parti in movimento. Prestare particolare prudenza nelle vicinanze dell'ago.
6. Non introdurre degli oggetti nelle prese d'aria.
7. Non adoperare la macchina computerizzata all'aria aperta.
8. Non adoperare la macchina computerizzata nei locali dove sono usati prodotti contenenti gas propellenti (p.es. bombolette spray) oppure ossigeno.
9. Non spingere o tirare la stoffa durante il cucito – potrebbe provocare la rottura dell'ago.
10. Non adoperare aghi piegati o danneggiati.
11. Usare sempre una placca d'ago originale BERNINA. Una placca non idonea può provocare la rottura dell'ago.
12. Per spegnere la macchina, mettere l'interruttore principale su «0» e togliere la spina dalla presa. Tirare sempre la spina, non il cavo.

13. Durante tutte le attività nell'area dell'ago – come sostituire l'ago, cambiare il piedino, ecc. – mettere sempre l'interruttore principale su «0».
14. Durante le operazioni di manutenzione e pulizia spiegate in questo libretto d'istruzione, staccare la macchina computerizzata sempre dalla rete elettrica.
15. Questa macchina computerizzata è dotata di un doppio isolamento. Usare solo pezzi di ricambio originali. Osservare le indicazioni per la manutenzione di prodotti con doppio isolamento.

MANUTENZIONE DI PRODOTTI CON DOPPIO ISOLAMENTO

Un prodotto con doppio isolamento è dotato di due unità d'isolamento, invece della presa a terra. Elementi di presa a terra non sono presenti in un prodotto con doppio isolamento e non dovrebbero essere montati. La manutenzione di un prodotto con doppio isolamento richiede precisione ed un'ottima conoscenza del sistema e dovrebbe essere effettuata soltanto da un tecnico qualificato. Per assistenza e riparazioni usare solamente pezzi di ricambio originali. Un prodotto con doppio isolamento è contrassegnato con la scritta: «Doppio Isolamento».

Il prodotto può portare anche il simbolo .

RESPONSABILITA'

Si declina ogni responsabilità per danni causati dall'impiego non idoneo di questa macchina computerizzata per cucire e ricamare. Questa macchina per cucire computerizzata è intesa esclusivamente all'uso domestico. Questa macchina per cucire computerizzata è conforme alla normativa europea 2004/108/EC relativa alla sostenibilità elettromagnetica.

SI PREGA DI CONSERVARE CON CURA QUESTE PRESCRIZIONI DI SICUREZZA!



Protezione dell'ambiente

La protezione dell'ambiente è un tema importante per BERNINA. Ci impegniamo di minimizzare l'impatto ambientale dei nostri prodotti, migliorando continuamente il design del prodotto e la tecnologia di produzione.

Vi preghiamo di smaltire questo prodotto senza inquinare l'ambiente e nel pieno rispetto delle norme nazionali vigenti. Non gettare questo prodotto nella spazzatura. Se Vi necessitano ulteriori informazioni siete pregati di contattare il Vostro rivenditore BERNINA.



Se la macchina è riposta in un ambiente freddo, bisogna tenerla per circa 1 ora in un luogo caldo prima di usarla.

Accessori	5
Preparazione	8
<ul style="list-style-type: none"> ■ Dettagli della macchina computerizzata 8 ■ Preparazione al cucito 10 	
Funzioni	24
<ul style="list-style-type: none"> ■ Pulsanti «Funzioni» della macchina computerizzata 24 ■ Panoramica del display 28 ■ Programma Setup 30 ■ Tutorial 32 ■ Guida al cucito 33 ■ Bilanciamento 34 	
Punti utili	35
<ul style="list-style-type: none"> ■ Punti utili 35 ■ Asole 49 ■ Punti decorativi 60 ■ Punti quilt 61 ■ BSR 64 ■ Alfabeti 68 ■ Modalità «Combinazioni» 69 	
Pulizia e manutenzione	73
Difetti	74
Punti	76
Indice	84

4 Spiegazione dei simboli



PERICOLO!

Attenzione!
Pericolo di lesioni!

ATTENZIONE!

Attenzione!
Pericolo di danneggiare la macchina!



Consigli!

* **Non** fa parte degli accessori standard di BERNINA 530

** **Non** fa parte degli accessori standard di BERNINA 550 QE

Spiegazione delle espressioni

Bilanciamento	Compensa le alterazioni della formazione del punto
Piegatura	Margine della stoffa piegato
BSR	BERNINA-Regolatore del punto. Quiltare a mano libera con punti sempre regolari entro il limite di certa velocità
clr	Cancellazione dei dati e delle impostazioni
Crochet	Aggancia il cappio del filo superiore, formando insieme al filo inferiore il punto cucito
LMS	Misurazione lunghezza dell'asola
Memory	Memoria permanente
Cordoncino	Zigzag molto fitto
Travetta	Chiusura orizzontale delle asole

Tutti i diritti riservati

Per motivi tecnici e per migliorare il prodotto, BERNINA si riserva il diritto di modificare senza preavviso sia le caratteristiche del prodotto sia la composizione degli accessori standard. Gli accessori standard possono cambiare a seconda del paese.

Accessori standard



- Borsa
- Cofanetto accessori
- Pedale
- Cavo di connessione
- Piano supplementare
- Righello scorrevole
- Ginocchiera alzapiedino

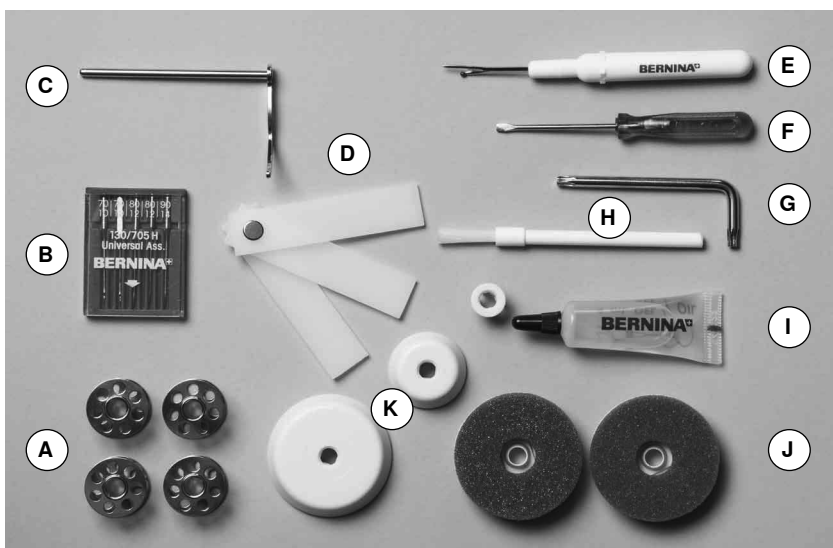

- A** 5 spoline (una nella capsula)
- B** Assortimento aghi
- C** Righello destro
- D** Piastrine compensatrici
- E** Taglia asole
- F** Cacciavite rosso
- G** Cacciavite Torx
- H** Pennello
- I** Olio
- J** 2 supporti di gomma piuma
- K** 3 dischi svolgifilo

Piedini a soletta (BERNINA 530/550 QE)

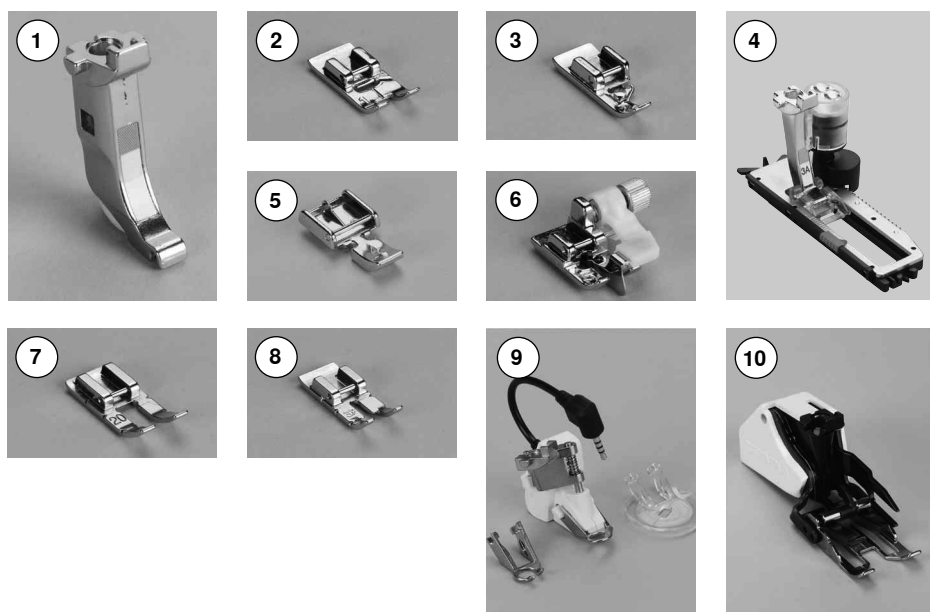

- 1** Gambo per piedini a soletta
- 2** n. 1 Soletta per trasporto indietro
- 3** n. 2 Soletta per overlock **
- 4** n. 3A Asolatore automatico a slitta
- 5** n. 4 Soletta per cerniere
- 6** n. 5 Soletta per punto invisibile
- 7** n. 20 Soletta aperta per ricamo *
- 8** n. 37 Soletta per patchwork *
- 9** n. 42 Piedino BSR *
- 10** n. 50 Piedino doppio trasporto *

Piedini (BERNINA 550 QE)

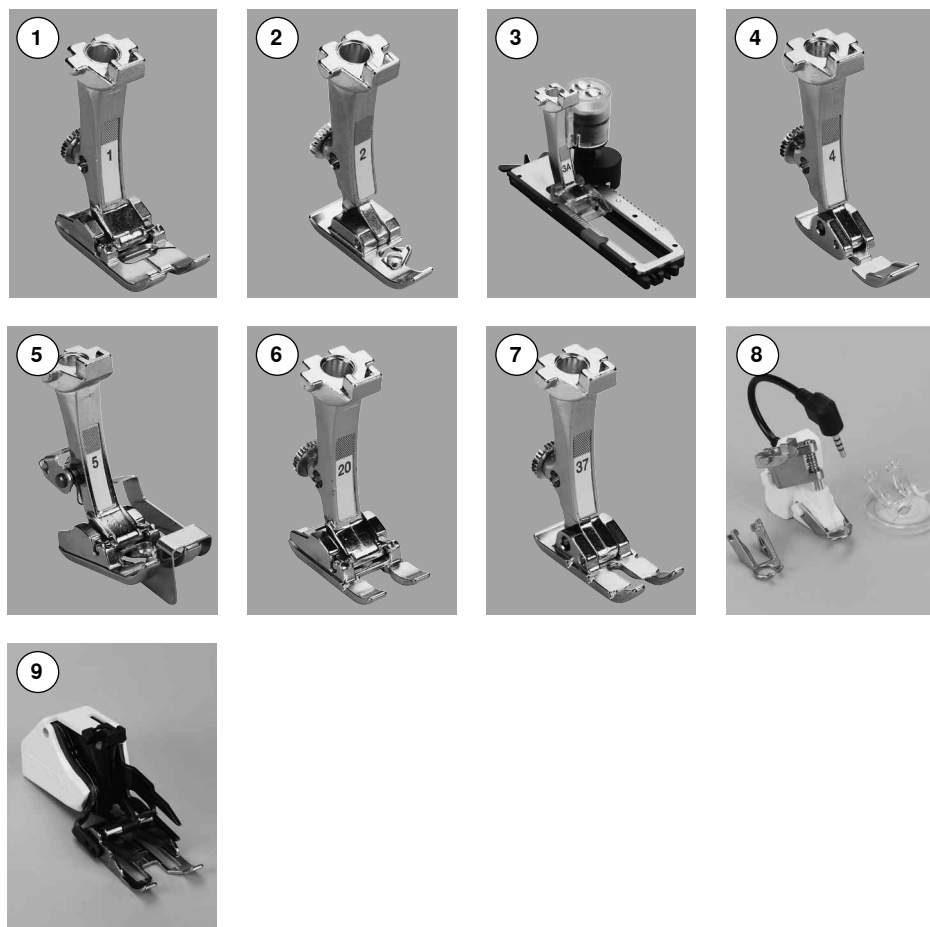

- 1** n. 1 Piedino per trasporto indietro
- 2** n. 2 Piedino per overlock **
- 3** n. 3A Asolatore automatico a slitta
- 4** n. 4 Piedino per cerniere
- 5** n. 5 Piedino per punto invisibile
- 6** n. 20 Piedino aperto per ricamo
- 7** n. 37 Piedino patchwork
- 8** n. 42 Piedino BSR
- 9** n. 50 Piedino doppio trasporto



Ulteriori accessori potete trovare sul sito www.bernina.com

Sistema piedini: Può variare secondo il paese (piedini a soletta o piedini interi).

Cofanetto accessori



Sistemare gli accessori

Gli accessori standard si trovano in una busta di plastica e possono essere sistemati com'è illustrato qui accanto.



Esempio

Vista frontale

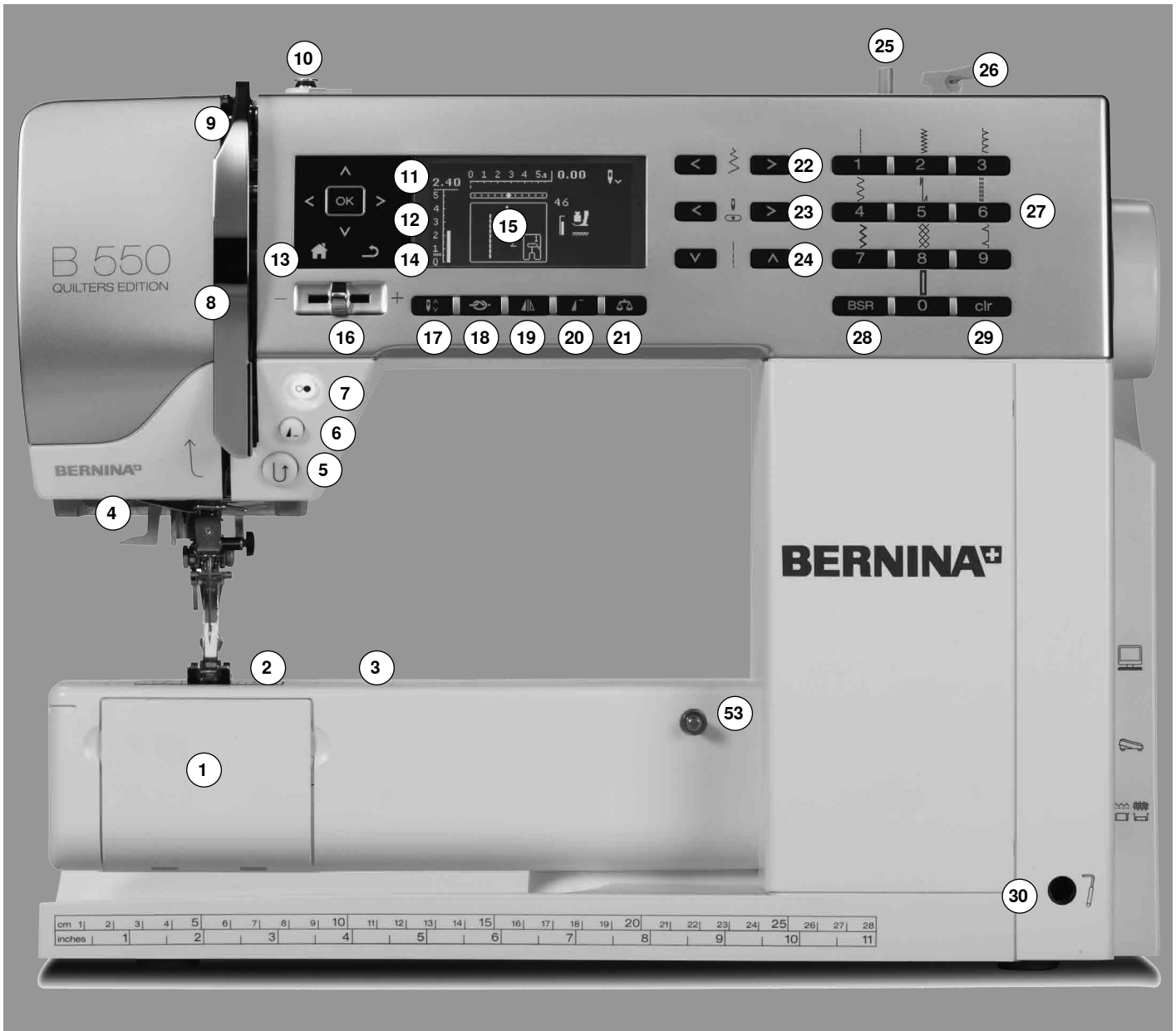

Dettagli

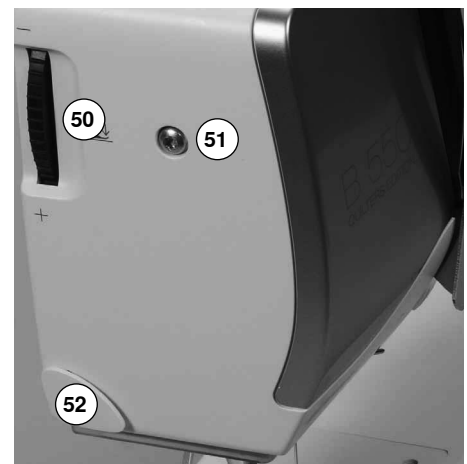
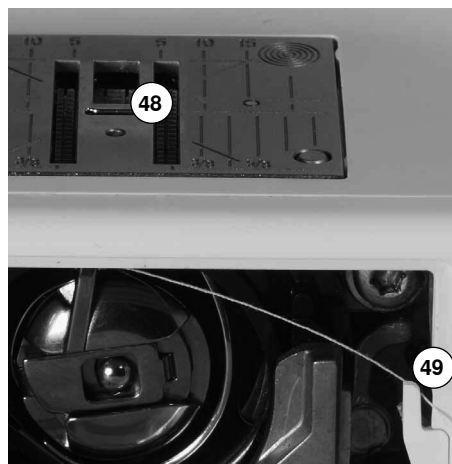
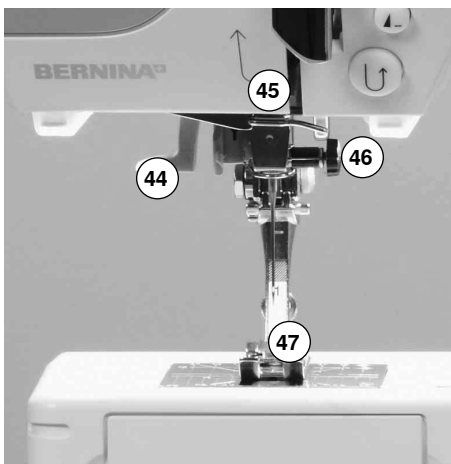

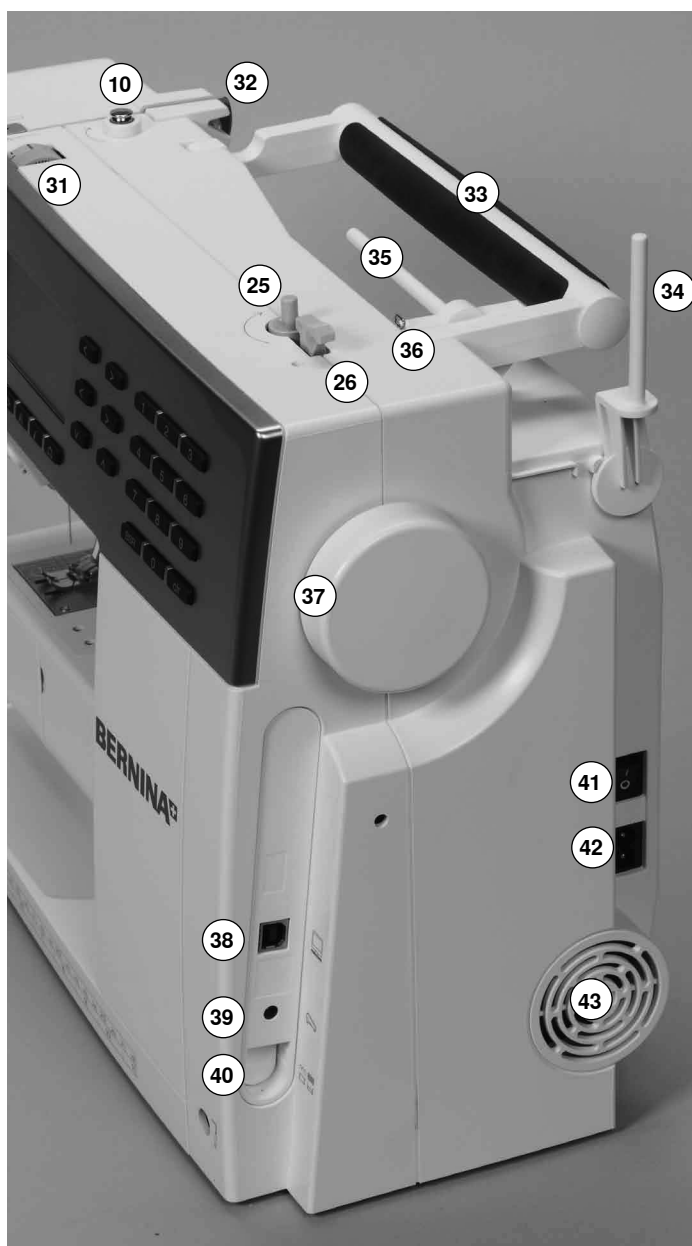

- 1 Sportello del crochet
- 2 Placca dell'ago
- 3 Fori per fissaggio accessori speciali
- 4 Illuminazione a luci LED
- 5 Pulsante «Per cucire indietro»
- 6 Pulsante «Fine Disegno/Ripetizione Disegno»
- 7 Pulsante «Start/Stop»
- 8 Copertura tendifilo
- 9 Leva tendifilo
- 10 Pretensione del filarello
- 11 Pulsanti «scorrimento» sinistra/destra/sotto/sopra
- 12 Pulsante «OK»
- 13 Pulsante «Home»
- 14 Pulsante «Indietro»
- 15 Display
- 16 cursore regolazione della velocità
- 17 Pulsante «Arresto dell'ago»
- 18 Pulsante «Fermapunto»
- 19 Pulsante «Effetto specchio»
- 20 Pulsante «Inizio Disegno»
- 21 Pulsante «Bilanciamento»
- 22 Pulsante «Larghezza punto»
- 23 Pulsante «Posizioni dell'ago»
- 24 Pulsante «Lunghezza punto»
- 25 Filarello
- 26 Tagliafilo del filarello
- 27 Pulsanti «Selezione dei punti»
- 28 Pulsante «BSR»
- 29 Pulsante «clr»
- 30 Innesto per ginocchiera alzapiedino
- 31 Regolazione tensione del filo
- 32 Guida filo posteriore
- 33 Maniglia
- 34 Perno portafilò verticale
- 35 Perno portafilò orizzontale
- 36 Guida filo
- 37 Volantino
- 38 Connessione PC per aggiornamenti software
- 39 Presa connessione pedale
- 40 Abbassamento delle griffe del trasporto
- 41 Interruttore principale ON «I»/OFF «0»
- 42 Presa per cavo di connessione
- 43 Prese d'aria
- 44 Infilatore automatico dell'ago
- 45 Guida filo
- 46 Morsetto dell'ago
- 47 Piedino
- 48 Griffe del trasporto
- 49 Tagliafilo del filo inferiore
- 50 Rotella pressione del piedino
- 51 Vite fissaggio del coperchio
- 52 Tagliafilo laterale (a sinistra)
- 53 Perno fissaggio del piano supplementare
- 54 Foro fissaggio per telaio da rammendo
- 55 Leva alzapiedino
- 56 Connessione BSR



Pedale

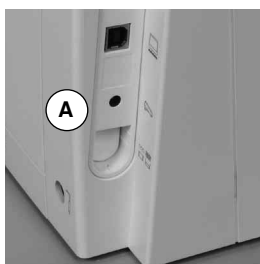

Prima di cucire

- svolgere il cavo
- inserire lo spinotto del cavo nell'apposita presa **A**
- fermare il cavo in posizione **B** o **C**, secondo la lunghezza desiderata

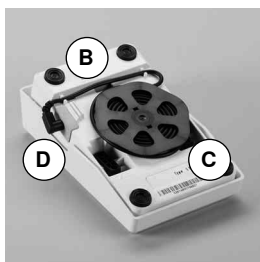

Regolazione della velocità di cucito

Regolare la velocità di cucito con maggiore o minore pressione sul pedale.

Alzare o abbassare l'ago

- alzare o abbassare l'ago premendo il pedale con il tallone del piede

Al termine del cucito

- avvolgere il cavo sul retro del pedale
- fermare lo spinotto del cavo nella scanalatura **D**

Piano supplementare

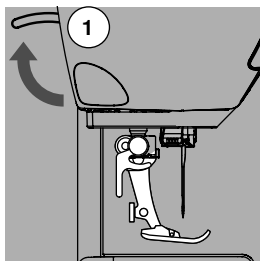

- girare il volantino (vedi a pagina 9)
 - ▶ l'ago si alza
- alzare la leva alzapiedino **1**
 - ▶ il piedino si alza

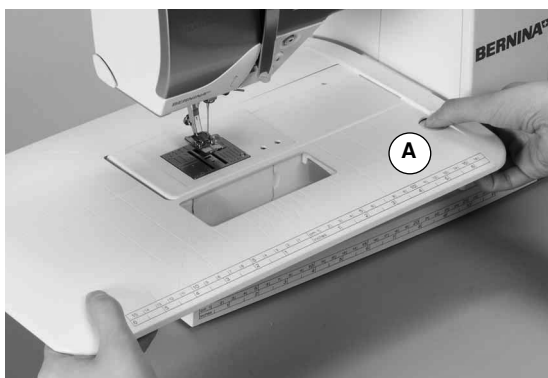

Il piano supplementare ingrandisce la superficie di cucito.

Montare il piano supplementare

- alzare l'ago ed il piedino
- far scorrere il piano sul braccio libero verso destra finché si innesta

Rimozione del piano supplementare

- alzare l'ago ed il piedino
- premere il pulsante **A**
- togliere il piano supplementare tirandolo verso sinistra



Guida scorrevole

- premere il pulsante di rilascio ed inserire la guida da destra o da sinistra sul piano supplementare

La guida scorre avanti ed indietro su tutta la lunghezza del piano supplementare.

Ginocchiera (FHS)



Il movimento della ginocchiera alza ed abbassa il piedino.

Montare la ginocchiera

- inserire la ginocchiera nell'apposito foro

Alzare ed abbassare la ginocchiera

- premere la ginocchiera con il ginocchio verso destra
- In posizione seduta la ginocchiera deve essere azionabile comodamente.
- il piedino si alza, contemporaneamente le griffe del trasporto si abbassano. I dischi della tensione superiore si aprono
- Dopo il primo punto di cucitura le griffe del trasporto ritornano nella posizione normale.



L'inclinazione della ginocchiera può essere adattata dal concessionario BERNINA.

Perno portafilo verticale

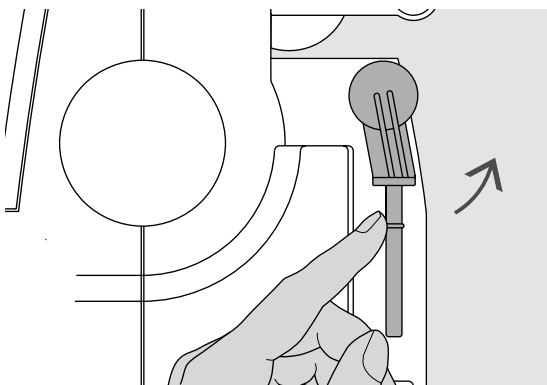

Il perno portafilo verticale si trova lateralmente dietro il volantino della macchina.

Indispensabile per cucire con più di un filo, p.es. lavorazioni con l'ago gemello e per l'avvolgimento della spolina durante il cucito.

- girare ed alzare il perno

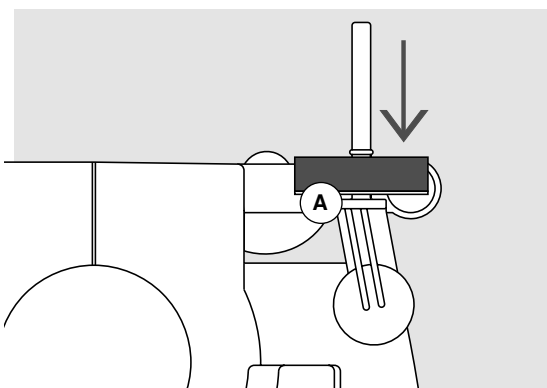

- usare sempre il supporto di gomma piuma **A**, per dare più sostegno ai rocchetti di filo

Avvolgimento del filo inferiore

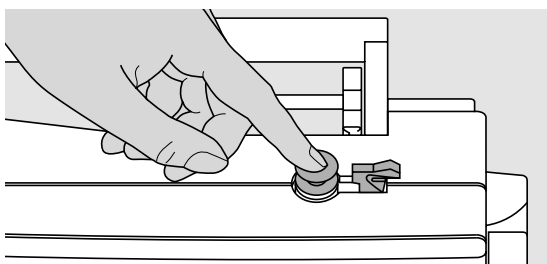

- mettere l'interruttore principale su «I»
- mettere una spolina vuota sul perno del filarello

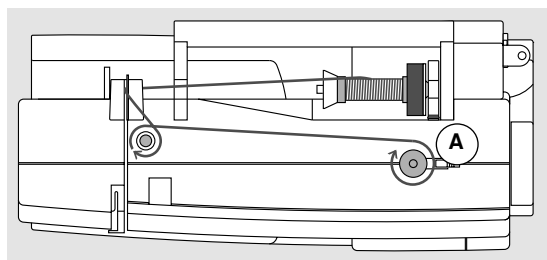

- inserire il supporto di gomma piuma sul perno portafilo
- inserire il filo sul perno portafilo
- inserire un disco svolgifilo adatto
- passare il filo dal rocchetto attraverso la guida posteriore e - seguendo la freccia - intorno alla pretensione
- avvolgere il filo (2/3 giri) sulla spolina vuota
- tagliare il filo in eccesso con l'apposito tagliafilo del filarello **A**



Disco svolgifilo adatto

Diametro del rocchetto di filo = dimensione del disco svolgifilo; tra il disco ed il filo non deve rimanere dello spazio vuoto.

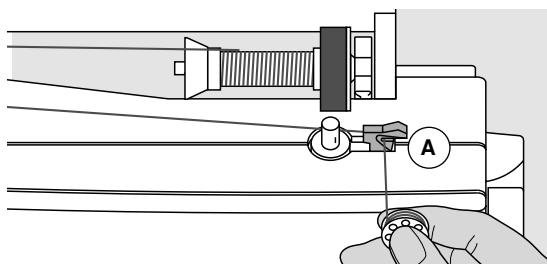

- premere l'interruttore del filarello **A** verso la spolina
- ▶ il filarello lavora automaticamente
- ▶ il filarello si ferma automaticamente quando la spolina è piena
- togliere la spolina e
- tagliare il filo sul tagliafilo **A**

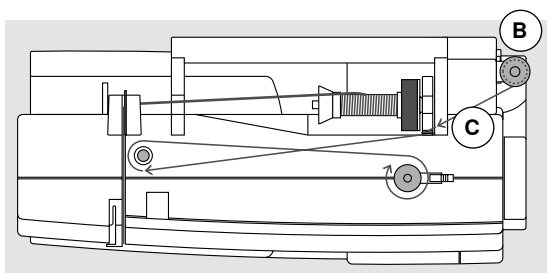

Avvolgimento del filo durante il cucito

- inserire il supporto di gomma piuma sul perno portafilo verticale **B**
- porre il filo sul perno portafilo verticale, proseguire come descritto sopra
- passare il filo seguendo la freccia attraverso la guida di metallo **C**
- poi intorno alla pretensione del filarello

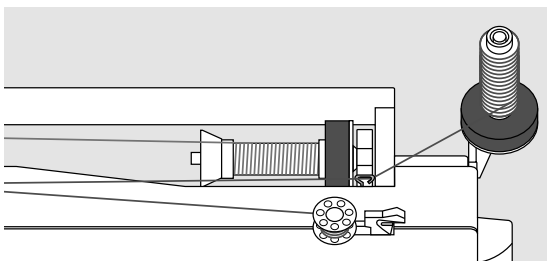

Proseguire l'avvolgimento del filo come descritto sopra.

Inserire la spolina/Infilare il filo inferiore

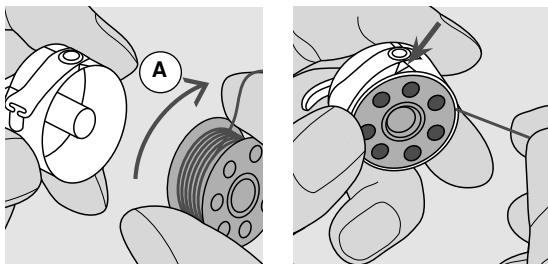

- inserire la spolina nella capsula - il filo si deve svolgere in senso orario **A**
- passare il filo da destra nell'intaglio della capsula

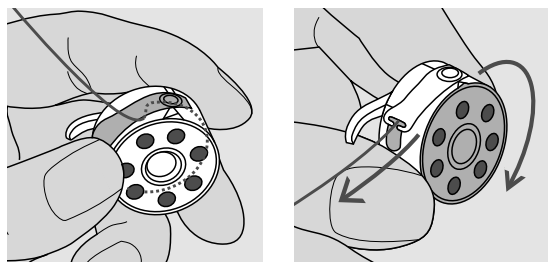

- passare il filo verso sinistra sotto la molla e
- inserirlo nell'apertura a T alla fine della molla
- tirare il filo
 - ▶ la spolina deve girare in senso orario

Estrarre/Inserire la capsula

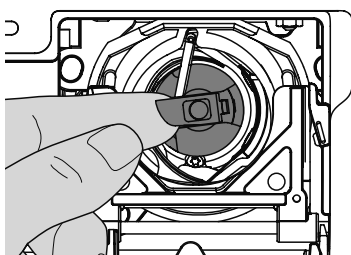

Estrarre la capsula

- alzare l'ago
- mettere l'interruttore principale su «0»
- aprire lo sportello del crochet
- afferrare la levetta della capsula
- estrarre la capsula

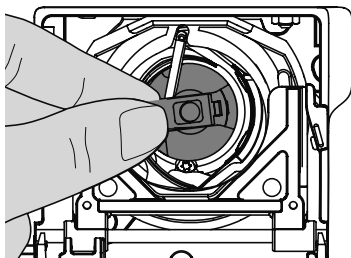

Inserire la capsula

- prendere la capsula afferrando la levetta
- Il gancio della capsula **A** è rivolto verso l'alto.
- introdurre la capsula nel crochet e farla scattare nella posizione corretta

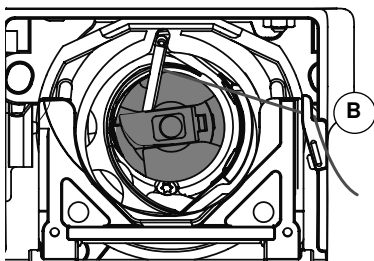
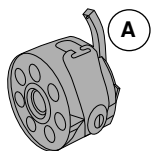

Tagliafilo del filo inferiore

- tagliare il filo sul tagliafilo **B**
- chiudere lo sportello



Non è necessario estrarre il filo inferiore dalla placca d'ago, perché la lunghezza del filo inferiore è sufficiente per iniziare a cucire.

Infilatura del filo superiore

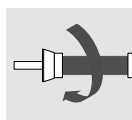

- alzare l'ago ed il piedino
- mettere l'interruttore principale su «0»
- inserire il supporto di gomma piuma sul perno portafilo
- inserire il filo sul perno portafilo - il filo deve svolgersi in senso orario
- inserire il disco svolgifilo adatto

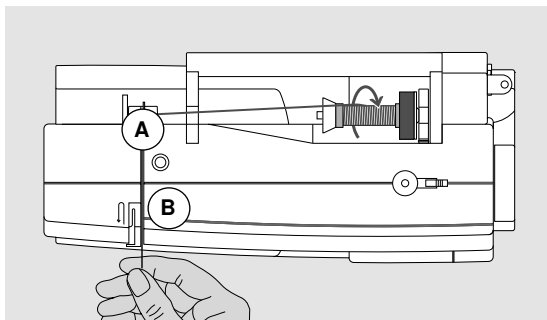

- tenere fermo il filo e farlo passare nella guida posteriore **A**
- tirare il filo in avanti, facendolo passare nella fessura della tensione superiore **B**

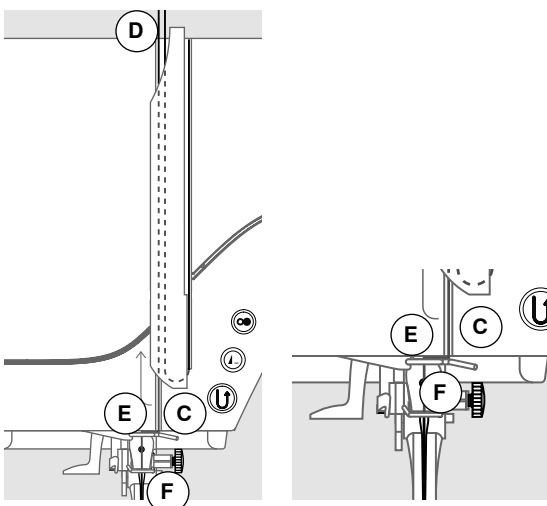

- guidarlo lungo la copertura della leva tendifilo (lato destro) verso il basso ed intorno al punto **C**
- portare il filo lungo il lato sinistro della copertura intorno al punto **D** (leva tendifilo)
- tirare il filo verso il basso attraverso le guide **E** e **F**
- infilare l'ago (vedi a pagina 16)



Disco svolgifilo adatto

Diametro del rocchetto di filo = dimensione del disco svolgifilo. Tra il disco ed il rocchetto di filo non deve rimanere dello spazio vuoto.

Sostituzione dell'ago

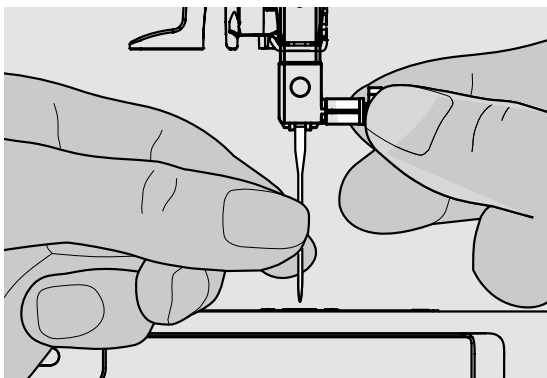

Rimozione dell'ago

- alzare l'ago
- abbassare o togliere il piedino (vedi a pagina 10)
- mettere l'interruttore principale su «0»
- allentare la vite del morsetto dell'ago
- estrarre l'ago

Inserire l'ago

- la parte piatta del gambo è rivolta indietro
- inserire l'ago e spingerlo in alto fino all'arresto
- stringere la vite di fissaggio

Infilatura dell'ago doppio

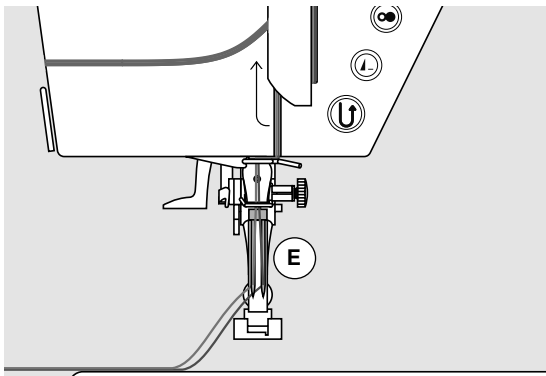
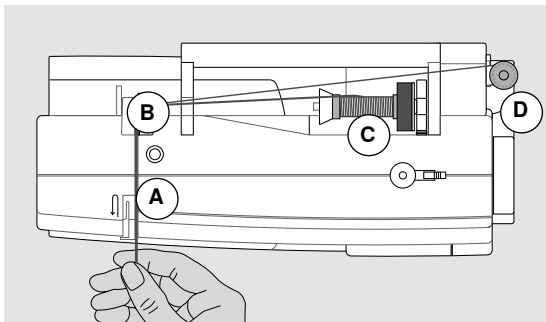

Infilatura del primo filo

- mettere l'interruttore principale su «0»
- inserire l'ago doppio
- alzare l'ago ed il piedino
- inserire il supporto di gomma piuma sul perno portafilo orizzontale
- porre il filo **C** sul perno portafilo orizzontale
- inserire un disco svolgifilo adatto
- tenere fermo il filo e farlo passare nella guida posteriore **B**
- passare il filo in avanti attraverso la fessura e dal lato **destro** del disco della tensione **A**
- proseguire l'infilatura nel modo abituale ed
- infilare l'ago **destro** manualmente

Infilatura del secondo filo

- inserire il supporto di gomma piuma sul perno portafilo verticale
 - porre il secondo filo **D** sul perno portafilo verticale
 - tenere fermo il filo e farlo passare nella guida posteriore **B**
 - passare il filo in avanti attraverso la fessura e dal lato **sinistro** del disco della tensione superiore **A**
 - proseguire l'infilatura nel modo abituale ed
 - infilare l'ago **sinistro** manualmente
- I fili **E** non si devono intrecciare.



Montare sempre il supporto di gomma piuma durante l'uso del portafilo verticale.

Infilatura dell'ago triplo

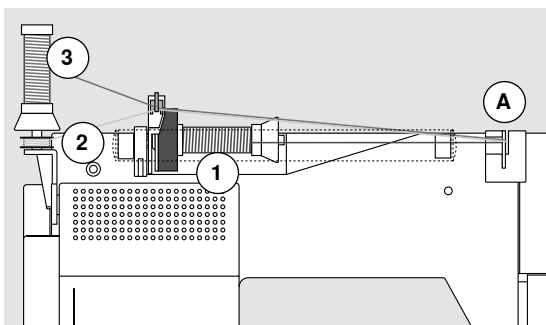

Questa lavorazione richiede due rocchetti di filo ed una spolina piena.

- inserire l'ago triplo
- inserire un rocchetto di filo **1** sul perno portafilo orizzontale
- inserire la spolina **2** ed il secondo filo **3** - separati da un disco svolgifilo - sul perno portafilo verticale (ambidue i fili devono svolgersi nella stessa direzione)
- proseguire l'infilatura nel modo abituale
- passando **due** fili a sinistra del disco della tensione **A** ed **un** filo a **destra** del disco della tensione
- proseguire l'infilatura nel modo abituale e
- infilare gli aghi manualmente



L'uso della guida speciale per fili metallizzati (accessorio opzionale) facilita lo svolgimento dei fili sovrapposti.

Infilatore automatico dell'ago

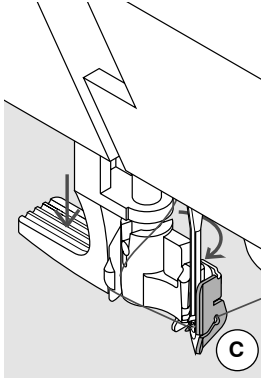
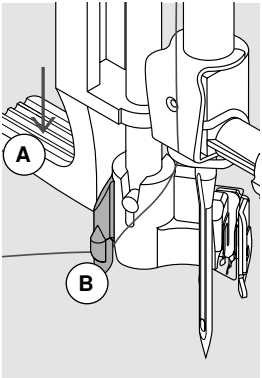

Portare l'ago nella posizione più alta, premendo il pedale con il tallone del piede (1 punto).

- alzare l'ago
- abbassare il piedino
- mettere l'interruttore principale su «0»
- portare il filo a sinistra
- abbassare la leva **A** e tenerla abbassata
- portare il filo intorno al gancio **B** verso destra davanti all'ago
- passare il filo da davanti nell'apposita guida **C** e agganciarlo (gancetto di ferro)

- rilasciare la leva **A**
 - ▶ ago è infilato
- passare il filo sotto il piedino e

- tagliarlo sul tagliafilo laterale **D**
- I fili si staccano automaticamente cucendo il primo punto.

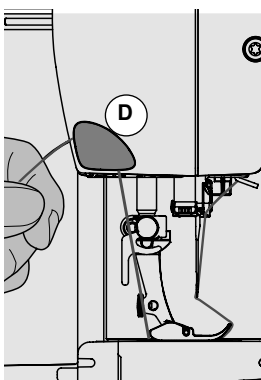
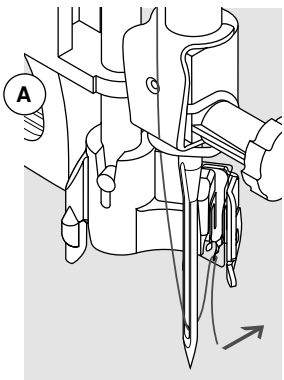

Sostituzione della soletta del piedino

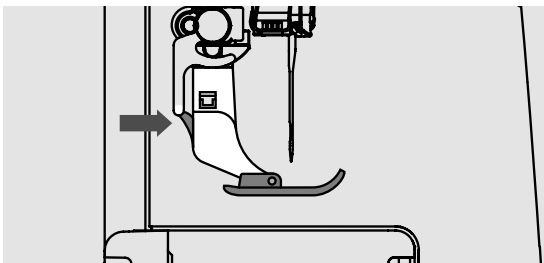

Togliere la soletta del piedino

- alzare l'ago ed il piedino
- mettere l'interruttore principale su «0»
- premere il bottoncino sul gambo del piedino
- ▶ la soletta del piedino si stacca

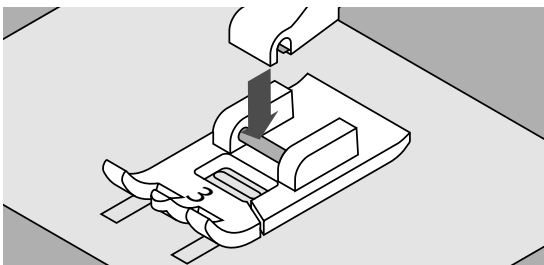

Fissare la soletta del piedino

- posizionare la nuova soletta sotto il gambo
- la stanghetta trasversale deve trovarsi esattamente sotto l'apertura del gambo

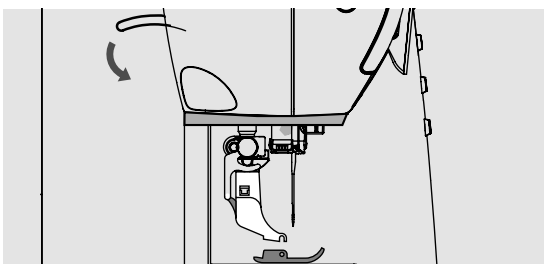

- abbassare la leva alzapiedino
- ▶ la soletta si innesta

Sostituzione del piedino

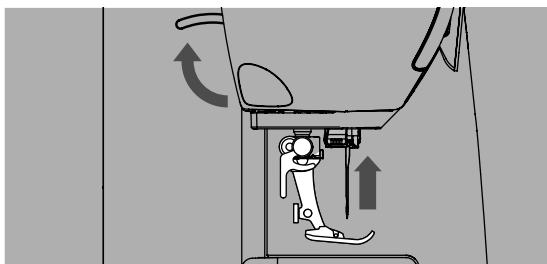

Togliere il piedino

- alzare l'ago ed il piedino
- mettere l'interruttore principale su «0»

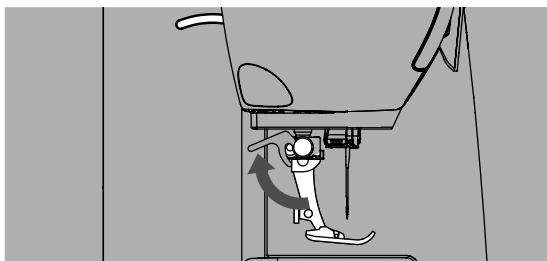

- alzare la leva di fissaggio
- togliere il piedino

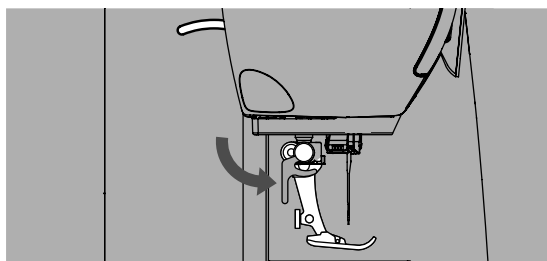

Fissare il piedino

- inserire il piedino da sotto sul cono di supporto
- abbassare la leva di fissaggio

Placca ago

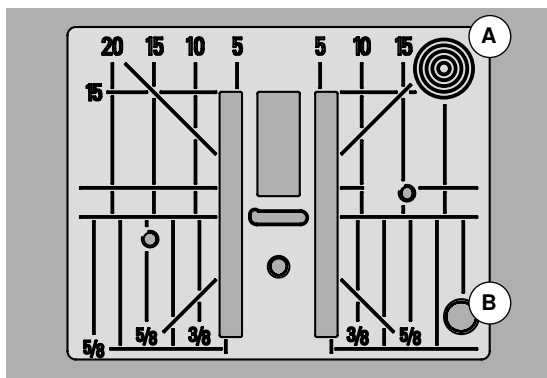

Marcature sulla placca dell'ago

- sulla placca dell'ago si trovano marcature verticali, orizzontali e diagonali in **mm** e pollici **inch**
- le marcature sono un ottimo aiuto per la precisa esecuzione di cuciture, impunture, ecc.
- le marcature orizzontali aiutano a cucire angoli, asole, ecc.
- le marcature diagonali aiutano durante la quiltatura
- l'ago si trova nella posizione «0» (= al centro)
- le marcature verticali si riferiscono alla distanza tra l'ago e la marcatura
- le misure sono indicate da destra verso sinistra, in riferimento alla posizione centrale dell'ago

Togliere la placca dell'ago

- premere il tasto «griffe del trasporto» (vedi pagina 9)
 - le griffe sono abbassate
- mettere l'interruttore principale su «0»
- togliere il piedino e
- premere sull'angolo destro posteriore della placca **A**, finché la placca si alza
- rimuovere la placca dell'ago

Montare la placca dell'ago

- porre la placca dell'ago sopra l'apertura **B**
- premere, finché la placca si innesta
- premere il tasto «griffe del trasporto»
 - dopo il primo punto di cucitura le griffe del trasporto ritornano nella posizione normale

Tensione del filo

BERNINA imposta l'ottimale tensione del filo durante la produzione delle macchine, usando per la campionatura i filati Metrosene/Seralon 100/2 di Arova Mettler, Svizzera (filo superiore/filo inferiore).

L'utilizzo di diversi filati per cucire e ricamare può alterare la corretta formazione del punto. Eventualmente sarà necessario adattare la tensione del filo al materiale ed al punto selezionato.

Esempio:

	Tensione del filo	Ago
Filo metallizzato	ca. 3	90
Filo trasparente (monofil)	ca. 2-4	80

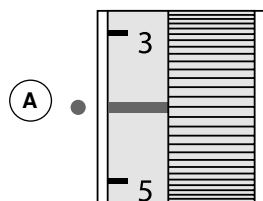

Regolazione base

- la marcatura rossa sulla rotella della regolazione corrisponde alla marcatura **A**
- per lavori normali di cucito non è necessario cambiare la tensione
- per lavorazioni particolari la tensione può essere adattata tramite l'apposita rotella della regolazione

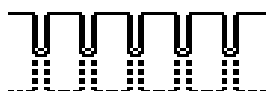

Formazione ottimale del punto

I fili si annodano al centro della stoffa.



Tensione del filo superiore troppo forte

Il filo inferiore appare sul diritto della stoffa.

- allentare la tensione del filo superiore = spostare la rotella della regolazione ad un valore tra 3-1



Tensione del filo superiore troppo lenta

Il filo superiore appare sul rovescio della stoffa.

- aumentare la tensione del filo superiore = spostare la rotella della regolazione ad un valore tra 5-10

Pressione del piedino

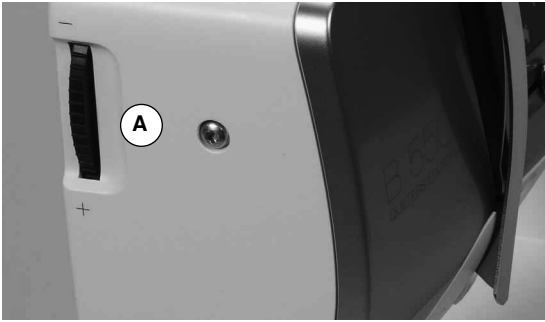

Regolare la pressione del piedino con l'apposita rotella **A** sul lato sinistro della macchina.

Pressione del piedino

Standard = 46

- ▶ l'impostazione standard è sempre visibile
- per la maggior parte delle lavorazioni di cucito

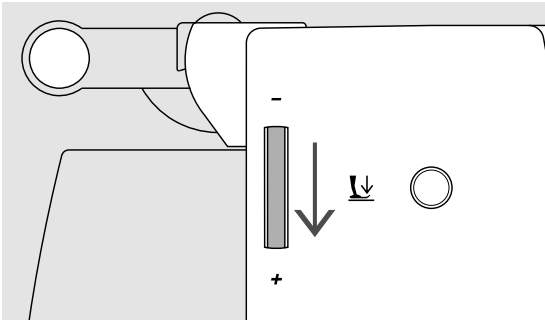

Aumentare la pressione del piedino

- per materiali pesanti (p.es. jeans)
- migliora il trasporto della stoffa

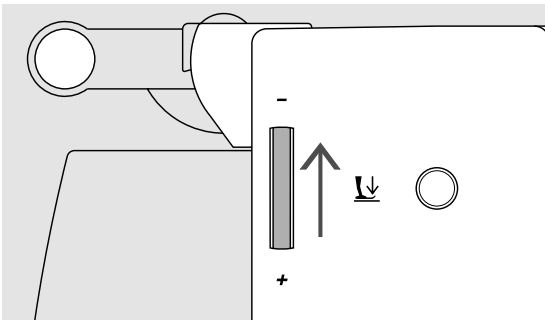

Ridurre la pressione del piedino

- per maglia e materiali simili che tendono a deformarsi
- la stoffa non si deforma
- ridurre la pressione del piedino tanto, quanto basta da garantire sempre un buon trasporto del materiale

Griffe del trasporto

Griffe del trasporto alzate/abbassate

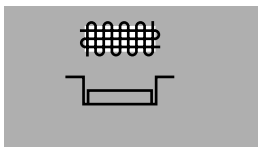
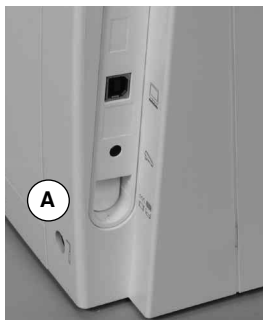

Tasto «griffe del trasporto» **A** pari con la superficie del coperchio.
► le griffe del trasporto sono pronte per cucire

Tasto «griffe del trasporto» **A** premuto.

► il trasporto è abbassato
Per lavori guidati a mano libera (rammendo, ricamo a mano libera e quilting a mano libera).

Griffe e trasporto della stoffa

Ad ogni punto cucito il trasportatore si muove di un passo. La lunghezza del passo dipende dalla lunghezza punto impostata.

Durante il cucito di punti molto corti, i passi sono estremamente brevi. La stoffa scorre lentamente sotto il piedino, anche alla massima velocità; p.es. asole e punti pieni sono cuciti con punti molto corti.

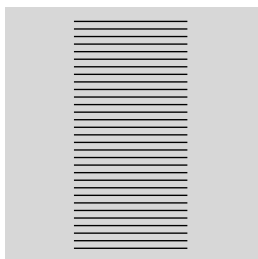

Lasciare scorrere il materiale in modo regolare!

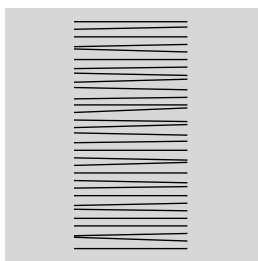
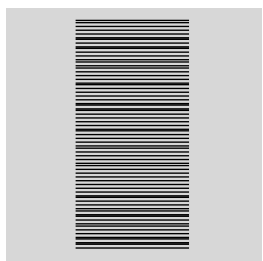

ATTENZIONE!

Manipolazioni durante il cucito, come tirare, spingere o trattenere la stoffa, possono danneggiare l'ago e la placca dell'ago.

Manipolazioni durante il cucito, come tirare, spingere o trattenere la stoffa, possono causare la formazione di punti irregolari.

Ago e filo - informazioni importanti

Filo

La scelta del filo adatto alla lavorazione è molto importante. Anche la qualità ed il materiale giocano un ruolo importante per ottenere dei risultati perfetti. Si raccomanda di acquistare sempre materiali di marca e di buona qualità.

Filato di cotone

- i fili di cotone sono fatti di fibre naturali e sono particolarmente adatti per il cucito dei tessuti di cotone
- filati di cotone mercerizzato sono leggermente lucidi e mantengono le loro caratteristiche anche dopo il lavaggio

Fili di poliestere

- fili di poliestere sono estremamente resistenti e non si scoloriscono
- fili di poliestere sono più elastici del cotone e sono quindi ideali per tutti gli impieghi che richiedono delle cuciture molto resistenti ed elastiche

Fili di rayon/viscosa

- fili di rayon/viscosa hanno i vantaggi delle fibre naturali e sono molto lucidi
- fili di rayon/viscosa sono particolarmente adatti per punti decorativi e ricami, dando a loro un bellissimo effetto luminoso

Ago, filo e materiale

ATTENZIONE!

Verificare lo stato dell'ago.

La regola è: sostituire l'ago prima di iniziare un nuovo progetto di cucito. Un ago difettoso danneggia non solo la stoffa, ma anche la macchina computerizzata.

L'ago ed il filo devono essere compatibili.

La corretta scelta dell'ago dipende dal filo e dalla stoffa. Il peso e la qualità della stoffa determinano la scelta dello spessore del filo, dell'ago ed anche della forma della punta d'ago.

Ago, Filo

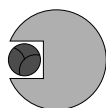

Rapporto corretto ago/filo

Il filo scorre liberamente nella scanalatura dell'ago, la formazione del punto è perfetta.

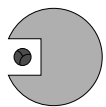

Filo troppo sottile o ago troppo grosso

Il filo ha troppo spazio nella scanalatura dell'ago, la conseguenza sono punti difettosi o danni al filo.

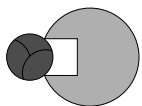

Filo troppo pesante o ago troppo sottile

Il filo sfrega contro i bordi della scanalatura e può incastrarsi, il filo si spezza.



Indicazioni per la scelta dell'ago

Materiale e filo

Spessore dell'ago

Materiali leggeri:

Filo sottile (filo da rammendo, filo da ricamo)

70-75

Materiali medio-pesanti:

Filo per cucire

80-90

Materiali pesanti:



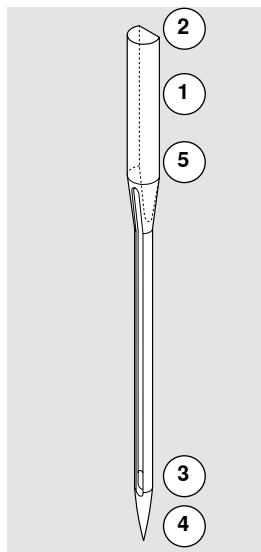

Filo per cucire (filo per quiltare, filo per impunturare) 100, 110, 120

130/705 H-S/70

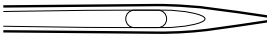
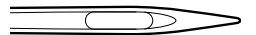
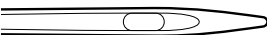
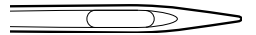
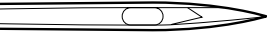
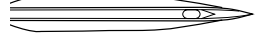

- 1 130 Lunghezza del gambo
- 2 705 Gambo piatto
- 3 H Scanalatura
- 4 S Forma della punta (ad esempio punta sferica media)
- 5 70 Spessore dell'ago

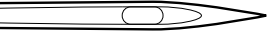
Tabella degli aghi

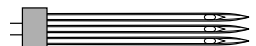
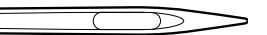
<p>Universale 130/705 H/60-100</p>  <p>Punta normale, poco arrotondata</p> <p>Quasi tutte le stoffe naturali e sintetiche (tessuti e maglia)</p>	<p>Metafil 130/705 H-MET/75-80 o H-SUK/90-100</p>  <p>Cruna grande</p> <p>Cucito con fili metallizzati</p>
<p>Jersey/Stretch 130/705 H-S, H-SES, H-SUK/70-90</p>  <p>Punta sferica</p> <p>Jersey, maglia, tessuti elastici</p>	<p>Cordonnet (Top Stitch) 130/705 H-N/80-100</p>  <p>Punta sferica piccola, cruna lunga</p> <p>Impunturare con filo pesante</p>
<p>Pelle 130/705 H-LL, H-LR/90-100</p>  <p>Punta a scalpello</p> <p>Tutti i tipi di pelle, similpelle, plastica, pellicole</p>	<p>Ago a lancia (per orlo a giorno) 130/705 HO/100-120</p>  <p>Ago largo con «alette»</p> <p>Orlo a giorno</p>
<p>Jeans 130/705 H-J/80-110</p>  <p>Punta molto affilata</p> <p>Stoffe pesanti come jeans, tela, abbigliamento da lavoro</p>	<p>Ago a lancia doppio per orlo a giorno 130/705 H-ZWI-HO/100</p>  <p>Effetti particolari per il ricamo con orlo a giorno</p>
<p>Microtex 130/705 H-M/60-90</p>  <p>Punta particolarmente sottile</p> <p>Microfibra e seta</p>	<p>Ago doppio 130/705 H-ZWI/70-100</p>  <p>Distanza aghi: 1.0/1.6/2.0/2.5/3.0/4.0</p> <p>Orlo a vista su stoffe elasticizzate, nervature, per cucito decorativo</p>
<p>Quilting 130/705 H-Q/75-90</p>  <p>Punta sottile</p> <p>Trapunto e quilting</p>	<p>Ago triplo 130/705 H-DRI/80</p>  <p>Distanza aghi: 3.0</p> <p>Orlo a vista su stoffe elasticizzate, per cucito decorativo, ricamo</p>
<p>Ricamo H-SUK/70-90</p>  <p>Punta leggermente arrotondata</p> <p>Ricamo su tutte le stoffe naturali e sintetiche</p>	

Panoramica dei pulsanti «Funzioni» della macchina computerizzata



Selezione dei punti

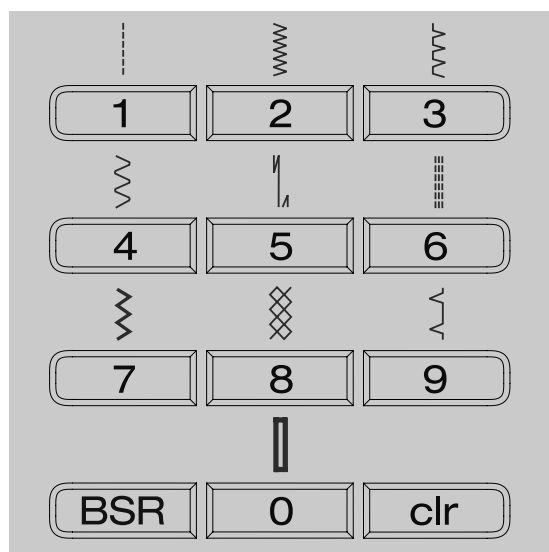

Pulsanti per la «selezione diretta».

- premere il pulsante relativo per selezionare il punto desiderato
 - ▶ il numero del punto e la regolazione base della larghezza/lunghezza del punto sono sempre indicati sul display
- Il pulsante «0» seleziona il numero 51 (asola standard).

Categorie dei punti



- Premere il pulsante «Home»
- scegliere nel menu principale la categoria punti desiderata tramite i pulsanti «scorrimento» (vedi pagina 27)
- confermare con «OK»

Regolazione dei punti

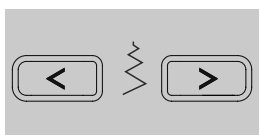

Modificare la larghezza del punto

- premere il tasto sinistro
- il punto diventa più stretto
- premere il tasto destro
- il punto diventa più largo
- tenere premuto il tasto
- modifica veloce

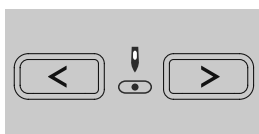

Regolazione della posizione dell'ago

- premere il tasto sinistro
- l'ago si sposta verso sinistra
- premere il tasto destro
- l'ago si sposta verso destra
- tenere premuto il tasto
- modifica veloce

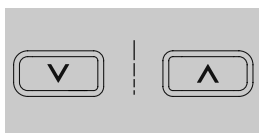

Modificare la lunghezza del punto

- premere il tasto sinistro
- il punto diventa più corto
- premere il tasto destro
- il punto diventa più lungo
- tenere premuto il tasto
- modifica veloce

Pulsanti «Funzioni» della macchina computerizzata



Panoramica pulsanti «Funzioni»



Pulsante «Cucire indietro» temporaneamente:

- premere il tasto
- la macchina cuce indietro finché il tasto rimane premuto

Impiego:

- programmare la lunghezza dell'asola
- programmare la lunghezza del rammendo
- finire una cucitura a punto diritto con programma fermapunto n. 5
- fermare il punto manualmente all'inizio ed alla fine della cucitura
- attivare la saldatura del punto nel programma fermapunto automatico per quilter n. 1324

permanentemente:

- premere il pulsante, finché si sente un segnale acustico
 - ▶ sul display appare il simbolo della funzione
 - ▶ la macchina cuce il punto selezionato permanentemente indietro
- annullare il cucito indietro: premere il tasto finché si sente un segnale acustico
 - ▶ sul display si spegne il simbolo della funzione



Pulsante «Fine disegno/Ripetizione disegno»

- premere il pulsante durante il cucito
 - ▶ la macchina si ferma alla fine del motivo singolo attivato, oppure al termine del motivo attivato, che fa parte di una combinazione di disegni (nella memoria)
- premere il tasto 1-9x prima di cucire
 - ▶ sul display appare l'indicazione Fine disegno con il numero delle ripetizioni impostate

Un motivo singolo o una combinazione vengono cuciti, a seconda quante ripetizioni sono state impostate.



Pulsante «Start/Stop»

- avvio e arresto della macchina durante il cucito **con** e **senza** pedale
- avviare e fermare la funzione BSR con il piedino BSR montato e collegato

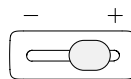

Regolazione della velocità

- il cursore permette la regolazione graduale della velocità del cucito
- anche la velocità del filarello è regolabile, impostare quando la macchina è ferma



Pulsante «Home»

- premere il pulsante
 - ▶ la videata principale si apre sul display

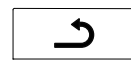

Pulsante «Indietro»

- tornare alla pagina precedente

Eccezioni:

- punti decorativi
- alfabeti

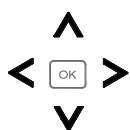

Pulsanti di «scorrimento» sinistra/destra/ sotto/sopra

Per la selezione nei vari menu.

- Tenere premuti i pulsanti = scorrimento del menu
- pulsanti destro/sinistro/alto/basso = scorrimento dei punti



Pulsante «OK»

Confermare la selezione.



Pulsante «Arresto dell'ago»

Impostazione standard: la freccia è rivolta in alto.

- premere il pulsante
 - l'ago si alza o si abbassa
- tenere premuto il pulsante:
 - l'ago si abbassa
 - la freccia sul display è rivolta in basso
 - la macchina si ferma con l'ago abbassato
- tenere nuovamente premuto a lungo il pulsante:
 - l'ago si alza
 - la freccia sul display è rivolta in alto
 - la macchina si ferma con l'ago alzato



Pulsante «Fermapunto» (3 punti)

- premere il pulsante prima di iniziare a cucire
 - il punto singolo o la combinazione vengono fermati all'inizio
- premere il pulsante durante l'esecuzione di un punto/motivo singolo
 - il punto viene saldato alla fine
 - la macchina si ferma
- premere il pulsante durante l'esecuzione di una combinazione
 - la combinazione viene fermato alla fine
 - la macchina si ferma



Pulsante «Effetto specchio» orizzontale

- premere il pulsante
 - il punto selezionato viene specchiato orizzontalmente



Pulsante «Inizio disegno»

- premere il pulsante
 - il punto/il programma selezionato ritorna all'inizio del motivo

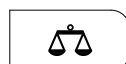

Pulsante «Bilanciamento»

Bilanciare punti con trasporto avanti/indietro.



Pulsante «BSR»

Premere il pulsante per attivare la modalità BSR1 oppure la modalità BSR2 - il piedino BSR deve essere montato.

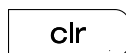

Pulsante «clr»

- premere il pulsante brevemente
 - modifiche temporanee sono cancellate, le impostazioni base sono ripristinate
 - le funzioni attivate vengono annullate
- premere il pulsante, finché si sente il segnale acustico
 - impostazioni memorizzate del punto attivato vengono cancellate, le impostazioni base sono ripristinate
 - funzioni attivate sono annullate

Eccezioni:

- arresto dell'ago alto/basso

Panoramica del display

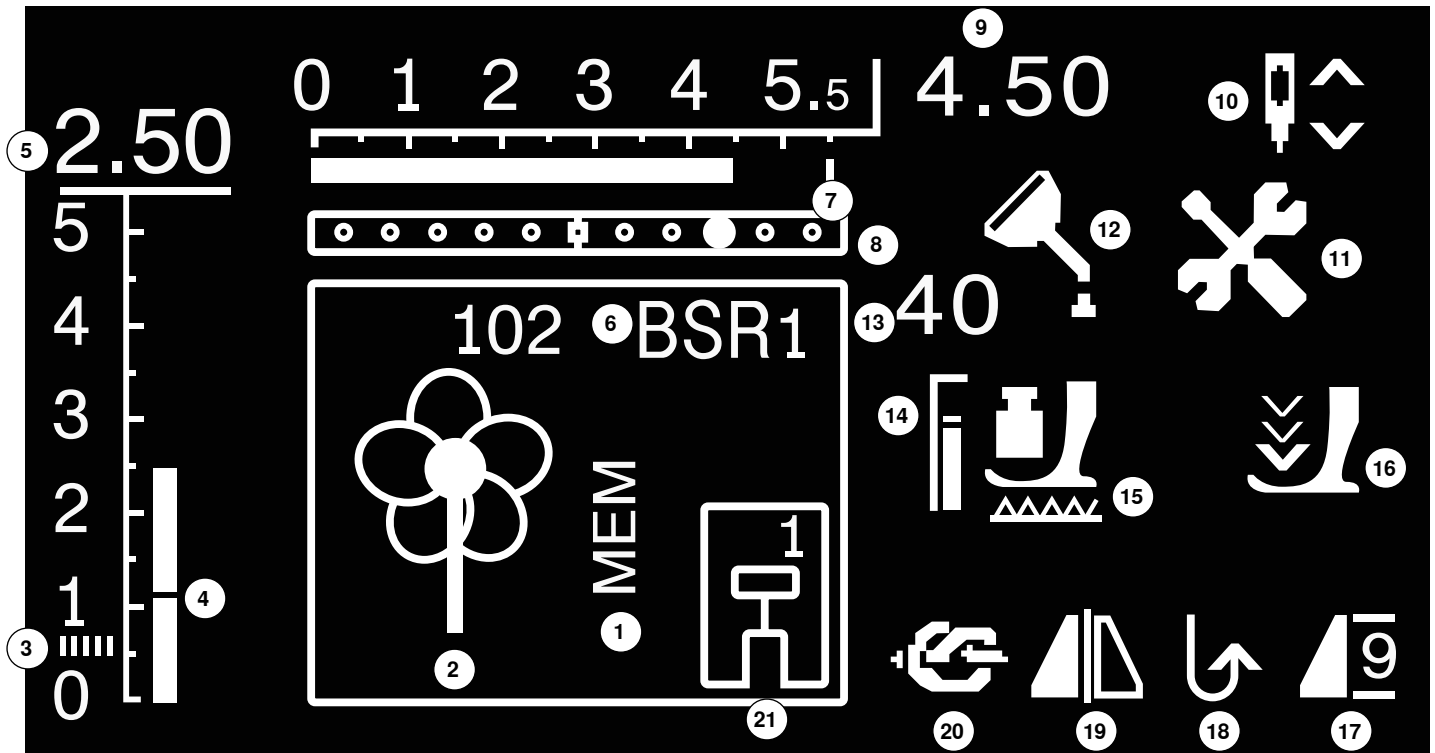

- 1 Indicazione «MEM» per punti memorizzati
- 2 Punti: indicazione grafica e numerica
- 3 Punto cordoncino: zigzag molto fitto
- 4 Lunghezza punto: regolazione base
- 5 Lunghezza punto: valore reale
- 6 BSR: indicazione modalità BSR 1 o 2
- 7 Larghezza punto: regolazione base
- 8 Posizione dell'ago: 11 posizioni
- 9 Larghezza punto: valore reale
- 10 Arresto dell'ago: arresto standard in alto/in BSR 1 in basso, in BSR 2 in alto
- 11 Simbolo revisione: appare per ricordare la revisione periodica della macchina computerizzata
- 12 Simbolo manutenzione: indica, che la macchina deve essere pulita/lubrificata
- 13 Pressione del piedino: indica la pressione durante la regolazione
- 14 Pressione del piedino: regolazione base
- 15 Griffe del trasporto: indica se le griffe del trasporto sono alzate o abbassate
- 16 Freccia e piedino: appare, se il piedino è ancora alzato durante avviamento della macchina
- 17 Inizio disegno/Ripetizione disegno
- 18 Cucito indietro permanente
- 19 Effetto specchio: orizzontale
- 20 Funzione Fermapunto
- 21 Indicazione piedino: suggerisce il piedino adatto per il punto selezionato

Menu principale



- premere il pulsante «Home»

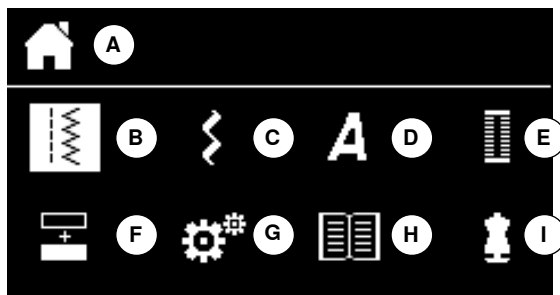

- A** Indica il menu selezionato
- B** Punti utili
- C** Punti decorativi
- D** Alfabeti
- E** Asole
- F** Modalità «Combinazioni»
- G** Programma Setup
- H** Tutorial
- I** Guida al cucito

- selezionare il menu desiderato con i pulsanti «scorrimento»
- confermare con il tasto «OK»

Sottomenu, p.es. Punti utili



- premere il pulsante «Home»

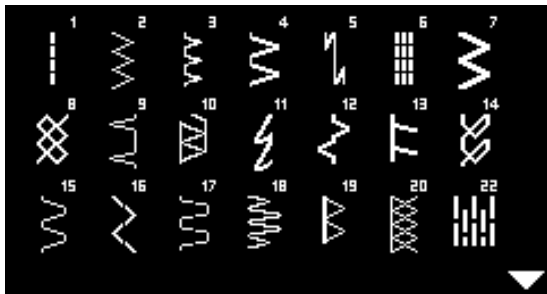

- selezionare «Punti utili» con i pulsanti «scorrimento»
- confermare con il tasto «OK»
- selezionare con i pulsanti «scorrimento» il punto desiderato
- confermare con il tasto «OK»

Impostazioni

Programma Setup



- premere il pulsante «Home»



- selezionare con i pulsanti «scorrimento» il riquadro del «Programma Setup»
- confermare con il tasto «OK»



Panoramica del display «Setup»

- 1 Impostazioni del display
- 2 Informazione
- 3 Lubrificazione
- 4 Impostazioni base
- 5 Segnale acustico per BSR



Luminosità e contrasto

- selezionare con i pulsanti «scorrimento» sotto/sopra la funzione desiderata
- premere il tasto «OK»
- modificare con i pulsanti «scorrimento» sinistra/destra la luminosità ed il contrasto



Versione software

L'attuale versione software della macchina computerizzata è indicata.



Lubrificazione

- ▶ il simbolo appare, quando la macchina ha cucito 360'000 punti
- selezionare con i pulsanti «scorrimento» la funzione «?»
- premere il tasto «OK»
- ▶ un'animazione dimostra la lubrificazione corretta della macchina
- dopo la lubrificazione selezionare con i pulsanti «scorrimento» il simbolo dell'ampolla d'olio
- premere il tasto «OK»
- il contattore sotto il simbolo della lubrificazione ritorna a 0



Impostazioni della fabbrica

- premere il tasto «OK»
- ▶ tutte le regolazioni sono ripristinate alle impostazioni della fabbrica



Segnale acustico per BSR

- selezionare il simbolo a sinistra
- confermare con il tasto «OK»
- ▶ il segnale acustico è attivato
- selezionare il simbolo a destra
- confermare con il tasto «OK»
- ▶ il segnale acustico è disattivato

Tutorial



- premere il pulsante «Home»
- selezionare con i pulsanti «scorrimento» il Tutorial

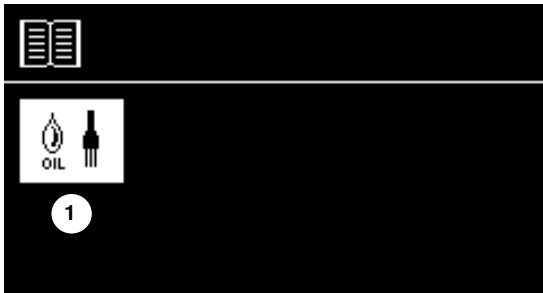

- 1 Lubrificazione della macchina
- confermare con il tasto «OK»



Un'animazione dimostra la lubrificazione corretta della macchina.

- premere due volte il pulsante «Indietro»
- ▶ il menu principale appare

Guida al cucito

La guida al cucito offre informazioni e consigli per molte lavorazioni di cucito. Dopo la selezione della stoffa e della tecnica di cucito desiderata, la guida indica suggerimenti relativi alla scelta del punto, del piedino, della pressione e della tensione del filo.



- premere il pulsante «Home»
- selezionare con i pulsanti «scorrimento» la «Guida al cucito»
- confermare con il tasto «OK»

- selezionare il materiale con i tasti «scorrimento»
- confermare con «OK»

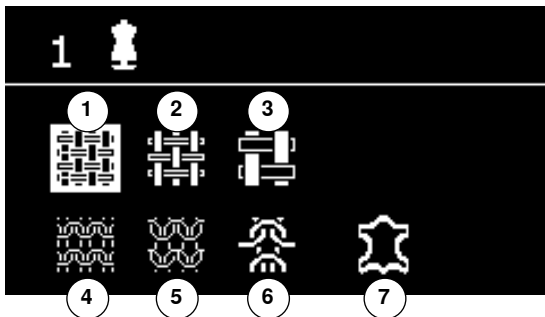

Materiali

- 1 Tessuti leggeri
- 2 Tessuti medio-pesanti
- 3 Tessuti pesanti
- 4 Maglia leggera
- 5 Maglia medio-pesante
- 6 Maglia pesante
- 7 Pelle/Vinile

- selezionare una tecnica di cucito con i tasti «scorrimento»
- confermare con «OK»
- sul display sono indicati i consigli

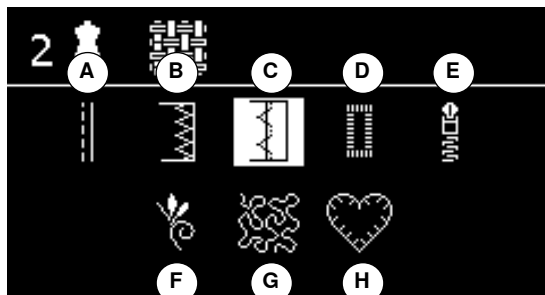

Tecniche di cucito

- A Cuciture
- B Rifiniture
- C Orlo invisibile
- D Asola
- E Cerniera
- F Punto decorativo
- G Cucito a mano libera
- H Applicazioni

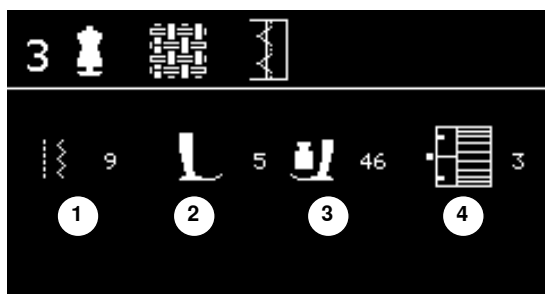

Suggerimenti

- 1 Numero del punto
- 2 Piedino
- 3 Pressione del piedino
- 4 Tensione del filo

Bilanciamento

Punti utili/decorativi

La macchina computerizzata viene testata ed impostata in modo ottimale prima di lasciare la fabbrica. Stoffe, fili, stabilizzatori e imbottiture differenti possono influenzare la corretta formazione del punto. Grazie al bilanciamento elettronico, queste alterazioni possono essere corrette, adattando i punti in modo ottimale al materiale da cucire.





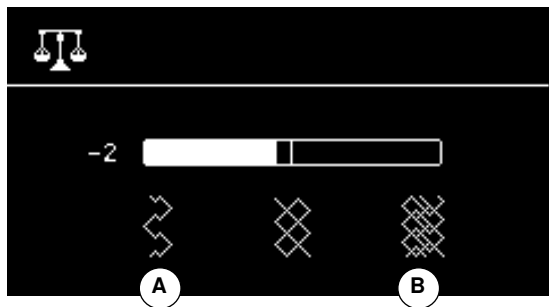

- premere il pulsante «Bilanciamento»



Per correggere punti utili e decorativi

- premere il pulsante «scorrimento» sinistro
 - ▶ il bilanciamento estende il punto **A** (mass. 20 passi)
- premere il pulsante «scorrimento» destro
 - ▶ il bilanciamento accorcia il punto **B** (mass. 20 passi)
- premere il pulsante «bilanciamento» oppure «indietro»
 - ▶ il display del bilanciamento si chiude
 - ▶ le modifiche sono memorizzate
- premere il tasto «clr»
 - ▶ il bilanciamento ripristina l'impostazione standard

Tabella punti utili

 1	<p>Punto diritto Per tessuti non elastici; per tutti i lavori a punto diritto, p.es. cucire orli, impunturare, inserire cerniere</p>	 12	<p>Punto increspato Per la maggior parte dei materiali; inserire elastici, giunzione piatta = margini affiancati, cuciture decorative</p>
 2	<p>Punto zigzag Lavorazioni a zigzag, come rifiniture, attaccare elastici e merletti</p>	 13	<p>Punto overlock elasticizzato Per maglia medio-pesante, spugna e tessuti pesanti; cuciture overlock, cucitura piatta di giunzione</p>
 3	<p>Punto vari-overlock Per jersey leggero, cuciture overlock elastiche, rifiniture e orli elastici</p>	 14	<p>Punto maglia Per materiali di maglia; orli e cuciture a vista in biancheria e maglioni; riparazioni</p>
 4	<p>Punto serpentino Per quasi tutti i materiali; rammendo a punto serpentino, rattoppi, rinforzo di bordi ecc.</p>	 15	<p>Punto universale Per materiali più pesanti, come feltro e pelle; cuciture piatte di giunzione, orlo a vista, applicazione di nastri elastici e cuciture decorative</p>
 5	<p>Programma punto diritto con fermapunto Per tutti i materiali; ferma la cucitura automaticamente all'inizio ed alla fine con cinque punti dritti</p>	 16	<p>Punto zigzag cucito Cucitura di rinforzo, rinforzo di bordi, applicazione di elastici, cuciture decorative</p>
 6	<p>Punto diritto triplo Per cuciture resistenti su materiali pesanti, per orli e cuciture a vista</p>	 17	<p>Punto Lycra Per materiali molto elastici, cucitura piatta per abbigliamento sportivo</p>
 7	<p>Punto zigzag triplo Per cuciture resistenti su materiali pesanti, per orli e cuciture a vista</p>	 18	<p>Punto stretch Per materiali molto elastici; cuciture aperte nei capi di abbigliamento sportivo</p>
 8	<p>Punto nido d'ape Per tutti i tipi di maglia e tessuti morbidi; cuciture a vista per biancheria, vestiti, tovaglie, rattoppi, ecc.</p>	 19	<p>Punto overlock rinforzato Per maglia medio-pesante e spugna, cucitura overlock, cucitura piatta di giunzione</p>
 9	<p>Punto invisibile Per la maggior parte dei materiali; orli invisibili, orli con punto conchiglia in maglia morbida e tessuti sottili; cuciture ornamentali</p>	 20	<p>Punto overlock per maglia Per tessuti in maglia, fatti a mano o a macchina, cuciture overlock = cucire e rifilare in una sola operazione</p>
 10	<p>Punto overlock doppio Per qualsiasi tipo di maglia; cucitura overlock = cucire e rifinire in una sola operazione</p>	 22	<p>Programma di rammendo, semplice Rammendo automatico di tessuti leggeri e medio-pesanti</p>
 11	<p>Punto super-stretch Per materiali molto elastici; cuciture aperte nei capi di abbigliamento</p>	 30	<p>Punti imbastitura Per imbastire cuciture, orli, quilt</p>

Selezione del punto



Dal menu

- premere il pulsante «Home»
 - selezionare con i pulsanti «scorrimento» la categoria punti **1-4** desiderata
 - 1 Punti utili
 - 2 Punti decorativi
 - 3 Alfabeti
 - 4 Asole
 - confermare con il pulsante «OK»
 - i punti disponibili sono indicati
- Tutti gli altri punti possono essere selezionati con lo scorrimento tramite i pulsanti «scorrimento».
- selezionare con i pulsanti «scorrimento» il numero del punto desiderato
 - confermare con il pulsante «OK»

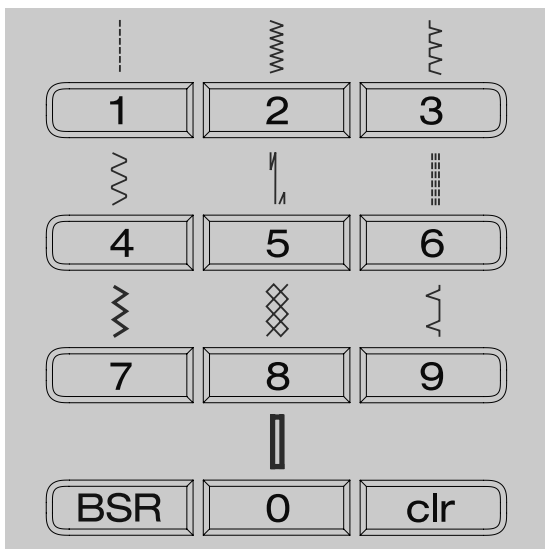

Con il numero del punto

- comporre il numero del punto desiderato con i pulsanti della tastiera per la «selezione diretta»
 - il numero del punto e la regolazione base della larghezza/lunghezza del punto sono indicati sul display
- Il pulsante «0» seleziona il numero 51 (asola standard).

Memoria temporanea

Regolazione individuale dei punti

Le regolazioni base dei punti sono adattabili al materiale ed alla tecnica di lavorazione. Le regolazioni qui descritte possono essere applicate a tutti i punti utili ed a molti punti decorativi.

La macchina memorizza automaticamente ogni modifica della lunghezza/larghezza del punto.

Esempio:

- cucire un punto con regolazione modificata (p.es.zigzag)
- selezionare un altro punto e cucirlo (p.es. punto diritto)
- ritornando al punto zigzag precedente, tutte le modifiche impostate rimangono programmate

Ripristinare le impostazioni base

Singoli punti possono essere ripristinati manualmente.

- premere il pulsante «clr»
- spegnere la macchina computerizzata
- ▶ tutte le modifiche sono cancellate

Impiego:

- per tutti i punti
- particolarmente utile per lavorazioni che alternano diversi punti



La capacità della memoria temporanea è illimitata e mantiene qualsiasi modifica del punto (lunghezza/larghezza del punto, posizione dell'ago, effetto specchio e bilanciamento).

Memoria permanente

Le impostazioni base programmate BERNINA possono essere modificate e memorizzate. La memoria mantiene le modifiche anche, se la macchina è stata spenta. Le impostazioni base di BERNINA sono sempre visibili.

Modificare le impostazioni base

- selezionare un punto (p.es. zigzag)
- modificare la larghezza e la lunghezza del punto
- premere il tasto «OK»
- ▶ le modifiche sono memorizzate

Cancellare le modifiche

- tenere il pulsante «clr» premuto
- premere il pulsante «Home»
- selezionare con i pulsanti «scorrimento» il «programma Setup»
- confermare con il pulsante «OK»
- selezionare con i pulsanti «scorrimento» l'opzione «cestino»
- confermare con il pulsante «OK»
- «Impostazioni della fabbrica» è selezionato
- confermare con il pulsante «OK»
- ▶ i punti modificati sono ripristinati alle impostazioni base

Esempi d'impiego

Punto diritto

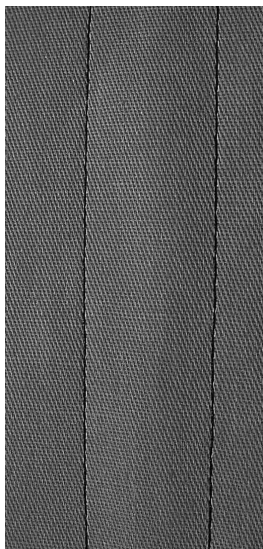

Piedino/Piedino a soletta per trasporto indietro n. 1

Punto diritto n. 1

Quando si accende la macchina appare automaticamente il punto diritto.

Impiego

Adatto per tutti i materiali.



Adattare la lunghezza del punto al materiale.

P.es. punti allungati per jeans (ca. 3-4 mm), punti corti per stoffe leggere (ca. 2-2.5 mm).

Adattare la lunghezza del punto al filo

P.es. punti lunghi (ca. 3-5 mm) per impunture con filo pesante.

Attivare la funzione Arresto dell'ago/basso

Evita lo spostamento indesiderato, quando la stoffa viene girata.

Punto diritto triplo

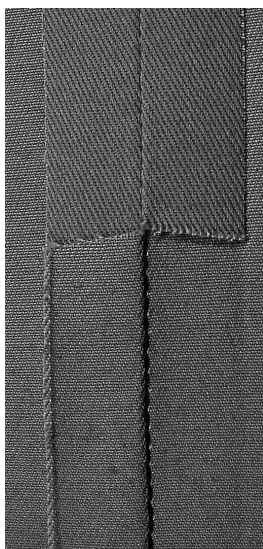

Piedino/Piedino a soletta per trasporto indietro n. 1

Punto diritto triplo n. 6

Cucitura Aperta

Cuciture resistenti per tessuti pesanti come jeans e velluto a coste.



Per materiali duri di tessitura molto fitta

L'ago per jeans e il piedino per jeans n. 8 facilitano la cucitura di jeans e tela.

Impuntura decorativa

Aumentare la lunghezza del punto ed utilizzare il punto diritto triplo per realizzare delle impunture decorative su tessuti jeans.

Punto zigzag triplo

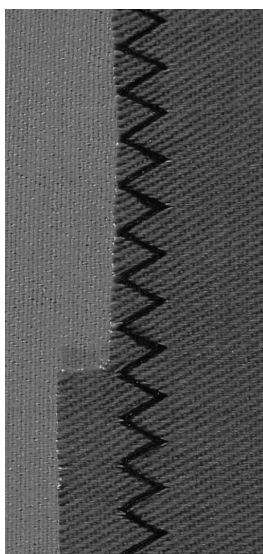

Piedino/Piedino a soletta per trasporto indietro n. 1

Punto zigzag triplo n. 7

Materiali pesanti, particolarmente per jeans, tela e tela per mantovane.



Per orli che sono esposti a lavaggi frequenti. Usare l'ago jeans per materiali molto fitti.

Cerniera

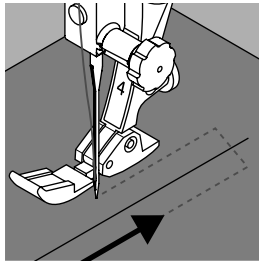

Piedino/Piedino a soletta per cerniere n. 4

Punto diritto n. 1

Preparazione

- chiudere la cucitura fino all'inizio della cerniera
- cucire alcuni punti di fermatura
- imbastire l'apertura della cerniera con punti lunghi
- rifinire i margini
- stirare la cucitura aperta
- scucire l'apertura della cerniera
- imbastire la cerniera
- imbastire la cerniera sotto la stoffa in modo, che i bordi della stoffa si incontrano al centro della cerniera

Inserire la cerniera

- aprire la cerniera alcuni centimetri
- spostare l'ago verso destra
- iniziare a cucire in alto a sinistra
- cucire lungo la fila dei denti della cerniera
- fermare la macchina prima della chiusura (ago basso) sollevare il piedino e alzare il piedino
- chiudere la cerniera lampo
- abbassare il piedino
- continuare a cucire fino alla fine dell'apertura (ago basso)
- alzare il piedino
- girare il lavoro
- abbassare il piedino
- cucire fino all'altro lato della cerniera e fermare la macchina (ago basso)
- alzare il piedino
- girare nuovamente il lavoro
- abbassare il piedino
- cucire il secondo lato dal basso verso l'alto

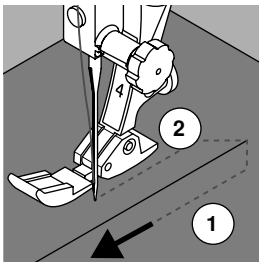

Variazione: attaccare ambedue i lati della cerniera partendo dal basso verso l'alto

Tecnica adatta per tutte le stoffe con pelo alto (p. es. velluto).

- preparare la cerniera come descritto sopra
- iniziare a cucire al centro del fondo della cerniera
- eseguire una cucitura inclinata verso i denti della cerniera
- cucire il primo lato **1** dal basso verso l'alto
- spostare l'ago verso sinistra
- cucire il secondo lato **2** esattamente allo stesso modo dal basso verso l'alto



Non è possibile cucire sopra la chiusura della cerniera

- cucire fino a circa 5 cm dal gancino
- abbassare l'ago nella stoffa, alzare il piedino, aprire la cerniera, abbassare il piedino e finire il cucito (adoperare la ginocchiera alzapiedino)

Trasporto all'inizio della cucitura

- tenere fermi i fili all'inizio della cucitura = eventualmente tirare il cucito leggermente indietro (pochi punti) oppure
- cucire indietro ca. 1-2 cm, poi continuare nel modo abituale

Il nastro della cerniera è molto rigido e spesso

Utilizzare un ago n. 90-100 = punti più regolari.

Rammendo manuale

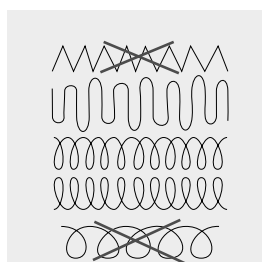
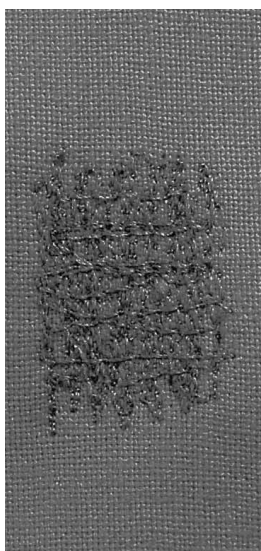

Piedino n. 9 */**

Punto diritto n. 1

Strappi, buchi, aree consumate

«Sostituzione» dei fili verticali ed orizzontali in ogni tipo di materiale.

Preparazione

- abbassare le griffe del trasporto
- montare il piano supplementare
- tendere il cucito nell'apposito telaio per il rammendo (accessorio opzionale)
- ▶ la parte da rammendare rimane tesa, la stoffa non si increspa

Cucito

- lavorare da sinistra verso destra e guidare il telaio con movimenti regolari e senza troppa pressione
- cucire cambi di direzione arrotondati in alto e in basso; angoli acuti possono provocare la rottura del filo oppure creare dei buchi nel tessuto
- lavorare margini irregolari, in modo che il filo si «perda» meglio nel tessuto

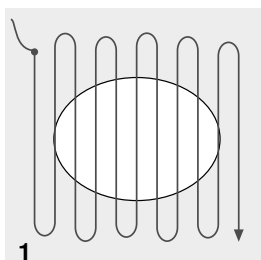

1

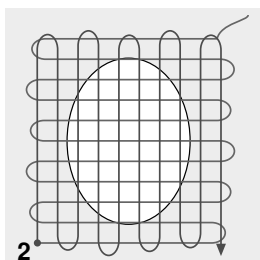

2

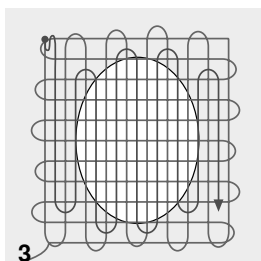

3

1 Cucire i fili base

- tendere i primi fili (non troppo fitti, cucire oltre il limite della zona danneggiata)
- lavorare margini irregolari
- ruotare il lavoro di 90°

2 Coprire i fili base

- tendere i primi fili non troppo fitti
- ruotare il lavoro di 180°

3 Terminare il rammendo

- eseguire altre cuciture rade, nella stessa direzione delle seconde cuciture



Punti difettosi

- se il filo inferiore appare sul diritto della stoffa, guidare il cucito più lentamente
- se sul rovescio della stoffa si formano piccoli nodi, guidare il cucito più velocemente

Il filo si spezza

Guidare il cucito in modo più regolare.

Rammendo automatico

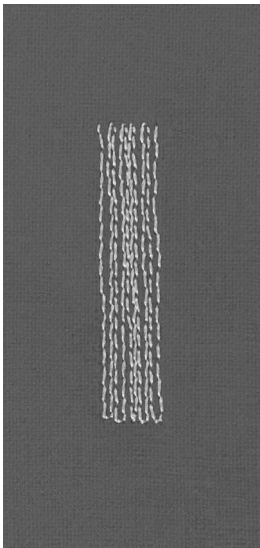

Piedino/Piedino a soletta per trasporto indietro n. 1
Asolatore automatico a slitta n. 3A

Programma rammendo n. 22

Rammendo veloce di strappi e parti consumate
 «Sostituzione» dei fili verticali in ogni materiale.

Preparazione

- tendere materiali leggeri nell'apposito telaio per rammendo (accessorio opzionale)
- ▶ la parte da rammendare rimane tesa, la stoffa non si increspa

Rammendo con il piedino/soletta per trasporto indietro n. 1

- abbassare l'ago in alto a sinistra sopra la parte danneggiata
- cucire la prima lunghezza
- fermare la macchina
- premere il tasto «cucire indietro»
- ▶ la lunghezza è programmata
- terminare il programma rammendo
- ▶ la macchina si arresta automaticamente
- premere il tasto «clr»
- ▶ la programmazione è cancellata

Rammendo con l'asolatore automatico a slitta n. 3A

- per riparare strappi e parti consumate
- lunghezza massima del rammendo 3 cm
- stessa lavorazione come con il piedino/piedino a soletta n. 1



Rinforzo

Rinforzare la stoffa con uno stabilizzatore a strappo o termoadesivo.

Il rammendo è «storto»

Correggere con il bilanciamento - vedi a pag. 34.

Punto zigzag

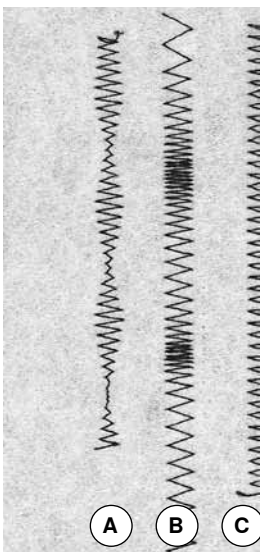

Piedino/Piedino a soletta per trasporto indietro n. 1

Punto zigzag n. 2

- per tutti i materiali
- per rifinitura bordi
- per cuciture elastiche
- per lavori decorativi

Rifinitura bordi

- guidare il bordo della stoffa al centro del piedino
- non selezionare lo zigzag troppo largo
- non selezionare lo zigzag troppo lungo
- l'ago cuce da una parte sul tessuto, dall'altra parte nel vuoto
- il bordo deve rimanere piatto e non deve arrotolarsi
- per tessuti leggeri utilizzare filo da rammendo

Punto pieno (cordoncino)

- zigzag molto fitto (lunghezza punto 0.5-0.7 mm)
- punto pieno per applicazioni, ricamo, ecc.

- A** Zigzag con larghezza punto modificata
- B** Zigzag con lunghezza punto modificata
- C** Rifinitura con punto zigzag

Punto overlock doppio

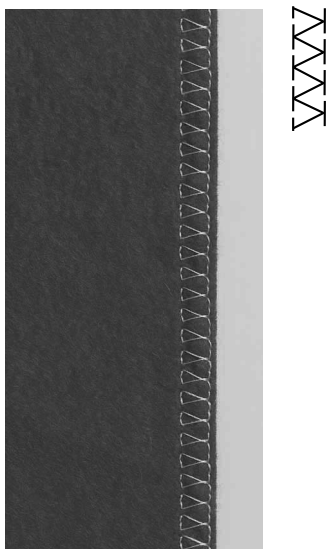

Piedino/Piedino a soletta per trasporto indietro n. 1

Overlock doppio n. 10

Cucitura chiusa

Cucitura elastica per materiali leggeri e morbidi come jersey di seta, ecc.



Materiali di maglia

- usare un ago nuovo con punta sferica, per non danneggiare le maglie
- eventualmente allentare la pressione del piedino

Cucito di materiali elasticizzati

Eventualmente adoperare un ago stretch (130/705 H-S).

Impunturare bordi

Piedino/Piedino a soletta per punto invisibile n. 5
Piedino/Piedino a soletta per trasporto indietro n. 1
Piedino per impunture strette n. 10 */**

Punto diritto n. 1

Impuntura stretta dei bordi

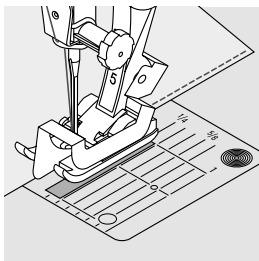

Bordo esterno

- porre il bordo sul lato sinistro della guida del piedino
- selezionare la posizione sinistra dell'ago, in modo da ottenere la distanza desiderata dal bordo

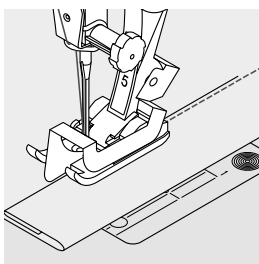

Bordo piegato (orlo)

- posizionare il bordo della stoffa da destra contro la guida della piedino n. 5
- selezionare la posizione dell'ago a destra



Piedino/Piedino a soletta per punto invisibile n. 5
 Posizioni dell'ago a sinistra oppure all'estrema destra.

Piedino/Piedino a soletta per trasporto indietro n. 1 e piedino per impunture strette n. 10 (accessorio opzionale)
 Tutte le posizioni.

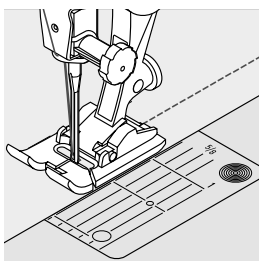

Impuntura larga

Metodi di guidare il materiale

Usare il piedino come guida:

- guidare il bordo lungo la guida del piedino

Usare la placca dell'ago come guida:

- guidare il bordo della stoffa lungo le marcature sulla placca dell'ago (1-2.5 cm)

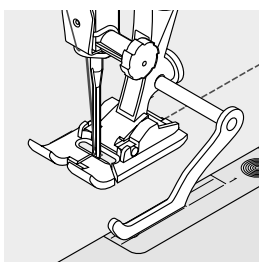

Usare il righello guida bordi come guida:

- allentare la vite sul retro del piedino
- inserire il righello nel foro del gambo del piedino
- regolare la larghezza desiderata
- stringere la vite
- guidare il righello lungo il bordo

Gambo del piedino/soletta

- inserire il righello nel foro del gambo del piedino
- regolare la larghezza desiderata
- guidare il righello lungo il bordo

Per realizzare cuciture parallele con distanza larga, guidare il righello lungo una cucitura precedente.

Orlo invisibile

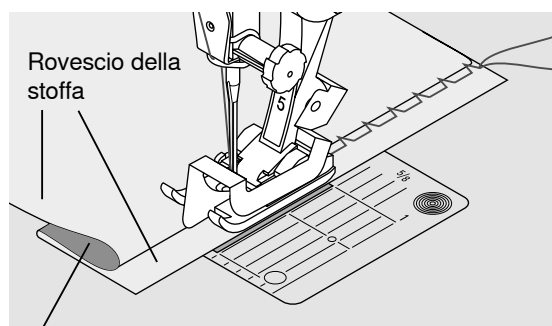
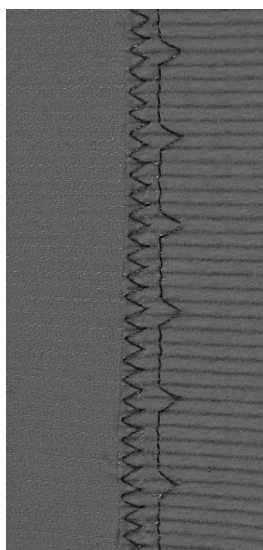

Diritto della stoffa

Piedino/Piedino a soletta per punto invisibile n. 5

Punto invisibile n. 9

Per orli «invisibili» su stoffe medio-pesanti e pesanti di cotone, lana e fibre miste.

Preparazione

- rifinire il margine della stoffa
- piegare l'orlo, imbastirlo o appuntarlo con gli spilli

- piegare il tessuto in modo, che il bordo rifinito si trovi sul lato destro (illustrazione)
- posizionare il lavoro sotto il piedino
- il bordo piegato scorre lungo la guida del piedino

Cucito

- la guida della soletta per punto invisibile è lateralmente regolabile con la vite che si trova sul lato destro del piedino
- l'ago deve forare appena il bordo della stoffa ripiegata (esattamente come l'orlo cucito a mano)
- dopo circa 10 cm controllare l'orlo sul diritto e sul rovescio; adattare eventualmente la larghezza del punto



Regolazione precisa della larghezza del punto

Guidare il bordo piegato in modo regolare lungo la guida del piedino = cucitura regolare.

Fare un prova di cucito e adattare la larghezza del punto allo spessore del materiale, per fare in modo che la piega venga appena forata.

Orlo a vista

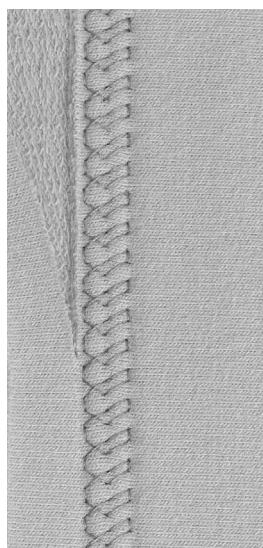

Piedino/Piedino a soletta per trasporto indietro n. 1

Punto maglia n. 14

Per orli elastici a vista su maglia di cotone, lana, fibre sintetiche e fibre miste.

Preparazione

- piegare l'orlo, fissarlo con degli spilli oppure imbastirlo
- eventualmente allentare la pressione del piedino

Cucito

- cucire l'orlo dal diritto alla profondità desiderata
- ritagliare sul rovescio la stoffa in eccedenza

Punto diritto con programma fermatura

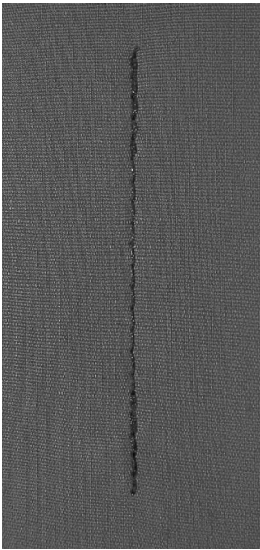

Piedino/Piedino a soletta per trasporto indietro n. 1

Punto diritto con programma fermatura n. 5

- per tutti i materiali
- per saldare l'inizio e la fine della cucitura

Cuciture lunghe con punto diritto

Fermatura regolare grazie al numero dei punti programmato.

Inizio della cucitura

- premere il pedale
- ▶ la macchina salda automaticamente l'inizio della cucitura (5 punti in avanti, 5 punti indietro)
- eseguire la cucitura a punto diritto



Fine della cucitura

- premere il pulsante «cucire indietro»
- ▶ la macchina esegue automaticamente i punti di fermatura (5 punti indietro, 5 punti avanti)
- ▶ la macchina si ferma automaticamente al termine della fermatura programmata

Punto imbastitura

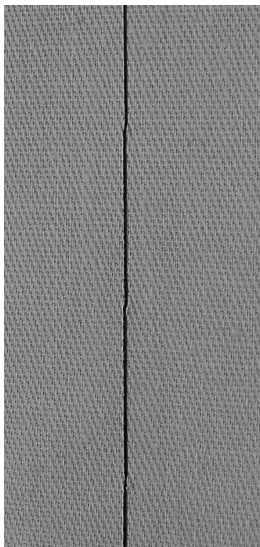

Piedino per rammendo n. 9 */**

Punto imbastitura n. 30

- per lavorazioni, che richiedono punti molto lunghi
- per imbastire cuciture, orli, quilts, ecc.
- unione temporanea di due strati di stoffa
- facile da scucire

Preparazione

- abbassare le griffe del trasporto
- appuntare gli strati di stoffa con degli spilli, inseriti orizzontalmente
- ▶ evita che la stoffa si sposti

Imbastire

- posizionare il materiale sotto il piedino
- tenere i fili all'inizio dell'imbastitura
- spostare il lavoro indietro per ottenere la lunghezza del punto desiderata
- cucire un punto
- ripetere il procedimento



Saldare/fissare i fili

Abbassare le griffe del trasporto e cucire alcuni punti all'inizio ed alla fine dell'imbastitura.

Filo

Per le imbastiture utilizzare del filo da rammendo sottile; è più facile da eliminare.

Cucitura piatta di giunzione

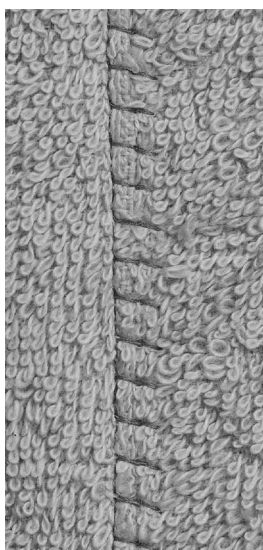

TTTTT

Piedino/Piedino a soletta per trasporto indietro n. 1

Punto stretch overlock n. 13

Ideale per materiali pesanti o voluminosi, come spugna, feltro, pelle, ecc.

Cucire

- sovrapporre i bordi della stoffa
- eseguire la cucitura lungo il margine
- il punto deve superare leggermente il bordo della stoffa superiore e cadere sulla stoffa inferiore
- ▶ cucitura molto piatta e resistente

Compensazione del materiale

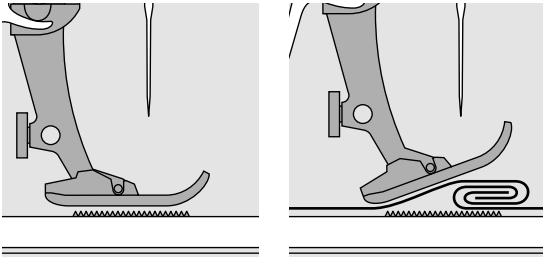

Le griffe del trasporto possono lavorare in modo normale soltanto, se il piedino ci appoggia in posizione orizzontale.

Se il piedino si inclina passando sopra uno spessore alto, le griffe del trasporto non possono afferrare la stoffa. Il materiale non viene trasportato.

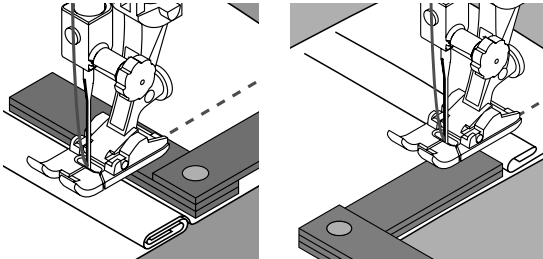

Per compensare il dislivello, posizionare una o più piastrine compensatrici dietro l'ago sotto il piedino.

Per compensare un dislivello davanti al piedino, posizionare due o tre piastrine sotto il piedino, molto vicino all'ago. Cucire, finché il piedino ha superato completamente il dislivello, poi togliere le piastrine.



Arresto dell'ago/basso.

Cucire angoli

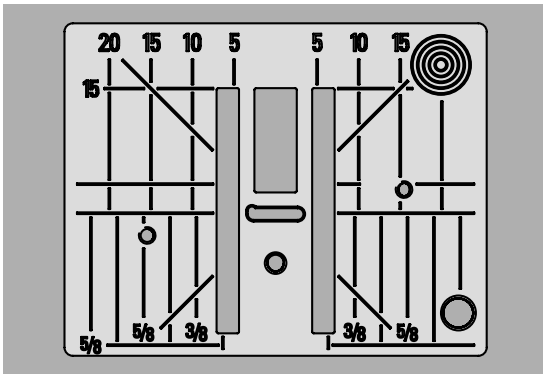

Dovuto alla larghezza dell'apertura della placca i due ranghi delle griffe sono molto distanti.

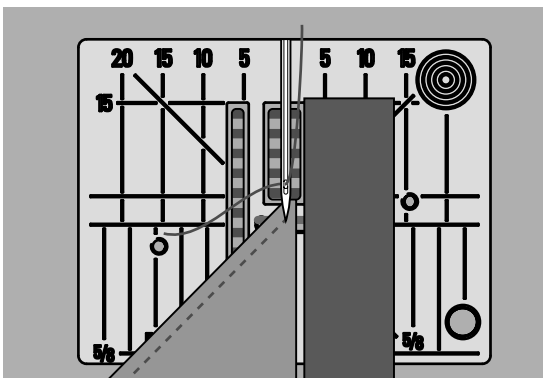

Durante la cucitura di angoli il trasporto è insufficiente, perché solo una piccola parte del materiale appoggia realmente sulle griffe del trasporto. Posizionare due o tre piastrine compensatrici sul lato destro del piedino fino al bordo della stoffa.

- il trasporto della stoffa è regolare



Arresto dell'ago/basso.

Panoramica asole

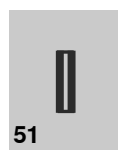

Asola standard

Per tessuti leggeri e medio-pesanti; camicie, vestiti, biancheria da casa, federe, ecc.usw.

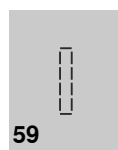

Asola a punto diritto

Programma per rinforzare e stabilizzare asole, per tasche profilate e per asole su pelle e pelle sintetica

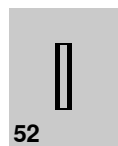

Asola standard stretta

Per tessuti leggeri e medio-pesanti; camicie, vestiti, abbigliamento per bambini e neonati, cucito creativo

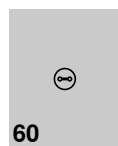

Programma per cucire bottoni

Cucire bottoni con 2 o 4 fori

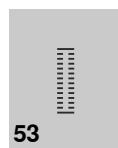

Asola elastica

Per jersey elasticizzato di cotone, lana, seta e fibre sintetiche



Asola rotonda a punto zigzag *

Passante per cordoncini e nastri, per lavori decorativi



Asola arrotondata

Per materiali medio-pesanti e pesanti; abiti, giacche, cappotti, impermeabili

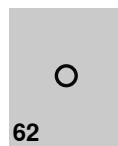

Asola rotonda a punto diritto

Passante per cordoncini e nastri, per lavori decorativi

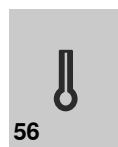

Asola a goccia

Per materiali pesanti, non elasticizzati; abiti, giacche, cappotti, abbigliamento da tempo libero

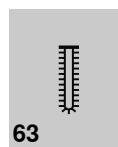

Asola effetto «fatto a mano»

Per tessuti leggeri e medio-pesanti: camicette, vestiti, abbigliamento da tempo libero, federe e lenzuola

Asole - informazioni importanti

Asole sono chiusure pratiche, che possono avere anche una funzione decorativa.



- premere il pulsante «Home»
- selezionare «asole» con i pulsanti «scorrimento»
- confermare con il tasto «OK» oppure
- selezionare l'asola desiderata con i pulsanti «selezione diretta»

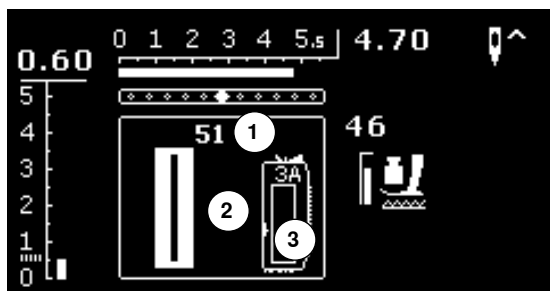

Sul display appare:

- 1 Numero dell'asola
- 2 Simbolo dell'asola
- 3 La parte dell'asola che viene attualmente cucito

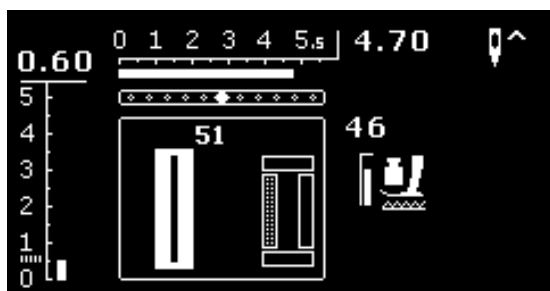

All'inizio del cucito l'indicazione del piedino viene sostituita dalla visualizzazione della parte dell'asola, che la macchina sta attualmente eseguendo.

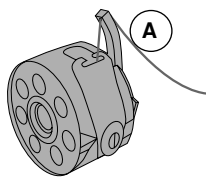

Tensione del filo per la confezione dell'asola

- infilare il gancio della capsula **A**
- ▶ la tensione del filo inferiore aumenta
- ▶ l'asola acquista un aspetto leggermente bombato



L'uso addizionale di un filo di rinforzo rende l'asola ancora più resistente e dona un aspetto professionale (vedi a pagina 52).

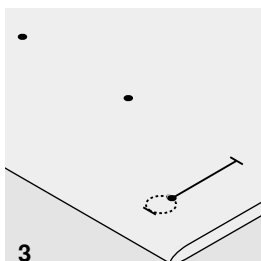
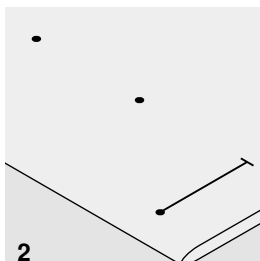
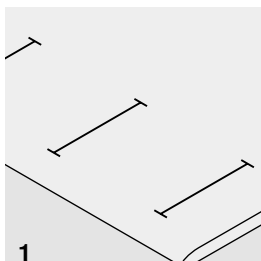

1 Marcare asole manuali

- marcare la lunghezza dell'asola direttamente sul tessuto
- adoperare il piedino/piedino a soletta per asole n. 3 */**

2 Marcare asole automatiche

- marcare la lunghezza di una sola asola
- ▶ l'esecuzione completa della prima asola memorizza automaticamente la lunghezza di tutte le asole successive
- per le asole seguenti marcare soltanto il punto iniziale
- adoperare l'asolatore automatico a slitta n. 3A

3 Marcare le asole a goccia

- marcare soltanto la lunghezza dei cordoncini
- ▶ il programma aggiunge la corretta dimensione della goccia durante la realizzazione dell'asola
- ▶ dopo l'esecuzione completa della prima asola è memorizzata automaticamente la lunghezza di tutte le asole successive
- per le asole seguenti marcare soltanto il punto iniziale
- adoperare l'asolatore automatico a slitta n. 3A

Prova di cucito

- eseguire sempre una prova di cucito sullo stesso tessuto che sarà usato per il progetto originale
- usare lo stesso stabilizzatore che sarà usato per il progetto originale
- selezionare lo stesso tipo d'asola
- cucire l'asola nella stessa direzione (orizzontale o verticale)
- tagliare il centro dell'asola
- far passare il bottone attraverso l'apertura
- correggere la lunghezza dell'asola, se è necessario

Modificare la larghezza dei cordoncini

- modificare la larghezza del punto

Modificare la lunghezza del punto

Modifiche della lunghezza punto si riflettono su ambedue i cordoncini.

- ▶ più fitti, più radi

Dopo ogni modifica della lunghezza del punto.

- programmare nuovamente la lunghezza dell'asola



Per cucire un'asola orizzontalmente vicino al bordo dell'indumento, si consiglia l'uso del compensatore per l'asolatore a slitta (accessorio opzionale). Inserire il compensatore da dietro tra indumento e piedino e spingerlo avanti fino allo spessore più alto.

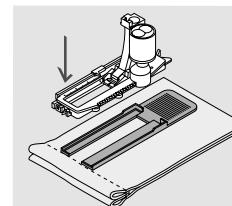

Per confezionare asole su materiali difficili si consiglia l'uso del dispositivo guida (accessorio opzionale). Il dispositivo può essere usato insieme all'asolatore automatico a slitta n. 3A.

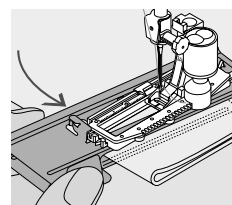

Stabilizzatori

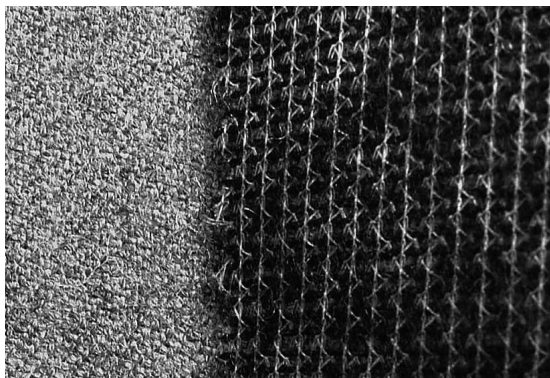

- l'uso di uno stabilizzatore migliora la resistenza e la stabilità dell'asola
- scegliere lo stabilizzatore adatto al tessuto

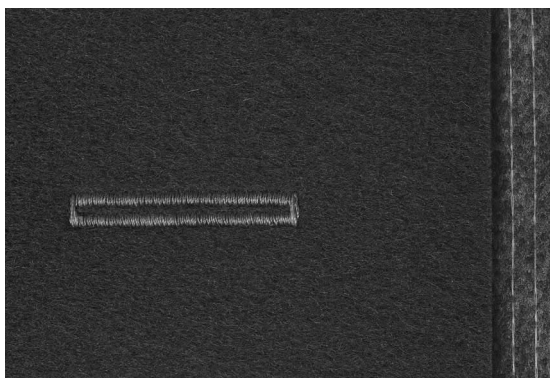

- sotto stoffe voluminose e morbide è consigliabile l'uso di uno stabilizzatore
- ▶ facilita il trasporto della stoffa

Filo di rinforzo

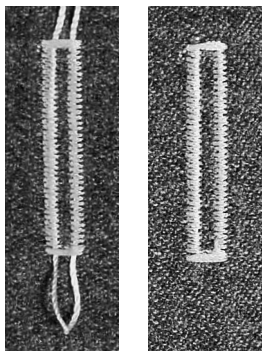

In generale

- il filo di rinforzo rende l'asola ancora più resistente e dona un aspetto professionale
- il coppia del filo di rinforzo deve trovarsi dalla parte dell'asola, che è esposta alla trazione del bottone = posizione del bottone
- posizionare il lavoro di conseguenza

Filo di rinforzo ideale

- filo perlato n. 8
- filo forte per cucire a mano
- cotone fine per uncinetto

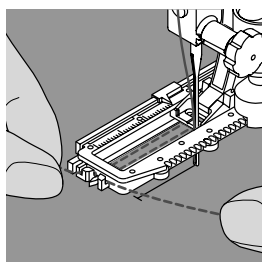
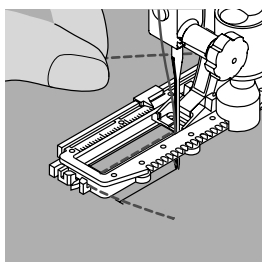

Asola rinforzata con l'asolatore automatico a slitta n. 3A

- alzare il piedino
- abbassare l'ago nella stoffa all'inizio dell'asola
- passare il rinforzo da destra sotto il piedino
- agganciare il filo alla staffetta posteriore del piedino
- portare il rinforzo da sinistra in avanti sotto il piedino
- fissare le estremità del filo di rinforzo nelle apposite fessure sul davanti del piedino
- abbassare il piedino

Cucire

- eseguire l'asola nel modo abituale
- **non** trattenere il filo rinforzante
- i punti dei cordoncini coprono il filo di rinforzo

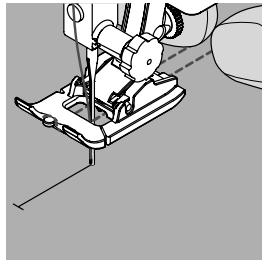
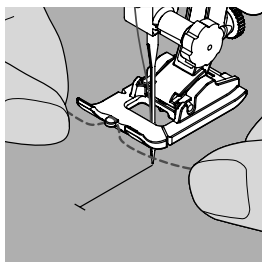

Filo di rinforzo con piedino/soletta per asole n. 3 */**

- alzare il piedino
- abbassare l'ago nella stoffa all'inizio dell'asola
- agganciare il filo rinforzante sulla staffetta centrale del piedino (davanti)
- tenere ambedue le estremità del filo e passarle indietro sotto il piedino
- inserire il filo di rinforzo nelle scanalature sotto la soletta
- abbassare il piedino

Cucire

- eseguire l'asola nel modo abituale
- **non** trattenere il filo rinforzante
- i punti dei cordoncini coprono il filo di rinforzo

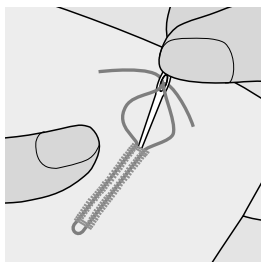

Fissare/rifinire il filo rinforzante

- tirare il coppia del filo, finché scompare nella travetta
- passare le estremità del rinforzo sul rovescio del lavoro (con un ago per cucire a mano)
- annodare o fermare con alcuni punti



Prima di tagliare l'asola

Inserire uno spillo nella travetta, per evitare di tagliare erroneamente la travetta delle asole.

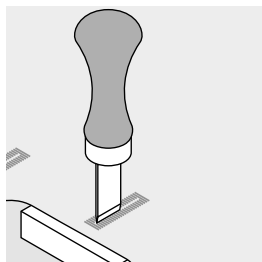
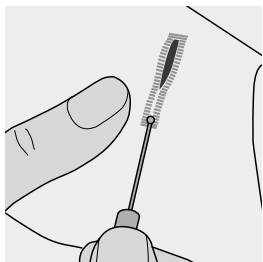

Aprire l'asola con il taglia-asole

- aprire l'asola con il taglia-asole tagliando dalle estremità verso il centro

Aprire l'asola con la lesina taglia-asole (accessorio opzionale)

- posizionare l'asola sul pezzo di legno in dotazione
- posizionare la lesina al centro dell'asola
- tagliare l'asola premendo la lesina sulla stoffa

Bilanciamento

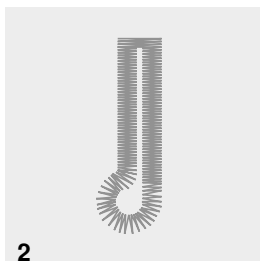
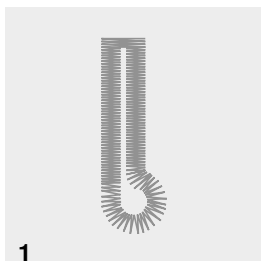

Bilanciamento asole automatiche/manuali

Nell'asola manuale e nell'asola automatica a misurazione ottica il bilanciamento si riflette contemporaneamente su ambedue i cordoncini, che sono cuciti nella stessa direzione.

Bilanciamento della goccia:

- cucire a punto diritto in avanti
- fino all'inizio della goccia/del lato arrotondato
- fermare la macchina
- premere il pulsante «Bilanciamento»
- il display del bilanciamento si apre

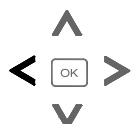

- 1** Goccia spostata verso destra:
- premere il pulsante «scorrimento» sinistro
 - la goccia viene bilanciata verso sinistra
- Fare una prova di cucito!

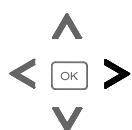

- 2** Goccia spostata verso sinistra:
- premere il pulsante «scorrimento» destro
 - la goccia viene bilanciata verso destra
- Fare una prova di cucito!



Alla fine del cucito ripristinare l'impostazione standard del bilanciamento! (vedi a pagina 34)

Asola automatica con misurazione ottica

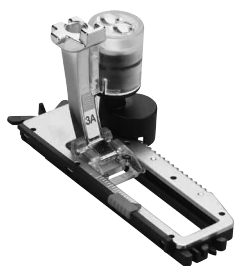
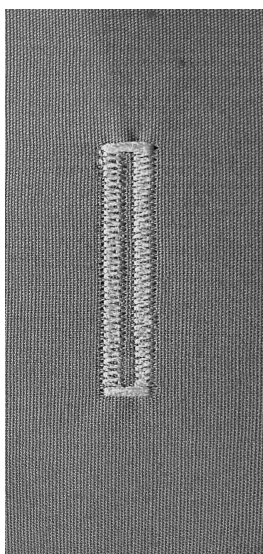

Asolatore automatico a slitta n. 3A

Asola standard automatica n. 51, 52, 53

La lente ottica dell'asolatore n. 3A misura automaticamente la lunghezza dell'asola = duplicazione esatta e ritorno automatico al raggiungimento della lunghezza massima.

Preparazione

- selezionare l'asola desiderata
- Sul display appare:
- ▶ il numero dell'asola selezionata
 - ▶ asolatore automatico a slitta n. 3A



L'asolatore automatico a slitta deve appoggiare in modo uniforme sul materiale! Se la slitta è posizionata sopra una cucitura precedente, la lunghezza non può essere misurata correttamente.

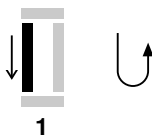

1

Programmazione dell'asola

- 1 ■ cucire in avanti il primo cordoncino
- fermare la macchina
- premere il tasto «cucire indietro»
- ▶ «auto» è indicato sul display
- ▶ la lunghezza è programmata

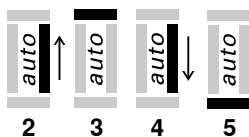

2

3

4

5

La macchina cuce automaticamente:

- 2 i punti diritti indietro
- 3 la prima travetta
- 4 il secondo cordoncino in avanti
- 5 la seconda travetta ed i punti di fermatura
- ▶ la macchina si ferma, il programma torna automaticamente all'inizio dell'asola

Sistema automatico

- tutte le asole seguenti sono cucite automaticamente nella stessa lunghezza, senza premere il tasto per cucire indietro
- salvare asole programmate nella memoria permanente (vedi a pagina 56)
- premere il tasto «clr»
- ▶ la programmazione è cancellata



Asole programmate - copie perfette

Asole programmate garantiscono sempre la stessa lunghezza e perfezione.

Velocità di cucito

- eseguire le asole a velocità ridotta per un risultato ottimale
- cucire tutte le asole alla stessa velocità per ottenere cordoncini regolari

Asola a goccia/arrotondata automatica

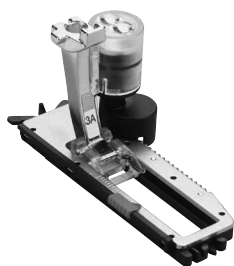
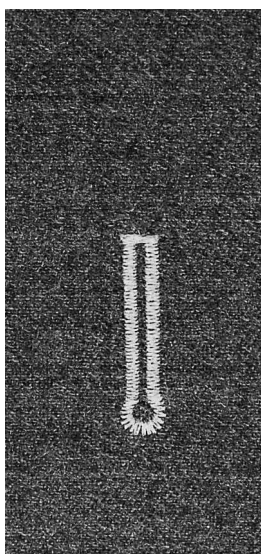

Asolatore automatico a slitta n. 3A

Asola a goccia/arrotondata automatica n. 54, 56

Preparazione

- selezionare l'asola desiderata
- Sul display appare:
- ▶ il numero dell'asola selezionata
 - ▶ asolatore automatico a slitta n. 3A



L'asolatore automatico a slitta deve appoggiare in modo uniforme sul materiale! Se la slitta è posizionata sopra una cucitura precedente, la lunghezza non può essere misurata correttamente.



Programmazione dell'asola

- 1 ■ cucire in avanti il primo cordoncino
- fermare la macchina
- premere il pulsante «cucire indietro»
- ▶ «auto» appare sul display
- ▶ la lunghezza è programmata

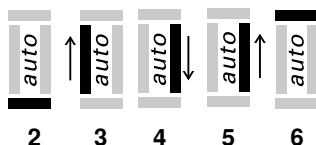

La macchina cuce automaticamente:

- 2 la goccia
- 3 il primo cordoncino indietro
- 4 punti diritti in avanti
- 5 il secondo cordoncino indietro
- 6 la travetta ed i punti di fermatura
- ▶ la macchina si ferma, il programma torna automaticamente all'inizio dell'asola

Sistema automatico

- tutte le asole seguenti sono cucite automaticamente nella stessa lunghezza, senza premere il tasto «cucire indietro»
- salvare asole programmate nella memoria permanente (vedi a pagina 56)
- premere il tasto «clr»
- ▶ la programmazione è cancellata



Asole programmate - copie perfette

Asole programmate garantiscono sempre la stessa lunghezza e perfezione.

Asola a goccia, doppia

- su stoffe molto pesanti l'asola a goccia può essere cucita due volte (doppia) - impostare per il primo passaggio la lunghezza punto meno fitta
- non spostare il tessuto al termine della prima asola
- ripristinare la lunghezza del punto e ripetere l'asola

Asola effetto «Fatto a Mano»

Asolatore automatico a slitta n. 3A

Asola effetto «Fatto a Mano» n. 63

Preparazione

- selezionare l'asola
- Sul display appare:
 - il numero dell'asola selezionata
 - asolatore automatico a slitta n. 3A

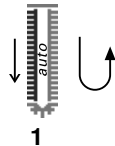

1

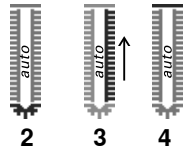

Programmazione dell'asola

- 1 ■ cucire il primo cordoncino in avanti
- fermare la macchina
- premere il pulsante «cucire indietro»
 - «auto» appare sul display
 - la lunghezza è programmata

La macchina cuce automaticamente:

- 2 la goccia
- 3 il secondo cordoncino indietro
- 4 la travetta ed i punti di fermatura
 - la macchina si ferma, il programma torna automaticamente all'inizio dell'asola

Sistema automatico

- tutte le asole seguenti sono cucite automaticamente nella stessa lunghezza, senza premere il tasto «cucire indietro»
- salvare asole programmate nella memoria permanente
- premere il tasto «clr»
- la programmazione è cancellata

Asole nella memoria permanente

Salvare l'asola programmata nella memoria permanente

- programmare l'asola
- premere il tasto «OK»
- l'asola è salvata nella memoria permanente
- «mem» è indicato sul display

Selezione di un'asola memorizzata

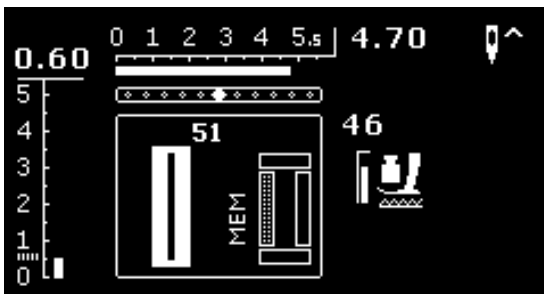

Asole programmate e memorizzate possono essere richiamate in ogni momento, anche se la macchina è stata spenta nel frattempo.

- selezionare l'asola desiderata
- cucire l'asola programmata
 - per ogni tipo d'asola è memorizzabile solo una lunghezza
- programmando una nuova lunghezza, la macchina sovrascrive la lunghezza precedente

Asole manuali (tutti tipi)

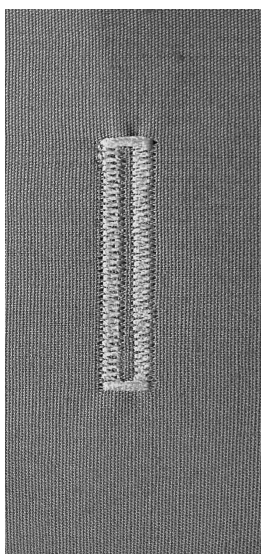

Il metodo dell'asola manuale è adatto per confezionare asole singole oppure per riparare asole già esistenti.

Il numero delle singole fasi della lavorazione dipende dal tipo dell'asola selezionata.

Le asole manuali non possono essere salvate.

Piedino/Piedino a soletta per asole n. 3 **

Preparazione

- selezionare l'asola desiderata

Sul display appare:

- ▶ il numero dell'asola selezionata
- ▶ asolatore automatico a slitta n. 3A

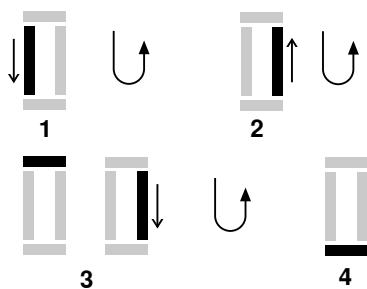

Cucire l'asola standard manuale

- 1 ■ cucire il cordoncino in avanti, fino ad arrivare alla lunghezza marcata
 - fermare la macchina
 - premere il pulsante «cucire indietro»
- 2 ■ cucire i punti diritti indietro
 - fermare la macchina all'altezza del primo punto (inizio dell'asola)
 - premere il pulsante «cucire indietro»
- 3 ■ cucire la travetta in alto ed il secondo cordoncino
 - fermare la macchina
 - premere il pulsante «cucire indietro»
- 4 ■ cucire la travetta in basso e i punti di fermatura

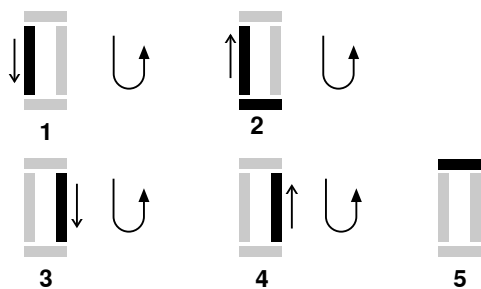

Cucire l'asola a goccia/arrotondata manuale

- 1 ■ cucire in avanti a punto diritto, fino ad arrivare alla lunghezza marcata
 - fermare la macchina
 - premere il pulsante «cucire indietro»
- 2 ■ cucire la goccia ed il primo cordoncino indietro
 - fermare la macchina all'altezza del primo punto (inizio dell'asola)
 - premere il pulsante «cucire indietro»
- 3 ■ cucire in avanti a punto diritto
 - fermare la macchina all'altezza della lunghezza marcata
 - premere il pulsante «cucire indietro»
- 4 ■ cucire il secondo cordoncino indietro
 - fermare la macchina all'altezza del primo punto (inizio dell'asola)
 - premere il pulsante «cucire indietro»
- 5 ■ cucire la travetta ed i punti di fermatura



Cucire ambedue i cordoncini alla stessa velocità.

Programma per cucire bottoni

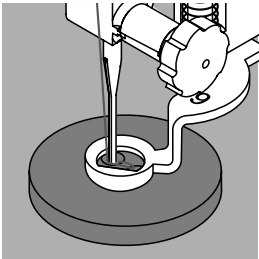
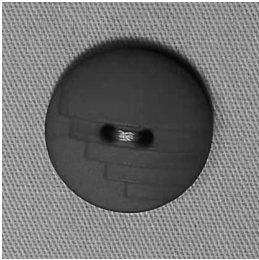

Piedino per rammendo n. 9 */**

Piedino per attaccare bottoni n. 18 */**

Programma per cucire bottoni n. 60

Cucire bottoni con 2 o 4 fori.

Programma per cucire bottoni

Bottoni a scopo esclusivamente decorativo non hanno bisogno del «gambo». Altezza del «gambo» = distanza tra stoffa e bottone, può essere regolata a piacere con la staffetta del piedino n. 18.

Attaccare bottoni con il piedino per rammendo n. 9 */**

- selezionare il programma per attaccare bottoni
- controllare la distanza tra i fori, girando il volantino
- modificare eventualmente la larghezza dello zigzag
- tenere fermi i fili all'inizio del programma
- cucire i primi punti di fermatura nel foro sinistro
- completare il programma per attaccare bottoni
- ▶ la macchina si ferma automaticamente alla fine e torna all'inizio del programma

Fili iniziali e finali

I fili sono già saldati.

Per una maggiore stabilità

- tirare i due fili inferiori, finché sul rovescio del lavoro si vedono le estremità dei fili superiori
- estrarre ed annodare i fili
- tagliare i fili

Attaccare bottoni con il piedino 18 */**

- regolare l'altezza del «gambo» con l'apposita vite sul retro del piedino
- selezionare il programma per attaccare bottoni e procedere come con il piedino n. 9 */**

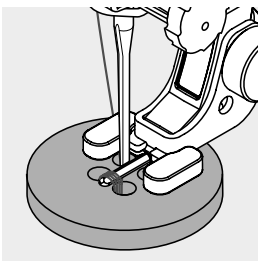
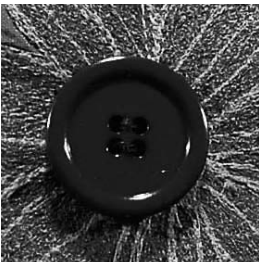

Attaccare un bottone con 4 fori

- cucire prima i fori anteriori
- spostare il bottone in avanti con cautela
- cucire i fori posteriori ripetendo lo stesso programma



Per ottenere una maggiore stabilità, eseguire il programma due volte.

Asole rotonde



Piedino/Piedino a soletta per trasporto indietro n. 1

Asola rotonda a punto zigzag n. 61 *

Asola rotonda a punto diritto n. 62

Cucire asole rotonde

- selezionare l'asola desiderata
- posizionare il tessuto sotto il piedino e cucire il programma
- la macchina si ferma automaticamente al termine del programma ed è subito pronta per cucire un'altra asola

Tagliare asole rotonde

- con le forbicine da ricamo a punta oppure con un punteruolo



Eventualmente correggere la forma dell'asola con il bilanciamento.
Per ottenere una maggiore stabilità cucire l'asola due volte.

Selezionare punti decorativi



- premere il pulsante «Home»



- selezionare «punti decorativi» con i pulsanti «scorrimento»
- confermare con il tasto «OK»

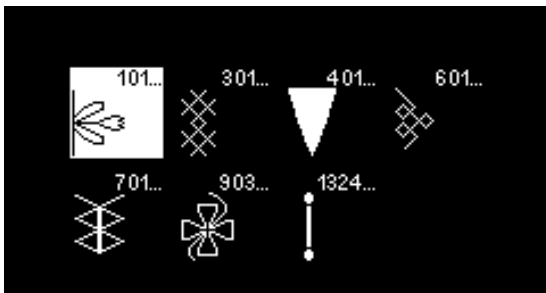

- ▶ sul display appare una panoramica delle categorie
- selezionare con i pulsanti «scorrimento» la categoria desiderata
- confermare con il tasto «OK»
- ▶ la categoria desiderata è attivata
- selezionare il motivo desiderato
- confermare con il tasto «OK»

Impiego

A seconda del tipo del materiale, si consiglia di scegliere punti semplici o punti più elaborati.

- punti decorativi semplici, programmati con punti diritti, danno il risultato migliore su stoffe leggere, p.es. punto n. 101
- punti decorativi, programmati con punto diritto triplo e qualche elemento a punto pieno, sono adatti per stoffe medio-pesanti, p.es. punto n. 107
- punti decorativi più elaborati, programmati con punto pieno, danno il risultato migliore su tessuti pesanti, p.es. punto n. 401



Categorie ricamo

- Categoria 100 = Punti Natura
- Categoria 300 = Punti Croce
- Categoria 400 = Punti Satin
- Categoria 600 = Punti Ornamentali
- Categoria 700 = Punti Tradizionali
- Categoria 900 = Punti Fantasia
- Categoria 1300 = Punti Quilt



Punti perfetti

- utilizzare la stessa tonalità per il filo superiore e inferiore
- rinforzare il rovescio della stoffa con uno stabilizzatore adatto
- per tessuti a pelo alto o pelo lungo (spugna, lana, velluto, ecc.) utilizzare sul diritto della stoffa uno stabilizzatore idro-solubile, che è facile da rimuovere al termine del lavoro

Tabella punti quilt

La macchina offre molti punti speciali per il quilting, il patchwork e per applicazioni.

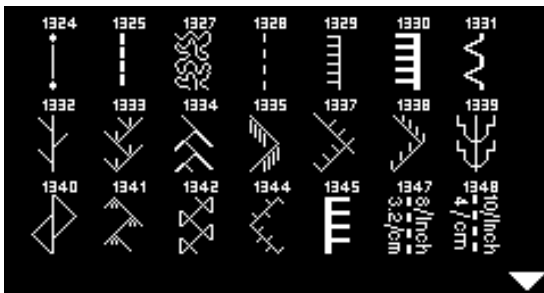

- premere il pulsante «Home»
- selezionare «punti decorativi» con i pulsanti «scorrimento»
- confermare con il tasto «OK»
- ▶ sul display appare una panoramica delle categorie
- selezionare la categoria punti quilt
- confermare con il tasto «OK»
- selezionare il motivo desiderato

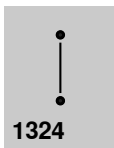

Programmi di fermatura per quiltare



Punto erba

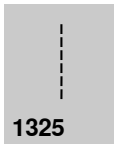

Punto quilt, diritto *



**Variazioni punto erba
1333-1338 * (in parte)**



Punto stippling

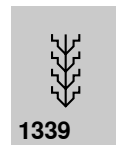

**Variazioni punti quilt decorativi
1339-1342, 1344-1345 * (in parte)**

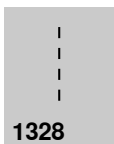

Punto quilt «effetto fatto a mano»



**Variazioni punto quilt «effetto fatto a mano» *
1347-1348**

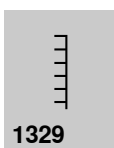

Punto Parigi, semplice

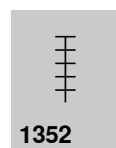

Punto Parigi semplice, simmetrico

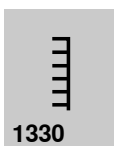

Punto Parigi doppio



Punto Parigi doppio (simmetrico) *

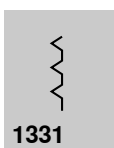

Punto invisibile (stretto)



Punto satin per applicazioni

Punto quilt «effetto fatto a mano»

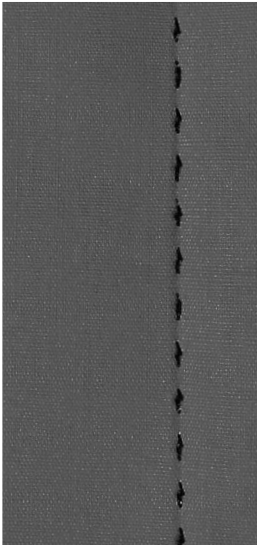

10/1inch
4/cm
8/1inch
3,2/cm

Piedino/Piedino a soletta per trasporto indietro n. 1

Punto quilt «effetto fatto a mano» n. 1328, 1347 *, 1348 *

Per tutti i tipi di materiali e lavori che devono avere l'aspetto «fatto a mano».

Filo

- filo superiore = filo trasparente
- filo inferiore = filo da cucito, da rammendo e da ricamo

Prova di cucito

- ▶ la forte tensione superiore tira il filo inferiore sul diritto della stoffa
- **un** punto è visibile (filo inferiore)
- **un** punto è invisibile (filo trasparente) = effetto fatto a mano

Tensione del filo superiore

A seconda del materiale aumentare la tensione superiore ad un valore tra 6 e 9.

Bilanciamento

Adattare eventualmente il punto con il bilanciamento.



Angoli perfetti

- attivare la funzione «arresto dell'ago/basso», premere il pulsante «fine disegno/ripetizione disegno», girare il lavoro
- girando, prestare attenzione a non spostare i vari strati di stoffa

Il filo trasparente (monofil) si strappa

- ridurre la velocità di cucito
- allentare la tensione del filo superiore

Quiltare a mano libera

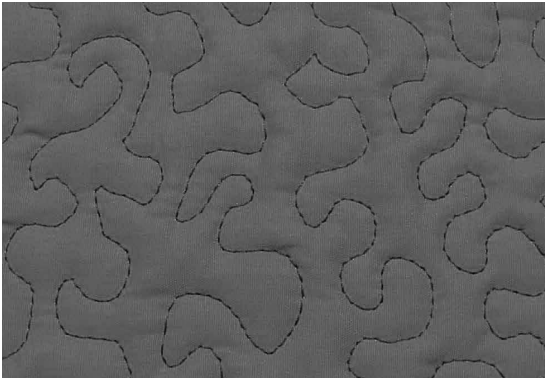

Piedino per rammendo n. 9 */**

Punto diritto n. 1

Quiltare a mano libera

Per tutte le lavorazioni di trapunto da eseguire a mano libera.

Preparazione

- appuntare insieme la stoffa superiore, l'imbottitura e la stoffa inferiore con degli spilli; eventualmente imbastire
- utilizzare il piano supplementare
- utilizzare la ginocchiera alzapiedino
- abbassare le griffe del trasporto

Come tenere il lavoro

- le mani tengono la stoffa come un telaio



Guanti speciali con nodini di gomma facilitano la guida del lavoro.

Quiltare un disegno

- partire dal centro del lavoro e lavorare verso l'esterno
- muovere il lavoro con movimenti leggeri e rotondi per creare il disegno desiderato

Punto stippling

- tecnica per riempire superfici grandi
- cucire a punto diritto dei meandri che non si devono incrociare mai



Quiltare a mano libera e rammendo

Le due tecniche si basano sullo stesso principio del lavoro a mano libera.

Punti difettosi

- se il filo inferiore è visibile sul diritto della stoffa, guidare il lavoro più lentamente
- se si formano nodi di filo sul rovescio della stoffa, guidare il lavoro più velocemente

Il filo trasparente (monofil) si strappa

Ridurre la velocità e/o allentare la tensione superiore.

Il filo si strappa

Guidare il cucito in modo più regolare.

Quiltare con il BSR *

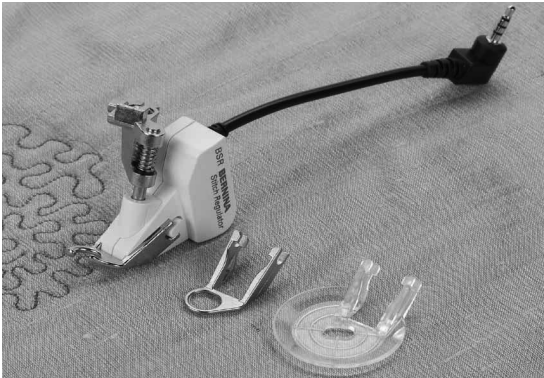

Funzione BSR

Il sensore del piedino BSR reagisce al movimento della stoffa sotto il piedino e determina la velocità di cucito. Regola: più veloce è il movimento della stoffa, più veloce cuce la macchina.

Se la stoffa viene spostata troppo velocemente, si sente un segnale acustico, se questa funzione è attivata (vedi a pagina 66).

ATTENZIONE!

Mai effettuare operazioni come l'infilatura, il cambio dell'ago, ecc., finché la spia rossa del piedino BSR è illuminata, perché l'ago potrebbe iniziare a cucire a causa di uno spostamento involontario della stoffa. Senza movimento della stoffa il BSR si disattiva dopo 7 secondi, la spia rossa si spegne.

Osservare attentamente le prescrizioni di sicurezza.

Attivando la funzione BSR, la macchina cuce permanentemente a bassa velocità (BSR 1, standard) oppure quando la stoffa viene spostata (BSR 2).

Funzione BSR con punto diritto n. 1

La funzione BSR, abbinata al piedino speciale, permette di quiltare (cucire) a mano libera con punto diritto e ad una lunghezza del punto predefinita (fino a 4 mm).

La macchina mantiene la lunghezza del punto impostata entro una determinata velocità, indipendentemente dal movimento della stoffa.

Funzione BSR con punto zigzag n. 2

Il punto zigzag è ideale per «dipingere con la macchina».

Il punto zigzag non mantiene la lunghezza del punto, ma la funzione BSR facilita ugualmente la lavorazione.

Due modalità della funzione BSR

- la **modalità BSR 1** è l'impostazione standard della macchina
- premendo il pedale o il pulsante Start/Stop, la macchina inizia a cucire a velocità ridotta
- il movimento della stoffa determina la velocità di cucito
- grazie al movimento continuo dell'ago è possibile saldare il punto durante la quiltatura, senza dover premere alcun pulsante
- attivare la modalità **BSR 2** premendo il pulsante «BSR» (vedi pagina 27)
- per avviare la macchina in BSR 2, bisogna premere il pedale (o il pulsante Start/Stop) e muovere contemporaneamente la stoffa
- il movimento della stoffa determina la velocità di cucito
- per saldare il punto premere la funzione «ferma-punto»
- premere nuovamente «BSR» per riattivare la modalità BSR 1



Per iniziare il cucito in modo uniforme (1. punto) premere il pedale e muovere contemporaneamente la stoffa. Questo vale anche per l'esecuzione di punte e forme rotonde.

Se la funzione BSR viene disattivata e riattivata rimane attivo l'ultimo modus BSR selezionato, anche se la macchina è stata spenta nel frattempo.

La regolazione del punto BSR funziona soltanto entro un certo limite di velocità - superando questa velocità l'uniformità del punto non è più garantita.

Accertarsi che la lente sotto il piedino BSR non sia sporca (impronte digitali, ecc.). Pulire la lente e il piedino periodicamente con un panno morbido, appena inumidito.

Preparazione

- abbassare le griffe del trasporto
- ridurre la pressione del piedino a seconda dello spessore del materiale
- utilizzare il piano supplementare
- utilizzare la ginocchiera alzapiedino

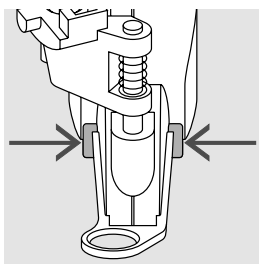

Sostituzione della soletta del piedino

- premere i due pulsanti laterali
- togliere la soletta, sfilandola dalla guida d'incastro

Fissare la soletta del piedino

- inserire la soletta desiderata nella guida e spingerla in alto, finché si innesta

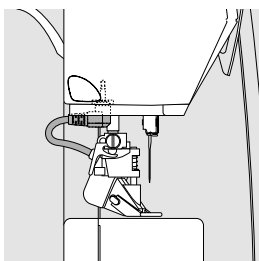

- montare il piedino BSR sulla macchina computerizzata
- inserire lo spinotto del cavo nell'apposita presa

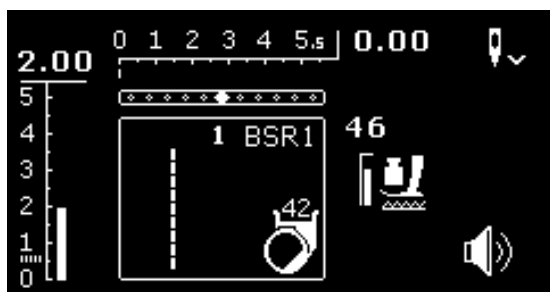

- ▶ il display del BSR si apre automaticamente
- ▶ il punto diritto è attivato
- ▶ la modalità BSR 1 è attivata
- con i pulsanti «selezione diretta» attivare lo zigzag oppure il punto diritto

- impostare la lunghezza punto desiderata
 - la lunghezza punto standard è 2 mm
 - per il punto stippling e la lavorazione di motivi piccoli si consiglia di ridurre la lunghezza del punto a 1-1,5 mm

Funzioni nel Programma BSR

Arresto dell'ago/basso (= standard)

- ▶ sul display la freccia è rivolta in basso
- ▶ l'ago rimane abbassato nel lavoro quando la macchina si ferma (pedale o pulsante Start/Stop)

Arresto dell'ago/alto

- tenere premuto il pulsante «arresto dell'ago»
- ▶ la freccia è rivolta in alto
- ▶ la macchina si ferma con l'ago alzato, rilasciando il pedale oppure premendo il pulsante Start/Stop

Alzare o abbassare l'ago

- premere il pulsante «arresto dell'ago»
- ▶ l'ago si alza o si abbassa

Saldare il punto con il pulsante «Start/Stop» (solo BSR 1)

- posizionare la stoffa sotto il piedino
- abbassare il piedino
- premere il pulsante «arresto dell'ago» due volte
 - ▶ estrarre il filo inferiore
- tenere ambedue i fili
- premere il pulsante Start/Stop
 - ▶ la modalità BSR è attivata
- cucire 5-6 punti
- premere il pulsante «Start/Stop»
 - ▶ la modalità BSR è disattivata
- tagliare i fili
- premere il pulsante «Start/Stop»
 - ▶ la modalità BSR è attivata
- continuare a quiltare

Funzione Fermapunto (solo BSR 2)

- premere il pulsante «Fermapunto»
- premere il pedale o il pulsante «Start/Stop»

Attivata dal movimento della stoffa la macchina cuce prima alcuni punti corti, poi entra in funzione la lunghezza punto impostata e la funzione fermapunto si disattiva automaticamente.

Attivare/disattivare il segnale acustico

- selezionare il programma «Setup»
- selezionare con il pulsanti «scorrimento» la funzione «BSR Beep»
- confermare con il tasto «OK»
- selezionare il lato sinistro
- confermare con il tasto «OK»
 - ▶ il segnale acustico è attivato
- selezionare il lato destro
- confermare con il tasto «OK»
 - ▶ il segnale acustico è disattivato
- premere il pulsante «Indietro»
 - ▶ il menu principale appare
- premere il pulsante «BSR»
 - ▶ il display BSR appare (modalità BSR 1 o 2)
- con il beeper attivato si sente il segnale acustico al raggiungimento della velocità massima
- uscendo dalla modalità BSR, il segnale acustico mantiene l'impostazione attuale (attivato o disattivato)

Avviare il cucito con BSR

1. Possibilità:

Attivare la funzione BSR con il pedale

- inserire il pedale
- abbassare il piedino
- premere il pedale
- ▶ attivare il BSR
- ▶ la spia rossa del piedino si illumina
- premere il pedale durante il cucito
- il movimento della stoffa determina la velocità di cucito
- rilasciare il pedale
- ▶ il BSR si ferma

2. Possibilità

Attivare il BSR tramite il pulsante Start/Stop

- abbassare il piedino
- premere il pulsante «Start/Stop»
- ▶ la modalità BSR è attivata
- ▶ la spia rossa del piedino si illumina
- il movimento della stoffa determina la velocità di cucito
- premere nuovamente il pulsante «Start/Stop»
- ▶ il BSR si ferma

Disattivare la funzione BSR con il pulsante «Start/Stop»

Modalità 1

Senza movimento della stoffa per circa 7 secondi, il BSR si disattiva automaticamente e la spia rossa del piedino si spegne.

Modalità 2

Alla fine del cucito la macchina deve eseguire ancora un punto (dipende dalla posizione dell'ago), perché la macchina si deve fermare sempre con l'ago in alto, anche se sul display BSR la freccia è rivolta in basso.



Come tenere il lavoro

- le mani tengono la stoffa come un telaio
- movimenti bruschi (tirare/frenare) della stoffa possono causare dei punti troppo lunghi o troppo corti
- movimenti continui e regolari garantiscono i risultati migliori
- non girare il lavoro durante la quiltatura



Guanti speciali per quiltare con nodini di gomma facilitano la guida del lavoro.



Esempio di impiego:

- BSR con punto zigzag n. 2
- il punto zigzag è molto adatto per il ricamo a mano libera, la "pittura con ago e filo"
- creare disegni vuoti o pieni

Disattivare la funzione BSR

- staccare lo spinotto del cavo del piedino BSR dalla macchina
- togliere il piedino BSR

Alfabeti



- premere il tasto «Home»

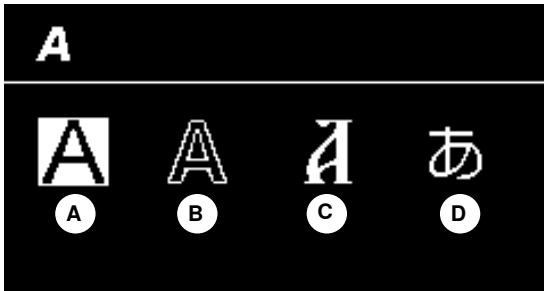

- selezionare con il pulsanti «scorrimento» il menu «alfabeti»
- confermare con il tasto «OK»
- ▶ si apre il display degli alfabeti:
 - A** Stampatello
 - B** Stampatello doppio
 - C** Cirillico
 - D** Hiragana



- selezionare con il pulsanti «scorrimento» l'alfabeto desiderato
- confermare con il tasto «OK»
- ▶ sul display sono visibili le lettere del alfabeto

Memoria/Modalità combinazioni

Programmazione di punti utile e decorativi

Nella modalità combinazioni/memoria è possibile raccogliere e salvare fino a 100 punti, lettere e numeri. La memoria è permanente. Il contenuto rimane memorizzato, fino a quando si decide di cancellarlo. Eventuali interruzioni della corrente o la disattivazione della macchina non hanno effetto sul contenuto della memoria. Modifiche della lunghezza/larghezza punto e della posizione dell'ago possono essere effettuate in ogni momento. Disegni, lettere o numeri singoli possono essere cancellati o sovrascritti.



- premere il pulsante «Home»



- selezionare con i pulsanti «scorrimento» la funzione «combinazioni»
- confermare con il tasto «OK»

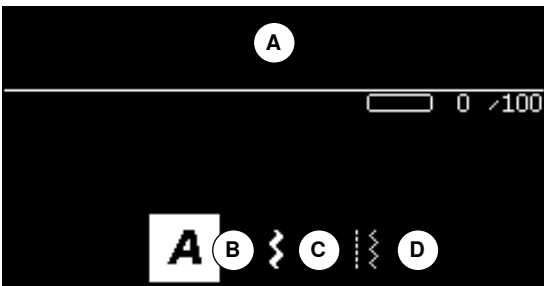

- A Edit (= modifica, elaborazione)
- B Alfabeti
- C Punti decorativi
- D Punti utili

- selezionare una categoria, poi il punto desiderato
- confermare con il tasto «OK»

I punti possono essere attivati anche con la selezione numerica, tramite i pulsanti della «selezione diretta».

Uso dei pulsanti «scorrimento» all'interno di una categoria dei punti/alfabeti

- premere a lungo uno dei quattro pulsanti «scorrimento»
 - scorrimento veloce del contenuto della categoria punti/dell'alfabeto
- premere il pulsante «destra» alla fine di una riga
 - il primo punto della prossima riga è attivato
- premere il pulsante «sinistra» all'inizio di una riga
 - l'ultimo punto della riga precedente è attivato
- premere il pulsante «destra» alla fine della categoria punti/alfabeti
 - il primo punto della categoria punti/alfabeti è attivato
- premere il pulsante «sinistra» all'inizio della categoria punti/alfabeti
 - l'ultimo punto della categoria punti/alfabeti è attivato
- un punto dell'ultima riga è attivato
- premere il pulsante «sotto»
 - un punto nella stessa posizione della prima riga è attivato
- un punto/lettera della prima riga è attivato
- premere il pulsante «sopra»
 - il cursore si sposta in Edit



- ▶ Punti e lettere programmati sono visibili in Edit **1**
- ▶ il cursore indica la posizione dove sarà inserito il nuovo punto (o la nuova lettera)
- ▶ inserire un motivo a **destra** del cursore, cancellare un motivo a **sinistra** del cursore
- ▶ il numero **2** del punto attivato è indicato
- ▶ le frecce a destra e a sinistra della combinazione indicano, che la combinazione non può essere visualizzata interamente
- fare scorrere la combinazione, premendo i pulsanti «scorrimento» «destra/sinistra»
- ▶ i posti occupati della memoria **3** sono indicati
- premere i pulsanti «scorrimento» «sopra/sotto» per cambiare tra la categoria selezionata e Edit

Non sono programmabili

- Punto diritto con programma fermapunto n. 5
- Programma rammendo Nr. 22
- Punto imbastitura n. 30
- Asole
- Programma per cucire bottoni Nr. 60
- Asole rotonde Nr. 61, Nr. 62

Cucire una combinazione

Creare la combinazione.

- premere 2x il pulsante «indietro»
- ▶ si apre il display della modalità combinazione
- scegliere il simbolo «ago»
- confermare con il tasto «OK»
- ▶ si apre il display per cucire la combinazione
- cucire la combinazione
- i pulsanti «scorrimento» consentono lo scorrimento del contenuto della combinazione
- ▶ il punto selezionato può essere modificato (p.es. specchiato, ecc.)

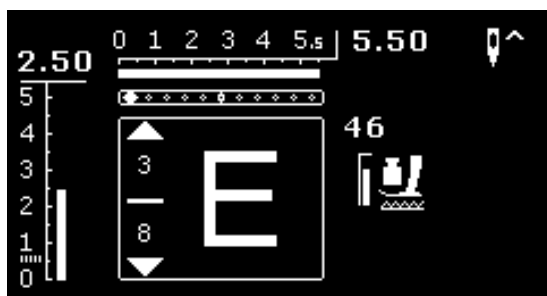

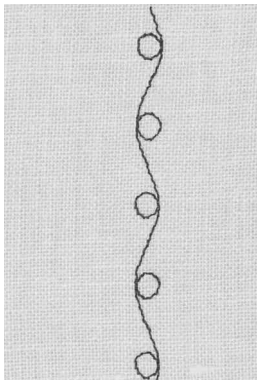
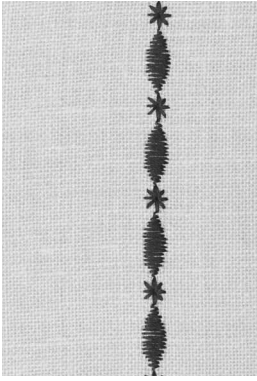

Esempio A

Cucire una combinazione in modo continuo.

- selezionare «modalità combinazioni», vedi a pagina 69
- selezionare i punti decorativi
- confermare con il tasto «OK»
- selezionare nella categoria 700 il punto n. 711
- confermare con il tasto «OK»
- premere il pulsante «indietro»
- selezionare nella categoria 400 il punto n. 407
- confermare con il tasto «OK»
- premere 2x il pulsante «indietro»
- selezionare la modalità cucito
- confermare con il tasto «OK»
- cucire la combinazione

Esempio B

Combinare un punto e la funzione «effetto specchio» e cucire la combinazione in modo continuo.

- selezionare «modalità combinazioni», vedi pagina 69
- selezionare i punti decorativi
- confermare con il tasto «OK»
- selezionare nella categoria 700 il punto n. 730
- confermare con il tasto «OK»
- selezionare nuovamente il punto n. 730
- confermare con il tasto «OK»
- premere 2x il pulsante «indietro»
- selezionare la modalità cucito
- confermare con il tasto «OK»
- selezionare il secondo punto con il pulsante «scorrimento» «sotto»
- premere il pulsante «effetto specchio»
- premere il pulsante «inizio disegno»
- cucire la combinazione



Combinazioni di punti decorativi con filo per ricamo

- i punti risultano più pieni
- infilare il gancio della capsula per un risultato ottimale

Combinazioni di punti su due strati di stoffa

La stoffa non si arriccia.

Combinazioni di punti su uno strato singolo di stoffa

- rinforzare il rovescio della stoffa sempre con uno stabilizzatore (a strappo, adesivo, oppure idrosolubile)
- togliere lo stabilizzatore al termine del cucito

Esempio C

Programmare lettere/numeri.

- selezionare «modalità combinazioni»
- selezionare l'alfabeto desiderato e programmare il testo
- premere 2x il pulsante «indietro»
- selezionare la modalità cucito
- premere il pulsante «fermapunto»
- ▶ la macchina salda il punto all'inizio della combinazione programmata
- cucire la combinazione
- premere il pulsante «fermapunto» durante il cucito
- ▶ la macchina salda il punto alla fine della combinazione e si ferma
- tagliare i fili di connessione al termine del cucito

Correggere una combinazione

**Cancellare l'intera combinazione**

- premere il pulsante «Home»
- selezionare con i pulsanti «scorrimento» la funzione «modalità combinazioni»
- confermare con il tasto «OK»
- ▶ si apre il display della modalità combinazioni
- selezionare «cestino»
- confermare con il tasto «OK»
- ▶ l'intera combinazione è cancellata

Cancellare punti/lettere singoli

- premere il pulsante «scorrimento» «sopra», per spostare il cursore in Edit
- premere i pulsanti «scorrimento» «destra/sinistra» per posizionare il cursore a destra del punto/della lettera da cancellare
- premere il tasto «clr»
- il motivo a **sinistra** del cursore è cancellato

Inserire un punto/una lettera

- premere il pulsante «scorrimento» «sopra», per spostare il cursore in Edit
 - premere i pulsanti «scorrimento» «destra/sinistra» per per spostare il cursore nella posizione desiderata
- Inserire un punto/una lettera all'inizio di una combinazione.
- posizionare il cursore con il pulsante «scorrimento» «sinistra» davanti al primo motivo
 - premere il pulsante «scorrimento» «sotto»
 - selezionare il punto desiderato nella categoria attivata
 - confermare con il tasto «OK»
 - ▶ il motivo viene inserito in Edit a **destra** del cursore

Chiudere la modalità combinazioni/memoria

- premere il pulsante «Home»
- ▶ il display principale appare
- ▶ la combinazione è salvata

Pulizia e manutenzione

ATTENZIONE!

Togliere la spina del cavo dalla presa di corrente, prima di eseguire lavori di manutenzione o la lubrificazione.
Non usare alcol, benzina, diluenti o liquidi corrosivi per pulire la macchina!

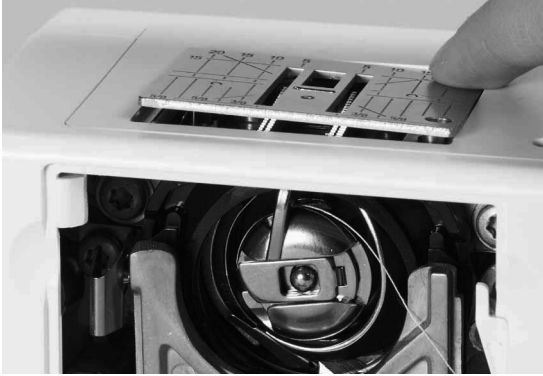

Pulire lo schermo e la macchina computerizzata

Con un panno morbido, leggermente inumidito.

Area delle griffe del trasporto

Rimuovere regolarmente i residui di filo sotto la placca dell'ago e nell'area del crochet.

- mettere l'interruttore principale su «0»
- staccare la macchina dalla rete di corrente
- togliere il piedino e l'ago
- aprire lo sportello del crochet
- alzare la placca dell'ago premendo l'angolo destro posteriore
- togliere la placca dell'ago
- pulire con il pennello
- rimettere la placca dell'ago



Pulizia del crochet

- mettere l'interruttore principale su «0»
- staccare la macchina dalla rete di corrente
- togliere la capsula
- spingere la levetta di chiusura verso sinistra
- aprire l'anello nero che regge il crochet
- togliere il crochet



- pulire la guida del crochet; non usare oggetti appuntiti
- inserire il crochet, se è necessario, girare il volantino, finché il mandacrochet si trova a sinistra
- richiudere il coperchio nero ad anello ed il fermaglio; la levetta deve scattare
- girare il volantino per controllare la posizione corretta
- inserire la capsula



Lubrificazione

- mettere l'interruttore principale su «0»
- staccare la macchina dalla rete di corrente
- mettere 1-2 gocce dell'olio BERNINA nella guida del crochet
- mettere l'interruttore principale su «1»
- cucire brevemente «a vuoto» (senza filo) - l'olio si distribuisce bene
- ▶ il prossimo progetto di cucito non si macchia

Evitare ed eliminare difetti

Le seguenti informazioni aiutano a riconoscere eventuali anomalie e ad eliminare le loro cause.

Controllare se:

- i filo superiore ed il filo inferiore sono infilati correttamente
- l'ago è inserito correttamente
- lo spessore dell'ago è adatto; consultare la tabella a pagina 22
- la punta ed il gambo dell'ago non sono danneggiati
- la macchina è pulita; residui dei fili sono eliminati
- la guida del crochet è pulita
- tra i dischi della tensione e/o sotto la molla della capsula sono rimasti incastrati residui di filo

Difetto	Causa	Soluzione
Formazione difettosa del punto	<ul style="list-style-type: none"> – filo superiore troppo teso/troppo lento – ago spuntato o storto – ago di qualità scadente – filo di qualità scadente – rapporto ago/filo sbagliato – infilatura sbagliata 	<ul style="list-style-type: none"> ■ ridurre/aumentare la tensione del filo superiore ■ usare un ago nuovo, di buona qualità ■ usare un ago nuovo, di buona qualità ■ usare filati di buona qualità (Madeira, Mettler, Gütermann) ■ adattare l'ago allo spessore del filo ■ controllare il filo superiore ed inferiore
Punti saltati	<ul style="list-style-type: none"> – sistema d'ago non corretto – ago storto o spuntato – ago di qualità scadente – ago non inserito correttamente – punta d'ago non adatta 	<ul style="list-style-type: none"> ■ adoperare aghi del sistema 130/705 H ■ usare un ago nuovo, di buona qualità ■ usare un ago nuovo, di buona qualità ■ durante l'inserimento spingere l'ago in alto, fino all'arresto ■ scegliere la punta dell'ago adatta alla struttura tessile del progetto
Punti difettosi	<ul style="list-style-type: none"> – residui di filo tra i dischi della tensione – infilatura sbagliata – residui di filo sotto la molla della capsula 	<ul style="list-style-type: none"> ■ piegare un pezzo di stoffa sottile (non usare il bordo tagliato) e passarlo tra i dischi della tensione - muovere la stoffa avanti e indietro e pulire in questa maniera i due lati della tensione ■ controllare il filo superiore ed inferiore ■ rimuovere i residui dei fili sotto la molla della capsula
Filo incastrato nella leva tendifilo	<ul style="list-style-type: none"> – rottura del filo superiore 	<p>Se il filo superiore si spezza e rimane incastrato nell'area della leva tendifilo, procedere come segue:</p> <ul style="list-style-type: none"> ■ mettere l'interruttore principale su «0» ■ togliere la vite del coperchio A con il cacciavite Torx ■ per rimuovere il coperchio, girarlo leggermente verso sinistra e poi spingerlo in alto ■ rimuovere i residui di fili ■ rimettere il coperchio e stringere la vite
Il filo superiore di spezza	<ul style="list-style-type: none"> – tensione del filo superiore troppo forte – infilatura sbagliata – filo vecchio o di qualità scadente – foro della placca dell'ago o punta del crochet danneggiati 	<ul style="list-style-type: none"> ■ ridurre la tensione del filo superiore ■ controllare il filo superiore ■ usare filati di buona qualità (Madeira, Mettler, Gütermann) ■ portare la macchina computerizzata dal concessionario BERNINA

Difetto	Causa	Soluzione
Il filo inferiore si strappa	<ul style="list-style-type: none"> – tensione del filo inferiore troppo forte – foro della placca dell'ago danneggiato – ago spuntato o storto 	<ul style="list-style-type: none"> ■ aumentare la tensione del filo superiore ■ portare la macchina computerizzata dal concessionario BERNINA ■ usare un ago nuovo
L'ago si spezza	<ul style="list-style-type: none"> – l'ago non è inserito correttamente – la stoffa è stata tirata durante il cucito – materiale voluminoso è stato spinto durante il cucito – filo di qualità scadente con nodini 	<ul style="list-style-type: none"> ■ stringere la vite di fissaggio dell'ago ■ non tirare la stoffa durante il cucito ■ usare il piedino adatto per materiali pesanti (p.es. piedino jeans n. 8); usare le piastrine compensatrici per superare lo spessore delle cuciture ■ usare filati di buona qualità (Madeira, Mettler, Gütermann)
Macchina computerizzata	<ul style="list-style-type: none"> – la macchina non cuce o cuce solo lentamente 	<ul style="list-style-type: none"> ■ la spina non è completamente innestata ■ mettere l'interruttore principale su «0» ■ la macchina computerizzata proviene da un ambiente freddo ■ portare la macchina computerizzata dal concessionario BERNINA
Messaggio «Assert in File»	<ul style="list-style-type: none"> – errore di calcolo interno 	<ul style="list-style-type: none"> ■ spegnere e riaccendere la macchina computerizzata

Tabella dei punti

BERNINA 530

Punti utili

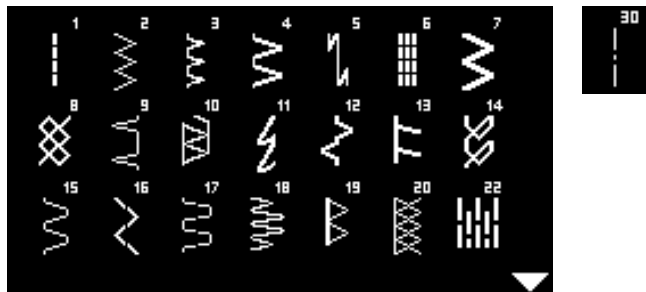

Asole

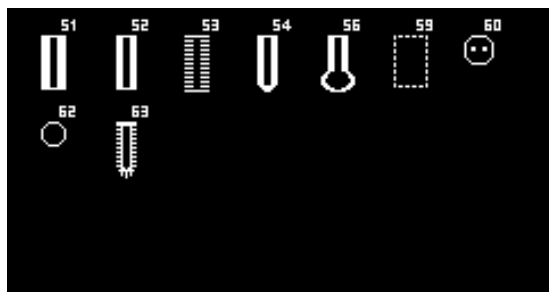

Punti decorativi

Punti Natura

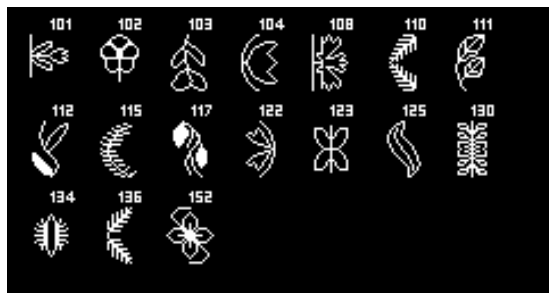

Punti Croce



Punti Satin

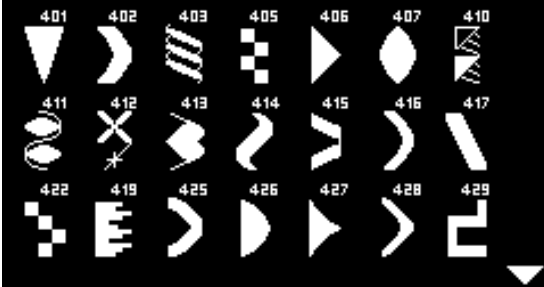

Punti Ornamentali



Punti Tradizionali



Punti Fantasia

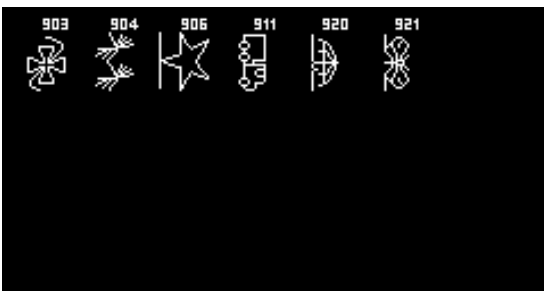

Punti Quilt

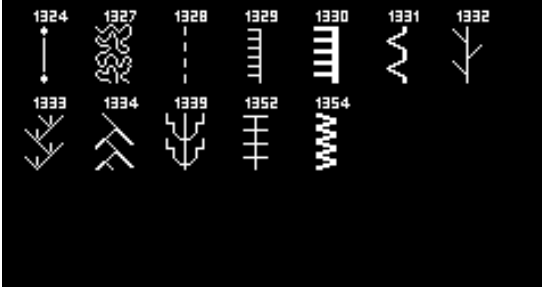

Alfabeti Stampatello



Stampatello doppio

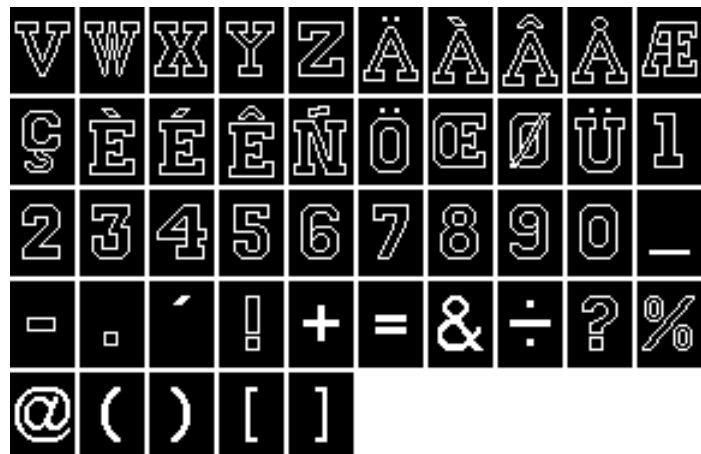

Cirillico

А Б В Г Д Е Ё
 Ж З И Й К Л М
 Н О П Р С Т У

Ф Х Ц Ч Ш Щ Ъ Ы Ь Э
 Ю Я

Hiragana

あ い う え お か き
 く け こ さ し す せ
 そ た ち つ て と な

に	ぬ	ね	の	は	ひ	ふ	へ	ほ	ま
み	む	め	も	や	ゆ	よ	ら	り	る
れ	ろ	わ	を	ん	あ	い	う	え	お
や	ゆ	よ	つ	が	ぎ	ぐ	げ	ご	さ
じ	ず	ぜ	そ	た	ち	つ	て	ど	ば
び	ふ	へ	ほ	ぱ	び	ぷ	ぺ	ぽ	

BERNINA 550 QE

Punti utili

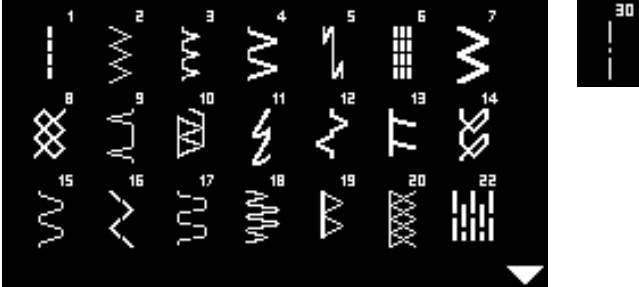

Asole

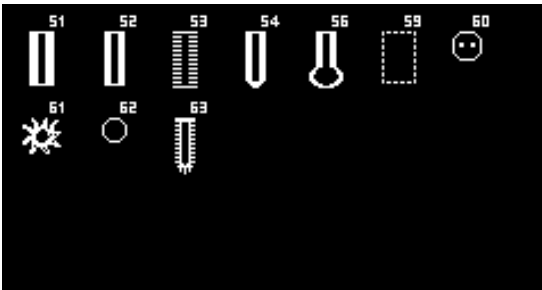

Punti decorativi

Punti Natura

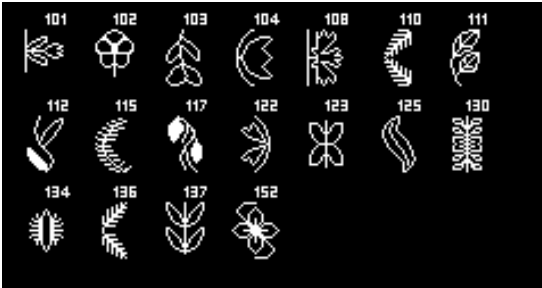

Punti Croce

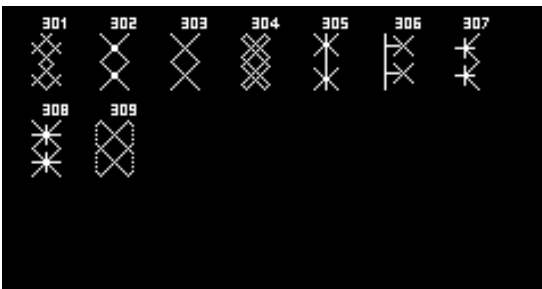

Punti Satin

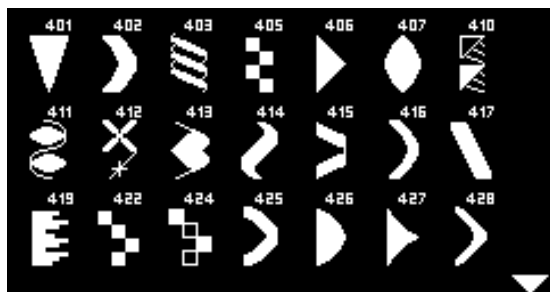

Punti Ornamentali



Punti Tradizionali

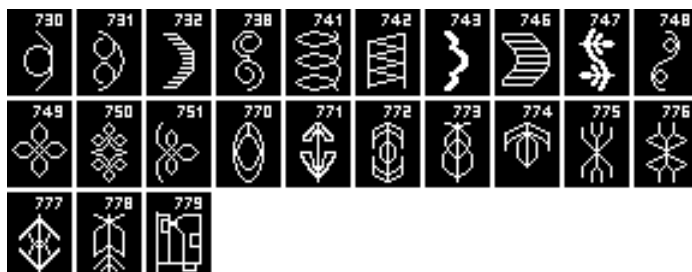
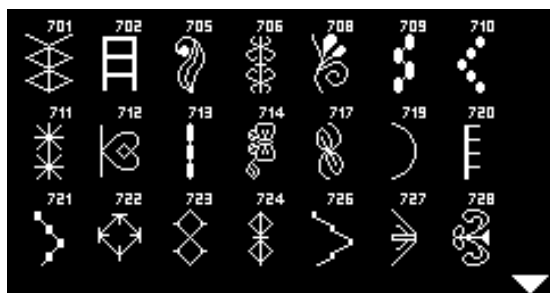

Punti Fantasia

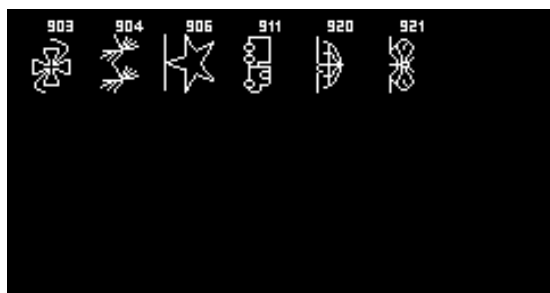

Punti Quilt

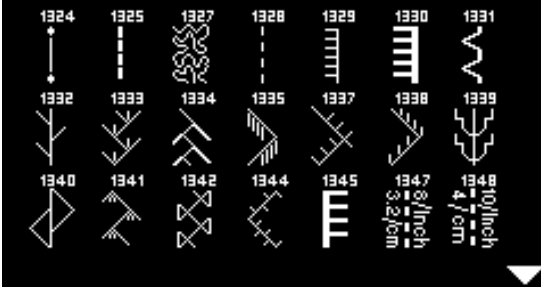

Alfabeti Stampatello



Stampatello doppio

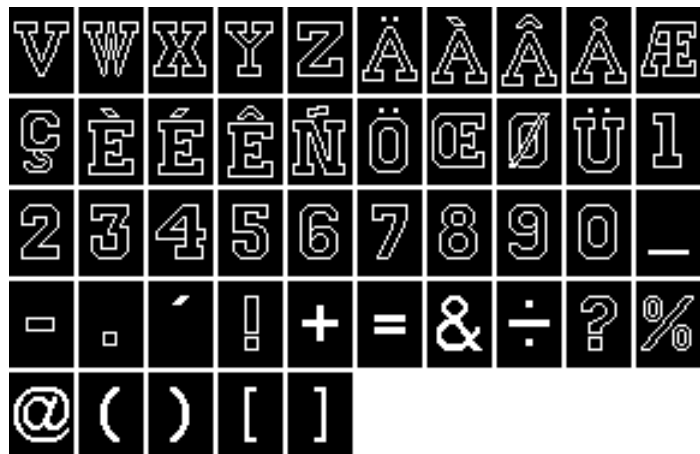

Cirillico

А Б В Г Д Е Ё
 Ж З И Й К Л М
 Н О П Р С Т У

Ф Х Ц Ч Ш Щ Ъ Ы Ь Э
 Ю Я

Hiragana

あ い う え お か き
 く け こ さ し す せ
 そ た ち つ て と な

に	ぬ	ね	の	は	ひ	ふ	へ	ほ	ま
み	む	め	も	や	ゆ	よ	ら	り	る
れ	ろ	わ	を	ん	あ	い	う	え	お
や	ゆ	よ	つ	が	ぎ	ぐ	げ	ご	さ
じ	ず	ぜ	そ	た	ち	つ	て	ど	ば
び	ぶ	べ	ぼ	ぱ	ぴ	ぷ	ぺ	ぽ	

Indice**A****Accessori**

- Gambo piedino/Piedini a soletta 6
- Piedini 6
- Standard 5

Accessori opzionali

- Connessione 9

Accessori standard 5, 6**Ago**

- Ago doppio/Ago triplo 23
- Alzare/abbassare 27
- Indicazioni per la scelta dell'ago 22
- Infilare 15, 16
- Informazioni importanti - ago e filo 21
- Inserire/togliere 14
- Morsetto 9
- Posizione 25
- Rapporto ago/filo 22
- Sostituire 14
- Stop 27
- Tabella 23

Ago, filo e stoffa 21**Alfabeti 68, 78-79, 82-83****Asola 49-57**

- 4-fasi 57
- 5-fasi 57
- Asola a goccia 49
- Asola a punto diritto 49
- Asola arrotondata 49
- Asola con filo di rinforzo 52
- Asola effetto «fatto a mano» 49
- Asola elasticizzata 49
- Asola manuale 57
- Asola standard 49
- Asola standard stretta 49
- Asolatore automatico a slitta n. 3A 6, 54
- Automatica 54-56
- Bilanciamento 53
- Compensatore per asolatore automatico 50
- Dispositivo guida per asolatore autom. 50
- Informazioni importanti 49
- Marcare 50
- Modificare la larghezza dei cordoncini 50
- Modificare la lunghezza del punto 50
- Nella memoria permanente 56
- Programmare 54-56
- Prova di cucito 50
- Radoppiare 54, 55
- Stabilizzatori 51
- Tabella 49, 76, 80
- Tagliare 52
- Tensione del filo 50

Asola a goccia 49, 55**Asola a goccia/arrotondata automatica 55**

- Programmare

Asola arrotondata 49, 55**Asola automatica 54-56****Asola con filo di rinforzo**

- Asolatore automatico a slitta n. 3A 52
- Fissare 52
- Piedino a soletta per asole n. 3 52
- Piedino per asole n. 3 52

Asola effetto «fatto a mano» automatica 56

- Programmare

Asola effetto «fatto a mano» 56**Asola elasticizzata 54****Asola manuale 57****Asola rotonda**

- A punto diritto 49, 59
- A zigzag 49, 59

Asola standard 54**Asola standard automatica**

- Programmare 54

Attaccare bottoni 58**B****Beeper (segnale acustico) 30, 31, 66****Bilanciamento**

- Asola 53
- Punti utili e decorativi 34

Bordi

- Impunturare 44

Bottoni

- Cucire 58

BSR 64-67

- Beeper (segnale acustico) 66
- Chiudere 67
- Con punto diritto n. 1 64
- Con punto zigzag n. 2 64
- Display 65
- Funzioni 66
- Iniziare 67
- Modalità 64
- Montare il piedino 65
- Preparazione 65
- Quiltare 67
- Togliere/montare la soletta del piedino 65

C**Cambiare**

- Ago 14
- Capsula 13
- Piedino 17
- Piedino a soletta 16
- Placca dell'ago 17

Cambiare la larghezza del punto 25**Capsula**

- Gancio della capsula 13
- Inserire 13
- Sostituire 13
- Togliere 13

Cavo

- Inserire 10
- Svolgere/avvolgere 10

Cavo di connessione

- Connessione 9

Cerniera

- Inserire 40
- Inserire due lati 40

Cofanetto accessori

- Esempio come sistemare gli accessori 7

Combinazione

- Cancellare un punto singolo 72
- Cancellare una combinazione intera 72
- Correggere 72
- Cucire 70
- Esempi 71
- Inserire punti 72

Compensare

- Spessore cucitura 48
- Strati di stoffa 48

Compensare il materiale 48**Compensare strati di stoffa 48****Connessione**

- Accessori opzionali 9
- Cavo di connessione 9
- Ginocchiera alzapiedino 9, 11
- Pedale 9, 10

Contrasto e luminosità 30**Coperchio**

- Leva tendifilo 9

Copertura tendifilo 9**Correzioni**

- Punti utili/decorativi 34

Cucire

- Accessori 5
- Alfabeti 68
- Angoli 48

- Asola 54-57
- Asole rotonde 59
- Attaccare bottoni 58
- Cerniera 40
- Combinazioni 70
- Cucire indietro 9, 26
- Orlo invisibile 45
- Pulsanti delle funzioni 24-27
- Tecniche di cucito 33

Cucire angoli 48**Cucire indietro**

- Permanentemente 26
- Temporaneamente 26

Cucitura di connessione 47**Cucitura piatta di giunzione 47****D****Dettagli**

- Macchina per cucire computerizzata 8, 9

Disco svolgifilo 5**Display**

- Alfabeti 68
- Asole 49
- BSR 65
- Display principale/Menu principale 29
- Modalità «Combinazioni» 69
- Panoramica 28
- Pulizia 73
- Punti decorativi 60
- Punti utili 29

E**Effetto specchio 27****Esempi d'impiego**

- Punti utili 38-47

F**FHS 11****Fili di cotone 21****Fili di poliestere 21****Filo**

- Fili ed aghi - Informazioni importanti 21
- Rapporto ago/filo 22

Filo inferiore

- Avvolgere 12
- Avvolgimento durante il cucito 12
- Infilare 13
- Inserire la capsula 13
- Inserire spolina 13
- Tagliare 9, 12, 13

Fili rayon 21

Filo superiore			
■ Infilare	14		
■ Tensione	18		
Foro per fissare il telaio da rammendo	9		
Funzioni			
■ Categoria punti	25		
■ Larghezza punto	25		
■ Lunghezza punto	25		
■ Posizione dell'ago	25		
■ Pulsanti selezione diretta	24, 36		
■ Selezione punti	24, 36		
G			
Ginocchiera alzapiedino			
■ Alzare/abbassare piedino	11		
■ Connessione	11		
■ Inserire	11		
Griffe del trasporto			
■ Abbassare	20		
■ Posizione	20		
■ Pronte per cucire	20		
■ Simbolo	28		
■ Trasporto della stoffa	20		
Guida al cucito			
■ Categorie di stoffa	33		
■ Panoramica	33		
■ Suggerimenti	33		
■ Tecniche di cucito	33		
Guidafilo posteriore	9, 14		
I			
Impostazione base			
■ Impostazioni del cucito	31		
■ Pressione del piedino	19		
■ Tensione del filo	18		
Impostazioni			
■ Bilanciamento	34		
■ Guida al cucito	33		
■ Pressione del piedino	19		
■ Programma Setup	30-31		
■ Tensione del filo	18		
■ Tutorial	32		
Impunturare			
■ Bordi	44		
■ Stretta/larga	44		
Impunturare bordi esterni	44		
Indicazioni per la scelta dell'ago			
■ Materiale/Filo/Spessore dell'ago	22		
Indice	3		
Infilare			
■ Ago	16		
■ Ago Doppio/Ago triplo	15		
■ Filo inferiore	13		
■ Filo superiore	14		
Infilatura ago doppio	15		
Infilatura ago triplo	15		
Infilatore	16		
Infilatore dell'ago	16		
Inizio disegno	27		
Inizio disegno/Ripetizione disegno	26		
Inserire			
■ Ago	14		
■ Capsula	13		
■ Ginocchiera alzapiedino	11		
■ Placca dell'ago	17		
■ Spolina	13		
Inserire capsula	13		
Interruttore principale	9		
L			
Leva alzapiedino	9		
Lubrificazione	31, 32, 73		
Luminosità e contrasto	30		
M			
Macchina per cucire computerizzata			
■ Lubrificare	73		
■ Panoramica	8, 9		
■ Pulizia	73		
■ Pulsanti delle funzioni	24-27		
■ Risolvere problemi	74		
Maniglia	9		
Manutenzione	73		
Materiale, filo, ago	21		
Materiali	33		
Memoria			
■ Alfabeti	69		
■ Aprire	69		
■ Cancellare	72		
■ Chiudere	72		
■ Correzioni	72		
■ Esempi	71		
■ Impiego	69		
■ Indicazione	70		
■ Inserire	72		
■ Memoria temporanea	37		
■ Programmare	69-70		
■ Programmare alfabeti	69		
■ Programmare punti utili e decorativi	69		
■ Punti	69		
Memoria permanente			
■ Asola	56		

Memoria personale			
■ Permanente	37		
■ Temporanea	37		
Menu principale	29		
Modalità «Combinazioni»	69-72		
■ Contenuto	69		
■ Programmare punti utili/decorativi	69-70		
■ Utilizzo dei pulsanti «scorrimento»	69		
Modificare			
■ Bilanciamento	34		
■ Larghezza punto	25		
■ Lunghezza punto	25		
■ Posizione dell'ago	25		
■ Pressione del piedino	19		
■ Tensione del filo	18		
Modificare il punto			
■ Larghezza	25		
■ Lunghezza	25		
■ Punti utili/decorativi	37		
Modificare la lunghezza del punto	25		
Modificare la posizione dell'ago	25		
Montare			
■ Ginocchiera alzapiedino	11		
■ Piano supplementare	10		
■ Piedino	17		
■ Placca dell'ago	17		
■ Righello scorrevole	10		
■ Soletta del piedino	16		
O			
Orlo			
■ Bordi	44		
■ Invisibile	45		
■ Orlo a vista	45		
■ Punto maglia	45		
Orlo invisibile	45		
Overlock doppio	43		
P			
Panoramica			
■ Display	28		
■ Macchina per cucire computerizzata	8, 9		
■ Pulsanti delle funzioni	24-27		
Panoramica/Tabella			
■ Punti quilt	61, 78, 82		
Pedale			
■ Connessione	9, 10		
■ Inserire	10		
■ Regolazione della velocità di cucito	10		
■ Svolgere/avvolgere cavo	10		
Perno portafilo			
■ Orizzontale	9, 12, 14, 15		
■ Verticale	9, 11		
Perno portafilo orizzontale		9, 12, 14, 15	
Perno portafilo verticale		9, 11	
Piano supplementare			
■ Montare/togliere	10		
Piastrine compensatrici		5, 48, 50	
Piedino			
■ Accessori standard	6		
■ Alzare/abbassare	9		
■ BSR	6		
■ Indicazione	28		
■ Montare/togliere	17		
■ Pressione	19		
■ Solette del piedino	6		
■ Sostituire	17		
Placca dell'ago			
■ Inserire/montare	17		
■ Marcature	17		
■ Pulire	73		
■ Togliere	17		
Preparazione			
■ Macchina per cucire computerizzata	10-23		
Presca di connessione PC		9	
Prescrizioni di sicurezza		2	
Pressione del piedino			
■ Aumentare/ridurre	19		
Pretensione del filarello		9, 12	
Programma fermapunto		46	
Programma per attaccare bottoni		49, 58	
Programma Setup		30-31	
■ Beeper (segnale acustico) per BSR	31		
■ Impostazioni base	31		
■ Lubrificazione	31		
■ Luminosità e contrasto	30		
■ Panoramica display	30		
■ Versione software	31		
Pulizia			
■ Area crochet	73		
■ Crochet	73		
■ Display e macchina per cucire computerizzata	73		
■ Lubrificare	73		
Pulsante clr		9, 27	
Pulsante Cucire indietro		26	
Pulsante Start-Stop		26	
Pulsanti delle funzioni			
■ Arresto dell'ago	27		
■ Bilanciamento	27		
■ BSR	27		
■ clr	27		
■ Cucire indietro	26		

■ Cursore regolazioni della velocità	26
■ Effetto specchio orizzontale	27
■ Fine disegno/Ripetizione disegno	26
■ Funzione Ferpapunto	27
■ Home	26
■ Indietro	26
■ Inizio disegno	27
■ OK	27
■ Scorrimento	27
■ Selezione punti	24, 36
■ Start/Stop	26

Pulsanti scorrimento	27
-----------------------------	-----------

Pulsanti per selezione diretta	24, 36
---------------------------------------	---------------

Punti	
■ Memoria temporanea	37
■ Selezionare	24, 36
■ Tabella	76-83

Punti decorativi	
■ Impiego	60
■ Panoramica/Tabelle	60, 76-78, 80-81
■ Selezionare	60

Punti quilt	
■ Tabella	61, 78, 82

Punti utili	35-48
■ Cerniera	40
■ Cucitura aperta	38
■ Cucitura piatta di giunzione	47
■ Impunturare bordi	44
■ Orlo invisibile	45
■ Programma di rammendo, semplice	35, 42
■ Punto diritto	35, 38
■ Punto diritto con programma ferpapunto	35, 46
■ Punto diritto triplo	35, 38
■ Punto imbastitura	35, 46
■ Punto increspato	35
■ Punto invisibile	35
■ Punto Lycra	35
■ Punto maglia	35, 45
■ Punto nido d'ape	35
■ Punto overlock doppio	35, 43
■ Punto overlock elasticizzato	35
■ Punto overlock per maglia	35
■ Punto overlock rinforzato	35
■ Punto pieno (satin)	28, 42
■ Punto serpentino	35
■ Punto stretch	35
■ Punto super-stretch	35
■ Punto universale	35
■ Punto vari-overlock	35
■ Punto zigzag	35, 42
■ Punto zigzag cucito	35, 42
■ Punto zigzag triplo	35, 39
■ Rammendo manuale/automatico	41, 42
■ Selezionare	24, 29
■ Selezione del punto	24, 25, 36
■ Tabella	35, 76, 80

Punto diritto	35, 38
----------------------	---------------

Punto diritto triplo	38
-----------------------------	-----------

Punto effetto «fatto a mano»	61, 62
-------------------------------------	---------------

Punto imbastitura	46
--------------------------	-----------

Punto maglia	35
---------------------	-----------

Punto overlock	
■ Punto overlock doppio	43
■ Punti	35

Punto overlock elasticizzato	35
-------------------------------------	-----------

Punto overlock rinforzato	35
----------------------------------	-----------

Punto pieno (satin)	28, 42
----------------------------	---------------

Punto serpentino	35
-------------------------	-----------

Punto stippling	63
------------------------	-----------

Punto vari-overlock	35
----------------------------	-----------

Punto zigzag	42
---------------------	-----------

Punto zigzag triplo	39
----------------------------	-----------

Q

Quiltare	
■ Con BSR	64-67
■ Punto quilt «effetto fatto a mano»	62
■ Quiltare a mano libera	63
■ Stippling	63

R

Rammendo	
■ Automatico	42
■ Manuale	41

Rapporto ago/filo	22
--------------------------	-----------

Righello	
■ Guida bordi	44

Rimuovere	
■ Ago	14
■ Capsula	13
■ Piano supplementare	10
■ Piedino/Piedino a soletta	16, 17
■ Placca dell'ago	17

Risolvere problemi	74-75
---------------------------	--------------

Rotella regolazione della pressione del piedino	19
--	-----------

S

Selezionare	
■ Punti	24, 36

Selezione categoria	25
----------------------------	-----------

Selezione dei punti	
■ Menu Principale	25, 36
■ Numero del punto	24, 36
■ Pulsanti per selezione diretta	24, 36

Simbolo manutenzione	28	Tipo di scittura	68
Simbolo revisione	28	Trasporto della stoffa	
Sistema ago	22	■ Griffe del trasportatore	20
Sistema del piedino	6	Tutela ambientale	2
Soletta del piedino		Tutorial	32
■ Sostituire	16		
Solette	6	V	
Soluzione di problemi	74-75	Velocità	
Sottomenu	29	■ Pedale	10
Spiegazione dei simboli	4	■ Regolare	26
Spiegazione espressioni	4	Velocità di cucito	10, 26
Sportello del crochet	9	Versione software	31
Stabilizzare		Vista frontale	
■ Pressione del piedino	19	■ Macchina per cucire computerizzata	8
Stabilizzatori	51	Volantino	9
Supporto di gomma piuma	5	Z	

T

Tabella	
■ Ago	23
■ Alfabeti	68, 78-79, 82-83
■ Asole	49, 76, 80
■ Guida al cucito	33
■ Programma Setup	30
■ Punti	76-83
■ Punti decorativi	60, 76-77, 80-81
■ Punti utili	35, 76, 80
Taglia-asole	5, 52
Tagliafilo	
■ Del filarello	12
■ Filo inferiore, nell'area crochet	13
■ Laterale, sul coperchio	16
Tagliafilo del filo inferiore	13
Tasto fermapunto	27
Tasto OK	27
Tensione	18
Tensione del filo	
■ Asola	50
■ Filo superiore	18
■ Impostazione base	18
■ Punti	18
■ Rotella	18

Testo

Herbert Stolz/Susanne Ribi

Illustrazioni

www.sculpt.ch

Fotografie

Patrice Heilmann, Winterthur

Composizione, Layout, DTP

Susanne Ribi

Copyright

2011 BERNINA International AG, CH-Steckborn