

bernette  
BERNINA®

my  
world

my  
bernette



bernette | 0  
BERNINA®  
bernette | 2  
BERNINA®  
bernette | 5  
BERNINA®

Bedienungsanleitung  
Instrucciones de manejo  
Mode d'emploi  
Istruzioni d'uso

**DE**

**Hinweis:**

Diese Anleitung beschreibt drei verschiedene bernette Modelle. Oben links auf den Seiten sind jeweils die Modelle aufgeführt, für die die entsprechende Seite zutrifft.

**Achtung:**

Diese Nähmaschine ist nur für den privaten Haushaltsgebrauch bestimmt. Bei einer intensiven oder gewerblichen Nutzung bedarf es bei der regelmässigen Reinigung und Pflege besonderer Sorgfalt. Verschleisserscheinungen durch intensive oder gewerbliche Nutzung sind, auch innerhalb der Garantiefrist, nicht automatisch abgedeckt. Die Entscheidung obliegt dem Service vor Ort.

**ES**

**Indicación:**

Este manual describe tres modelos diferentes "bernette". Arriba en la parte izquierda de la pagina están indicados los modelos para los cuales la página correspondiente es válida.

**Atención:**

Esta máquina de coser está destinada únicamente para el uso doméstico. Si se utiliza a menudo o comercialmente entonces es necesario una limpieza y mantenimiento especial. Huellas de deterioro a causa de uso intensivo o comercial, también dentro del plazo de garantía, no están cubiertas automáticamente. La decisión la toma el servicio que está en el lugar.

**FR**

**Remarque:**

Ces directives englobent un descriptif des trois modèles "bernette". Le modèle évoqué ressort en haut à gauche.

**Attention:**

Cette machine à coudre est destinée exclusivement à l'usage domestique. Un usage industriel ou intensif exige des soins particuliers et un nettoyage fréquent.

Les signes d'usure provoqués par un usage industriel ou intensif ne sont pas automatiquement couverts même durant la période de garantie. Cette décision sera prise par le service sur site après observation.

**IT**

**Nota:**

Questo manuale d'istruzione descrive tre modelli bernette diversi. In alto a sinistra di ogni pagina è evidenziata la macchina a cui si riferisce la relativa pagina.

**Attenzione:**

Questa macchina per cucire è destinata al solo uso domestico. L'uso intenso o l'uso professionale richiede la frequente pulizia ed una manutenzione particolarmente attenta. Manifestazioni di usura causati da uso intenso o utilizzo professionale non sono automaticamente coperte dalla garanzia, neanche durante il periodo di garanzia. La decisione spetta al rivenditore / centro assistenza locale.



Beim Gebrauch eines elektrischen Geräts sind folgende grundsätzliche Sicherheitsmassnahmen unbedingt zu beachten:

Lesen Sie vor dem Gebrauch dieser Nähmaschine alle Sicherheitshinweise durch. Bewahren Sie die Gebrauchsanweisung an einem geeigneten Ort in der Nähe des Gerätes auf. Händigen Sie die Gebrauchsanleitung bei der Weitergabe des Gerätes an Dritte ebenfalls mit aus.

## **GEFAHR** - Zum Schutz gegen elektrischen Schlag:

1. Die Nähmaschine nie unbeaufsichtigt stehen lassen, solange sie am Stromnetz angeschlossen ist.
2. Nach Gebrauch und vor der Reinigung die Nähmaschine immer vom Stromnetz trennen.
3. Vor einem Glühlampenwechsel immer den Netzstecker ziehen. Nur Glühlampen des gleichen Typs verwenden, 12V/ 5W.

## **WARNUNG** - Zum Schutz gegen Verbrennungen, Feuer, elektrischen Schlag oder Verletzungen von Personen:

1. Die Nähmaschine nicht als Spielzeug benutzen. Erhöhte Vorsicht ist angebracht, wenn die Nähmaschine von Kindern oder in der Nähe von Kindern benutzt wird.
2. Personen (einschließlich Kinder), die aufgrund ihrer physischen, sensorischen oder geistigen Fähigkeiten oder ihrer Unerfahrenheit oder Unkenntnis nicht in der Lage sind, das Gerät sicher zu benutzen, sollten dieses Gerät nicht ohne Aufsicht oder Anweisung durch eine verantwortliche Person benutzen.

3. Kinder sollten beaufsichtigt werden, um sicherzustellen, dass sie nicht mit dem Gerät spielen.
4. Diese Nähmaschine darf nur zu dem in dieser Anleitung beschriebenen Zweck benutzt werden. Es ist nur das vom Hersteller empfohlene, in dieser Anleitung enthaltene Zubehör zu verwenden.
5. Diese Nähmaschine nie benutzen, falls Kabel oder Stecker beschädigt sind, sie nicht störungsfrei funktioniert, sie fallengelassen oder beschädigt wurde, oder sie ins Wasser gefallen ist. Bringen Sie in diesem Fall die Nähmaschine zum nächstgelegenen autorisierten Fachhändler oder entsprechenden Fachmann zur Überprüfung, Reparatur, elektrischer oder mechanischer Einstellung.
6. Bei Gebrauch der Nähmaschine Lüftungsschlitze nicht blockieren. Halten Sie die Lüftungsschlitze der Nähmaschine und des Fussanlassers frei von Fusseln, Staub und Stoffrückständen.
7. Finger von allen beweglichen Teilen freihalten. Spezielle Vorsicht ist im Bereich der Nadel der Nähmaschine angebracht.
8. Nur originale Stichplatten benutzen. Eine falsche Stichplatte kann zu Nadelbruch führen.
9. Keine krummen Nadeln verwenden.
10. Während des Nähens den Stoff weder ziehen noch stossen. Das kann zu Nadelbruch führen.
11. Nähmaschine ausschalten ("O") bei Tätigkeiten im Bereich der Nadel wie Einfädeln, Nadel wechseln, Unterfaden einfädeln oder Nähfuss wechseln und ähnliches.
12. Beim Entfernen des Verdeckts, beim Ölen oder bei anderen in der Anleitung erwähnten Unterhaltsarbeiten die Nähmaschine immer vom Stromnetz trennen (Netzstecker ziehen).

13. Keine Gegenstände in die Öffnungen an der Maschine fallen lassen oder stecken.
14. Die Nähmaschine auf keinen Fall im Freien benutzen.
15. Die Nähmaschine nicht an Orten benutzen, wo Treibgasprodukte (Sprays) oder Sauerstoff verwendet werden.
16. Zum Ausschalten Hauptschalter auf "O" stellen und Netzstecker herausziehen.
17. Beim Trennen vom Stromnetz immer am Stecker und nicht am Kabel ziehen.
18. Stellen Sie niemals etwas auf den Fußanlasser.
19. Der Schalldruckpegel unter normalen Bedingungen ist kleiner als 70 dB (A).
20. Diese Nähmaschine ist doppeltisoliert. Verwenden Sie nur Original-Ersatzteile. Beachten Sie den Hinweis für die Wartung doppeltisolierter Produkte.

## WARTUNG DOPPELT-ISOLIERTER PRODUKTE

Ein doppeltisoliertes Produkt ist mit zwei Isolationseinheiten anstelle einer Erdung ausgestattet. Ein Erdungsmittel ist in einem doppeltisolierten Produkt nicht enthalten und sollte auch nicht eingesetzt werden. Die Wartung eines doppeltisolierten Produkts erfordert höchste Sorgfalt und beste Kenntnisse des Systems und sollte daher nur von qualifiziertem Personal vorgenommen werden. Verwenden Sie für Service und Reparatur nur Original-Ersatzteile. Ein doppeltisoliertes Produkt ist folgendermassen gekennzeichnet: "Doppelisolierung" oder "Doppeltisoliert".

Das Symbol  kann ebenfalls ein solches Produkt kennzeichnen.

## BEDIENUNGSANLEITUNG SORGFÄLTIG AUFBEWAHREN

Diese Nähmaschine ist nur für den Haushaltsgebrauch bestimmt.



### Umweltschutz

*BERNINA fühlt sich dem Umweltschutz verpflichtet. Wir bemühen uns, die Umweltverträglichkeit unserer Produkte zu erhöhen, indem wir diese ununterbrochen verbessern bezüglich Gestaltung und Produktions-Technologie.*

Entsorgen Sie elektrische Geräte nicht im Hausmüll, nutzen Sie die Sammelstellen der Gemeinde.

Fragen Sie ihre Gemeindeverwaltung nach den Standorten der Sammelstellen.

Wenn elektrische Geräte unkontrolliert entsorgt werden, können während der Verwitterung gefährliche Stoffe ins Grundwasser und damit in die Nahrungskette gelangen, oder die Flora und Fauna auf Jahre vergiftet werden.

Wenn Sie das Gerät durch ein neues ersetzen, ist der Verkäufer gesetzlich verpflichtet, das alte mindestens kostenlos zur Entsorgung entgegenzunehmen.

Cuando se usa un aparato eléctrico tienen que respetarse las siguientes normas de seguridad:

Lea atentamente todas las instrucciones y las normas de seguridad antes de poner en marcha esta máquina de coser. Guardar este manual de instrucciones en un lugar adecuado, cerca del aparato. Entregar el manual de instrucciones, en caso de pasar del aparato a terceros, junto con el aparato.

## **PELIGRO** - Para proteger contra electrochoque:

1. No dejar nunca la máquina de coser sin vigilancia si ella está enchufada a la red eléctrica.
2. Después de coser y antes de la limpieza hay que desconectar la máquina de coser de la red eléctrica.
3. Antes de cambiar la bombilla desenchufar la máquina de coser. Utilizar únicamente bombillas del mismo tipo, 12 vatios/5W.

## **ADVERTENCIA** - Para proteger contra quemaduras, fuego, electrochoque o heridas de personas:

1. La máquina de coser no es ningún juguete. Tener mayor cuidado si la máquina de coser la usan los niños o si se utiliza cerca de ellos.
2. Personas (niños inclusive) que por causa de sus capacidades físicas, sensoricas o mentales o por su inexperiencia o falta de conocimientos no son capaces de utilizar el aparato con seguridad, no deben utilizar este aparato sin vigilancia o sin instrucciones por parte de una persona responsable.

3. Hay que vigilar los niños para verificar que no jueguen con el parato.
4. Usar esta máquina de coser solamente para los fines descritos en este manual. Usar únicamente los accesorios recomendados por el fabricante y descritos en este manual.
5. No utilizar nunca esta máquina de coser si el cable o el enchufe están dañados, ella no funciona bien, se ha dejado caer al suelo o está estropeada, se ha dejado caer dentro del agua. En este caso llevar inmediatamente la máquina de coser al próximo representante autorizado para controlarla, arreglarla, regularla eléctrica o mecánicamente.
6. No bloquear las aperturas de refrigeración durante el uso de la máquina de coser. Mantener las aperturas de refrigeración de la máquina de coser y del pedal de mando sin pelusillas, polvo o restos de ropa.
7. No acercar nunca los dedos a las partes móviles, sobre todo cerca de la aguja de la máquina de coser.
8. Usar siempre placas-agujas originales. Una placa-aguja falsa puede romper la aguja.
9. No usar agujas torcidas.
10. Durante la costura ni tirar de la ropa ni empujarla. Esto podría romper la aguja.
11. Las manipulaciones en la zona de la aguja - como enhebrar, cambio de la aguja o de un pie prensatelas, enhebrado del hilo inferior etc. deben hacerse siempre con el interruptor principal desconectado ("O").
12. Al abrir la tapa, lubricar o antes de los trabajos de mantenimiento descritos en el manual hay que desconectar la máquina de coser computerizada de la red eléctrica (sacar el enchufe de la red eléctrica).

13. No dejar caer ni meter ningunos objetos dentro de las aperturas de la máquina de coser.
14. No usar nunca la máquina de coser al aire libre.
15. No usar la máquina de coser en sitios donde se utilizan productos propelentes (sprays) u oxígeno.
16. Para desconectar la máquina, poner el interruptor principal a "0" y sacar el enchufe de la red eléctrica.
17. Desenchufar de la red tirando siempre del enchufe y no del cable.
18. No colocar nunca cosas sobre el pedal de mando.
19. La intensidad del sonido – bajo circunstancias normales - es menor a 70 dB (A).
20. Esta máquina de coser computerizada tiene un aislamiento doble. Utilice únicamente piezas de recambio originales. Consulte la indicación para el mantenimiento de productos de aislamiento doble.

## MANTENIMIENTO DE PRODUCTOS DE AISLAMIENTO DOBLE

Un producto de aislamiento doble tiene dos unidades de aislamiento en vez de una toma de tierra. En un producto de aislamiento doble no hay una toma de tierra, y tampoco debe incluirse una. El mantenimiento de un producto de aislamiento doble requiere mucha atención y conocimiento del sistema. Pos eso sólo un especialista puede hacer este trabajo de mantenimiento. Usar únicamente piezas de recambio originales. Un producto de aislamiento doble está marcado con: "Dobleaislamiento" o "Aislamiento doble".

El símbolo  puede también indicar semejante producto.

## GUARDAR BIEN ESTE MANUAL DE INSTRUCCIONES

Esta máquina de coser computerizada está destinada únicamente para el uso doméstico.



### Protección del medio ambiente

*BERNINA se siente responsable de proteger el medio ambiente. Nos esforzamos en aumentar la compatibilidad de nuestros productos mejorándolos continuamente respecto diseño y tecnología de producción.*

No eliminar aparatos eléctricos junto con los desperdicios domésticos. Utilizar los depósitos centrales del ayuntamiento.

Pregunte en el ayuntamiento donde se encuentran los depósitos centrales.

Si se eliminan aparatos eléctricos incontroladamente pueden producirse durante la descomposición componentes peligrosas y llegar hasta las aguas subterráneas y por consecuencia a la cadena alimenticia, o envenenar flora y fauna por muchos años.

Si reemplaza el aparato por uno nuevo, el vendedor tiene la obligación legal por lo menos de recoger el aparato viejo sin coste alguno para eliminarlo.



L'emploi d'un appareil électrique exige d'observer les mesures de sécurité suivantes: avant d'utiliser la machine, lisez attentivement toutes les directives de sécurité de ce manuel. Conservez ces directives près de votre machine et transmettez-les avec l'appareil si vous remettez votre machine à un tiers.

**DANGER** - pour la protection contre tout choc électrique:

1. Ne laissez jamais la machine à coudre sans surveillance tant qu'elle est raccordée au réseau.
2. Débranchez toujours la machine après usage et avant un nettoyage.
3. Retirez toujours la fiche du réseau avant de changer une ampoule. N'employez que des ampoules de même type, soit 12 volts/ 5 watts.

**AVERTISSEMENT** - pour éviter les risques de brûlures, d'incendie, de choc électrique ou de blessures de personnes:

1. Une machine à coudre n'est pas un jouet. La plus grande prudence est de mise quand la machine est utilisée par des enfants ou quand elle se trouve à leur proximité.
2. Toutes les personnes (y compris les enfants) qui ne sont pas en mesure d'utiliser en toute sécurité la machine en raison de leurs capacités physiques, sensorielles ou mentales ou en raison de leur inexpérience ou méconnaissance de l'objet, ne devraient jamais utiliser cette machine sans surveillance et devraient toujours être accompagnées d'une personne responsable maîtrisant les fonctions de cet appareil.
3. Ne laissez jamais la machine sans surveillance à proximité

- des enfants.
4. N'utilisez cette machine que dans le but d'accomplir les travaux décrits dans ce mode d'emploi. N'employez que les accessoires originaux recommandés par le fabricant.
5. N'employez pas cette machine si les câbles ou les prises sont abîmés, si elle ne fonctionne pas sans problème, si elle est tombée ou endommagée ou si elle est tombée dans l'eau. Apportez dans ce cas votre machine pour réparation, vérification ou réglage des composants électriques ou mécaniques auprès de l'agent BERNINA le plus proche ou du spécialiste agréé.
6. Veillez à ne pas boucher les fentes d'aération de votre machine. Libérez-les des éventuels bouts de fils et déchets de tissu ou dépoussiérez-les.
7. Eloignez vos doigts de toute pièce en mouvement. Une prudence toute particulière s'impose à proximité de l'aiguille de la machine.
8. N'utilisez que la plaque à aiguille originale. Une plaque inadéquate peut provoquer la cassure de l'aiguille.
9. N'utilisez jamais une aiguille tordue.
10. Pendant la couture, ne jamais tirer ou pousser le tissu. Risques accrus de cassure de l'aiguille!
11. Mettre toujours le commutateur principal sur "O" dès que vous travaillez à proximité de l'aiguille pour, par exemple, l'enfiler, la changer ou fixer un autre pied-de-biche, etc.
12. Débranchez (tirez la prise) toujours la machine lorsque vous retirez le capot pour effectuer les travaux d'entretien mentionnés dans le mode d'emploi comme, par ex., la lubrification.
13. Ne pas introduire ou laisser tomber des objets dans les ouvertures de la machine.

14. Ne jamais employer la machine en plein air.
15. Ne jamais employer la machine dans un local où l'on utilise des produits avec gaz propulseur (spray) ou de l'oxygène.
16. Débranchez la machine en réglant le commutateur principal sur "O" et retirez la prise du courant.
17. Débrancher la machine en tirant sur la fiche et non sur le câble.
18. Ne posez jamais aucun objet ou autre sur la pédale.
19. En conditions normales, le seuil d'isolation acoustique ne dépasse pas les 70 dB (A).
20. Cette machine à coudre est équipée d'une double isolation. N'employez que des pièces de rechange originales. Se reporter aux indications pour la remise en état des produits à double isolation.

## ENTRETIEN DES PRODUITS À DOUBLE ISOLATION

Un produit à double isolation est équipé de deux isolations au lieu d'une mise à la terre. La mise à la terre n'est pas prévue sur un produit à double isolation et ne devrait donc pas être employée. L'entretien d'un produit à double isolation exigeant de grands soins et des connaissances poussées sur le système, il doit donc être réalisé seulement par du personnel qualifié. N'employez que des pièces de rechange originales pour l'entretien et la réparation. Un produit à double isolation est désigné de la manière suivante: "isolation double" ou "A double isolement".

Le symbole  peut également caractériser un tel produit.

## CONSERVEZ SOIGNEUSEMENT CES PRESCRIPTIONS DE SECURITE

Cette machine à coudre est destinée exclusivement à l'usage domestique.



### Protection de l'environnement

BERNINA se sent concernée par la protection de l'environnement. Nous nous efforçons ainsi d'augmenter l'impact environnemental de nos produits en améliorant sans cesse nos technologies de fabrication et de production.

Ne jetez jamais un appareil électrique dans les déchets ménagers et éliminez-le dans le respect des directives de votre commune/pays.

Adressez-vous à votre commune pour obtenir l'adresse des endroits de récupération.

Un appareil électrique éliminé sans contrôle dans la nature peut propager des agents nocifs dans la nappe phréatique et ainsi influencer et intoxiquer pour des années la chaîne alimentaire, la faune et la flore.

Si vous souhaitez remplacer votre ancien appareil contre un neuf, le vendeur est tenu légalement de reprendre l'ancien gratuitement pour élimination. La maintenance d'un produit doublement isolé exige la plus grande prudence et des connaissances approfondies du système et ne devrait donc qu'être effectuée par un technicien qualifié.

Quando usate la macchina per cucire, rispettate sempre le precauzioni di sicurezza, incluso quanto qui di seguito specificato.

Per favore leggere tutte le istruzioni prima dell'uso. Conservare il manuale in un luogo vicino alla macchina per cucire. Se la macchina viene data a terzi, deve essere sempre accompagnata dal manuale d'istruzioni.

## **PERICOLO** - per ridurre il rischio di shock elettrico.

1. Lasciare la macchina per cucire mai incustodita, quando la spina è inserita. Staccare sempre la spina della macchina per cucire al termine del lavoro e prima di procedere alla sua pulizia.
2. Staccare sempre la spina della macchina prima di sostituire la lampadina. Usare soltanto lampadine adatte - di 12V/5W.

## **ATTENZIONE** - Per ridurre il rischio di bruciature, incendi, shock elettrico o danni alle persone.

1. Una macchina per cucire non è un giocattolo. Fare molta attenzione quando la macchina per cucire viene usata vicino ai bambini.
2. Persone (e bambini), che non sono in grado di adoperare questa macchina in modo sicuro per mancanza di capacità fisiche o motoriche oppure per mancanza di conoscenza del prodotto, dovrebbero utilizzare la macchina solo sotto la sorveglianza di una persona esperta.
3. Bambini devono essere sorvegliati, per evitare che usino la macchina per cucire come giocattolo.

4. Usare questa macchina per cucire solo per l'uso a cui è destinata, come descritto all'interno del manuale. Usare solo accessori originali, come specificato in seguito.
5. Non usare la macchina per cucire se il cavo o la spina sono danneggiati, se la macchina non funziona correttamente, se è caduta o danneggiata oppure se la macchina è caduta nell'acqua. Portare la macchina per cucire solo da un rivenditore Bernina autorizzato per un esame, la riparazione oppure la regolazione meccanica o elettronica.
6. Non usare la macchina con le aperture della ventilazione bloccate. Mantenere le aperture della ventilazione libere da residui di polvere, filo e stoffa.
7. Tenere le dita lontane da tutte le parti in movimento, specialmente attorno all'ago della macchina per cucire.
8. Usare soltanto una placca ago originale. Una placca ago sbagliata potrebbe causare la rottura dell'ago.
9. Non usare aghi piegati.
10. Non tirare o spingere il tessuto durante il cucito, perché potrebbe causare la rottura dell'ago.
11. Spegnerla macchina ("O") durante qualsiasi attività vicino all'ago come infilare, sostituire l'ago, infilare la capsula del filo inferiore, cambiare il piedino, ecc.
12. Staccare la macchina per cucire sempre dalla rete di corrente quando i coperchi vengono smontati, durante la lubrificazione, ecc. (Staccare la spina dalla presa)
13. Non far cadere né inserire alcun oggetto nelle aperture della macchina.
14. Non usare la macchina all'aperto.
15. Non adoperare la macchina nei luoghi dove vengono usati prodotti con gas propellente oppure ossigeno.

16. Per spegnere la macchina mettere l'interruttore principale su "O" e staccare la spina dalla corrente.
17. Per staccare la macchina dalla corrente tirare sempre la spina, non il cavo.
18. Mai appoggiare degli oggetti sul reostato (pedale).
19. Il livello di rumore - sotto condizioni normali - è inferiore a 70 dB (A).
20. Questa macchina è dotata di un doppio isolamento. Usare solamente pezzi di ricambio originali. Osservare l'indicazione per la manutenzione di prodotti con doppio isolamento.

## MANUTENZIONE DI PRODOTTI CON DOPPIO ISOLAMENTO

Un prodotto con doppio isolamento è dotato di due unità di isolamento, invece di una presa a terra. Un prodotto con doppio isolamento non contiene materiale di presa di terra. Il prodotto con doppio isolamento richiede una manutenzione precisa ed una buona conoscenza del sistema. Per questo motivo la manutenzione di prodotti del genere deve essere effettuata unicamente da personale qualificato. Per servizio e riparazione usare solamente pezzi di ricambio originali. Un prodotto con doppio isolamento è contrassegnato con la scritta "Isolamento doppio".

Il prodotto può portare anche il simbolo .

## CONSERVATE QUESTE ISTRUZIONI CON CURA

La presente macchina per cucire è destinata al solo uso domestico.



### **Protezione dell'ambiente**

*BERNINA è impegnata nella protezione dell'ambiente. Ci sforziamo a minimizzare l'impatto ambientale dei nostri prodotti continuamente migliorando la progettazione della nostra tecnologia di produzione.*

Per concludere la preghiamo per la protezione dell'ambiente, di ritenersi alle regole nazionali per lo smaltimento dei rifiuti.

Questo prodotto non deve essere gettato tra i rifiuti domestici, perché durante il suo deterioramento delle sostanze pericolose possono inquinare le falde, entrando così nella catena nutrizionale ed avvelenando per anni fauna e flora - nel vostro comune vi sapranno indicare i posti di raccolta.

Quando una macchina per cucire viene sostituita con un modello nuovo, il rivenditore di macchine per cucire è obbligato di ritirare la macchina vecchia per lo smaltimento.

**DE****Alle Rechte vorbehalten**

Aus technischen Gründen, zwecks Verbesserung des Produktes können Änderungen bezüglich der Ausstattung des Nähcomputers oder des Zubehörs ohne Vorankündigung jederzeit vorgenommen werden. Das Zubehör kann ebenso länderspezifisch verändert sein.

**ES****Reserva de todos los derechos**

Por razones técnicas y para mejorar el producto, se reservan los derechos de modificación de nuestros productos, sin aviso previo, respecto al equipo de la máquina de coser computerizada o del accesorio. El accesorio también puede modificar según el país.

**FR****Sous réserve légale**

Afin de servir notre clientèle au mieux de nos compétences, nous nous réservons le droit d'apporter des améliorations au produit, à son équipement et ses accessoires sans avertissement préalable. Les accessoires peuvent être modifiés selon les pays.

**IT****Tutti i diritti riservati**

Per motivi tecnici e per migliorare il prodotto, BERNINA si riserva il diritto di modificare senza preavviso sia le caratteristiche del prodotto sia la composizione degli accessori standard. Gli accessori standard possono cambiare da paese a paese.

Wichtige Sicherheitshinweise .....	1-2
Inhaltsverzeichnis .....	10
Übersicht bernette 10/12/15 .....	14
Zubehör bernette 10/12 .....	16
Zubehör bernette 15 .....	18
Vorbereiten der Maschine .....	20-48
Nadel-, Stoff- und Fadentabelle .....	50
Stichauswahl .....	54
Standard-Nähfunktionen .....	72-74
Knopflöcher .....	76-78
Erweiterte Nähfunktionen .....	82-118
Unterhalt .....	120-122
Behebung von Störungen .....	124
Stichwortverzeichnis .....	128

Normas de seguridad importantes .....	3-4
Índice .....	10
Vista general bernette 10/12/15 .....	15
Accesorio bernette 10/12 .....	17
Accesorio bernette 15 .....	19
Preparación de la máquina .....	21-49
Tabla de aguja, tejido e hilo .....	51
Selección del punto .....	55
Funciones de costura estándar .....	73-75
Ojales .....	77-78
Funciones de costura avanzadas .....	83-120
Mantenimiento .....	121-123
Eliminar averías .....	125
Índice alfabético .....	129

**FR** Table des matières

Prescriptions de sécurité .....	5-6
Table des matières .....	11
Aperçu bernette 10/12/15 .....	15
Accessoires bernette 10/12 .....	17
Accessoires bernette 15 .....	19
Préparation de la machine .....	21-49
Tableau des aiguilles, tissus et fils .....	52
Sélection des points .....	55
Fonctions de couture standards .....	73-75
Boutonnères .....	77-78
Fonctions de couture avancées .....	83-120
Maintenance .....	121-123
Maîtrise des pannes .....	126
Index .....	130

**IT** Indice

Importanti istruzioni di sicurezza .....	7-8
Indice .....	11
Panoramica bernette 10/12/15 .....	15
Accessori bernette 10/12 .....	17
Accessori bernette 10/12 .....	19
Preparazione della macchina .....	21-49
Tabella ago, stoffa e filo .....	52
Selezione del punto .....	55
Funzioni di cucito base .....	73-75
Asole .....	77-78
Cucito avanzato .....	83-120
Manutenzione .....	121-123
Eliminare difetti e malfunzionamenti .....	127
Indice alfabetico .....	131

**DE** Herzliche  
Gratulation

Als BesitzerIn einer neuen Nähmaschine werden Sie am Nähen mit Präzisionsqualität von verschiedenartigen Stoffen Freude haben - von mehr-lagigem Jeansstoff bis zu kostbaren Seidenstoffen.

Ihre Nähmaschine bietet das Höchste an Einfachheit und einfacher Anwendung. Zu Ihrer Sicherheit und um an den vielen Vorteilen und der leichten Anwendung Ihrer Nähmaschine die grösste Freude zu haben, empfehlen wir Ihnen, alle wichtigen Sicherheitshinweise, Anwendungen und Wartung in dieser Bedienungsanleitung zu lesen.

Dürfen wir vorschlagen, dass Sie vor dem ersten Anwenden Ihrer Nähmaschine die vielen Eigenschaften und Vorteile entdecken. Dabei gehen Sie diese Bedienungsanleitung Schritt um Schritt durch, während Sie an Ihrer Nähmaschine sitzen.

**ES** Enhorabuena

Usted es dueña/o de una máquina de coser nueva con la cual disfrutará realizando costuras de precisión y calidad en todos los tejidos - de tejano grueso hasta seda delicada.

Su máquina de coser ofrece el máximo en simplicidad y manejo. Para su seguridad y para que tenga la mayor satisfacción aprovechando todas las ventajas y su fácil manejo, le recomendamos que lea en el manual de instrucciones todas las normas e indicaciones de seguridad, las aplicaciones y el mantenimiento.

Para que Usted descubra todas las características y ventajas de su máquina de coser le recomendamos que lea paso a paso este manual de instrucciones, mientras Usted esté sentada delante de su máquina de coser.

**FR** Félicitations!

Vous venez d'acquérir une machine à coudre de grande classe dans la fameuse qualité et précision de point de BERNINA! Des tissus fins et fragiles comme la soie aux tissus robustes tels que les jeans ou la toile de voile, elle relève tous les défis!

Conviviale, votre machine vous accompagnera fidèlement dans tous vos travaux de couture. Pour votre sécurité, nous vous conseillons de lire attentivement les prescriptions de sécurité avant de commencer votre travail. Lisez également scrupuleusement les directives d'emploi et de maintenance pour profiter pleinement de tous les avantages de votre machine.

Découvrez progressivement toutes les applications et caractéristiques de votre nouvelle machine. Asseyez-vous devant votre machine et suivez pas à pas les directives d'emploi.

**IT** Congratulazioni

Lei è proprietaria di questa nuova macchina per cucire Bernette, che Le darà qualità e precisione durante il cucito su qualsiasi tipo di stoffa. dal jeans più pesante alla seta più sottile.

La Sua macchina per cucire offre il massimo di semplicità e facilità d'uso. Per garantire la Sua sicurezza e per poter sfruttare fin dall'inizio tutti i vantaggi della Sua Bernette, Le suggeriamo di leggere attentamente tutte le istruzioni relativi alla sicurezza ed all'uso della macchina.

Siamo convinti che apprezzerete i tantissimi vantaggi di Bernette, quando li scoprirete passo per passo davanti alla vostra macchina grazie a questo manuale d'istruzioni.





10

12

15

DE

Übersicht

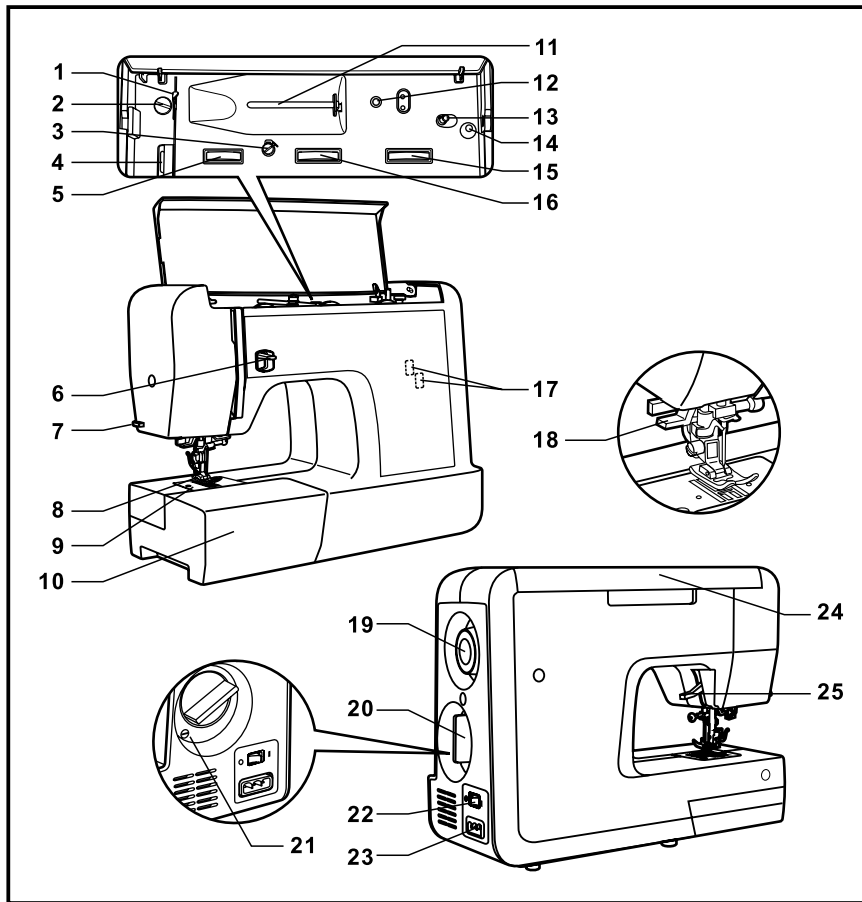

1. Oberfadenführung
2. Nähfußdruck
3. Vorspannung
4. Fadenhebel
5. Fadenspannungs-Verstellknopf
6. Rückwärtsnähtaste
7. Fadenabschneider
8. Nähfuß
9. Stichplatte
10. Nähtisch und Zubehörbox
11. Garnrollenstift
12. Loch für zweiten Garnrollenstift
13. Spuler
14. Spulenzstopper
15. Stichlängenknopf
16. Stichbreitenknopf (nur Modell 15)
17. Sticheanzeige
18. Nadeinfädler
19. Handrad
20. Stichwahlknopf
21. Stichmuster-Balance (nur Modell 15)
22. Hauptschalter
23. Anschluss für Netzkabel
24. Traggriff
25. Nähfußhebel

**ES** Vista general

1. Guía del hilo superior
2. Presión del pie prénsatelas
3. Pretensor del devanador
4. Tira hilo
5. Botón regulador de la tensión del hilo
6. Tecla para costura hacia atrás
7. Enhebra-agujas
8. Pie prénsatelas
9. Placa-aguja
10. Mesa móvil y caja de accesorios
11. Portabobinas
12. Agujero para segundo portabobinas
13. Devanador
14. Stop-devanador
15. Botón para el largo del punto
16. Botón para el ancho del punto (sólo modelo 15)
17. Ventana de indicación de la muestra
18. Enhebra-agujas
19. Volante
20. Botón para selección del punto
21. Balance de la muestra de punto (sólo modelo 15)
22. Interruptor principal
23. Conexión para el cable de la red eléctrica
24. Asa de transporte
25. Palanca alza-prénsatelas

**FR** Aperçu

1. Guide fil
2. Pression du pied-de-biche
3. Prétension de la canette
4. Levier du fil
5. Bouton sélecteur de tension du fil
6. Bouton de couture en marche arrière
7. Enfile aiguille
8. Pied-de-biche
9. Plaque à aiguille
10. Table rallonge et coffret d'accessoires
11. Tige support de bobine
12. Fente pour une deuxième tige support de bobine
13. Dévidoir
14. Arrêt de la bobine
15. Bouton de réglage de la longueur du point
16. Bouton de réglage de la largeur du point (seulement modèle 15)
17. Fenêtre d'affichage du motif
18. Enfile-aiguille
19. Volant à main
20. Bouton sélecteur des points
21. Equilibrage du motif du point (seulement modèle 15)
22. Commutateur principal
23. Raccordement du câble
24. Poignée
25. Levier de pied-de-biche

**IT** Panoramica

1. Guida filo
2. Pressione del piedino
3. Pretensione del filarello
4. Leva tendifilo
5. Regolazione della tensione
6. Tasto avanti/ indietro
7. Tagliafilo
8. Piedino
9. Placca ago
10. Piano d'appoggio e scatola accessori
11. Perno porta-filo
12. Foro per il secondo perno portafilo
13. Filarello
14. Stop del filarello
15. Regolazione della lunghezza punto
16. Regolazione della larghezza punto (solo modello 15)
17. Indicazione del punto
18. Infilatore dell'ago
19. Volantino
20. Manopola selezione punto
21. Bilanciamento (solo modello 15)
22. Interruttore principale
23. Presa del cavo di collegamento
24. Maniglia
25. Leva alzapiedino



502020.59.96



502020.59.99



502020.59.98

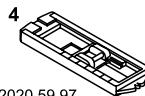

502020.59.97



502020.74.87



502020.59.20



502020.59.22



502020.59.21



502020.59.23

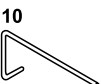

502020.59.24



502020.76.49



502020.76.50 502020.62.23



502020.70.90



502020.74.86



502020.59.92



502020.59.91



502020.59.95



502020.59.93



502020.59.90



502020.70.53

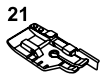

502020.70.52



502020.60.00

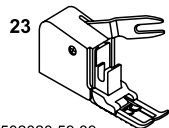

502020.59.89

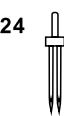

502020.62.91



502020.74.89

### Standardzubehör

1. Allzweckfuß (J)
2. Reißverschlussfuß (I)\*\*
3. Knopfannähfuß
4. Knopflochfuß (B)
5. Nadelsatz (3x)
6. L-Schraubenzieher
7. Ölkännchen
8. Pfeiltrenner / Pinsel
9. Spulen (3x)
10. Kantenlineal
11. Zweiter Garnrollenstift
12. Garnrollenhalter
13. Garnrollenunterlagsfilz
14. Stopplatte

### Sonderzubehör \*

15. Stickfuß
16. Overlockfuß (G)
17. Säumerfuß
18. Blindstichfuß (L)
19. Kordelfuß
20. Verdeckter Reißverschlussfuß
21. ¼" Quiltfuß
22. Stopf- / Stickfuß
23. Obertransportfuß
24. Zwillingsschneidnadel
25. Stickfuß (transparent)

\* Sonderzubehör wird nicht mit der Maschine mitgeliefert, sondern muss separat gekauft werden.

\*\* Sonderzubehör für bernette 10

**Accesorio estándar**

1. Pie prensatelas universal (J)
2. Pie prensatelas para cremallera (I)\*\*
3. Pie prensatelas para coser botones
4. Pie prensatelas para ojales (B)
5. Juego de agujas (3x)
6. Destornillador L
7. Aceitera
8. Corta-orejales / pincel
9. Canillas (3x)
10. Regla de borde
11. Segunda espiga portabobinas
12. Soporte portabobinas
13. Base de fieltro para las bobinas
14. Placa-aguja para zurcir

**Accesorio especial \***

15. Pie prensatelas para bordar
16. Pie prensatelas overlock (G)
17. Pie prensatelas para dobladillo
18. Pie prensatelas para punto invisible (L)
19. Pie prensatelas para cordones
20. Pie prensatelas para cremallera
21. Pie prensatelas para trabajos Quilt 1/4"
22. Pie prensatelas para zurcir/ bordar
23. Pie prensatelas para transportador
24. Aguja gemela
25. Pie prensatelas para bordar (transparente)

\* El accesorio especial no está incluido junto con la máquina, el accesorio especial hay que comprarlo por separado.

\*\* Accesorio especial para bernette 10

**Accessoires standards**

1. Pied universel (J)
2. Pied pour fermeture à glissière (I)\*\*
3. Pied pour boutons
4. Pied pour bouttonnière (B)
5. Jeu d'aiguilles (3x)
6. Tournevis en L
7. Flacon d'huile pour lubrification
8. Découd-vite et pinceau
9. Canettes (3x)
10. Guide
11. Deuxième tige support de bobine
12. Support de bobine
13. Deuxième tige support de bobine
14. Plaque de reprise

**Accessoires spéciaux \***

15. Pied pour la broderie
16. Pied pour surjet (G)
17. Pied ourleur
18. Pied pour points invisibles (L)
19. Pied pour cordon
20. Pied pour fermeture à glissière cachée
21. Pied pour quilt 1/4"
22. Pied pour reprise / broderie
23. Pied de transport supérieur
24. Aiguille jumelée
25. Pied pour la broderie (transparent)

\* Les accessoires spéciaux ne sont pas livrés avec la machine et doivent être achetés séparément.

\*\* Accessoires spécifiques pour la bernette 10

**Accessori standard**

1. Piedino universale (J)
2. Piedino per cerniere (I)\*\*
3. Piedino per attaccare bottoni
4. Piedino per asole (B)
5. Aghi (3x)
6. Cacciavite L
7. Olio
8. Taglia-asole/ pennello
9. Spoline (3x)
10. Righello
11. Secondo perno portafilo
12. Disco svolgifilo
13. Supporto di feltro
14. Placca ago per rammendo

**Accessori opzionali \***

15. Piedino per ricamo
16. Piedino overlock (G)
17. Piedino orlatore
18. Piedino per punto invisibile (L)
19. Piedino per cordoncino
20. Piedino per cerniera invisibile
21. Piedino per quiltare 1/4"
22. Piedino per rammendo/ ricamo a mano libera
23. Piedino doppio trasporto
24. Ago doppio
25. Piedino per ricamo (trasparente)

\* Gli accessori opzionali non fanno parte del corredo della macchina e devono essere acquistati separatamente.

\*\* Accessorio opzionale per bernette 10



502020.59.96



502020.59.99



502020.59.98

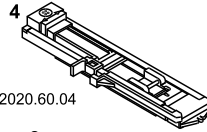

502020.60.04



502020.59.92



502020.59.91



502020.74.87



502020.59.20

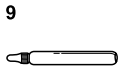

502020.59.22

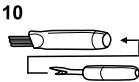

502020.59.21



502020.59.23



502020.59.24

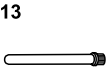

502020.76.49



502020.76.50



502020.62.23



502020.70.90

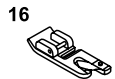

502020.59.95



502020.59.93



502020.59.90



502020.70.53

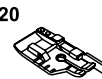

502020.70.52



502020.60.01



502020.60.00

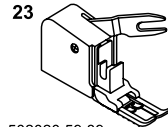

502020.59.89



502020.62.91

**Standardzubehör**

1. Allzweckfuß (J)
2. Reißverschlussfuß (I)
3. Knopfannähfuß
4. Knopflochfuß (B)
5. Stickfuß
6. Overlockfuß (G)
7. Nadelsatz (3x)
8. L-Schraubenzieher
9. Ölkännchen
10. Pfeiltrenner / Pinsel
11. Spulen (3x)
12. Kantenlineal
13. Zweiter Garnrollenstift
14. Garnrollenhalter
15. Garnrollenunterlagsfilz

**Sonderzubehör \***

16. Säumerfuß
17. Blindstichfuß (L)
18. Kordelfuß
19. Verdeckter Reißverschlussfuß
20. ¼" Quiltfuß
21. Kräuselfuß
22. Stopf- / Stickfuß
23. Obertransportfuß
24. Zwillingssnadel

\* Sonderzubehör wird nicht mit der Maschine mitgeliefert, sondern muss separat gekauft werden.

**Accesorio estándar**

1. Pie prensatelas universal (J)
2. Pie prensatelas para cremallera (I)
3. Pie prensatelas para coser botones
4. Pie prensatelas para ojales (B)
5. Pie prensatelas para bordar
6. Pie prensatelas overlock (G)
7. Juego de agujas (3x)
8. Destornillador L
9. Aceitera
10. Corta-ojales / pincel
11. Canillas (3x)
12. Regla de borde
13. Segunda espiga portabobinas
14. Soporte portabobinas
15. Base de fieltro para las bobinas

**Accesorio especial \***

16. Pie prensatelas para dobladillo
17. Pie prensatelas para punto invisible (L)
18. Pie prensatelas para cordones
19. Pie prensatelas para cremallera
20. Pie prensatelas para trabajos Quilt ¼"
21. Pie prensatelas parafruncidor
22. Pie prensatelas para zurcir/ bordar
23. Pie prensatelas para transportador
24. Aguja gemela

\* El accesorio especial no está incluido junto con la máquina, el accesorio especial hay que comprarlo por separado.

**Accessoires standards**

1. Pied universel (J)
2. Pied pour fermeture à glissière (I)
3. Pied pour boutons
4. Pied pour boutonnière (B)
5. Pied pour la broderie
6. Pied pour surjet (G)
7. Jeu d'aiguilles (3x)
8. Tournevis en L
9. Flacon d'huile pour lubrification
10. Découd-vite et pinceau
11. Canettes (3x)
12. Guide
13. Deuxième tige support de bobine
14. Support de bobine
15. Deuxième tige support de bobine

**Accessoires spéciaux \***

16. Pied ourleur
17. Pied pour points invisibles (L)
18. Pied pour cordon
19. Pied pour fermeture à glissière cachée
20. Pied pour quilt ¼"
21. Pied pour Fronceur
22. Pied pour reprisage/ broderie
23. Pied de transport supérieur
24. Aiguille jumelée

\* les accessoires spéciaux ne sont pas livrés avec la machine et doivent être achetés séparément.

**Accessori standard**

1. Piedino universale (J)
2. Piedino per cerniere (I)
3. Piedino per attaccare bottoni
4. Piedino per asole (B)
5. Piedino per ricamo
6. Piedino overlock
7. Aghi (3x)
8. Cacciavite L
9. Olio
10. Taglia-asole/ pennello
11. Spoline (3x)
12. Righello
13. Secondo perno portafilo
14. Disco svolgifilo
15. Supporto di feltro

**Accessori opzionali \***

16. Piedino orlatore
17. Piedino per punto invisibile
18. Piedino per cordoncino (M)
19. Piedino per cerniera invisibile
20. Piedino per quiltare 1/4"
21. Piedino per arricciare
22. Piedino per rammendo/ ricamo a manolibera
23. Piedino doppio trasporto
24. Ago doppio

\* Gli accessori opzionali non fanno partedel corredo della macchina e devono essereacquistati separatamente.

Den Nähtisch zum Einschnappen horizontal halten und in Pfeilrichtung drücken. (1)

Das Innere des Nähtisches kann als Zubehörbox verwendet werden.

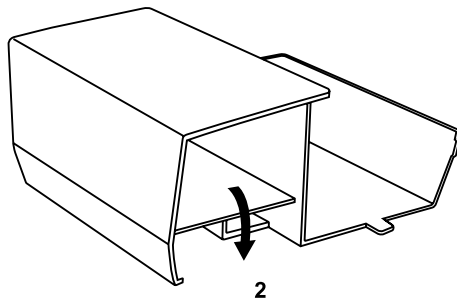
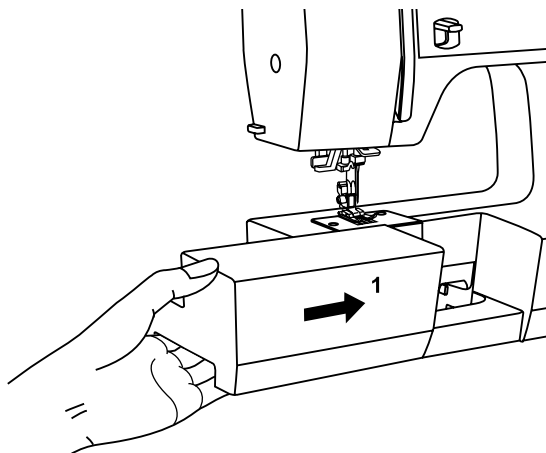



## **ES** Mesa móvil

Sujetar la mesa horizontalmente y empujarla en dirección de la flecha (1) hasta que se enganche.

El interior de la mesa móvil puede utilizarse como caja de accesorios.

## **FR** Table rallonge

Maintenir la table rallonge à l'horizontale et encliqueter dans le sens de la flèche. (1)

L'intérieur de la table sert de coffret d'accessoires.

## **IT** Piano d'appoggio

Per montare il piano d'appoggio, tenerlo orizzontalmente e spingerlo in direzione della freccia. (1)

Il piano d'appoggio può essere usato anche come scatola per gli accessori.

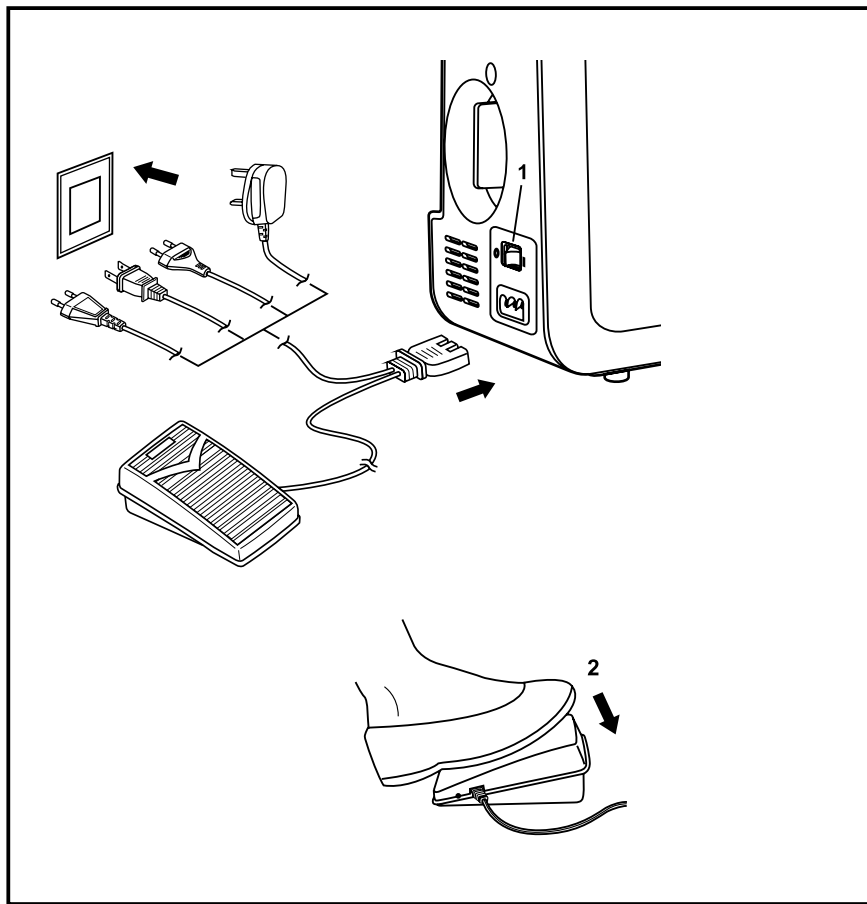

## DE Maschine ans Stromnetz anschliessen

Schliessen Sie die Maschine wie abgebildet ans Stromnetz an.

### **Achtung:**

Trennen Sie die Maschine vom Netz, wenn sie nicht in Betrieb ist.

### **Nählicht**

Den Hauptschalter drücken, um die Stromversorgung und das Nählicht einzuschalten. (1)

Position 0 – Maschine ist ausgeschaltet.  
Position 1 – Maschine ist eingeschaltet.  
Das Nählicht brennt.

### **Fussanlasser**

Der Fussanlasser reguliert die Nähgeschwindigkeit. (2)

### **Achtung:**

Wenden Sie sich an einen qualifizierten Elektriker, wenn es beim Anschliessen der Maschine ans Stromnetz Zweifel gibt. Trennen Sie die Maschine vom Netz, wenn sie nicht in Betrieb ist. Das Gerät muss mit Fussanlasser KD-1902 (bei 100-120V) / KD-2902 (bei 220-240V) verwendet werden, die von ZHEJIANG FOUNDER MOTOR Co., Ltd. (China) hergestellt sind.

### **WICHTIG**

Die optimale Außentemperatur für den störungsfreien Betrieb der Nähmaschine liegt bei 20°C +/- 10°C.

## ES Conexión a la red eléctrica

Conectar la máquina a la red eléctrica como descrito en la ilustración.

### **Atención:**

*Desconecte la máquina de la red eléctrica si ella no se utiliza.*

### **Luz de costura**

Pulsar el interruptor principal para activar la conexión eléctrica y encender la luz de costura. (1)

Posición 0 - la máquina está desconectada.  
Posición I - la máquina está conectada.  
La luz de costura está encendida.

### **Pedal de mando**

El pedal de mando regula la velocidad de lacostura. (2)

### **Atención:**

*Si tiene alguna duda con la conexión a la red eléctrica, consulte a un electricista calificado. Si no se utiliza la máquina, desconectarla de la red eléctrica. Lamáquina hay que utilizarla con el pedal demando KD-1902 (en 100-120 voltios) / KD-2902 (en 220/240 voltios), ambos fabricados por ZHEJIANG FOUNDER MOTORCo., Ltd. (China).*

### **Importante:**

*La temperatura ambiental óptima para que la máquina de coser funcione sin perturbaciones es de 20°C +/- 10°C.*

## FR Raccordement de la machine

Raccorder la machine comme illustré.

### **Attention:**

*Débranchez la machine quand vous ne l'utilisez pas.*

### **Eclairage**

Appuyer sur le commutateur principal pour alimenter la machine en courant et activer l'éclairage. (1)

Position 0 – la machine est débranchée.  
Position I – la machine est branchée.  
L'éclairage est actif.

### **Pédale**

La pédale règle la vitesse de couture. (2)

### **Attention:**

*Adressez-vous à un électricien qualifié si vous rencontrez un problème lors du raccordement de la machine au secteur. Débranchez la machine quand vous ne l'utilisez pas. Votre machine doit être accompagnée de la pédale KD-1902 (pour 100-120 volts) / KD-2902 (pour 220/240 volts) fabriquée par ZHEJIANG FOUNDERMOTOR Co., Ltd. (China).*

### **Important:**

*Les températures extérieures optimales pour le bon fonctionnement de la machine se situent entre +20°C / -10°C.*

## IT Collegare la macchina alla rete di corrente

Collegare la macchina alla rete di corrente come illustrato.

### **Attenzione:**

*Staccare la macchina dalla rete quando non viene usata.*

### **Illuminazione:**

Premere l'interruttore principale per accendere l'alimentazione di corrente e la luce. (1)

Posizione 0 - la macchina è spenta  
Posizione I - la macchina è accesa  
La luce è accesa.

### **Reostato (pedale)**

Il reostato regola la velocità di cucito. (2)

### **Attenzione**

*Consultate il rivenditore Bernina oppure un elettricista se non siete sicuri, come collegare la macchina alla rete di corrente. Staccare la macchina dalla rete di corrente quando non è in uso. Usare la macchina solo con il reostato KD-1902 (100-120 V) oppure KD-2902 (con 220-240 V), prodotto da ZHEJIANG FOUNDER MOTOR Co., Ltd. (China).*

### **Importante:**

*La temperatura ottimale per garantire un perfetto funzionamento della macchina è tra +20°C / -10°C.*

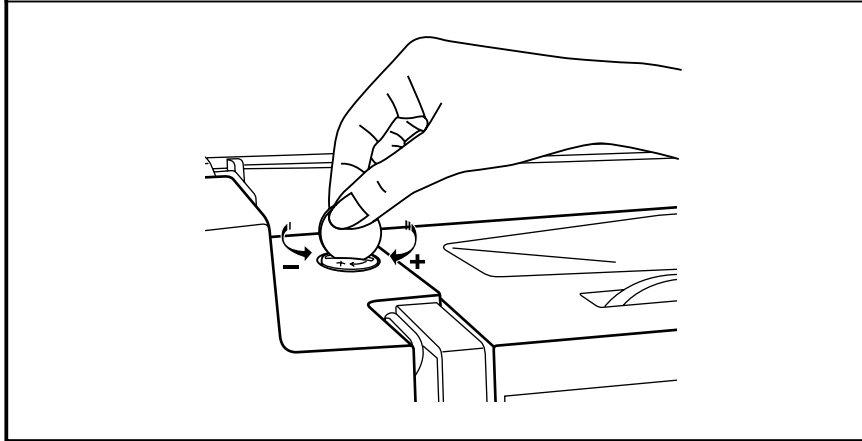
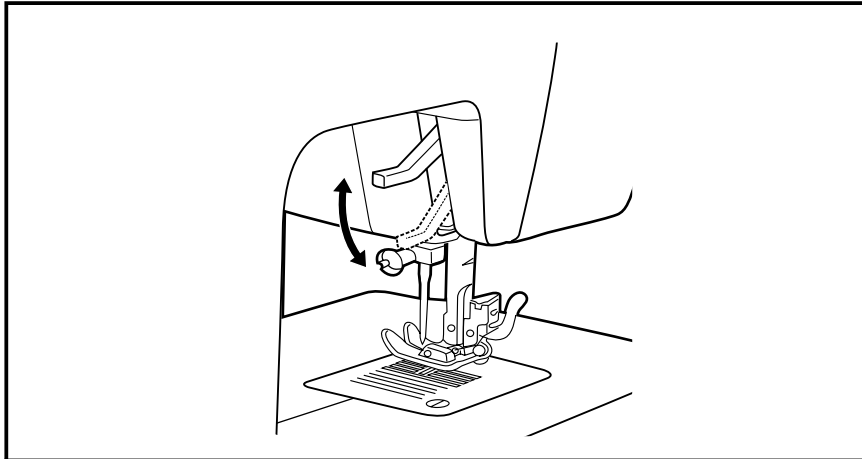

Beim Nähen von mehreren Lagen oder dicken Stoffen kann der Nähfuß um eine zweite Stufe angehoben werden, um die Näharbeit leichter zu platzieren.

Der Nähfußdruck ist auf Normal eingestellt und bedarf keiner besonderen Einstellung für normales Nähen.

Der Nähfußdruck kann nach Bedarf eingestellt werden.

Für das Nähen von sehr dünnen Stoffen den Druck durch Drehen der Stellschraube gegen den Uhrzeigersinn lösen und von dicken Stoffen durch Drehen der Stellschraube im Uhrzeigersinn verstärken.

**Hinweis:**

*Nähfußdruck Normal ist, wenn die Oberkante des Knopfes auf gleicher Höhe wie die Abdeckplatte ist.*

## ES Palanca alza-prénsatelas en dos escalas

Al coser varias capas de tela o tejidos gruesos se puede levantar el pie prénsatelas adicionalmente - segunda escala - para poder situar mejor la labor.

## FR Levier de pied-de-biche à 2 niveaux

Le pied-de-biche est équipé d'un dispositif à deux niveaux qui peut être relevé dans sa position la plus haute pour faciliter le passage des tissus épais ou des ouvrages formés de plusieurs couches de tissus.

## IT Leva alzapiedino (2 altezze)

Il piedino può essere alzato ulteriormente (2. scatto), per posizionare sotto il piedino vari strati di stoffa o della stoffa molto voluminosa.

## ES Regulación de la presión del pie prénsatelas

La presión del pie prénsatelas está regulada a normal y no hay que modificarla para los trabajos de costura normales.

La presión del pie prénsatelas puede regularse según las necesidades.

Para coser tejidos muy finos aflojar la presión girando el tornillo regulador en el sentido contrario a las agujas del reloj, para tejidos gruesos aumentar la presión girando el tornillo regulador en el sentido de las agujas del reloj.

### **Indicación:**

*La presión del pie prénsatelas es normal si el canto superior del botón está a la misma altura que la placa cobertora.*

## FR Réglage de la pression du pied-de-biche

Le réglage de la pression du pied-de-biche est standardisé et ne doit pas être modifié pour les travaux de couture courants.

La pression du pied-de-biche peut être réglée selon les besoins.

Pour les tissus fins, tournez la vis de réglage dans le sens contraire des aiguilles d'une montre et pour les tissus épais dans le sens des aiguilles d'une montre.

### **Remarque:**

*la pression du pied-de-biche est normale quand le rebord supérieur du bouton se trouve à la même hauteur que la plaque de recouvrement.*

## IT Regolazione della pressione del piedino

La pressione del piedino è regolata su "normale". Per il cucito normale non è necessario di modificare la regolazione.

La pressione del piedino può essere regolata per lavorazioni particolari.

Per la lavorazione di stoffe molto sottili ridurre la pressione, girando la vite in senso anti-orario, per stoffe molto pesanti aumentare la pressione, girando la vite in senso orario.

### **Nota:**

*La pressione del piedino è impostata su "Normale", se la superficie della manopola è pari con la superficie del coperchio della macchina.*

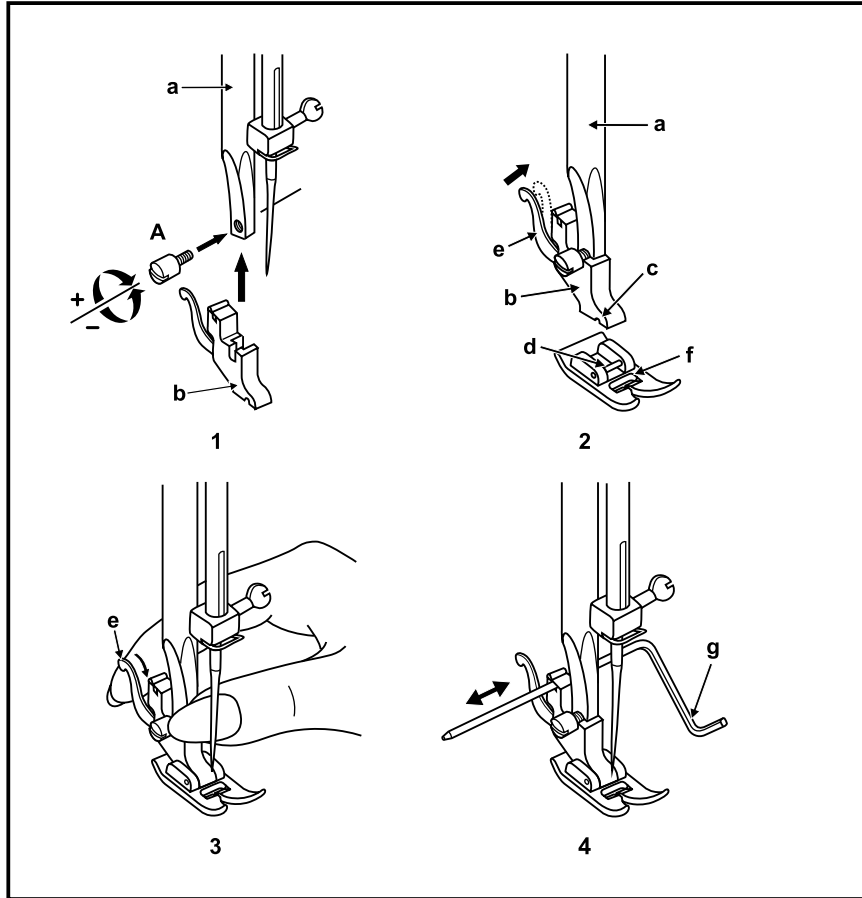
**Achtung:**

Bei allen nachstehend aufgeführten Umrüstungen Hauptschalter auf "O" stellen.

Nadel in die höchste Position bringen und den Nähfußhebel heben. Den Nähfußhalter (b) an der Nähfußsstange (a) montieren. (1) Schraube (A) anziehen.

**Nähfuß montieren:**

Nähfußhalter senken (b) bis die Rille (c) direkt oberhalb des Stifts (d) ist. (2) Nähfußhalter senken (b) und Nähfuß (f) rastet automatisch ein.

**Nähfuß entfernen:**

Nähfuß hochstellen. Nähfuß durch Hochheben des Hebels (e), an der Rückseite des Nähfußhalters lösen. (3)

**Kantenlineal einsetzen:**

Kantenlineal (g) wie abgebildet in den Schlitz einschieben. Abstand wunschgemäß für Säume, Falten, etc. anpassen. (4)

**ES****Montar el soporte del pie  
prénsatelas****Atención:**

*En todas las reorganizaciones descritas seguidamente, coloque el interruptor principal a "O".*

Subir la aguja en su posición más alta y levantar la palanca del pie prénsatelas. Montar el soporte del pie prénsatelas (b) en el vástago engancha-pie (a) (1). Apretar el tornillo (A).

**Montar el pie prénsatelas:**

Bajar el soporte del pie prénsatelas (b) hasta que la ranura (c) esté directamente sobre el perno (d) (2). Bajar el soporte del pie prénsatelas (b) y el pie prénsatelas (f) se engancha automáticamente.

**Sacar el pie prénsatelas:**

Subir el pie prénsatelas. Desenganchar el pie prénsatelas subiendo la palanca (e), en la parte posterior del soporte del pie prénsatelas (3).

**Montar la regla de borde:**

Meter la regla de borde (g) en la ranura como en la ilustración. Ajustar la distancia para dobladillos, pliegues, etc. a gusto (4).

**FR****Montage du support du  
pied-de-biche****Attention:**

*Mettre toujours le commutateur principal sur "O" avant d'entreprendre les manipulations ci-dessous.*

Relever l'aiguille dans sa position la plus haute et relever le levier du pied-de-biche. Fixer le levier (b) à la tige du pied (a). Visser(1) (A).

**Montage du pied-de-biche:**

Abaissér le support du pied (b) jusqu'à ce que la rainure (c) se trouve directement au-dessus de la tige (d). (2) Abaissér le support du pied (b), le pied-de-biche s'encliquette automatiquement.

**Retirer le pied-de-biche:**

Relever le pied-de-biche. Relever le levier (e) et retirer le pied en le faisant glisser vers l'arrière du support. (3)

**Fixer le guide:**

Glisser le guide (g) dans la fente comme illustré. Adapter (4) l'écart pour les ourlets, plis, etc.

**IT****Montare il supporto del  
piedino****Attenzione:**

*Per le seguenti manipolazioni mettere sempre l'interruttore principale su "O".*

Portare l'ago alla sua posizione più alta ed alzare la leva alzapiedino. Fissare il supporto del piedino (b) alla barra del piedino (a). (1) Stringere la vite (A).

**Montare il piedino:**

Abbassare il supporto del piedino (b), finché a scanalatura (c) si trova sopra il perno (d) (2). Abbassare il supporto del piedino (b), il piedino (f) si incastra automaticamente.

**Togliere il piedino:**

Alzare il piedino. Staccare il piedino, alzando la levetta (e) sul retro del supporto del piedino (3).

**Montare il righello:**

Inserire il righello (g) nella fessura come illustrato. Regolare la distanza a piacere; per cucire orli, pieghe ecc. (4)

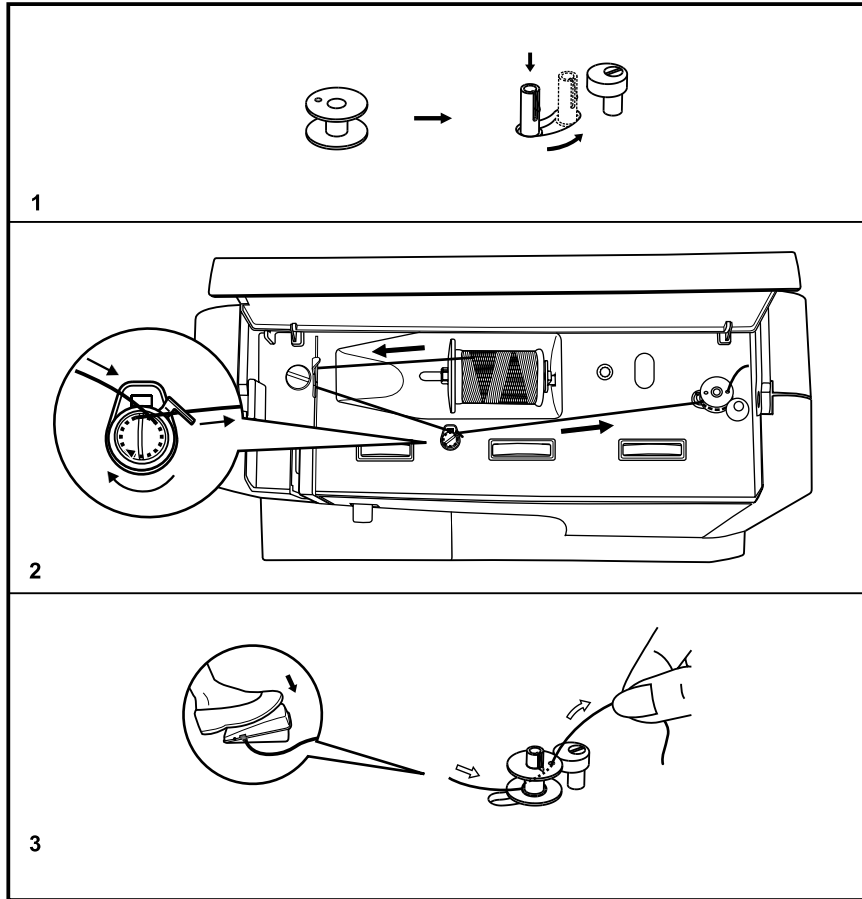

1. Leere Spule auf Spulrachse stecken.
2. Faden nach links und durch die Fadenspannung führen. Faden nach rechts bis zur Spule führen.
3. Faden einige Male von Hand im Uhrzeigersinn um die leere Spule wickeln oder Faden durch eines der Löcher in der Spule ziehen und Faden festhalten. Spule nach rechts in die Spulposition drücken. Fussanlasser leicht drücken. Spulvorgang stoppt, wenn die Spule voll ist. Spule nach links in Nähposition drücken und entfernen.

Vor dem Einsetzen der Spule in den Greifer, den Restfaden am Loch der Spule abschneiden.

**Hinweis:**

Wenn sich die Spulrachse in Spulposition befindet, können die Maschine und das Handrad nicht betätigt werden. Zum Nähen die Spulrachse nach links drücken (Nähposition).



## ES Devanado del hilo inferior

1. Colocar la canilla vacía en el eje del devanador.
2. Llevar el hilo hacia la izquierda y pasarlo por el pretensor.  
Llevar el hilo hacia la derecha hasta la canilla.
3. Girar el hilo unas veces alrededor de la canilla, en el sentido de las agujas del reloj o pasar el hilo por uno de los agujeros de la canilla y sujetarlo.  
Empujar la canilla hacia la derecha en posición de devanado. Apretar ligeramente el pedal de mando. El devanador se para cuando la canilla está llena. Empujar la canilla hacia la izquierda en posición de costura y sacarla.

Corte el hilo sobrante en el ojo de la bobina antes de insertarla en el garfio.

### **Indicación:**

*Si el eje del devanador está en posición de devanado no se puede utilizar ni la máquina ni el volante. Para coser empujar el eje del devanador hacia la izquierda (posición de costura).*

## FR Remplissage de la canette

1. Encliqueter la canette vide sur l'axe.
2. Guider le fil vers la gauche et au travers du disque de tension du fil.  
Diriger le fil vers la droite en direction de la bobine.
3. Entourer plusieurs fois le fil dans la canette vide dans le sens des aiguilles d'une montre ou enfiler le fil dans le trou de la canette et maintenir son extrémité. Repousser la canette vers la droite dans la position d'emboîtement. Appuyer légèrement sur la pédale. Le processus s'arrête dès que la canette est pleine. Repousser la canette vers la gauche et retirer.

Coupez le fil restant au trou de la canette avant de la positionner dans le crochet.

### **Remarque:**

*Quand l'axe se trouve en position d'emboîtement, la machine et le volant sont bloqués et ne peuvent pas être actionnés. Pour coudre, repousser l'axe vers la gauche (position de couture).*

## IT Avvolgere la spolina del filo inferiore

1. Mettere una spolina vuota sul filarello.
2. Portare il filo verso sinistra ed attraverso la guida del filo. Portare il filo verso destra fino alla spolina.
3. Avvolgere il filo manualmente (3-4 giri) in senso orario sulla spolina, oppure infilare uno dei fori della spolina e tenere fermo il filo. Spingere la spolina verso destra nella posizione di avvolgimento. Premere il reostato. Il filarello si ferma automaticamente, quando la spolina è piena. Spostare la spolina verso sinistra e toglierla.

Prima di inserire la spolina nel crochet, si consiglia di tagliare il filo che fuoriesce dal foro della spolina.

### **Indicazione:**

*Se il filarello si trova in posizione di avvolgimento, la macchina non cuce. Per cucire spostare il filarello verso sinistra (posizione di cucito).*

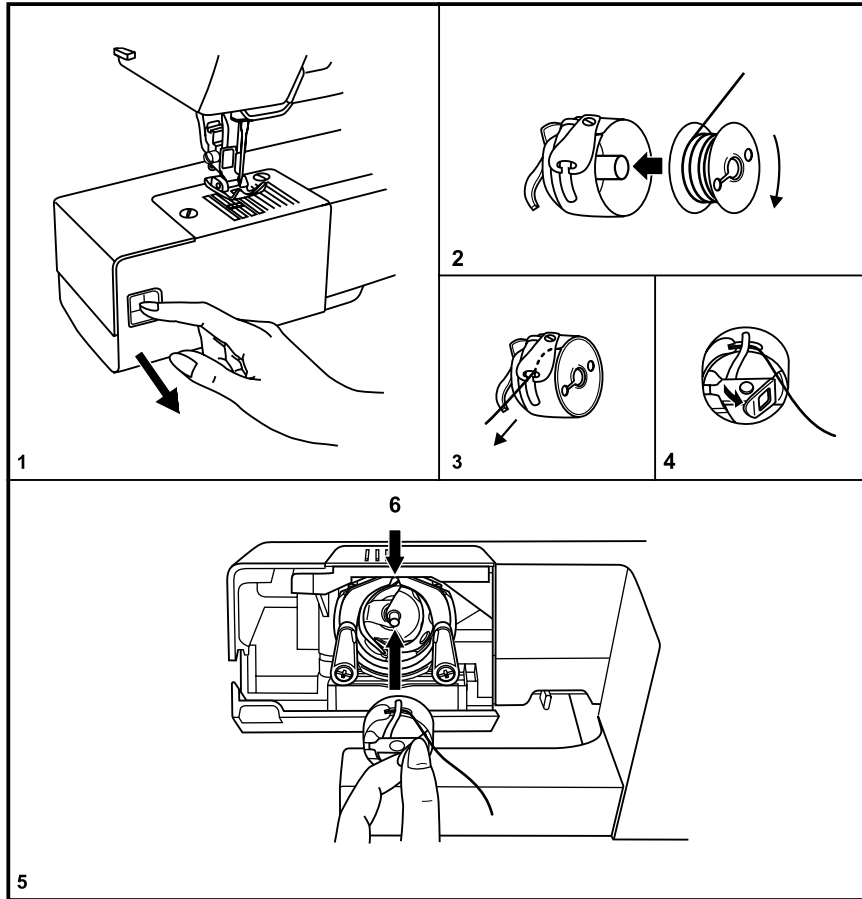

**Beim Einsetzen und Herausnehmen der Spule muss die Nadel in der höchsten Position sein.**

- Klappdeckel öffnen (1).
- Spulenkapsel entfernen, an geöffneter Klappe herausziehen und sie aus dem Greifer nehmen.
- Spulenkapsel mit einer Hand halten. Spule so einlegen, dass der Faden im Uhrzeigersinn aufgespult ist (Pfeil) (2).
- Faden in den Schlitz und unter die Feder ziehen (3).
- Spulenkapsel an der Klappe halten (4).
- In den Greifer einsetzen (5). Darauf achten, dass der Spulenkapselfinger in der Kerbe oben an der Greiferbahn sitzt. (6)

**Achtung:**

*Vor dem Einsetzen oder Herausnehmen der Spule Hauptschalter auf "O" stellen.*

## ES Colocar la canilla

**Al colocar y sacar la canilla tiene que estar la aguja en su posición más alta.**

- Abrir la tapa abatible (1).
- Sacar el canillero de la lanzadera tirando de la bisagra abierta.
- Sujetar el canillero con una mano. Colocar la canilla de manera que el hilo se gire en el sentido de las agujas del reloj (flecha) (2).
- Pasar el hilo por la ranura y debajo del muelle (3).
- Sujetar el canillero por la bisagra (4).
- Colocararlo en la lanzadera (5). Tener cuidado que el dedo del canillero se encuentre en la ranura superior de la lanzadera (6).

### **Atención:**

*Antes de colocar o sacar la canilla, colocarel interruptor principal a "O".*

## FR Mise en place de la canette

**Placer l'aiguille dans sa position la pushaute et insérer ou retirer ensuite lacanette.**

- Ouvrir le couvercle (1).
- Retirer le boîtier de canette et sortir la canette.
- Tenir le boîtier de canette d'une main. Placer la canette, le fil doit se dérouler dans le sens des aiguilles d'une montre (flèche) (2).
- Tirer le fil dans la rainure et le faire glisser sous le ressort (3).
- Tenir le boîtier de canette par sa languette.
- Placer dans le crochet (5). La tige du boîtier de canette doit être dirigée vers le haut et être parfaitement positionnée dans la rainure du crochet. (6)

### **Attention:**

*Mettre toujours le commutateur principal sur "O" avant de retirer ou placer lacanette.*

## IT Inserire la spolina

Per inserire o togliere la spolina, l'agodeve sempre trovarsi nella posizione più alta.

- aprire lo sportello. (1)
- prendere il laccio della capsula ed estrarla dal crochet.
- tenere la capsula con una mano; inserire la spolina in modo che il filo risulta avvolto in senso orario (freccia) (2)
- passare il filo nella fessura e sotto la molla. (3)
- tenere la capsula con il laccio. (4)
- inserire nel crochet (5); fare attenzione che il "dito" della capsula sia inserito nell'apposita tacca del crochet. (6)

### **Attenzione:**

*Prima di togliere o inserire la spolina, mettere l'interruttore principale su "O".*

**Achtung:**

*Vor dem Einsetzen oder Entfernen der Nadel Hauptschalter auf "O" stellen.*

Nadel regelmässig ersetzen, vor allem bei Anzeichen von Abnützung und Näh Schwierigkeiten.

Die Nadel wie abgebildet einsetzen:

- A. Nadelbefestigungsschraube lösen und nach dem Einsetzen der neuen Nadel wieder festschrauben. (1)
- B. Flache Seite des Kolbens muss hinten sein.
- C/D. Nadel bis zum Anschlag nach oben schieben.

Nadeln müssen einwandfrei sein. (2)  
Näh Schwierigkeiten entstehen bei:

- A. Krumpfen Nadeln
- B. Stumpfen Nadeln
- C. Beschädigten Nadelspitzen

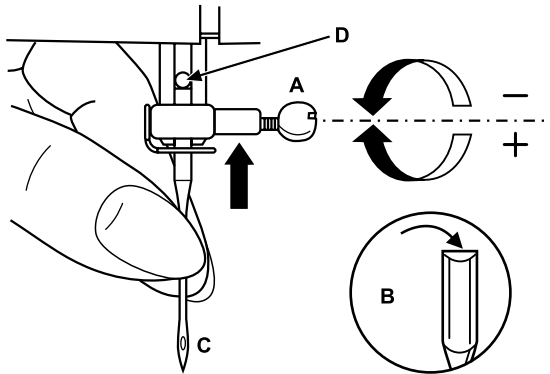

1

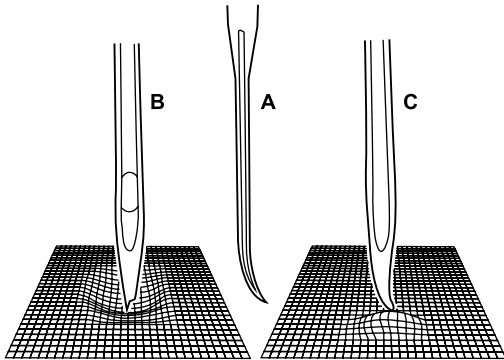

2

**Atención:**

Antes de colocar o sacar la aguja, colocarel interruptor principal a "O".

Cambiar regularmente la aguja, sobre todo cuando aparecen señales de desgaste o dificultades en la costura.

Colocar la aguja como en la ilustración:

- A. Aflojar el tornillo de fijación y después de colocar la aguja nueva, apretarlo de nuevo. (1)
- B. La parte plana del vástago de la aguja tiene que mirar hacia atrás.
- C/D. Empujar la aguja hacia arriba hasta el tope.

Las agujas tienen que estar impecables. (2)

Dificultades aparecen con:

- A. agujas torcidas
- B. agujas despuntadas
- C. agujas con puntas defectuosas

**Attention:**

Mettre toujours le commutateur principal sur "O" avant de retirer ou placer l'aiguille.

Changer régulièrement l'aiguille dès qu'elle semble usée ou abîmée et que la couture devient difficile.

Placer l'aiguille comme illustré :

- A. Dévisser la vis, retirer l'aiguille et revisser dès que l'aiguille est en place. (1)
- B. Le côté plat doit toujours être dirigé vers l'arrière.
- C/D. Repousser l'aiguille vers le haut jusqu'à la butée.

L'aiguille doit être neuve et ne présenter aucun défaut. (2)

La couture ne sera pas parfaite si:

- A. L'aiguille est tordue
- B. L'aiguille est émoussée
- C. La pointe de l'aiguille est abîmée

**Attenzione:**

Prima di sostituire l'ago, mettere l'interruttore principale su "O".

Sostituire l'ago regolarmente, soprattutto se il punto è difettoso.

Inserire l'ago come illustrato.

- A. Allentare la vite di fissaggio e stringerla nuovamente dopo la sostituzione dell'ago.
- B. La parte piatta dell'ago deve essere rivolta indietro.
- C/D. Spingere l'ago in alto, fino all'arresto.

L'ago deve essere impeccabile. (2)

Difetti di cucito possono essere causati da:

- A. Aghi piegati
- B. Aghi spuntati
- C. Aghi con punta danneggiata

**Achtung:**

- Vor dem Ein- oder Ausfädeln der Maschine ist der Hauptschalter auf "O" zu stellen.
- Um die Oberfadenspannung auszulösen ist der Nähfußhebel anzuheben.
- Beim Einfädeln der Maschine muss der Fadenhebel in der höchsten Position sein.

1. Nähfaden mit passender Ablaufscheibe auf Garnrollenstift stecken (Fadenabzug im Uhrzeigersinn) Faden festhalten in die hintere Fadenumlenkung (A) und nach vorne durch den Schlitz in die Oberfadenspannung ziehen.
2. Faden rechts an der Abdeckung entlang nach unten um den Punkt (B) ziehen
3. Faden links an der Abdeckung entlang nach oben und in Fadenhebel (C) einziehen.
4. Faden nach unten in die Fadenöse (D) ziehen. Faden durch das Nadelöhr von vorne nach hinten einfädeln. (siehe S. 32)
5. Etwa 10 cm. Faden hinten aus der Nadel heraushängen lassen oder überschüssigen Faden beim Fadenabschneider (E) abschneiden.

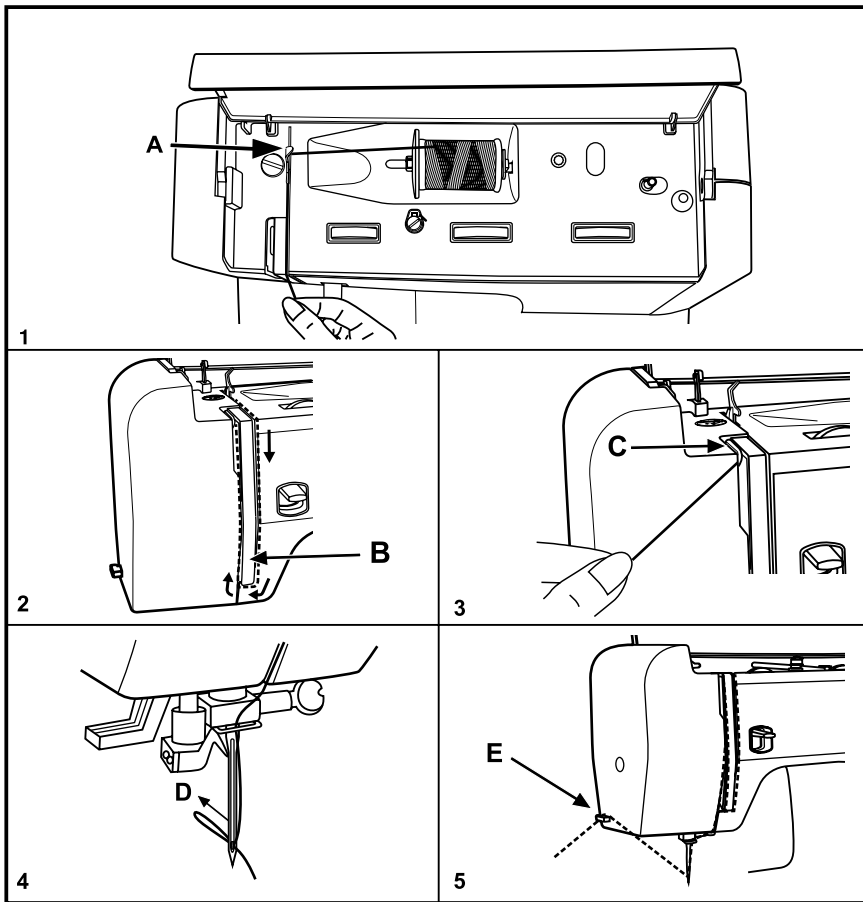

**Atención:**

- Antes de enhebrar o sacar el hilo de la máquina, colocar el interruptor principal a "O".
- Para soltar la tensión del hilo superior, levantar la palanca alza-prénsatelas.
- Al enhebrar la máquina tiene que estar la palanca tira-hilo en su posición más alta.

1. Colocar la bobina en el portabobinas con la arandela guía-hilo adecuada (el hilo se devana en el sentido de las agujas del reloj. Sujetar el hilo y pasarlo por la guía posterior (A) y hacia adelante en la ranura de la tensión de l'hilo superior.
2. Pasar el hilo por la parte derecha a lo largo de la protección hacia abajo alrededor del punto (B).
3. Subir el hilo por la parte izquierda a lo largo de la protección hacia arriba y pasarlo por el tira-hilo (C).
4. Ahora tirar el hilo hacia abajo en el ojete (D). Enhebrar el ojete de la aguja, de adelante hacia atrás. (Enhebra-agujas página 33)
5. Dejar unos 10 cm de hilo detrás de la aguja o cortar el hilo que sobra con el corta-hilos (E).

**Attention:**

- Régler toujours l'interrupteur principal sur "O" avant d'effectuer un enfilage ou tout autre travail avec les aiguilles.
- Relever le levier du pied-de-biche pour dégager la tension du fil supérieur.
- Relever complètement le levier de fil avant l'enfilage de la machine.

1. Enficher le fil accompagné du disque correspondant sur le support de bobine (le fil se déroule dans le sens des aiguilles d'une montre), tenir fermement le fil dans le coude (A) et tirer vers l'avant au travers de la fente dans la tension du fil supérieur.
2. Guider le fil vers le bas le long et à la droite du recouvrement du levier de fil autour du point (B).
3. Guider le fil vers le haut le long et à la gauche du recouvrement du levier de fil et tirer dans le levier de fil (C).
4. Tirer le fil vers le bas dans l'oeillet du fil (D). Enfiler le fil d'avant en arrière dans le chas de l'aiguille. (Enfilage de l'aiguille, voir page 33)
5. Laisser dépasser env. 10 cm de fil vers l'arrière ou découper le surplus de fil à l'aide du coupe fil (E).

**Attenzione :**

- mettere l'interruttore principale su "O" prima di sfilare/infilare la macchina.
- alzare la leva alza-piedino per aprire i dischi della tensione del filo superiore.
- la leva tendifilo deve trovarsi nella posizione più alta per l'infilatura.

1. Posizionare il filo sul perno portafilo e fermarlo con il disco svolgifilo adatto (il filo deve svolgersi in senso orario). Tenere il filo, passarlo nella guida posteriore (A) ed in avanti nella fessura della tensione superiore.
2. Tirare il filo verso il basso, passando a destra lungo la copertura della leva tendifilo ed intorno al punto (B).
3. Tirare il filo verso l'alto (a sinistra della leva tendi-filo) e passarlo nella leva tendifilo (C).
4. Tirare il filo verso basso e passarlo nella guida (D). Infilare la cruna dell'ago da davanti verso indietro (Infilaredell'ago / pag. 33)
5. Lasciare pendere dall'ago circa 10cm di filo oppure tagliare il filo con il taglia-filo (E).

- Nadel in die höchste Position bringen.
- Hebel (A) ganz nach unten drücken.
- Einfädler schwenkt automatisch in die Einfädlerposition (B).
- Faden um den Haken (C) legen.
- Faden so vor die Nadel führen, dass er von unten nach oben in den Haken (D) zu liegen kommt.
- Hebel (A) loslassen.
- Faden durch das Nadelöhr ziehen.

**Achtung:**

Hauptschalter auf "O" stellen!

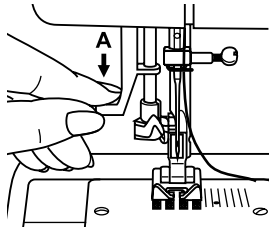

1

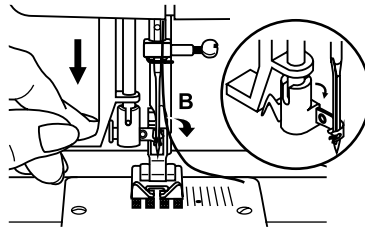

2

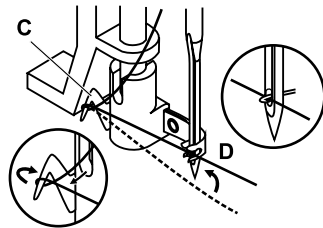

3

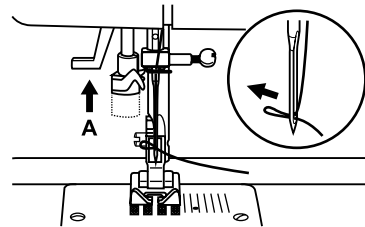

4



## ES Enhebrador automático

- Subir la aguja en su posición más alta.
- Apretar la palanca (A) hacia abajo del todo.
- El enhebrador se mueve automáticamente en posición de enhebrado (B).
- Colocar el hilo alrededor del gancho (C).
- Guiar el hilo delante de la aguja y moverlo de abajo hacia arriba de manera que entre en el gancho (D).
- Soltar la palanca (A).
- Pasar el hilo por el ojete de la aguja.

### **Atención:**

*Colocar el interruptor principal a "O".*

## FR Enfilage automatique

- Relever l'aiguille dans sa position la plus haute.
- Abaisser complètement le levier (A).
- L'enfile aiguille se place automatiquement dans la bonne position (B).
- Placer le fil autour du crochet (C).
- Guider le fil devant l'aiguille, il doit reposer sur le levier (D) de bas en haut.
- Relâcher le levier (A).
- Tirer le fil au travers du chas.

### **Attention:**

*Mettre toujours le commutateur principal sur "O".*

## IT Infilatore automatico

- Portare l'ago nella posizione più alta.
- Abbassare completamente la leva (A)
- l'infilatore va automaticamente nella posizione d'infilatura (B).
- Portare il filo intorno al gancio (C).
- Portare il filo davanti all'ago in modo, che possa entrare sotto il gancetto dell'infilatore (D).
- Lasciare la leva (A).
- Passare il filo attraverso la cruna.

### **Attenzione:**

*Mettere l'interruttore principale su "O" !*

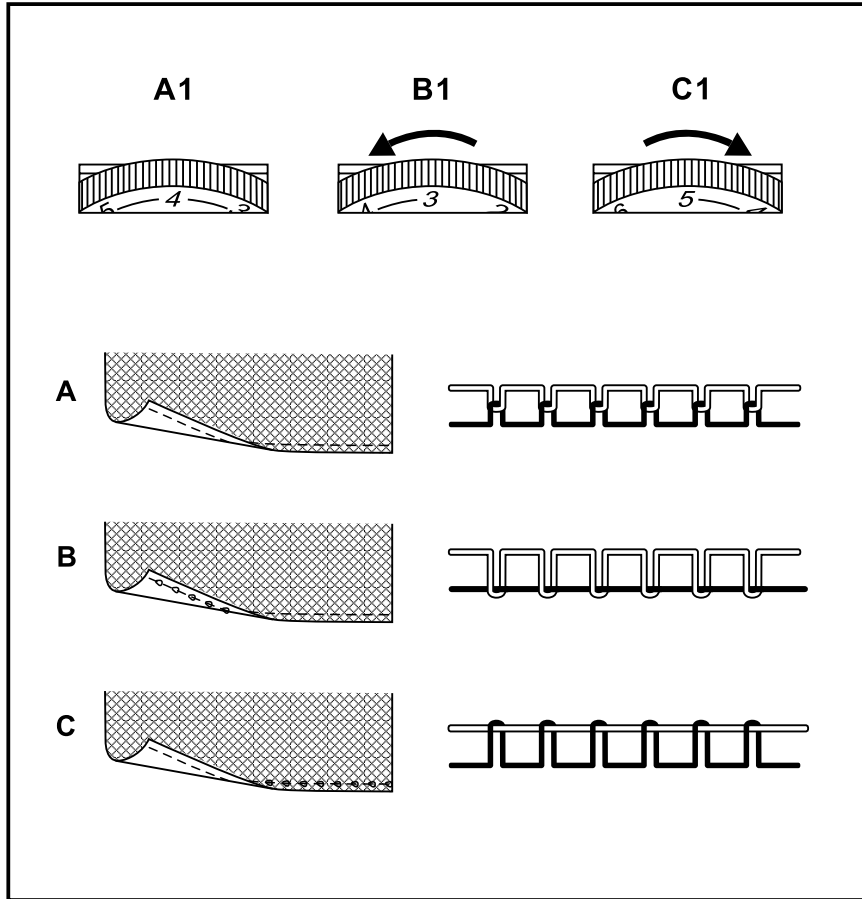

Grundeinstellung der Fadenspannung: "4".  
Um die Fadenspannung zu verstärken: "4".  
Um die Fadenspannung zu lösen, den Verstellknopf auf die nächst grössere Zahl drehen. Um die Fadenspannung zu lösen, den Verstellknopf auf die nächst kleinere Zahl drehen.

- A. Oberfadenspannung normal (A1).
- B. Oberfadenspannung zu schwach Wert erhöhen (C1).
- C. Oberfadenspannung zu stark Wert verringern (B1).

#### Hinweis:

In der Fabrik wird die Fadenspannung optimal eingestellt. Dafür werden sowohl in der Spule wie auch als Oberfaden Polyesterfäden der Stärke 100/2 eingesetzt. Beim Verwenden von anderen oder verschiedenen Nähfäden können Abweichungen in der optimalen Fadenspannung entstehen. Deshalb ist es notwendig, die Fadenspannung dem Nähgut und dem gewünschten Stichmuster anpassen zu können.

## ES Tensión del hilo superior

Regulación de base de la tensión del hilo "4". Para aumentar la tensión del hilo, girar el botón regulador hacia el próximo número más grande. Para reducir la tensión del hilo, girar el botón regulador hacia el próximo número más pequeño.

- A. Tensión normal del hilo superior (A1).
- B. Tensión floja del hilo superior, aumentar el valor (C1).
- C. Tensión demasiado alta del hilo superior, reducir el valor (B1).

### Indicación:

En la fábrica se regula la tensión del hilo óptimamente. Para ello se colocan en la canilla y como hilo superior hilo de coser (Metrosene 100/2). Al utilizar otros o diversos hilos de coser pueden aparecer irregularidades respecto la tensión del hilo óptima. Por eso es necesario poder adaptar la tensión del hilo al tejido y a la muestra de punto.

## FR Tension du fil supérieur

Réglage de base de la tension du fil: "4". Tourner le disque (chiffre supérieur) pour augmenter la tension du fil. Tourner le disque (chiffre inférieur) pour réduire la tension du fil.

- A. Tension du fil supérieur - normal (A1).
- B. Tension du fil supérieur - trop faible, augmenter la valeur (C1).
- C. Tension du fil supérieur - trop importante, réduire la valeur (B1).

### Remarque:

La tension a été parfaitement réglée en fabrique avec des fils Metsosene 100/2 dans la canette et pour le fil supérieur. Pour obtenir un bon résultat avec d'autres fils, il est éventuellement nécessaire de modifier les réglages de la tension du fil. Il est donc essentiel de toujours effectuer une couture d'essai pour adapter la tension du fil au tissu, motif de point et fil utilisés.

## IT Tensione del filo superiore

Regolazione base del filo superiore : "4". Per aumentare la tensione del filo girare la manopola verso i numeri più alti. Per ridurre la tensione del filo ruotare la manopola verso i numeri più bassi.

- A. Tensione del filo superiore normale (A1).
- B. Tensione del filo superiore troppo lenta- aumentare la tensione (C1).
- C. Tensione del filo superiore troppo forte- ridurre la tensione (B1).

### Indicazione:

La fabbrica imposta la tensione del filo ottimale, usando filati ideali per la campionatura. L'utilizzo di filati diversi può alterare leggermente la tensione ottimale del filo, perciò è molto importante, che la tensione può essere adattata al materiale ed al punto selezionato.

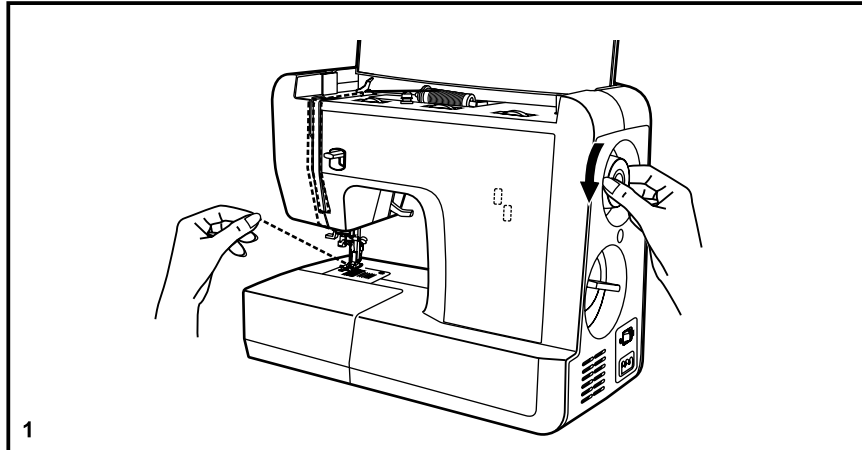

Oberfaden mit der linken Hand halten. Handrad eine Umdrehung nach vorne drehen, bis die Nadel wieder hochgestellt ist. (1)

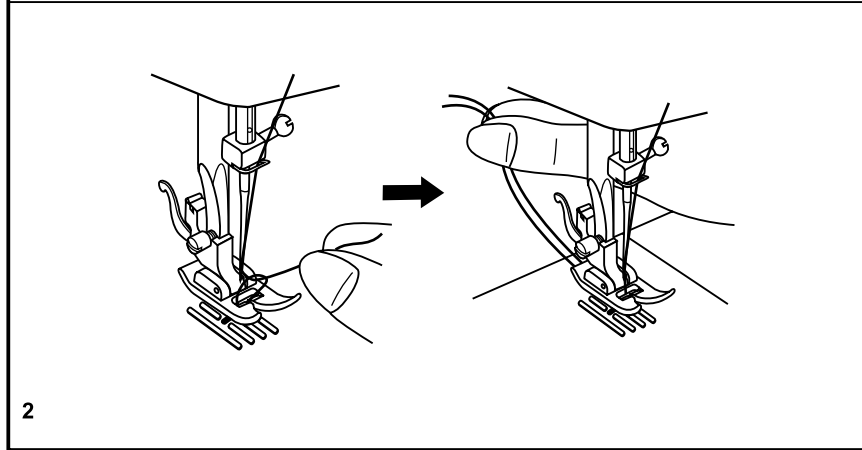

Am Oberfaden ziehen, um den Unterfaden durch das Stichloch heraufzuholen. Beide Fäden straff unter dem Nähfuß nach hinten legen. (2)

**Hinweis:**

Wenn überschüssiger Unterfaden abgeschnitten wurde kann der Faden heraufgeholt werden, muss aber nicht.

**Achtung:**

Bei Nähbeginn darf an den straff unter dem Nähfuß liegenden Fäden nicht gezogen werden.

**ES** Subir el hilo inferior

Sujetar el hilo superior con la mano izquierda. Girar el volante hacia adelante hasta que la aguja esté de nuevo subida (1).

Tirar del hilo superior para subir el hilo inferior por el agujero de la placa-aguja. Pasar ambos hilos por debajo del pie prensatelas hacia atrás (2).

**Indicación:**

Si se ha cortado el hilo inferior que sobra, se puede subir el hilo, pero no es imperativo.

**Atención:**

*Al inicio de la costura no se debe tirar de los hilos tensos que se encuentran debajo del pie prensatelas.*

**FR** Remonter le fil de canette

Tenir le fil supérieur de la main gauche. Tourner le volant vers l'avant jusqu'à ce que l'aiguille se trouve dans sa position la plus haute. (1)

Tirer le fil supérieur et faire remonter le fil de canette au travers du trou. Glisser les deux fils vers l'arrière sous le pied. (2)

**Remarque:**

Dès que le fil qui dépasse a été coupé, on peut, seulement si souhaité, faire remonter le fil de canette.

**Attention:**

*Ne pas tirer le fil qui repose sous le pied en commençant la couture.*

**IT** Estrarre il filo inferiore

Tenere il filo superiore con la mano sinistra. Girare il volante in avanti, finché l'ago si trova nuovamente nella posizione alta. (1)

Tirare il filo superiore per estrarre il filo inferiore attraverso la placca ago. Passare ambedue i fili sotto il piedino. (2)

**Indicazioni:**

Se il filo inferiore in eccesso è stato tagliato in precedenza, si può estrarre il filo dalla placca ago, ma non è necessario.

**Attenzione:**

*Non tirare i fili all'inizio della cucitura.*

**Anfang der Naht**

Nähgut ca. 1cm innerhalb der Stoffkante unter den Nähfuß legen.

Rückwärtsnähtaste (A) gedrückt halten und langsam zum Stoffrand nähén.

Rückwärtsnähtaste loslassen und vorwärts die gewünschte Naht erstellen.

**Nähtende (1)**

Am Ende der Naht Rückwärtsnähtaste (A) nach unten drücken. Einige Stiche rückwärts nähén. Taste loslassen und die Maschine nähét wieder vorwärts.

**Nähgut entfernen (2)**

Handrad nach vorne drehen, um den Fadenhebel in die höchste Position zu bringen. Nähfuß anheben und Nähgut nach hinten ziehen.

**Fäden abschneiden (3)**

Beide Fäden mit dem Fadenabschneider am Kopfdeckel abschneiden.

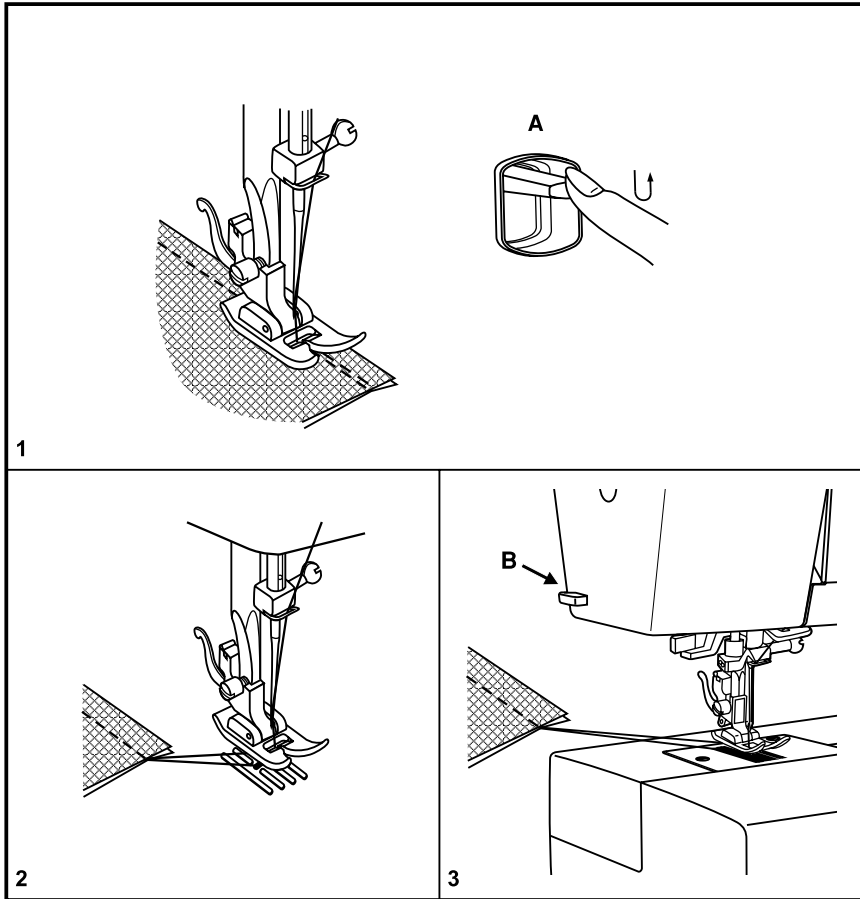

**Inicio de la costura**

Colocar la prenda debajo del pie prénsatelas, aproximadamente a 1 cm del borde del tejido. Mantener la tecla de costura hacia atrás (A) pulsada y coser lentamente hacia el borde del tejido. Soltar la tecla de costura hacia atrás y coser hacia adelante la costura deseada.

**Fin de la costura (1)**

Al final de la costura pulsar la tecla de costura hacia atrás (A) hacia abajo. Coser algunos puntos hacia atrás. Soltar la tecla, la máquina cose de nuevo hacia adelante.

**Sacar la labor (2)**

Girar el volante hacia adelante para subir el tira-hilo en su posición más alta. Subir el pie prénsatelas y tirar la prenda hacia atrás.

**Cortar el hilo (3)**

Cortar ambos hilos pasándolos por el corta-hilos en la cabeza de la máquina.

**Début de la couture**

Glisser l'ouvrage sous le pied-de-biche à env. 1 cm en retrait du rebord inférieur du tissu. Appuyer sur la touche de marche arrière (A), maintenir et coudre lentement. Relâcher la touche et continuer la couture en avant.

**Fin de couture (1)**

A la fin d'une couture, abaisser la touche de couture en marche arrière (A). Coudre quelques points en arrière. Relâcher la touche et continuer la couture en avant.

**Retirer l'ouvrage (2)**

Tourner le volant vers l'avant pour amener le levier de fil dans sa position la plus haute. Relever le pied-de-biche et retirer l'ouvrage en le tirant vers l'arrière.

**Couper le fil (3)**

Couper les deux fils avec le coupe fil disposé sur le capot.

**Inizio cucitura**

Posizionare il lavoro sotto il piedino, a circa 1cm dal bordo tagliato della stoffa. Tenere premuto il tasto Avanti/Indietro (A) e cucire lentamente indietro per fermare i punti. Poi rilasciare il tasto Avanti/Indietro e cucire in avanti, creando la cucitura desiderata.

**Fine cucitura (1)**

Alla fine della cucitura premere il tasto Avanti/Indietro (A). Cucire alcuni punti indietro. Rilasciare il tasto e finire la cucitura in avanti.

**Staccare il lavoro (2)**

Ruotare il volantino in avanti per portare la leva tendifilo nella posizione più alta. Alzare il piedino e tirare il lavoro indietro.

**Tagliare i fili (3)**

Tagliare i fili con l'apposito tagliafilo sulla macchina.

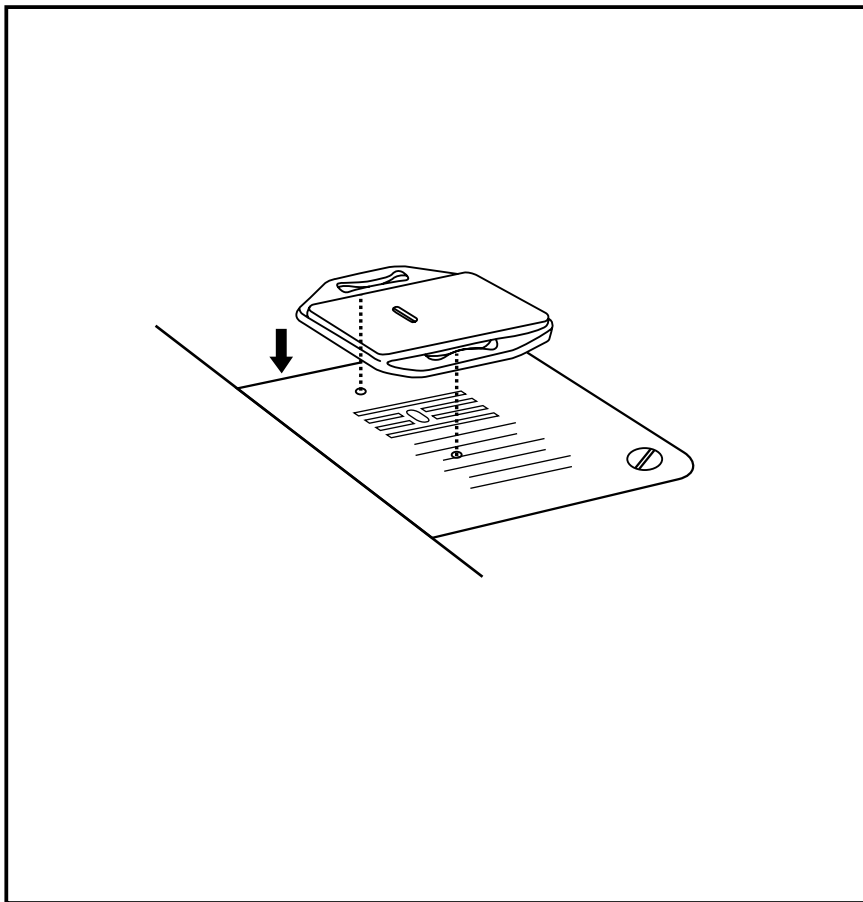

Bei Freihandsticken oder Stopfen muss die Stopfplatte verwendet werden.

Stopfplatte wie abgebildet einsetzen.

Für normales Nähen Stopfplatte entfernen.



## **ES** Placa-aguja para zurcir

Para bordado a mano libre o zurcir hay que utilizar la placa-aguja para zurcir.

Colocar la placa-aguja para zurcir como en la ilustración.

Para costura normal, quitar la placa-aguja para zurcir.

## **FR** Plaque de reprisage

Cette plaque doit être mise en place pour les travaux de broderie à mains libres ou de reprisage.

Placer la plaque de reprisage comme illustré.

Retirer la plaque de reprisage pour les travaux de couture courants.

## **IT** Placca ago per rammendo

Per il ricamo a mano libera e per il rammendo bisogna adoperare la placca ago per rammendo.

Inserire la placca ago per rammendo come è indicato.

Rimuovere la placca ago da rammendo per il cucito normale.

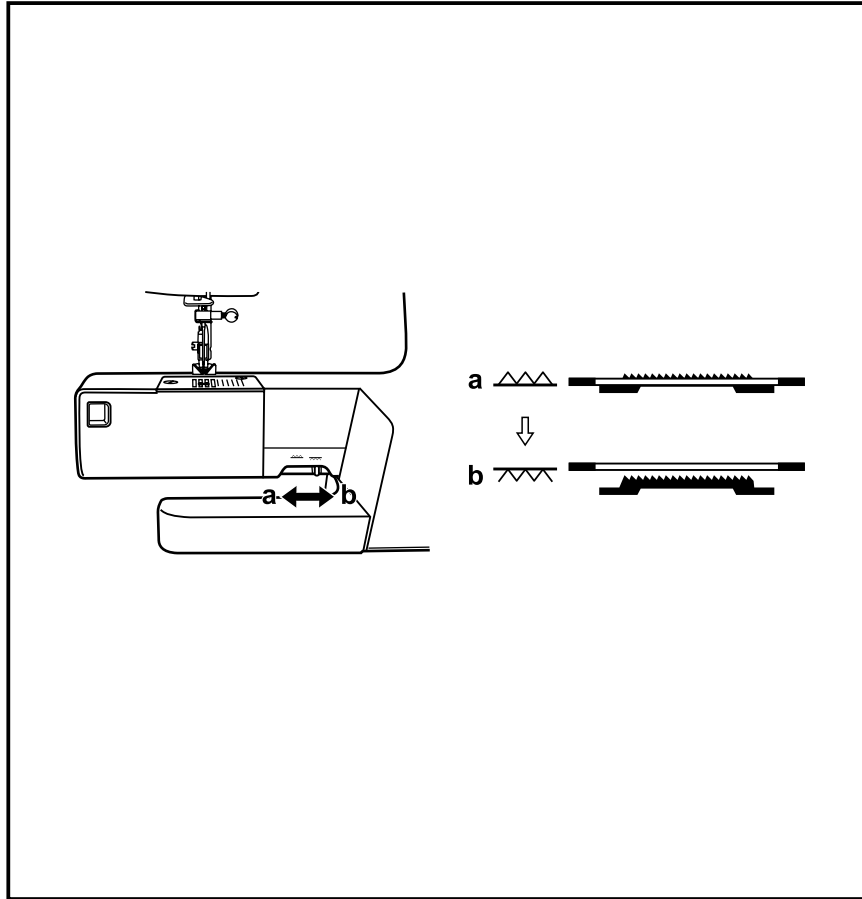

Für normales Nähen bleibt der Transporteur oben. Bei Freihandsticken, Knöpfe annähen und Stopfen den Transporteur versenken. Transporteur hochstellen (a) und versenken (b).

## ES Escamoteo del arrastre

Para costuras normales: arrastre arriba.  
Para bordado a mano libre, coser botones  
y zurcir, hay que escamotear el arrastre.  
Subir el arrastre (a) y escamotearlo (b).

## FR Abaissement de la griffe d'entraînement

La griffe d'entraînement est relevée  
pour les travaux de couture courants. La  
griffe d'entraînement est abaissée pour  
la broderie à mains libres, la couture  
de boutons et les travaux de reprisage.  
Relever la griffe d'entraînement (a) et  
l'abaisser (b).

## IT Abbassare la griffa

Per il cucito normale la griffa deve essere  
alzata. Per il ricamo a mano libera, per  
attaccare bottoni e per rammendare  
bisogna abbassare la griffa.  
Alzare (a) ed abbassare (b) la griffa.

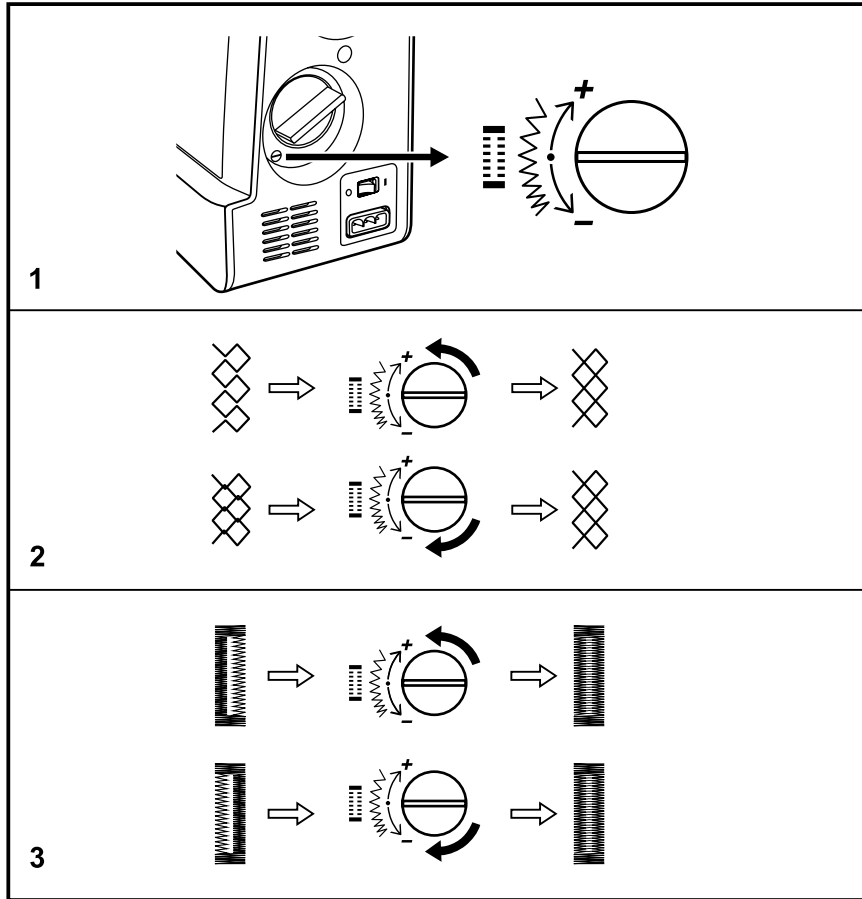

Wenn Dekorstichmuster und Knopflöcher beim Nähen von speziellen Stoffen ungleich sind, den Balance-Knopf\* zum Einstellen mit einem Schraubenzieher drehen.

\* Dieser Knopf sollte in Normalstellung (waagrecht) sein. (1)

### Verzogene Stretch-Stichmuster anpassen

Wenn das Stichmuster zu weit ist, Knopf gegen den Uhrzeigersinn drehen. (2) "+"

Wenn das Stichmuster zu eng ist, Knopf im Uhrzeigersinn drehen. (2) "-"

### Stichdichte bei Knopflöchern anpassen

Wenn die Stiche auf der rechten Seite des Kopflochs zu weit sind, gegen den Uhrzeigersinn drehen. (3) "+"

Wenn die Stiche auf der rechten Seite des Kopflochs zu eng sind, Knopf im Uhrzeigersinn drehen. (3) "-"

Si en tejidos especiales salen las muestras decorativas y los ojales retorcidos, regular el balance con un destornillador.

- \* Generalmente tiene que estar este botón en su regulación normal. (1)

#### **Adaptar muestras stretch retorcidas**

Si la muestra sale muy ancha, girar el botón en el sentido contrario de las agujas del reloj. (2) "-"

Si la muestra sale muy estrecha, girar el botón con el sentido de las agujas del reloj. (2) "+"

#### **Adaptar el tupido en ojales**

Si los puntos en la parte derecha del ojal salen demasiado anchos, girar el botón en el sentido contrario de las agujas del reloj. (3) "-"

Si los puntos en la parte derecha del ojal salen demasiado estrechos, girar el botón con el sentido de las agujas del reloj. (3) "+"

Quand les motifs de points décoratifs et les boutonnières sont cousus irrégulièrement sur le tissu choisi, régler la vis d'équilibrage avec un tournevis.

- \* Cette vis est normalement réglée dans sa position courante. (1)

#### **Adapter des motifs de points stretch décalés**

Si le motif est trop écarté, tourner la vis en sens antihoraire. (2) "-"

Si le motif est trop étroit, tourner la vis dans le sens horaire. (2) "+"

#### **Adapter la densité des points des boutonnières**

Si les points sont trop larges sur le côté droit de la boutonnière, tourner la vis en sens antihoraire. (3) "-"

Si les points sont trop étroits sur le côté droit de la boutonnière, tourner la vis dans le sens horaire. (3) "+"

Il bilanciamento permette la correzione di punti decorativi ed asole su stoffe particolari. Per la regolazione girare il bottone del bilanciamento con un cacciavite.

- \* normalmente questo bottone si deve trovare in posizione standard. (1)

#### **Adattare punti stretch**

Se il punto risulta troppo esteso, girare il bottone contro il senso orario. (2) "-"

Se il punto risulta sovrapposto, girare il bottone nel senso orario. (2) "+"

#### **Adattare la fittezza del punto delle asole**

Se lo zigzag della parte destra dell'asola risulta troppo rado, girare il bottone contro il senso orario. (3) "-"

Se lo zigzag della parte destra dell'asola risulta troppo fitto, girare il bottone nel senso orario. (3) "+"

**WICHTIG:** Der Faden wird entsprechend dem Verwendungszweck ausgewählt. Für ein perfektes Nähergebnis spielt auch Qualität und Material eine entscheidende Rolle. Es wird empfohlen Markenqualität zu verwenden.

Nadel und Faden müssen sorgfältig aufeinander abgestimmt werden. Die richtige Nadelstärke hängt sowohl vom gewählten Faden als auch vom zu verarbeitenden Stoff ab. Dabei bestimmt das Stoffgewicht und die Stoffart die Faden- und Nadelstärke und Spitzenform.

NADELSTÄRKE	STOFFE	FADEN
9-11 (65-75)	Feine Stoffe: feine Baumwolle, Voile, Serge, Seide, Musselin, Qiana, Interlock, Baumwollstrickstoffe, Tricots, Jerseys, Krepp, gewobener Polyester, Hemds- & Blusenstoffe.	Feiner Baumwollfaden, Nylon- oder Polyesterfaden.
12 (80)	Mittlere Stoffe: Baumwolle, Satin, Segeltuch, doppelte Strickstoffe, feine Wollstoffe.	Die meisten Fäden weisen eine mittlere Dicke auf und sind für diese Stoffe und Nadelstärken geeignet. Für optimale Ergebnisse Polyesterfaden für Synthetikstoffe und Baumwollfaden für gewobene Naturstoffe verwenden. Als Ober- und Unterfaden immer den gleichen Faden verwenden.
14 (90)	Mittlere Stoffe: Baumwollsegeltuch, wollene grobmaschige Strickstoffe, Frottee, Jeansstoffe.	
16 (100)	Schwere Stoffe: Leinwand, Wollstoffe, Zeit- und Steppstoffe, Jeansstoffe, Polstermaterial (fein bis mittel).	
18(110)	Dicke Wollstoffe, Mantelstoffe, Polstermaterial, einige Leder und Vinyl.	Dicker Faden, Teppichfaden. (Hohen Nähfußdruck benutzen - höhere Zahl.)

## NADEL- und STOFFWAHL

NADELN	BESCHREIBUNG	STOFFART
HA×1 15×1	charfe Standardnadel. Nadelstärken von dünn bis dick. 9 (65) bis 18 (110)	Gewobene Naturstoffe: Wolle, Baumwolle, Seide, etc., Qiana. Nicht für doppelte Strickstoffe.
15×1/ 130/705H	Halbkugelspitznadel. 9 (65) to 18 (110)	Gewobene Natur- und Synthetikstoffe, Polyestertermischgewebe. Polyesterstrickstoffe, Interlocks, Tricot, einfache und doppelte Strickstoffe.
15×1/ 130/705H (SUK)	Kugelspitznadel 9 (65) to 18 (110)	
130 PCL/ 130/705H-LR/LL	Ledernadel. 12 (80) to 18 (110)	Pulloverstrickstoffe, Lycra, Badeanzugstoff, elastischer Stoff.  Leder, Vinyl, Polstermaterial.

### Hinweis:

1. Zwillingssnadeln für Nutz- und dekorative Arbeiten können gekauft werden.
2. Beim Nähen mit Zwillingssnadeln sollte der Stichbreitenknopf auf weniger als "2.5". (Modell 15)
3. Die europäischen Nadelstärken sind 65, 70, 80 etc. Amerikanische und japanische Nadelstärken sind 9, 11, 12 etc.
4. Nadeln regelmäßig ersetzen (ungefähr vor jedem zweiten Nähprojekt) und/oder beim ersten Fadenbruch oder Fehlstich.

**IMPORTANTE:** El hilo se selecciona conforme al uso previsto. También la calidad y el material son responsables para obtener un resultado de costura perfecto. Se recomienda utilizar marca de calidad.

Aguja e hilo tienen que combinarse atentamente. El grosor correcto de la aguja depende del hilo seleccionado como también del tejido. El peso y tipo del tejido determinan el grosor del hilo, el grosor de la aguja y la forma de la punta de la aguja.

GROSOR DE LA AGUJA	TEJIDO	HILO
9-11 (65-75)	Telas finas: algodón fino, velo, sarga, seda, muselina, Qiana, Interlock, tejidos de punto de algodón, Tricot, Jersey, crespón, poliéster tejido, telas para camisas y blusas.	Hilo fino de algodón, hilo de nylon o de poliéster.
12 (80)	Telas medianas: algodón, satín, lona, tejidos de punto doble, lana fina.	La mayoría de los hilos tienen un grosor mediano y son aptos para estos tejidos y grosores de aguja. Para resultados óptimos utilizar hilo de poliéster para tejidos sintéticos e hilo de algodón para tejidos de punto naturales. El hilo superior e inferior tiene que ser idéntico.
14 (90)	Telas medianas: lona de algodón, tejidos de lana de punto grande, rizo, tejido de tejaño/vaquero.	
16 (100)	Telas pesadas: tela de lino, tejidos de punto, telas de tiendas de campaña y telas guateadas, tejido de tejaño/vaquero material de relleno (de fino a mediano).	Hilo grueso, hilo de alfombra. (Utilizar una presión alta del pie prensatelas - número mayor)
18 (110)	Telas gruesas de punto, abrigos, material de relleno, algunos cueros y vinilo.	

#### SELECCIÓN DE LA AGUJA Y DEL TEJIDO

AGUJAS	DESCRIPCIÓN	TIPO DE TEJIDO
HA×1 15×1	Aguja estándar. Grososores de la aguja de finas a gruesas. 9 (65) hasta 18 (110)	Telas tejidas naturales: lana, algodón, seda, etc., Qiana. No adecuado para tejidos de punto doble.
15×1/ 130/705H	Aguja con punta semi-redonda. 9 (65) a 18 (110)	Telas tejidas naturales y sintéticas, tejidos mixtos de poliéster, telas tejidas de poliéster, Interlocks, Tricot, tejidos de punto simple y doble.
15×1/ 130/705H (SUK)	Aguja con punta redonda. 9 (65) a 18 (110)	Tejido de punto (pullovers), Lycra, tela para trajes de baño, telas elásticas.
130 PCL/ 130/705H-LR/LL	Aguja cortante. 12 (80) a 18 (110)	Cuero, vinilo, material de relleno.

#### Indicación:

1. Pueden comprarse agujas gemelas para trabajos útiles y decorativos.
2. Al coser con agujas gemelas hay que regular el botón del ancho del punto a menos de "2.5". (modelo 15)
3. Los grososores europeos de las agujas son 65, 70, 80 etc. Los grososores americanos y japoneses de las agujas son 9, 11, 12 etc.
4. Cambiar regularmente las agujas (aproximadamente antes de cada segundo proyecto de costura) y/o cuando se rompa el hilo o salgan puntos defectuosos.

**IMPORTANT:** Choisir un fil adapté au tissu et au genre de l'ouvrage. Des résultats de couture satisfaisants dépendent de la qualité du fil et du tissu. Il est recommandé d'utiliser une marque de qualité.

L'aiguille et le fil doivent être choisis avec soin et être compatibles. Le choix adéquat de l'aiguille et du fil déterminera la qualité du résultat de couture. Le poids du tissu détermine donc l'épaisseur du fil et de l'aiguille ainsi que la forme de sa pointe.

AIGUILLES	TISSUS	FILS
9-11 (65-75)	Tissus fins : coton fin, voile, serge, soie, mousseline, qiana, interlock, coton jersey, tricot, jersey, crêpe, polyester tissé, chemises et blouses.	Fils fins en coton, nylon et polyester.
12 (80)	Tissus moyennement épais : coton, satin, toile de voile, tricot double, lainages fins.	La plupart des fils sont moyennement épais et recommandés pour ces tissus et aiguilles. Pour de meilleurs résultats, préférer des fils en polyester pour la couture de tissus synthétiques et en coton pour la couture des tissus en matière naturelle (fil supérieur et de canette).
14 (90)	Tissus moyennement épais : toile de voile en coton, tricot en laine à grosses mailles, tissus éponge, jeans.	
16 (100)	Tissus épais : lin, lainages, toiles de tente, jeans, polyester (fin à moyen).	
18 (110)	Lainages épais, tissus pour manteaux, polyester, certains cuirs et le vinyle.	Fils épais, pour tapis. (augmenter la pression du pied, chiffre supérieur).

#### CHOIX DE L'AIGUILLE ET DU TISSU

AIGUILLES	DESCRIPTION	TISSUS
HA×1 15×1	Aiguille pointue standard. Aiguilles fines à épaisses de 9 (65) à 18 (110)	Tissus naturels: laine, coton, soie, qiana, etc. Ne convient pas aux lainages doubles.
15×1/ 130/705H	Pointe peu arrondie de 9 (65) à 18 (110)	Tissus naturels et synthétiques, polyester mélangé, jersey polyester, interlock, tricot, tricot simples et doubles.
15×1/ 130/705H (SUK)	Pointe arrondie de 9 (65) à 18 (110)	Pullover tricotés, lycra, maillots de bain, tissus élastiques.
130 PCL/ 130/705H-LR/LL	Aiguille pour cuir de 12 (80) à 18 (110)	Cuir, vinyle, polyester.

#### Remarque:

1. Les travaux utilitaires et décoratifs peuvent également être exécutés avec une aiguille jumelée.
2. Lors de la couture avec une aiguille jumelée, régler le bouton de réglage de la largeur du point sur moins de "2.5". (modèle 15)
3. Numéros européens d'aiguilles 65, 70, 80 etc., numéros américains et japonais 9, 11, 12 etc.
4. Remplacer régulièrement l'aiguille (tous les deux projets de couture) et/ou lors de la première cassure de fil ou l'apparition de points irréguliers.



**IMPORTANTE:** La scelta del filo adatto alla lavorazione è molto importante. Anche la qualità ed il materiale giocano un ruolo importante nell'ottenere dei risultati perfetti e si raccomanda di acquistare sempre materiali di marca e di buona qualità.

L'ago ed il filo devono essere compatibili. La corretta scelta dell'ago dipende dal filo e dalla stoffa. Il peso e la qualità della stoffa determinano lo spessore sia del filo sia dell'ago ed anche la forma della punta dell'ago.

SPESSORE DELL'AGO	STOFFA	FILO
9-11 (65-75)	Stoffa leggera: cotone leggero, voile, seta, mussola, organza, maglialeggera, Jersey, crespo, poliestere, stoffe per camicie e camicette.	Filo di cotone sottile, filo di nylon o poliestere.
12 (80)	Stoffa medio pesante: cotone, raso, tela, maglia, lana leggera.	La maggior parte di questi fili sono di spessore medio e quindi adattiper le stoffe indicate e relativi spessori degli aghi. Per ottenere unrisultato ottimale si consiglia di usare del filo di poliestere per materialeelastici e sintetici e del filo di cotone per tutti i tessuti naturali. Usare sempre la stessa qualità di filo nell'ago e nella capsula.
14 (90)	Stoffa medio pesante: tela di cotone, maglia di lana, spugna, Jeans.	
16 (100)	Stoffa pesante: tela cerata, lana, stoffa trapuntata, Jeans, stoffa datappezzeria.	Filo pesante, filo per tappeti. (aumentare la pressione del piedino -numero più alto)
18(110)	Lana cotta, stoffa per cappotti, pelle e vinile	

#### SELEZIONE DELL'AGO E DELLA STOFFA

AGHI	DESCRIZIONE	TIPO DI STOFFA
HA×1 15×1	Ago standard. Tutti gli spessori. 9 (65) bis 18 (110)	Tessuti naturali: Lana, cotone, seta, organza, ecc. Non per maglia.
15×1/ 130/705H	Ago a punta arrotondata. 9 (65) to 18 (110)	Tessuti naturali e sintetici, poliestere misto, maglia di poliestere, Interlock, felpa e maglia.
15×1/ 130/705H (SUK)	Ago a sfera 9 (65) to 18 (110)	Maglia leggera e pesante, Lycra, materiale per costumi da bagno, elasticizzati.
130 PCL/ 130/705H-LR/LL	Ago per pelle. 12 (80) to 18 (110)	Pelle, vinile, stoffa da tappezzeria.

#### Nota:

1. Aghi doppi per molte lavorazioni sono disponibili presso il Vostro rivenditore Bernina.
2. Durante la lavorazione con aghi doppi la larghezza del punto deve essere inferiore a "2.5". (modello 15)
3. In Europa lo spessore dell'ago viene indicato 65, 70, 80, ecc, in America e Giappone gli spessori sono 9, 11, 12, ecc.
4. Sostituire regolarmente gli aghi (al termine di ogni progetto di cucito) e/ o quando si manifestano punti difettosi oppure quando sistrappa il filo.

10

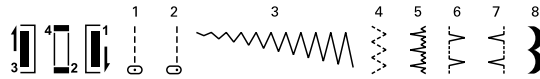
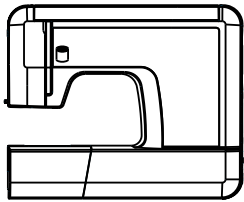

## DE Stichwahl

Geradstich mit dem Stichwahlknopf "0" oder "1" wählen. Stichlänge mit dem Stichlängenknopf einstellen.

Zickzack Stich mit dem Stichwahlknopf "3" oder "4" wählen. Stichlänge und Stichbreite je nach Stoffart einstellen.

12

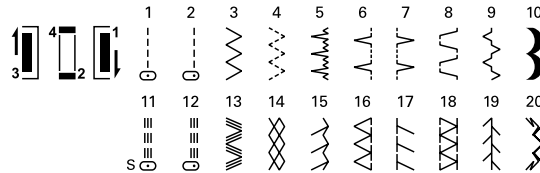
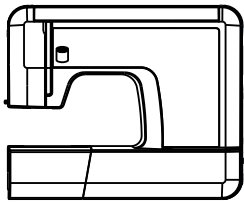

Die anderen Stichmuster der oberen Reihe der Stichwahltafel werden mit dem Stichwahlknopf angewählt. Stichlänge und Stichbreite mittels der Verstellknöpfe je nach gewünschtem Ergebnis einstellen.

Für die Stichmuster der zweiten Reihe den Stichlängenknopf auf "S" drehen, das gewünschte Stichmuster mit dem Stichwahlknopf wählen und die Stichbreite mit dem Stichbreitenknopf einstellen. "Die Position "S" wird erreicht, indem am Stichlängenknopf die Stichlänge bis auf 0 reduziert und der Knopf noch weiter in die selbe Richtung gedreht wird.

15

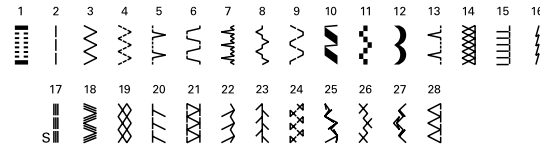
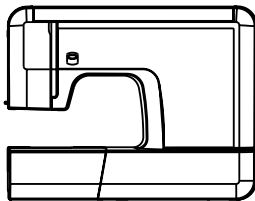

### Hinweis:

*Zwischen "0" und "S" muss ein kleiner mechanischer Widerstand überwunden werden."*

Bei in grün dargestellten Stichmustern ist die Stichlänge vorgegeben und nicht verstellbar. (Modell 12/15)

## ES Selección del punto

Seleccionar el punto recto con el botón de selección del punto " | " ó " | ". Regular el largo del punto con el botón de selección del largo del punto.

Seleccionar el zigzag con el botón de selección del punto " ~ " ó " ~ ". Regular el largo y ancho del punto según el tejido.

Las otras muestras de punto de la fila superior de la tabla de puntos se seleccionan con el botón para selección del punto. El largo y ancho del punto se regulan a gusto y según las necesidades con los botones correspondientes.

Para las muestras de punto de la segunda fila girar el botón para el largo del punto a la posición "S", seleccionar la muestra deseada con el botón para selección del punto y regular el ancho del punto con el botón para el ancho del punto. La posición "S" se alcanza reduciendo hasta 0 el largo del punto mediante el botón regulador del largo del punto y continuando girando el botón en la misma dirección.

### **Indicación:**

*Entre "0" y "S" hay que superar una pequeña resistencia mecánica.*

No se puede modificar la largura en los números de puntos marcados en verde. (Modelos 12/15)

## FR Sélection du point

Sélectionner le point droit avec le bouton " | " ou " | ". Régler la longueur du point avec le bouton de réglage de la longueur.

Sélectionner le point zigzag avec le bouton For zigzag stitch, select pattern " ~ " ou " ~ ". Régler la longueur et la largeur du point selon le tissu choisi.

Sélectionner les motifs de points de la rangée supérieure du tableau avec le bouton sélecteur de points. Régler et modifier la longueur et la largeur du point avec le bouton de réglage.

Sélectionner les motifs de points de la deuxième rangée en tournant le bouton dérèglement de la longueur de point sur "S", choisir ensuite le motif avec le bouton sélecteur et la largeur avec le bouton de réglage de la largeur de point. Réduire la longueur de point sur 0 avec le bouton de réglage de la longueur de point pour obtenir la position "S" et continuer à tourner le bouton dans le même sens.

### **Remarque:**

*une petite résistance mécanique doit se faire sentir entre "0" et "S".*

Il n'est pas possible de modifier le longueur des points de motifs des numéros marqués en vert. (Modèle 12/15)

## IT Selezione del punto

Selezionare il punto diritto con " | " oppure " | ". Regolare la lunghezza del punto con l'apposita manopola.

Selezionare il punto zigzag con " ~ " oppure " ~ ". Regolare la lunghezza e larghezza del punto a seconda del materiale da cucire.

Selezionare gli altri punti della prima fila della tabella punticon l'apposita manopola. Regolare la lunghezza e larghezza del punto a piacere.











Per la selezione dei punti della seconda fila della tabella girare la manopola della lunghezza punto su "S", selezionare il punto desiderato con l'apposita manopola e regolare la larghezza del punto. Impostare la posizione "S", riducendo la lunghezza del punto fino a "0" e continuando a girare la manopola nella stessa direzione.

### **Nota:**





















*Girando la manopola da "0" alla posizione "S", si sente una piccola resistenza meccanica.*

I punti visualizzati in verde hanno la lunghezza del punto fissa, non regolabile. (Modello 12/15)





























10

Stichmuster		----	
Geradstich	----0	0-4	J
	----0	0-4	J
Zickzack		0-4	J
3-Stufen-Zickzack		0-4	J
Stretch Blindstich		0-4	L
Overlock		0-4	J
Blindstich		0-4	L
Raupennaht		0-4	J
4-Stufen-Knopfloch		0-4	B
		0-4	B
		0-4	B

12

Stichmuster		----	
Geradstich	----0	0-4	J
	----0	0-4	J
Zickzack		0-4	J
3-Stufen-Zickzack		0-4	J
Stretch Blindstich		0-4	L
Blindstich		0-4	L
Overlock		0-4	J
Universal		0-4	J
Bridging Stich		0-4	J
Raupennaht		0-4	J
4-Stufen-Knopfloch		0-4	B
		0-4	B
		0-4	B
Dreifachgeradstich	===0	S	J
	===0	S	J
Dreifachzickzack		S	J
Wabenstich		S	J
Superstretch (Pariserstich)		S	J
Standardoverlock		S	J
Stretchoverlock		S	G
Doppeloverlock		S	J
Federstich		S	J
Dekorstich		S	J

15

Stichmuster			----	
1-Stufen-Knopfloch		0-5	0-4	B
Geradstich	----	0-5	0-4	J
Zickzack		0-5	0-4	J
3-Stufen-Zickzack		0-5	0-4	J
Overlock		0-5	0-4	J
Universal		0-5	0-4	J
Stretch Blindstich		0-5	0-4	L
Bridging Stich		0-5	0-4	J
Universal		0-5	0-4	J
Trapez		0-5	0-4	J
Quadrate		0-5	0-4	J
Raupennaht		0-5	0-4	J
Blindstich		0-5	0-4	L
Einfach-Overlock		0-5	0-4	J
Pariserstich (Applikationsstich)		0-5	0-4	J
Lycra Stich		0-5	0-4	J
Dreifachgeradstich	===	0-5	S	J
Dreifachzickzack		0-5	S	J
Wabenstich		0-5	S	J
Stretchoverlock		0-5	S	G
Doppeloverlock		0-5	S	J
Superstretch (Pariserstich)		0-5	S	J
Federstich		0-5	S	J
Fagotten		0-5	S	J
Dekorstich		0-5	S	J
Kreuzstich		0-5	S	J
Dekorstich		0-5	S	J
Standardoverlock		0-5	S	J

**10**

Muestra de punto			
Punto recto	---0	0-4	J
	---0	0-4	J
Zigzag		0-4	J
Zigzag en 3 escalas		0-4	J
Punto invisible Stretch		0-4	L
Overlock		0-4	J
Punto invisible		0-4	L
Punto de concha		0-4	J
Ojal en 4 fase		0-4	B
		0-4	B
		0-4	B











**12**

Muestra de punto			
Punto recto	---0	0-4	J
	---0	0-4	J
Zigzag		0-4	J
Zigzag en 3 escalas		0-4	J
Punto invisible Stretch		0-4	L
Punto invisible		0-4	L
Overlock		0-4	J
Universal		0-4	J
Punto fruncido		0-4	J
Punto de concha		0-4	J
Ojal en 4 fase		0-4	B
		0-4	B
		0-4	B
Punto recto triple	===0	S	J
	===0	S	J
Zigzag triple		S	J
Punto nido de abeja		S	J
Superstretch (punto parisiense)		S	J
Overlock estándar		S	J
Overlock Stretch		S	G
Overlock doble		S	J
Punto de pluma		S	J
Punto decorativo		S	J





















**15**

Muestra de punto			
Ojal en 1 fase		0-5	0-4 B
Punto recto	---	0-5	0-4 J
Zigzag		0-5	0-4 J
Zigzag en 3 escalas		0-5	0-4 J
Overlock		0-5	0-4 J
Universal		0-5	0-4 J
Punto invisible Stretch		0-5	0-4 L
Punto fruncido		0-5	0-4 J
Universal		0-5	0-4 J
Trapecio		0-5	0-4 J
Cuadrados		0-5	0-4 J
Punto de concha		0-5	0-4 J
Punto invisible		0-5	0-4 L
Overlock simple		0-5	0-4 J
Punto parisiense (punto de aplicación)		0-5	0-4 J
Punto Stretch		0-5	0-4 J
Punto recto triple	===	0-5	S J
Zigzag triple		0-5	S J
Punto nido de abeja		0-5	S J
Overlock Stretch		0-5	S G
Overlock doble		0-5	S J
Superstretch (punto parisiense)		0-5	S J
Punto de pluma		0-5	S J
Fagotten		0-5	S J
Punto decorativo		0-5	S J
Punto de cruz		0-5	S J
Punto decorativo		0-5	S J
Overlock estándar		0-5	S J





























10

Motifs de point		----	
Point droit	----0	0-4	J
	----0	0-4	J
Point zigzag		0-4	J
Point zigzag à 3 niveaux		0-4	J
Point invisible stretch		0-4	L
Point de surjet		0-4	J
Point invisible		0-4	L
Point coquillage		0-4	J
Boutonnière à 4 niveaux		0-4	B
		0-4	B
		0-4	B











12

Motifs de point		----	
Point droit	----0	0-4	J
	----0	0-4	J
Point zigzag		0-4	J
Point zigzag à 3 niveaux		0-4	J
Point invisible stretch		0-4	L
Point invisible		0-4	L
Point de surjet		0-4	J
Universel		0-4	J
Point de fronce		0-4	J
Point coquillage		0-4	J
Boutonnière à 4 niveaux		0-4	B
		0-4	B
		0-4	B
Point droit triple	===0	S	J
	===0	S	J
Point zigzag triple		S	J
Point nid d'abeille		S	J
Superstretch (point parisien)		S	J
Point de surjet standard		S	J
Point de surjet stretch		S	G
Surjet double		S	J
Point plume		S	J
Point décoratif		S	J

15

Motifs de point			----	
Boutonnière en 1 étape		0-5	0-4	B
Point droit	----	0-5	0-4	J
Point zigzag		0-5	0-4	J
Point zigzag à 3 niveaux		0-5	0-4	J
Point de surjet		0-5	0-4	J
Universel		0-5	0-4	J
Point invisible stretch		0-5	0-4	L
Bridging Stich		0-5	0-4	J
Universel		0-5	0-4	J
Trapèze		0-5	0-4	J
Carrés		0-5	0-4	J
Point coquillage		0-5	0-4	J
Point invisible		0-5	0-4	L
Point de surjet simple		0-5	0-4	J
Point parisien (point d'appliqué)		0-5	0-4	J
Point stretch		0-5	0-4	J
Point droit triple	===	0-5	S	J
Point zigzag triple		0-5	S	J
Point nid d'abeille		0-5	S	J
Point de surjet stretch		0-5	S	G
Surjet double		0-5	S	J
Superstretch (point parisien)		0-5	S	J
Point plume		0-5	S	J
Ourllet à jour		0-5	S	J
Point décoratif		0-5	S	J
Point de croix		0-5	S	J
Point décoratif		0-5	S	J
Point de surjet standard		0-5	S	J







10

Punti		---	
Punto diritto	---0	0-4	J
	---0	0-4	J
Punto zigzag		0-4	J
Punto zigzag cucito		0-4	J
Orlo invisibile elasticizzato		0-4	L
Overlock		0-4	J
Punto invisibile		0-4	L
Punto festone		0-4	J
4-Stufen-Knopfloch		0-4	B
		0-4	B
		0-4	B

12

Punti		---	
Punto diritto	---0	0-4	J
	---0	0-4	J
Punto zigzag		0-4	J
Punto zigzag cucito		0-4	J
Orlo invisibile elasticizzato		0-4	L
Punto invisibile		0-4	L
Overlock		0-4	J
Punto universale		0-4	J
Punto ponte		0-4	J
Punto festone		0-4	J
4-Stufen-Knopfloch		0-4	B
		0-4	B
		0-4	B
Punto diritto triplo	===0	S	J
	===0	S	J
Punto zigzag triplo		S	J
Punto nido d'ape		S	J
Punto superstretch		S	J
Overlock standard		S	J
Overlock elasticizzato		S	G
Overlock doppio		S	J
Punto penna		S	J
Punto decorativi		S	J

15

Punti			---	
Asola automatica		0-5	0-4	B
Punto diritto	---	0-5	0-4	J
Punto zigzag		0-5	0-4	J
Punto zigzag cucito		0-5	0-4	J
Overlock		0-5	0-4	J
Punto universale		0-5	0-4	J
Orlo invisibile elasticizzato		0-5	0-4	L
Punto ponte		0-5	0-4	J
Punto universale		0-5	0-4	J
Punto trapezio		0-5	0-4	J
Punto quadrato		0-5	0-4	J
Punto festone		0-5	0-4	J
Punto invisibile		0-5	0-4	L
Overlock semplice		0-5	0-4	J
Punto applicazioni		0-5	0-4	J
Punto stretch		0-5	0-4	J
Punto diritto triplo	===	0-5	S	J
Punto zigzag triplo		0-5	S	J
Punto nido d'ape		0-5	S	J
Overlock elasticizzato		0-5	S	G
Overlock doppio		0-5	S	J
Punto superstretch		0-5	S	J
Punto penna		0-5	S	J
Fagot		0-5	S	J
Punto decorativi		0-5	S	J
Punto croce		0-5	S	J
Punto decorativi		0-5	S	J
Overlock standard		0-5	S	J

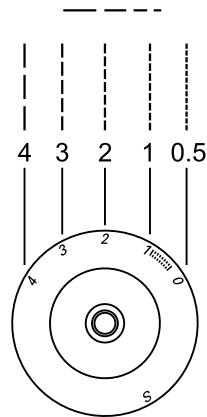
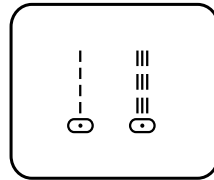

### Stichlängenknopf-Funktion für Geradstich

Stichwahlknopf auf " 0 " oder " 3 " stellen.

Die Stichlänge wird mit dem Stichlängenknopf eingestellt. Die geeignete Stichlänge für normalen Gebrauch liegt bei "2" - "3" auf dem Knopf.

Allgemein gilt: je leichter der Stoff, desto dünner der Faden und kürzer die Stichlänge; je schwerer der Stoff, desto dicker der Faden und länger die Stichlänge.



Bei Stichlänge "0" wird sich der Stoff nicht bewegen und die Nadel wird immer wieder am gleichen Punkt einstechen.

### **Bitte beachten!**

Beim Modell 10 befindet sich am Stichlängenknopf keine Position "S".



**ES****Punto recto y posición de la aguja****Función del botón para el largo del punto para el punto recto**

Colocar el botón de selección del punto a "  " ó "  " .

El largo del punto se regula con el botón para el largo del punto. La regulación adecuada para el uso normal es de "2" a "3".



Generalmente vale: contra más fina la tela más fino el hilo y más corto el largo del punto; contra más pesada la tela más grueso el hilo y más largo el largo del punto.

Con el largo de punto a "0" no se moverá la tela y la aguja se clavará siempre en el mismo punto.

**Atención:**

No hay la "S" en el botón para el largo del punto en modelo 10.

**FR****Point droit et position de l'aiguille****Bouton de réglage de la longueur de point pour point droit**

Régler le bouton sélecteur de point sur "  " ou "  " .

La longueur de point se règle avec le bouton de réglage de la longueur de point. Longueur de point standard recommandée "2" - "3".

Généralités: plus le tissu est fin, plus le fil doit être fin et la longueur de point réduite, plus le tissu est épais, plus le fil doit être épais et la longueur de point augmentée.

Si la longueur de point se trouve sur "0", le tissu n'avance pas et l'aiguille pique toujours au même endroit.

**Attention:**

Dans le modèle 10 il n'y a pas de "S" marquée sur le bouton de réglage de la longueur du point.

**IT****Punto diritto e posizione dell'ago****Funzione della manopola lunghezza punto per il punto diritto**

Selezionare "  " oppure "  " .

La lunghezza del punto viene regolata tramite l'apposita manopola. La lunghezza punto adatta per le lavorazioni normali è tra "2" e "3".

Regola generale: più leggera è la stoffa, più devono essere sottile il filo e corti i punti; più pesante è la stoffa, più devono essere pesante il filo e lunghi i punti.

Con la lunghezza punto "0" la macchina non trasporta la stoffa e cuce sempre sullo stesso punto.

**Nota:**

Sulla manopola della lunghezza punto del modello 10 non esiste la posizione "S".

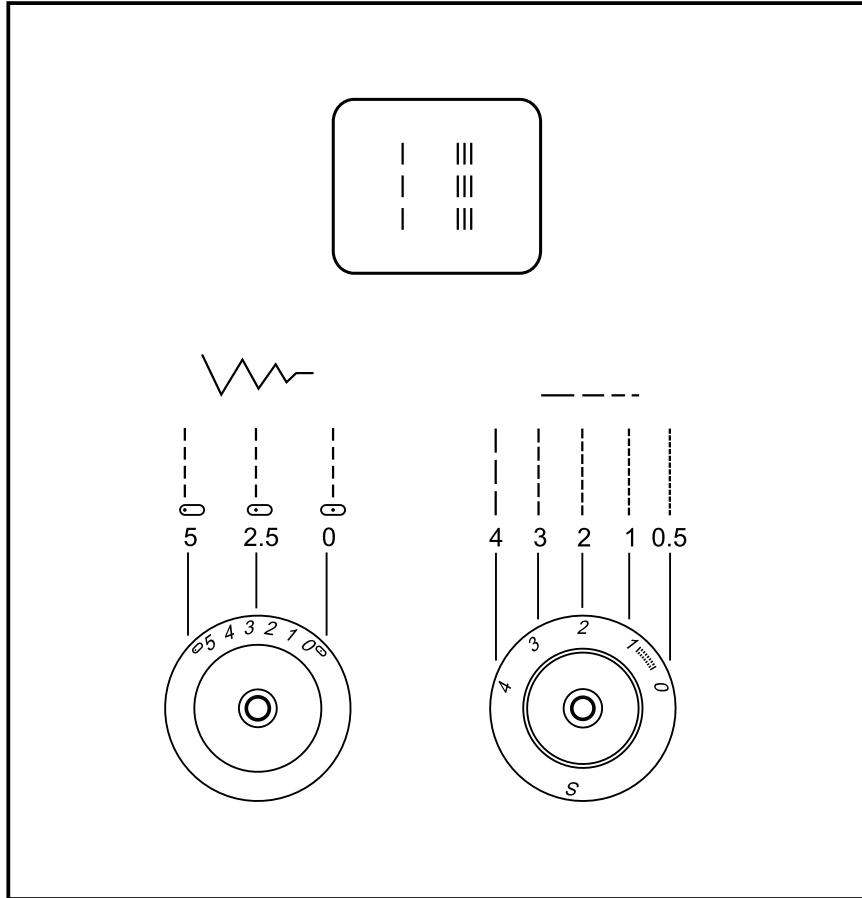

### Stichlängenknopf-Funktion für Geradstich

Stichwahlknopf auf " | " oder " ||| " stellen.

Die Stichlänge wird mit dem Stichlängenknopf eingestellt. Die geeignete Stichlänge für normalen Gebrauch liegt bei "2" - "3" auf dem Knopf.

Allgemein gilt: je leichter der Stoff, desto dünner der Faden und kürzer die Stichlänge; je schwerer der Stoff, desto dicker der Faden und länger die Stichlänge.

Bei Stichlänge "0" wird sich der Stoff nicht bewegen und die Nadel wird immer wieder am gleichen Punkt einstechen.

Nadelposition von der Mitte bis links mit dem Stichbreitenknopf wählen.

**ES****Punto recto y posición de la aguja****Función del botón para el largo del punto para el punto recto**

Colocar el botón de selección del punto a " | " ó " ||| ".

El largo del punto se regula con el botón para el largo del punto. La regulación adecuada para el uso normal es de "2" a "3".

Generalmente vale: contra más fina la tela más fino el hilo y más corto el largo del punto; contra más pesada la tela más grueso el hilo y más largo el largo del punto.

Con el largo de punto a "0" no se moverá la tela y la aguja se clavará siempre en el mismo punto.

Regular la posición de la aguja de centro hasta izquierda con el botón para el ancho del punto.

**FR****Point droit et position de l'aiguille****Bouton de réglage de la longueur de point pour point droit**

Régler le bouton sélecteur de point sur " | " ou " ||| ".

La longueur de point se règle avec le bouton de réglage de la longueur de point. Longueur de point standard recommandée "2" - "3".

Généralités: plus le tissu est fin, plus le fil doit être fin et la longueur de point réduite, plus le tissu est épais, plus le fil doit être épais et la longueur de point augmentée.

Si la longueur de point se trouve sur "0", le tissu n'avance pas et l'aiguille pique toujours au même endroit.

Sélectionner la position de l'aiguille du centre vers le gauche avec le bouton de réglage de la largeur de point.

**IT****Punto diritto e posizione dell'ago****Funzione della manopola lunghezza punto per il punto diritto**



Selezionare " | " oppure " ||| ".

La lunghezza del punto viene regolata tramite l'apposita manopola. La lunghezza punto adatta per le lavorazioni normali è tra "2" e "3".

Regola generale: più leggera è la stoffa, più devono essere sottile il filo e corti i punti; più pesante è la stoffa, più devono essere pesante il filo e lunghi i punti.

Con la lunghezza punto "0" la macchina non trasporta la stoffa e cuce sempre sullo stesso punto.

Selezionare la posizione dell'ago con la manopola per la larghezza punto (posizioni dal centro verso sinistra)

Stichwahlknopf auf "  " oder "  " stellen.

### Stichlängenknopf-Funktion

Die Dichte der Zickzackstiche erhöht sich, je näher die Einstellung des Stichlängenknopfes an "0" kommt. Saubere Zickzackstiche werden in der Regel bei "2.5" oder tiefer erreicht.

### Raupennaht

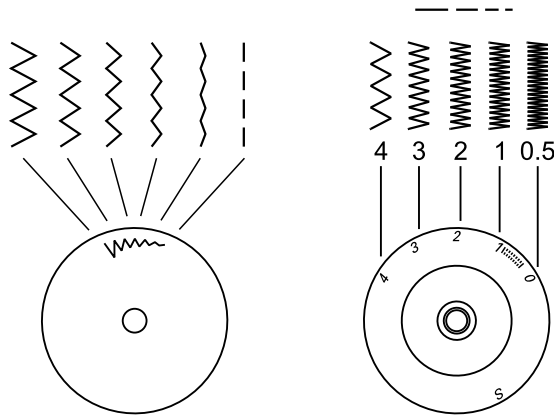

Wenn die Stichlänge zwischen "0" - "1" eingestellt ist, liegen die Stiche sehr nahe aneinander und bilden so die "Raupennaht". Diese wird verwendet, um Knopflöcher und Dekorstiche zu erstellen.



### Bitte beachten!

Beim Modell 10 befindet sich am Stichlängenknopf keine Position "S".

## ES Punto zigzag

Colocar el botón de selección del punto a  " 0 " .

### Función del botón para el largo del punto con el punto zigzag

El tupido de los puntos zigzag aumenta contra más se acerca la regulación del botón para el largo del punto al "0". Puntos zigzag impecables se realizan generalmente con una regulación de "2.5" o menos.



### Punto de oruga

Si el largo del punto se regula entre "0" y "1" entonces los puntos salen muy juntitos y forman así una "costura de oruga". Esta costura se utiliza para coser ojales y crear puntos decorativos.

### Atención:

No hay la "S" en el botón para el largo del punto en modelo 10.

## FR Point zigzag

Régler le bouton sélecteur de point sur  " ou " .

### Bouton de réglage de la longueur de point pour le zigzag

Plus le bouton de réglage de la longueur de point se trouve proche du "0" plus la densité du point zigzag augmente. Sélectionner de préférence le point zigzag sur "2.5" ou moins.



### Couture chenille (point satin)

Quand la longueur de point est réglée entre "0" et "1", les points sont très rapprochés et forment ainsi une "couturechenille". Le point satin est utilisé pour la couture des boutonsnières et points décoratifs.

### Attention:

Dans le modèle 10 il n'y a pas de "S" marquée sur le bouton de réglage de la longueur du point.

## IT Punto zigzag

Selezionare "  " oppure " .

### Funzione della manopola lunghezza punto con lo zigzag

Lo zigzag diventa più fitto, più la regolazione si avvicina a "0". Normalmente si lavora con una regolazione di "2.5" o meno.

### Cordoncino a zigzag

La lunghezza dello zigzag regolata tra "0" - "1" crea il punto "cordoncino". Il cordoncino viene usato per le asole e per uso decorativo.

### Nota:

Sulla manopola della lunghezza punto del modello 10 non esiste la posizione "S".

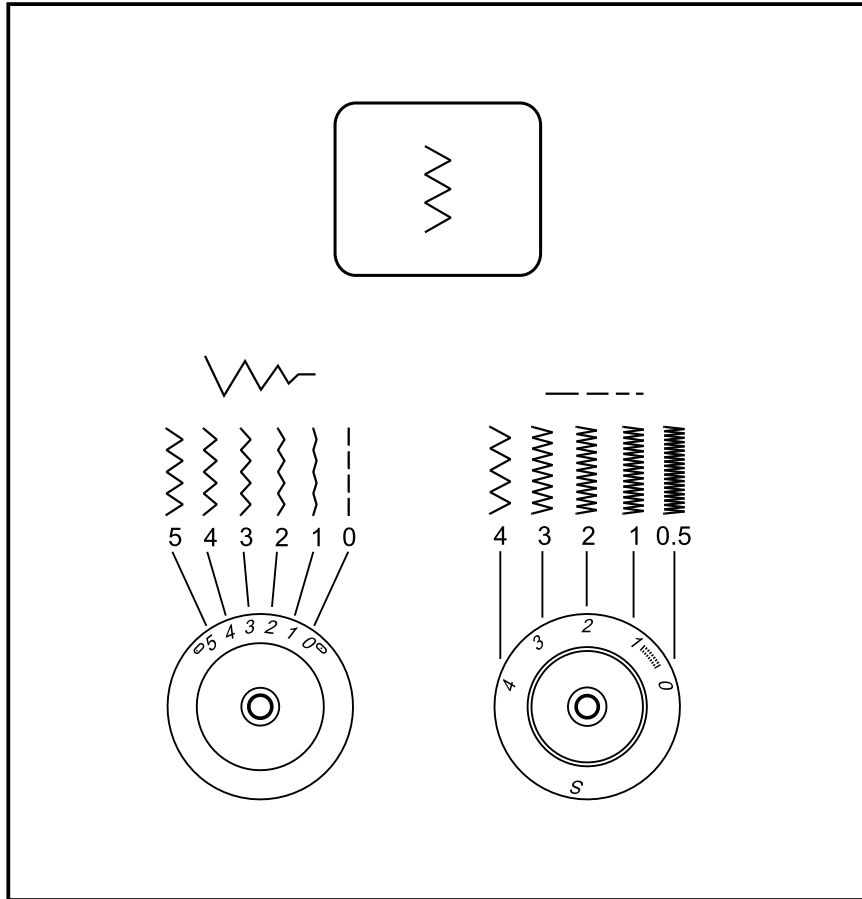

### Stichbreitenknopf-Funktion

Die max. Zickzack-Stichbreite beim Zickzack Nähen ist "5". Die Breite kann jedoch bei jedem Stichmuster verkleinert werden. Die Breite vergrößert sich beim Drehen des Zickzackknopfes von "0" - "5". Beim Nähen mit Zwillingssnadeln die Breite nie über "2.5" einstellen.

### Stichlängenknopf-Funktion beim Zickzacken

Die Dichte der Zickzackstiche erhöht sich, je näher die Einstellung des Stichlängenknopfes an "0" kommt. Saubere Zickzackstiche werden in der Regel bei "2.5" oder tiefer erreicht.

### Raupennaht

Wenn die Stichlänge zwischen "0" - "1" eingestellt ist, liegen die Stiche sehr nahe aneinander und bilden so die "Raupennaht". Diese wird verwendet, um Knopflöcher und Dekorstiche zu erstellen.

## ES Punto zigzag

### **Función del botón para el ancho del punto**

El ancho máximo del zigzag es "5". El ancho puede reducirse a gusto en cada punto. El ancho aumenta girando el botón para zigzag de "0" a "5". Cuando se cose con la aguja gemela no regular nunca el ancho a más de "2.5".

### **Función del botón para el largo del punto con el punto zigzag**

El tupido de los puntos zigzag aumenta contra más se acerca la regulación del botón para el largo del punto al "0". Puntos zigzag impecables se realizan generalmente con una regulación de "2.5" o menos.

### **Punto de oruga**

Si el largo del punto se regula entre "0" y "1" entonces los puntos salen muy juntitos y forman así una "costura de oruga". Esta costura se utiliza para coser ojales y crear puntos decorativos.

## FR Point zigzag

### **Bouton de réglage de la largeur de point**

La largeur max. du point zigzag est "5". Augmenter ou réduire la largeur en tournant le bouton zigzag de "0" à "5". Ne jamais régler la largeur sur plus de "2.5" avec une aiguille jumelée.

### **Bouton de réglage de la largeur du point zigzag**

Plus le bouton se rapproche du "0" plus la densité du point zigzag augmente. En règle générale, le point zigzag sera réglé sur "2.5" ou moins.

### **Couture chenille (point satin)**

Quand la longueur de point est réglée entre "0" et "1", les points sont très rapprochés et forment ainsi une "couture chenille". Le point satin est utilisé pour la couture des boutonnières et points décoratifs.

## IT Punto zigzag

### **Funzione della manopola larghezza punto**

La larghezza massima dello zigzag è "5". La larghezza è regolabile per tutti i punti, girando l'apposita manopola da "0" a "5". Superare mai la larghezza punto di "2.5" durante la lavorazione con l'ago doppio.

### **Funzione della manopola lunghezza punto con lo zigzag**

Lo zigzag diventa più fitto, più la regolazione si avvicina a "0". Normalmente si lavora con una regolazione di "2.5" o meno.

### **Cordoncino a zigzag**

La lunghezza dello zigzag regolata tra "0" - "1" crea il punto "cordoncino". Il cordoncino viene usato per le asole e per uso decorativo.

10

12

15

DE

Blindsaum / Lingeriestich

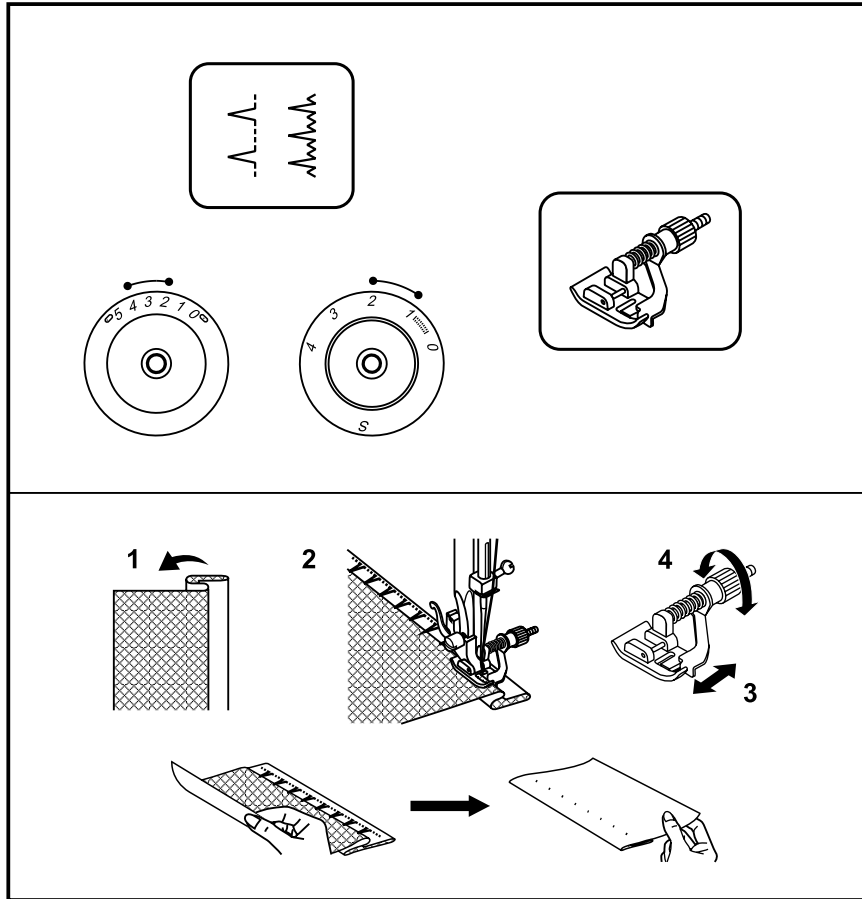

Nähfuß erhältlich als Spezialzubehör.

Für Säume, Vorhänge, Hosen, Röcke, etc.

..A..A. Blindsaum/Lingerie für feste Stoffe.

..A..A. Blindsaum für Stretchstoffe.

**Hinweis:**

*Es braucht Übung, bis das Blindsaumnähen gelingt. Immer zuerst eine Nähprobe machen.*

Stoff wie abgebildet mit Rückseite oben umlegen. (1)

Stoff unter den Nähfuß legen. Das Handrad von Hand nach vorne drehen, bis sich die Nadel ganz links befindet. Sie sollte die Stofffalte nur wenig anstechen.

Ansonsten die Stichbreite entsprechend anpassen. (2) Führunglineal (3) durch drehen des Knopfes (4) so anpassen, dass es an der Stofffalte liegt. Mit leichtem Druck auf den Fussanlasser langsam nähen und den Stoff der Kante des Führunglineals entlang führen.

**Bitte beachten!**

*Beim Modell 10 befindet sich am Stichtlängenknopf keine Position "S".*



Pie prénsatelas en venta como accesorio especial.

Para dobladillos, cortinas, pantalones, faldas, etc.

⋯⋯. Doblado invisible/ lencería para tejidos fuertes.

⋯⋯. Doblado invisible para tejidos stretch. Regular la máquina como en la ilustración.

### Indicación:

*Se necesita práctica hasta que la costura de doblado invisible salga bien. Hacer siempre una costura de prueba.*

Doblar el tejido de manera que la parte del revés mire hacia arriba, como en la ilustración (1).

Colocar el tejido debajo del pie prénsatelas. Con la mano girar el volante hacia adelante hasta que la aguja esté a la izquierda del todo. La aguja tiene que pinchar sólo un poco el tejido plegado. En caso contrario, adaptar el aho del punto correspondientemente (2). Adaptar la regla guía (3) girando el botón (4) hasta que ella se apoye en el canto doblado. Coser presionando ligeramente el pedal de mando y guiar el tejido a lo largo del canto de la regla guía.

### Atención:

*No hay la "S" en el botón para el largo del punto en modelo 10.*

Pied-de-biche en option.

Pour les ourlets, les rideaux, pantalons, jupes, etc.

⋯⋯. Ourlet à jour/ lingerie sur tissus rigides.

⋯⋯. Ourlet à jour sur tissus stretch. Régler la machine comme illustré.

### Remarque:

*La réalisation d'un joli ourlet à jour demande un peu d'expérience et de doigté. Effectuer toujours une couture d'essai.*

Plier le tissu (envers dessus) comme illustré. (1)

Glisser le tissu sous le pied. Tourner le volant à la main jusqu'à ce que l'aiguille setrouve tout à gauche. Elle ne doit piquer que la pointe du tissu plié. Si nécessaire, régler et adapter la largeur de point. Régler le guide (2) en tournant le bouton (4) jusqu'à ce qu'il repose sur le rebord du tissu. Appuyer légèrement sur la pédale pour commencer la couture et guider le tissu le long du rebord du guide.

### Attention:

*Dans le modèle 10 il n'y a pas de "S" marquée sur le bouton de réglage de la longueur du point.*

Il piedino è disponibile come accessorio opzionale.

Per orli, tende, pantaloni, gonne, ecc.

⋯⋯. Punto invisibile per tessuti non elasticizzati/ orlo a conchiglia.

⋯⋯. Punto invisibile per stoffe elasticizzate. Impostare la macchina come illustrato.

### Nota:

*Per ottenere un risultato perfetto bisogna fare un po' di pratica. Fare sempre una prova di cucito.*

Piegare la stoffa come illustrato (il rovescio della stoffa in alto). (1)

Posizionare la stoffa piegata sotto il piedino. Girare il volantino manualmente, finché l'ago si trova all'estrema sinistra.

L'ago deve appena forare la piega, altrimenti la larghezza del punto deve essere regolata. (2)

Adattare la guida (3) con la vite (4) in modo da farla appoggiare alla piega. Cucire a bassa velocità facendo scorrere la guida del piedino lunga la piega della stoffa.

### Nota:

*Sulla manopola della lunghezza punto del modello 10 non esiste la posizione "S".*

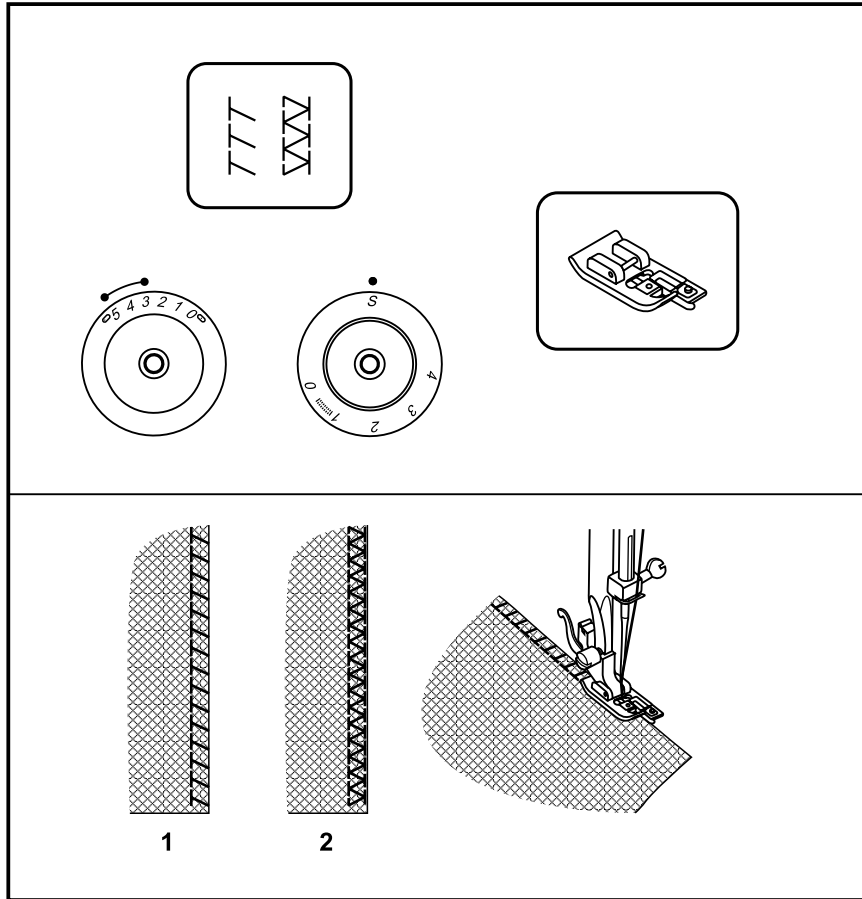

Nähfuß erhältlich als Spezialzubehör.

Für Nähte, Versäubern von Kanten, Sichtsaum.

Stichlängenknopf auf "S" stellen.  
Stichbreite zwischen "3" - "5" einstellen.  
(model 15)  
Die Stichbreite kann dem Stoff angepasst werden.

**Stretch-Overlock:** T

Für feine Strickstoffe, Jerseys, Hals, Bördchen. (1)

**Doppel-Overlock:** W

Für feine Strickstoffe, Handstricksachen, Nähte. (2)

Alle Overlockstiche eignen sich zum Nähen und Versäubern von Kanten und Sichtsäumen in einem Arbeitsgang. Beim Versäubern von Kanten sollte die Stoffkante von der Nadel knapp übernäht werden.

**Achtung:**

*Neue Nadeln, Kugelspitznadeln oder Stretchnadeln verwenden!*

## ES Punto overlock

Pie prénsatelas en venta como accesorio especial.

Para costuras, sobrehilado de cantos, dobladillo visto.

Regular el largo del punto a "S".  
Regular el ancho del punto entre "3" y "5".  
(Modelo 15)  
El ancho del punto puede adaptarse al tejido.

**Overlock stretch:**   
Para tejidos de punto finos, Jerseys, cuellos, puños. (1)

**Overlock doble:**   
Para tejidos de punto finos, prendas de malla hechas a mano, costuras. (2)

Todos los puntos overlock son adecuados para coser cantos y dobladillos vistos y al mismo tiempo sobrehilarlos, todo en una fase de trabajo.  
Al sobrehilar cantos tiene que sobresalir la aguja apenas el canto del tejido.

**Atención:**  
*Utilizar agujas nuevas, agujas con punta semi-redonda o agujas con punta redonda (para coser stretch).*

## FR Surjet

Pied-de-biche en option.

Pour les coutures, le surfilage de rebords, les ourlets visibles.

Régler le bouton de réglage de la longueur de point sur "S".  
Régler la largeur de point entre "3" et "5" (modèle 15).  
La largeur de point peut être adaptée au tissu.

**Surjet stretch:**   
Pour les lainages fins, jerseys, bordures d'encolure, etc. (1)

**Surjet double:**   
Pour les lainages fins, tricot fait main, coutures. (2)

Tous les points surjet peuvent être utilisés pour la couture et le surfilage de rebords et la couture d'ourlets en une seule étape de travail. Pour le surfilage d'un rebord, l'aiguille doit à peine piquer sur celui-ci.

**Attention:**  
*Utiliser une nouvelle aiguille, aiguille à pointe arrondie ou stretch!*

## IT Punto overlock

Il piedino è disponibile come accesso riopzionale.

Per cuciture, rifinitura margini, orlo visibile. Regolare la lunghezza punto su "S". Regolare la larghezza punto tra "3" – "5". (modello 15)  
La larghezza del punto può essere adatta alla stoffa ed alla lavorazione.

**Punto overlock stretch:**   
Per maglia leggera, Jersey, ecc. Per cucire il bordo del collo, bordi delle maniche, ecc. (1)

**Overlock doppio:**   
Per maglia leggera, maglia fatta ai ferri, orlia vista. (2)

Tutti i punti overlock sono ideali per cucire e rifinire margini ed orli in una sola operazione.  
Durante la rifinitura del margine di stoffa, l'ago dovrebbe penetrare appena all'esterno della stoffa.

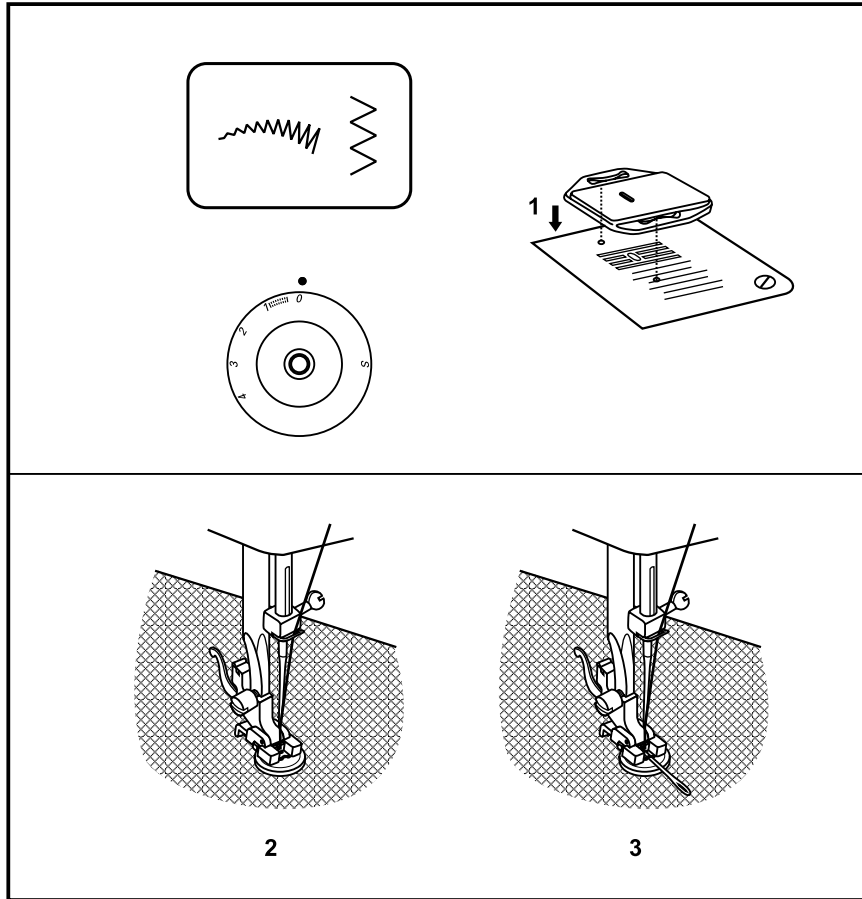

**Attenzione:**  
*Usare sempre degli aghi nuovi! Usare sempre aghi con punta a sfera oppure aghi stretch!*



Stopfplatte einsetzen. (1)

Nähfuss mit Knopfannähfuss austauschen.  
Stichlängenknopf auf "0" stellen.

Näharbeit unter den Fuss legen. Knopf an die gewünschte Stelle legen und Nähfuss senken.

Stichwahlknopf auf "  " oder auf "  " stellen und einige Vernähstiche nähen.  
Stichbreite je nach Abstand zwischen den beiden Löchern des Knopfes einstellen. Das Handrad drehen um zu prüfen, ob die Nadel rechts und links exakt in die Löcher des Knopfes einsticht. Knopf langsam mit ca. 10 Stichen annähen. Stichwahlknopf auf "  " stellen und einige Vernähstiche nähen.

Wenn ein Hals erforderlich ist, eine Stopfnadel auf den Knopf legen und nähen. (3) Bei Knöpfen mit vier Löchern zuerst die vorderen zwei Löcher nähen (2), die Näharbeit nach vorne schieben und dann die hinteren zwei Löcher nähen. (3)



**Bitte beachten!**

Beim Modell 10 befindet sich am Stichlängenknopf keine Position "S".

## ES Coser botones

Colocar la placa-aguja para zurcir. (1)

Sacar el pie prénsatelas y montar el pie prénsatelas para coser botones. Poner el botón del largo del punto a "0".

Colocar la labor debajo del pie. Poner el botón sobre el lugar deseado y bajar el pie prénsatelas. Colocar el botón de selección del punto a "  " ó a "  " para coser algunos puntos de remate. Regular el ancho del punto según la distancia entre los dos agujeros del botón. Girar el volante a mano y controlar si la aguja se clava, en la derecha e izquierda, exactamente en los agujeros del botón. Coser el botón lentamente con unos 10 puntos. Colocar el botón de selección del punto a "  " y coser algunos puntos de remate.

Si es necesario hacer un cuello, poner una aguja de zurcir sobre el botón y coser. (3) En los botones con cuatro agujeros, primero coser los dos agujeros delanteros (2), desplazar la labor hacia adelante y después coser los dos agujeros traseros (3).

### Atención:



No hay la "S" en el botón para el largo del punto en modelo 10.

## FR Couture de boutons

Fixer la plaque de reprisage. (1)

Remplacer le pied-de-biche avec celui pour la couture de boutons. Régler le bouton de réglage de la longueur de point sur "0".

Glisser l'ouvrage sous le pied. Poser le bouton sur l'endroit souhaité et abaisser le pied.

Régler le bouton sélecteur de point sur "  " ou sur "  " et coudre quelques points d'arrêt. Régler la largeur de point selon l'écart entre les trous du bouton. Tourner le volant à la main pour vérifier si l'aiguille pique exactement dans les trous du bouton. Coudre lentement le bouton avec 10 points. Régler le bouton sélecteur de point sur "  " et coudre quelques points d'arrêt.

Glisser une aiguille à repriser sur le bouton pour former une tige. (3) Pour les boutons à quatre trous, on coudra tout d'abord les deux premiers trous (2), tirer ensuite l'ouvrage vers soi et coudre les deux trous suivants (3).

### Attention:



Dans le modèle 10 il n'y a pas de "S" marquée sur le bouton de réglage de la longueur du point.

## IT Attaccare bottoni

Inserire la placca ago per rammendare. (1)

Montare il piedino per attaccare bottoni. Impostare la manopola per lunghezza punto su "0".

Posizionare il lavoro sotto il piedino. Appoggiare il bottone nella posizione desiderata ed abbassare il piedino.

Selezionare il punto con "  " oppure "  " ed eseguire alcuni punti di fermatura. Adattare la larghezza del punto alla distanza fra i due fori del bottone. Girare il volantino manualmente, per verificare se l'ago entra con precisione nei fori del bottone. Attaccare il bottone lentamente con 10 punti. Poi selezionare "  " ed eseguire alcuni punti di fermatura.

Per confezionare un "gambo" sotto il bottone, appoggiare sul il bottone un grosso ago da rammendo e cucire (3). Per attaccare bottoni a quattro fori cucire prima i due fori anteriori (2), spingere il lavoro in avanti e poi cucire i fori posteriori (3).

### Nota:

Sulla manopola della lunghezza punto del modello 10 non esiste la posizione "S".

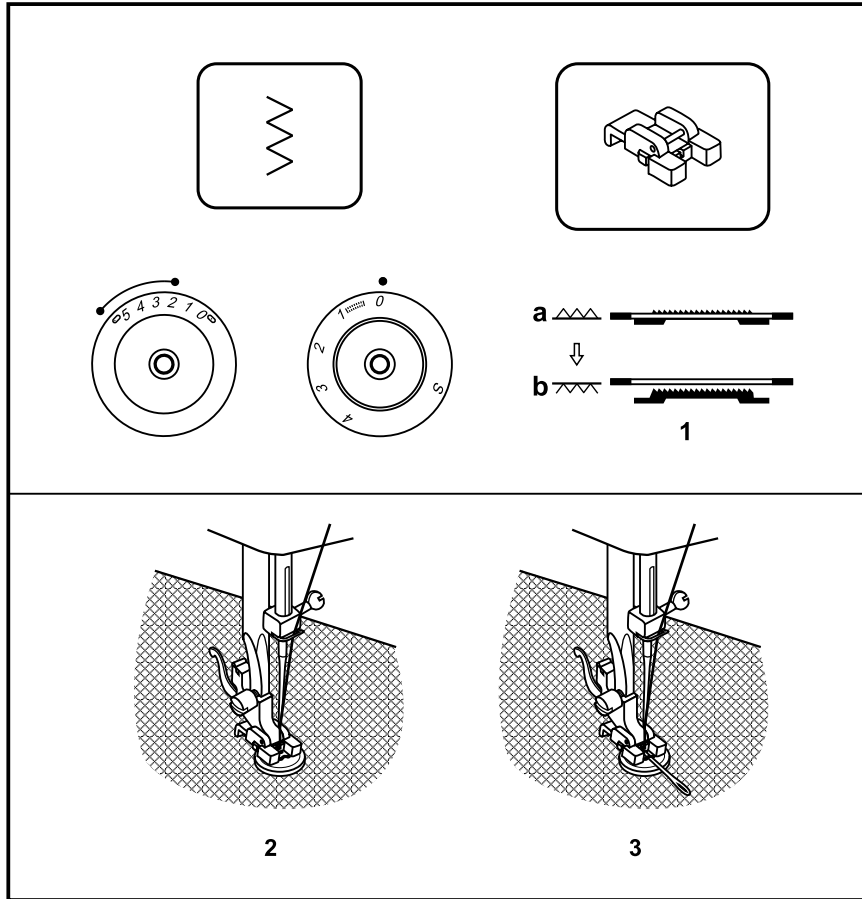

Hebel für Transporteur nach rechts schieben, um Transporteur zu versenken. (1)

Nähfuß mit Knopfannähfuß austauschen. Stichlängenknopf auf "0" stellen.

Näharbeit unter den Fuß legen. Knopf an die gewünschte Stelle legen und Nähfuß senken. Stichwahlknopf auf Zickzack stellen. Stichbreite zwischen "3" - "5" einstellen je nach Abstand zwischen den beiden Löchern des Knopfes. Das Handrad drehen um zu prüfen, ob die Nadel rechts und links exakt in die Löcher des Knopfes einsticht. Stichwahlknopf auf Geradstich stellen und einige Vernähstiche nähen. Stichwahlknopf auf Zickzack stellen und den Knopf langsam mit ca. 10 Stichen annähen. Stichwahlknopf auf Geradstich stellen und einige Vernähstiche nähen.

Wenn ein Hals erforderlich ist, eine Stopfnadel auf den Knopf legen und nähen. (3) Bei Knöpfen mit vier Löchern zuerst die vorderen zwei Löcher nähen (2), die Näharbeit nach vorne schieben und dann die hinteren zwei Löcher nähen (3).

Hebel für Transporteur für normalen Gebrauch nach links schieben.

## ES Coser botones

Empujar la palanca del arrastre hacia la derecha para escamotear el arrastre. (1)

Montar el pie prénsatelas para coser botones. Regular el largo del punto a "0".

Colocar la labor debajo del pie prénsatelas. Situar el botón en el lugar deseado y bajar el pie prénsatelas. Seleccionar con el botón para selección el punto zigzag. Regular el ancho del punto entre "3" y "5" siempre dependiendo de la distancia de los agujeros del botón. Girar el volante para controlar si la aguja se clava exactamente en el agujero izquierdo y derecho del botón. Colocar el botón para selección del punto a punto recto y coser algunos puntos de remate. De nuevo colocar el botón para selección del punto a zigzag y coser lentamente el botón con aproximadamente 10 puntos. Regular el botón para selección del punto a punto recto y coser algunos puntos de remate.

Si fuese necesario un cuello, colocar una aguja de zurcir sobre el botón y coser. (3) En botones con cuatro agujeros, primero coser los dos agujeros delanteros (2), empujar la labor hacia adelante y después coser los dos agujeros traseros. (3)

Empujar la palanca del arrastre hacia la izquierda para costura normal.

## FR Couture de boutons

Pour abaisser la griffe, déplacer vers la droite le levier de la griffe d'entraînement. (1)

Fixer le pied pour bouton. Régler le bouton de réglage de la longueur de point sur "0".

Glisser l'ouvrage sous le pied. Poser le bouton sur l'endroit souhaité et abaisser le pied. Régler la largeur de point entre "3" - "5" suivant l'écart entre les deux trous du bouton. Tourner le volant à la main pour vérifier si l'aiguille pique exactement dans les trous du bouton. Régler le bouton sélecteur de point sur point droit et coudre quelques points d'arrêt. Régler le bouton sélecteur de point sur zigzag et coudre lentement le bouton (env. 10 points). Régler le bouton sélecteur de point sur point droit et coudre quelques points d'arrêt.

Glisser une aiguille à repriser sur le bouton pour former une tige. (3) Pour les boutons à quatre trous, on coudra tout d'abord les deux premiers trous avant (2), tirer ensuite l'ouvrage vers soi et coudre les deux trous suivants (3).

Déplacer vers la gauche le levier de la griffe d'entraînement.

## IT Attaccare bottoni

Spostare la leva della griffa verso destra per abbassarla. (1)  
Mettere il piedino per attaccare bottoni. Regolare la lunghezza punto su "0".

Posizionare il cucito sotto il piedino. Posizionare il bottone ed abbassare il piedino. Selezionare lo zigzag con l'apposita manopola. Regolare la larghezza punto tra "3" - "5" a seconda della distanza dei fori del bottone. Girare manualmente il volantino, per controllare se l'ago penetra esattamente al centro dei fori. Selezionare il punto diritto e cucire alcuni punti di fermatura, poi selezionare lo zigzag e cucire il bottone a bassa velocità con circa 10 punti. Ritornare al punto diritto e cucire alcuni punti di fermatura.

Per creare un "gambo" appoggiare un grosso ago da rammando sul bottone, cucire. (3) Per attaccare bottoni con quattro fori, bisogna cucire prima i due fori anteriori (2), spostare il lavoro in avanti e poi cucire i due fori posteriori. (3)

Spostare la leva della griffa verso sinistra su "cucire".

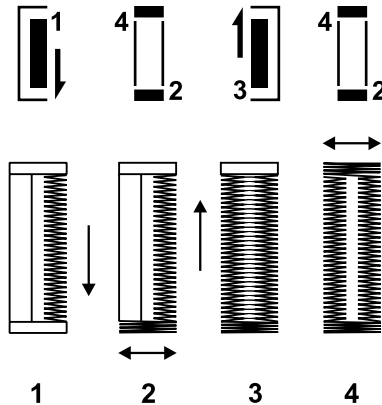
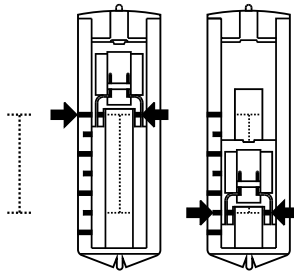
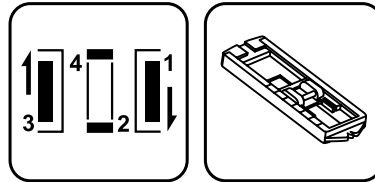
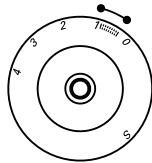
**Vorbereitung**

Stichwahlknopf auf "0" stellen.

1. Allzweckfuß entfernen und Knopflochfuß einsetzen.
2. Durchmesser und Dicke des Knopfs messen plus 0,3 cm für Riegel und Knopflochgröße auf Stoff markieren.
3. Stoff so unter Nähfuß legen, dass Markierung auf dem Knopflochfuß mit der Markierung auf dem Stoff übereinstimmen. Nähfuß so senken, dass Mittellinie des Knopflochs im Stoff mit der Mitte der Fussaussparung übereinstimmen.

Stichlängenknopf zwischen "0.5-1" stellen, um Stichdichte einzustellen.

**Hinweis:** Die Stichdichte ist je nach Stoff verschieden. Immer ein Probeknopfloch nähen.

Den vier Nähstufen folgen und mit dem Stichwahlknopf von einer Stufe zur andern wechseln. Darauf achten, dass nicht zu viele Stiche in Stufe 1 und 3 genäht werden. Knopfloch mit dem Pfeiltrenner von beiden Enden zur Mitte hin aufschneiden.

**Tipp:**

- Leicht reduzierte Oberfadenspannung ergibt bessere Ergebnisse.
- Einlage für dünne oder dehnbare Stoffe verwenden.
- Bei dehnbaren oder Strickstoffen starken Faden oder Garneinlage verwenden.
- Zickzack sollte über starken Faden oder Garneinlage nähen.

**Bitte beachten!**

Beim Modell 10 befindet sich am Stichlängenknopf keine Position "S".



**Preparación**

Colocar el botón para selección del punto a "  ".

1. Sacar el pie prénsatelas universal y colocar el pie prénsatelas para ojal.
2. Medir el diámetro y el grosor del botón, añadir 0.3 cm para la presilla y marcar el tamaño del ojal sobre el tejido.
3. Situar el tejido debajo del pie prénsatelas de manera que la marca en el pie prénsatelas corresponda con la marca sobre el tejido. Bajar el pie prénsatelas de manera que la línea central del ojal en el tejido corresponda con el centro de la apertura del pie prénsatelas.

Regular el largo del punto entre "0.5 y 1", para adaptar el tupido del punto.

**Indicación:** El tupido del punto puede variar según el tejido. Hacer siempre un ojal de prueba.

Coser las cuatro fases de costura conmutando de una fase a la otra con el botón para selección del punto. Tener cuidado que no se cosan demasiado puntos en las fases 1 y 3. Abrir el ojal con el corta-ojales, cortando desde las extremidades hacia el centro.

**Consejo:**

- Con una tensión del hilo superior ligeramente reducida se obtienen mejores resultados.
- Utilizar una entretela en tejidos finos y elásticos.
- En tejidos elásticos o tejidos de malla, utilizar un hilo fuerte o cordoncillo.
- El zigzag tiene que coserse sobre hilo fuerte o cordoncillo.

**Atención:**

No hay la "S" en el botón para el largo del punto en modelo 10.

**Préparation:**

Régler le bouton sélecteur de point sur "  ".

1. Fixer le pied pour boutonnière.
2. Mesurer le diamètre et l'épaisseur du bouton et rajouter 0.3 cm pour la bride, dessiner la boutonnière sur le tissu.
3. Glisser le tissu sous le pied, le repère situé sur le pied doit coïncider avec celui du tissu. Abaisser le pied, la ligne du milieu de la boutonnière doit coïncider avec celle du pied.

Régler la densité de point entre "0.5 et 1" avec le bouton de réglage de la longueur de point.

**Remarque:** la densité du point diffèrera selon le tissu. Effectuer toujours une boutonnière d'essai.

Suivre les quatre étapes de couture et passer d'une à l'autre avec le bouton sélecteur de point. Ne pas trop coudre de points durant les étapes 1et 3. Ouvrir la boutonnière avec le découd-vite en partant des extrémités en direction du centre.

**Astuces:**

- Un meilleur résultat sera obtenu en relâchant légèrement la tension du fil supérieur.
- Glisser un non tissé sous les tissus fins et élastiques.
- Glisser un non tissé ou une garniture sous les tissus élastiques et tricotés et utiliser un fil solide.
- Coudre le point zigzag sur un fil solide ou la garniture.

**Attention:**

Dans le modèle 10 il n'y a pas de "S" marquée sur le bouton de réglage de la longueur du point.

**Preparazione**

Manopola di selezione su "  ".

1. Togliere il piedino universale e montare il piedino per asole.
2. Misurare il diametro e lo spessore del bottone (+ 3mm per la travetta) e marcare alunghezza sulla stoffa.
3. Posizionare la stoffa sotto il piedino in modo da fare combaciare la marcatura del piedinocon quella sulla stoffa. Abbassare il piedino, il centro dell'asola deve corrispondere al centro del piedino per asole.

Regolare la lunghezza del punto tra "0.5 – 1".

**Nota:** La densità del punto varia a seconda della stoffa. Fare sempre un'asola di prova.

Eseguire le quattro fasi dell'asola, avanzando da una fase all'altra tramite la manopola di selezione. Evitare di cucire troppi punti nelle fasi 1 e 3. Aprire l'asola con il taglia asola, partendo delle due estremità verso il centro.

**Consiglio:**

- la tensione del filo superiore leggermente ridotta offre un risultato migliore.
- usare lo stabilizzante per delle stoffe molto leggeri oppure elasticizzate.
- su stoffe elasticizzate inserire del filo di rinforzo all'interno dell'asola.
- Il filo di rinforzo (filo forte oppure cordoncino) scorre sotto i due tratti a zigzag dell'asola.

**Nota:**

Sulla manopola della lunghezza punto del modello 10 non esiste la posizione "S".

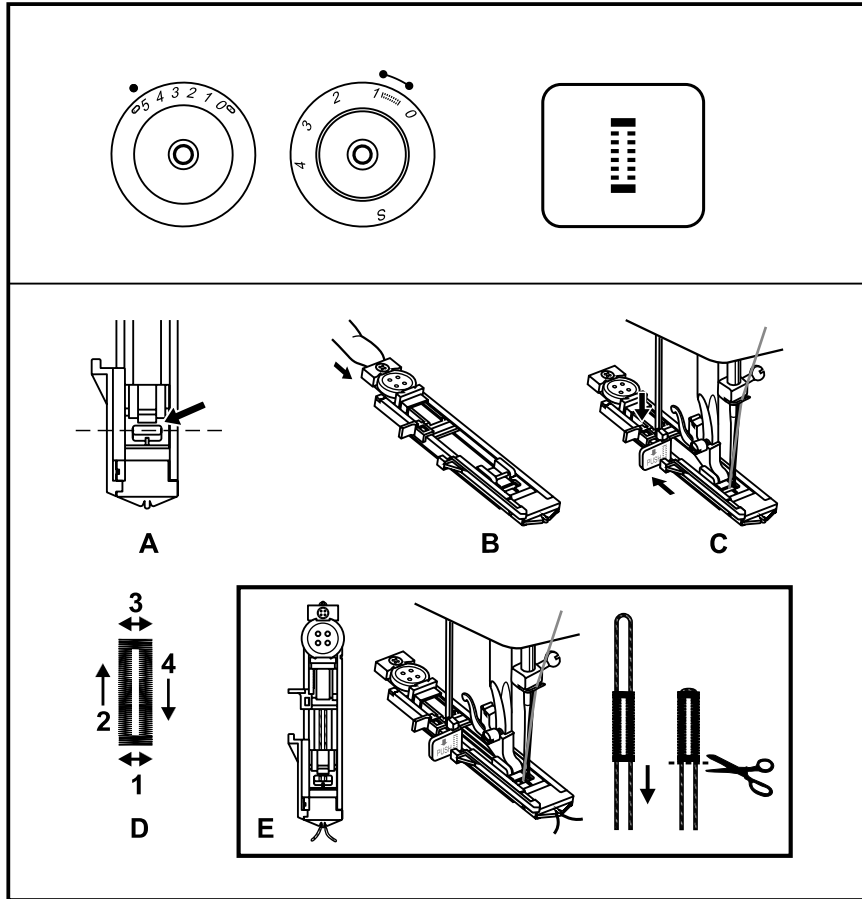

**Knopflöcher nähen ist ein einfacher Vorgang mit verlässlichen Ergebnissen.**

#### Knopfloch nähen

1. Die Position des Knopflochs mit Schneiderkreide auf dem Stoff markieren.
2. Nähfuß montieren und Stichwahlknopf auf "□" stellen.
3. Nähfuß senken und Markierung des Fusses mit Markierung auf Stoff übereinstimmen, wie in Abbildung (A) gezeigt. (Zuerst wird der vordere Riegel genäht.)
4. Knopflochplatte öffnen und Knopf einlegen. (Abb. B)
5. Knopflochhebel senken und leicht nach hinten schieben, wie in Abbildung (C).
6. Während der Oberfaden locker gehalten wird, die Maschine starten.
7. Knopfloch wird in der Reihenfolge genäht, wie in Abbildung (D) gezeigt.
8. Maschine anhalten, wenn das Knopfloch genäht ist.

#### Knopfloch auf Stretchstoffen nähen (Abb. E)

Beim Nähen von Knopflöchern auf Stretchstoffen eine Garneinlage unter die Knopflochfuss legen.

1. Die Position des Knopflochs mit Schneiderkreide auf dem Stoff markieren, Nähfuß montieren und Stichwahlknopf auf "□" stellen.
2. Die Garneinlage um das hintere Ende des Knopflochfusses legen, dann die zwei Enden der Garneinlage nach vorne führen, in die Nuten stecken und sie dort temporär verknoten.
3. Nähfuß senken und zu nähen beginnen.  
\* Stichbreite der Dicke der Garneinlage anpassen.
4. Nach dem Nähen die Garneinlage leicht ziehen, fixieren, den Rest abschneiden.

**Coser ojales es una maniobra fácil con resultados fiables.**

### Coser ojales

1. Marcar la posición del ojal con yeso sobre el tejido.
2. Montar el pie prénsatelas y colocar el botón para selección del punto a " ".
3. Bajar el pie prénsatelas y tener cuidado que la marca del pie prénsatelas corresponda con la marca sobre el tejido, como en la ilustración (A). (Primero se cose la presilla delantera.)
4. Abrir la placa del ojal y colocar el botón (ilustración B).
5. Bajar la palanca del ojal y empujar ligeramente hacia atrás, como en ilustración (C).
6. Poner la máquina en marcha y al mismo tiempo sujetar ligeramente el hilo superior.
7. El ojal se cose en la secuencia descrita en la ilustración (D).
8. Parar la máquina cuando el ojal esté cosido.

### Coser ojales en tejidos stretch (ilustración E)

Al coser ojales en tejidos stretch hay que colocar un cordoncillo debajo del pie prénsatelas.

1. Marcar la posición del ojal con yeso sobre el tejido, montar el pie prénsatelas y colocar el botón para selección del punto a " ".
2. Colocar el cordoncillo por la parte trasera del pie prénsatelas para ojal, después guiar las dos extremidades hacia adelante, meterlas en las ranuras y anudarlas provisoriamente.
3. Bajar el pie prénsatelas y empezar a coser.  
\* Adaptar el ancho del punto al grosor del cordoncillo.
4. Después de coser tirar ligeramente del cordoncillo, fijarlo y cortar el resto que sobra.

**La couture d'une boutonnière est plus simple qu'on l'imagine.**

### Coudre la boutonnière

1. Placer un repère avec la craie de couturière pour déterminer la position de la boutonnière.
2. Fixer le pied et régler le bouton sélecteur de point sur " ".
3. Abaisser le pied et faire coïncider le repère du pied avec celui du tissu comme illustré (A). (Coudre tout d'abord la première bride).
4. Ouvrir la plaquette et glisser le bouton (B).
5. Abaisser le levier et le faire légèrement glisser vers l'arrière comme illustré (C).
6. Commencer la couture en tenant légèrement le fil supérieur.
7. Coudre la boutonnière dans l'ordre illustré (D).
8. Arrêter la machine quand la boutonnière est cousue.

### Couture d'une boutonnière sur un tissu stretch (E)

Glisser une ganse sous le pied pour la couture de boutonnères sur des tissus élastiques.

1. Placer un repère avec la craie de couturière pour déterminer la position de la boutonnière, fixer le pied et régler le bouton sélecteur de point sur " ".
2. Accrocher la ganse derrière le pied puis ramener les deux extrémités vers l'avant, les faire ensuite glisser dans les rainures et nouer temporairement.
3. Abaisser le pied et commencer la couture.  
\* Adapter la largeur de point à l'épaisseur de la ganse.
4. Après la couture, tirer délicatement la ganse, fixer et couper les extrémités qui dépassent.

**L'esecuzione dell'asola è semplice e garantisce ottimi risultati.**

### Esecuzione dell'asola:

1. Marcare con un gessetto la posizione dell'asola sul tessuto.
2. Montare il piedino per asole e disporre la manopola di selezione su " ".
3. Abbassare il piedino, facendo combaciare la marcatura del piedino con quella segnata sulla stoffa, come mostrato in fig. A (la macchina esegue prima la travetta anteriore).
4. Aprire la placca per bottoni ed inserire il bottone (fig. B).
5. Abbassare la leva del meccanismo asolator e spingerla leggermente indietro (vedi fig. C).
6. Tenere il filo superiore delicatamente ed iniziare a cucire.
7. La macchina esegue l'asola nell'ordine illustrato (vedi fig. D).
8. Al termine dell'asola fermare la macchina.

### Esecuzione dell'asola su materiale elasticizzato (fig. E)

Quando si eseguono asole su stoffe elasticizzate, si consiglia di rinforzare l'asola con del filo dirinforo.

1. Marcare la posizione dell'asola sul tessuto, montare il piedino per asole e selezionare " ".
2. Agganciare il filo di rinforzo sul retro del piedino, portare le due estremità sotto il piedino in avanti, inserirle nelle apposite scanalature ed annodarle temporaneamente in quella posizione.
3. Abbassare il piedino ed iniziare a cucire  
\* adattare la larghezza del punto allo spessore del filo di rinforzo.
4. Completata l'asola, stendere leggermente il filo di rinforzo, passarlo sul rovescio, fissarlo e tagliare il filo in eccesso.

10

12

15

**DE** Reissverschluss und Biesen  
nähen

Maschine wie abgebildet einstellen.  
Stichwahlknopf auf "0" oder "1" stellen.

Stichlänge zwischen "2.5"- "4" einstellen (je nach Stoffdicke).

Stichbreite auf "0" stellen. (Modell 15)

Der Reissverschlussfuss kann links oder rechts eingesetzt werden, je nachdem, auf welcher Seite des Nähfußes genäht wird. (1)

Um am Schieber vorbei zu nähen, Nadel in Stoff einstechen, Nähfuß heben und Schieber hinter den Nähfuß schieben. Nähfuß senken und weiternähen.

Es ist auch möglich, eine Kordel in einen Schrägstreifen einzunähen, um Biesen zu formen. (2)

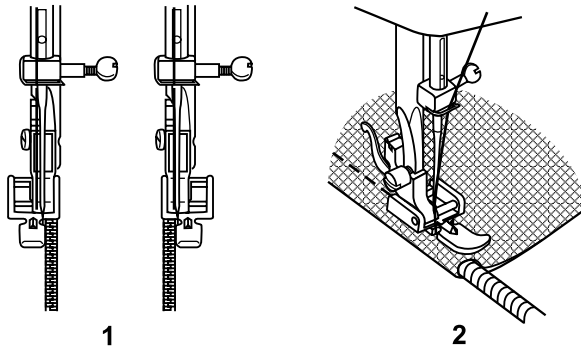
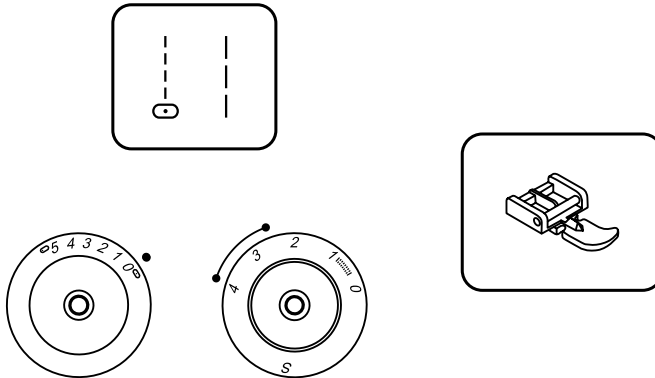

1

2

**Bitte beachten!**

Beim Modell 10 befindet sich am  
Stichlängenknopf keine Position "S".

**ES****Coser cremalleras y pestañas**

Ajustar la máquina como en la ilustración. Colocar el botón de selección del punto a "1" "6" "1".

Regular el largo del punto entre "2.5" y "4" (según el tejido).

Regular el ancho del punto a "0". (modelo 15)

La cremallera se puede colocar en la parte izquierda o derecha, siempre dependiendo por que parte del pie prénsatelas se va a coser. (1)

Para coser pasando por el carril, clavar la aguja en el tejido, levantar el pie prénsatelas y correr el carril hacia la parte de atrás del pie prénsatelas. Bajar el pie prénsatelas y continuar cosiendo.

También es posible coser un cordón dentro de una cinta al bias para formar pestañas. (2)

**Atención:**

No hay la "S" en el botón para el largo del punto en modelo 10.

**FR****Couture de fermetures à glissière et de nervures**

Régler la machine comme illustré. Régler le bouton sélecteur de point sur "1" ou "1".

Régler la longueur de point entre "2.5" et "4" (selon l'épaisseur du tissu).

Régler la largeur de point sur "0". (modèle 15)

La fermeture à glissière peut être placée à droite ou à gauche selon la position du pied. (1)

Pour ne pas coudre sur la coulisse, piquer l'aiguille dans le tissu, relever le pied et faire glisser la coulisse derrière le pied. Abaisser le pied et continuer la couture.

Il est également possible de glisser un fil dans un biais pour former une nervure. (2)

**Attention:**

Dans le modèle 10 il n'y a pas de "S" marquée sur le bouton de réglage de la longueur du point.

**IT****Cerniera lampo e nervature**

Impostare la macchina come illustrato. Selezionare "1" oppure "1".

Impostare la lunghezza punto tra "2.5" - "4" (a seconda della stoffa).

Regolare la larghezza punto su "0". (modello 15)

Il piedino per cerniere può essere montato a destra o a sinistra, a seconda del lato della cerniera che viene cucito. (1)

Per passare lo zipper, abbassare l'ago nella stoffa, alzare il piedino e spostare lo zipper dietro il piedino. Abbassare il piedino e continuare a cucire.

Il piedino permette inoltre di cucire un cordoncino all'interno di una striscia di stoffa tagliata in sbieco per creare il profilo. (2)

**Nota:**

Sulla manopola della lunghezza punto del modello 10 non esiste la posizione "S".

10

12

15

DE

Säumerfuss

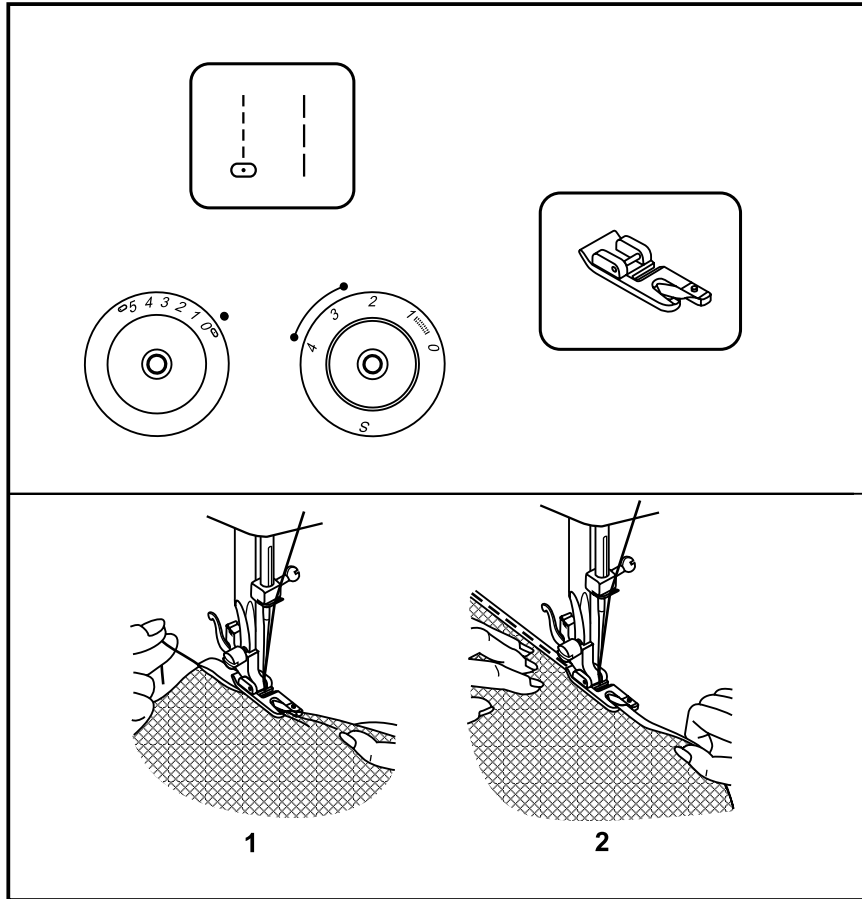

Nähfuss erhältlich als Spezialzubehör

Für Saum bei feinen Stoffen oder Voile.

Maschine wie abgebildet einstellen.  
Stichwahlknopf auf " | " oder " | " stellen.

Stichlängenknopf zwischen "2.5" - "4"  
einstellen.

Stichbreitenknopf auf "0" stellen. (Modell 15)

Stoffkanten versäubern. Am Saumanfang  
Stoffkante zweimal 3 mm falten und mit 4-5  
Stichen vernähen. Faden leicht nach hinten  
ziehen. Nadel in Stoff einstechen, Nähfuss  
heben und die Falte in die Schnecke am  
Fuss einführen. (1)

Stoffkante leicht zu sich ziehen und Nähfuss  
senken. Zu nähen beginnen, dabei Stoff in  
die Schnecke einführen, indem er nach oben  
und leicht nach links gehalten wird. (2)

**Bitte beachten!**

Beim Modell 10 befindet sich am  
Stichlängenknopf keine Position "S".

## ES Pie prénsatelas dobladillor

Pie prénsatelas en venta como accesorio especial.

Para dobladillos en tejidos finos o velo.

Ajustar la máquina como en la ilustración. Colocar el botón de selección del punto a "0" o "6".

Regular el largo del punto entre "2.5" y "4". Regular el ancho del punto a "0". (modelo 15)

Sobrehilar los bordes. Al inicio del dobladillo doblar el borde dos veces 3 mm y remartarlo con 4 ó 5 puntos. Tirar ligeramente el hilo hacia atrás. Clavar la aguja en el tejido, levantar el pie prénsatelas y meter el pliegue en el caracol del pie prénsatelas. (1)

Tirar el borde hacia sí misma y bajar el pie prénsatelas. Empezar a coser, guiar el tejido dentro del caracol sujetando el borde un poco hacia arriba y ligeramente tirado hacia la izquierda. (2)

### Atención:

No hay la "S" en el botón para el largo del punto en modelo 10.

## FR Ourleur

Pied-de-biche en option.

Pour ourler des tissus fins ou des voilages.

Régler la machine comme illustré. Régler le bouton sélecteur de point sur "0" ou "6".

Régler le bouton de réglage de la longueur de point entre "2.5" et "4". Régler le bouton de réglage de la largeur de point sur "0". (modèle 15)

Surfiler le rebord du tissu. Replier le rebord (deux fois 3 mm) et arrêter avec 4 à 5 points. Tirer légèrement le fil vers l'arrière. Piquer l'aiguille dans le tissu, relever le pied et glisser la pliure dans l'ergot du pied (1). Tirer légèrement le rebord du tissu vers soi et abaisser le pied. Pour commencer l'acouture, glisser le tissu dans l'ergot (il doit être légèrement tenu en haut et vers la gauche) (2).

### Attention:

Dans le modèle 10 il n'y a pas de "S" marquée sur le bouton de réglage de la longueur du point.

## IT Piedino orlatore

Il piedino è disponibile come accesso opzionale.

Per orli su stoffe leggere.

Impostare la macchina come illustrato. Selezionare "0" oppure "6". Impostare la lunghezza punto tra "2.5" – "4". Regolare la larghezza punto su "0". (modello 15)

Rifinire i margini della stoffa. Piegare l'inizio dell'orlo due volte per 3mm e fermarlo con 4-5 punti. Tirare il filo leggermente indietro. Abbassare l'ago nella stoffa, alzare il piedino ed inserire la piega nel ricciolo del piedino. (1)

Tirare il margine di stoffa leggermente verso se stessi ed abbassare il piedino. Iniziare a cucire, tenere la stoffa in alto e leggermente verso sinistra, facendo entrare con più facilità la stoffa nel ricciolo del piedino. (2)

### Nota:

Sulla manopola della lunghezza punto del modello 10 non esiste la posizione "S".

10

12

15

DE

Dreifach-Zickzackstich

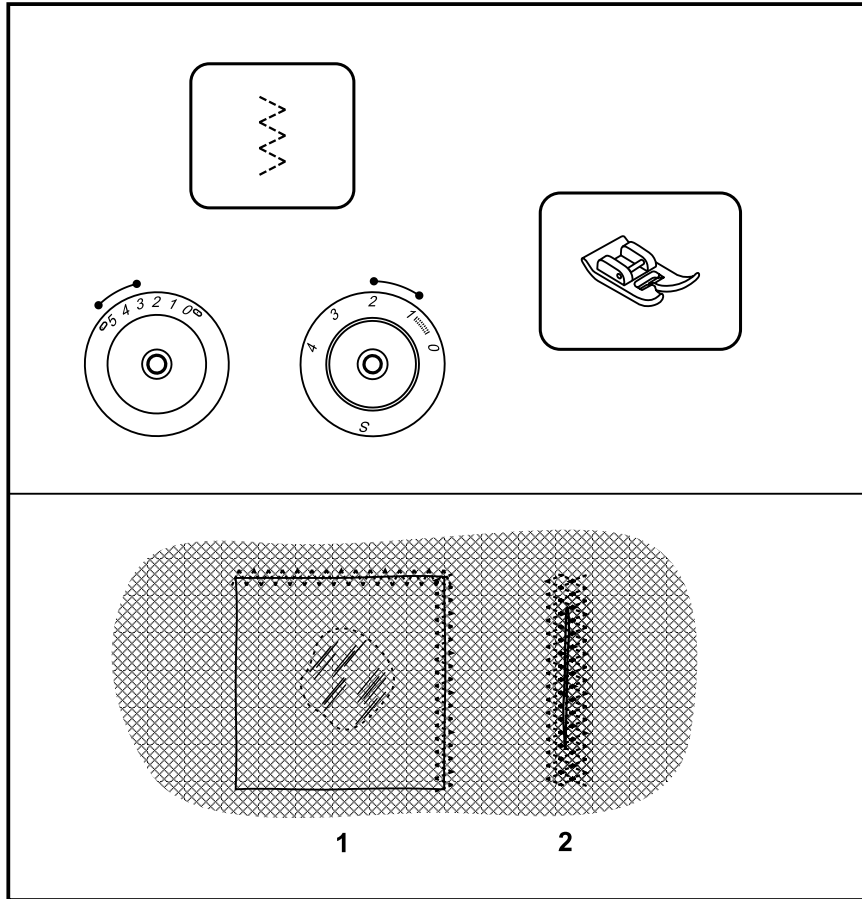

Spitzen einnähen und Gummiband aufnähen, stopfen, ausbessern, Kanten verstärken.

Maschine wie abgebildet einstellen.

Stichwahlknopf auf "  " stellen.

Stichlängenknopf zwischen "1" - "2" einstellen.

Stichbreitenknopf zwischen "3" - "5" einstellen. (Modell 15)

Flicker platzieren. Die Stichlänge kann verkürzt werden, um sehr dichte Stiche zu erzeugen. (1)

Beim Ausbessern von Rissen ist es ratsam, ein Stück Stoff zum Verstärken zu unterlegen. Die Stichdichte kann durch Einstellen der Stichlänge verändert werden. Zuerst über die Mitte nähen, dann beidseitig knapp überdecken. Je nach Art des Stoffes und der Beschädigung zwischen 3-5 Reihen nähen. (2)

**Bitte beachten!**

Beim Modell 10 befindet sich am Stichlängenknopf keine Position "S".



## ES Punto zigzag triple

Coser puntilla, coser cinta elástica, zurcir, remendar, reforzar bordes.

Ajustar la máquina como en la ilustración. Regular el botón para selección del punto a " ".

Regular el largo del punto entre "1" y "2". Regular el ancho del punto entre "3" y "5". (modelo 15)

Situar el remiendo. Para hacer puntos muy tupidos se puede reducir el largo del punto. (1)

Para arreglar desgarros es recomendable reforzar el tejido con una entretela. El tupido del punto se regula mediante el largo del punto. Primero coser sobre el centro, después por los lados, siempre cosiendo un poco sobre la fila anterior. Coser unas 3 a 5 filas, según el tejido y el desgarro. (2)

### **Atención:**

No hay la "S" en el botón para el largo del punto en modelo 10.

## FR Point zigzag triple

Pour la couture de dentelles et rubans élastiques, le reprisage, le racommodage, pour renforcer des rebords.

Régler la machine comme illustré. Régler le bouton sélecteur de point sur " ".

Régler le bouton de réglage de la longueur de point entre "1" et "2". Régler la largeur de point entre "3" - "5" (modèle 15).

Placer une pièce. La longueur de point peut être réduite pour former des points très denses. (1)

Il est conseillé pour la réparation de déchirures de glisser une garniture de renforcement sous le tissu abîmé. La densité des points peut être modifiée en changeant la longueur de point. Coudre tout d'abord en partant du milieu et en se dirigeant ensuite vers le bord. Coudre de 3 à 5 lignes selon le genre du tissu et l'importance du dommage. (2)

### **Attention:**

Dans le modèle 10 il n'y a pas de "S" marquée sur le bouton de réglage de la longueur du point.

## IT Punto zigzag triplo

Per inserire pizzo, applicare del nastro elastico, rammendare, rinforzare bordi, ecc.

Impostare la macchina come illustrato. Disporre la manopola di selezione punto su " ".

Regolare la lunghezza punto tra "1" - "2" Regolare la larghezza punto tra "3" - "5" (modello 15).

Posizionare la toppa. Si può ridurre la lunghezza del punto per ottenere dei punti molto fitti. (1)

Per rammendare dei strappi nel tessuto, si consiglia di rinforzare lo strappo con un pezzo di stoffa. La densità può essere modificata tramite la regolazione della lunghezza punto. Cucire prima al centro, poi lateralmente, facendo sovrapporre le cuciture leggermente. Eseguire 3 – 5 cuciture, a seconda della stoffa e del tipo di danno. (2)

### **Nota:**

Sulla manopola della lunghezza punto del modello 10 non esiste la posizione "S".

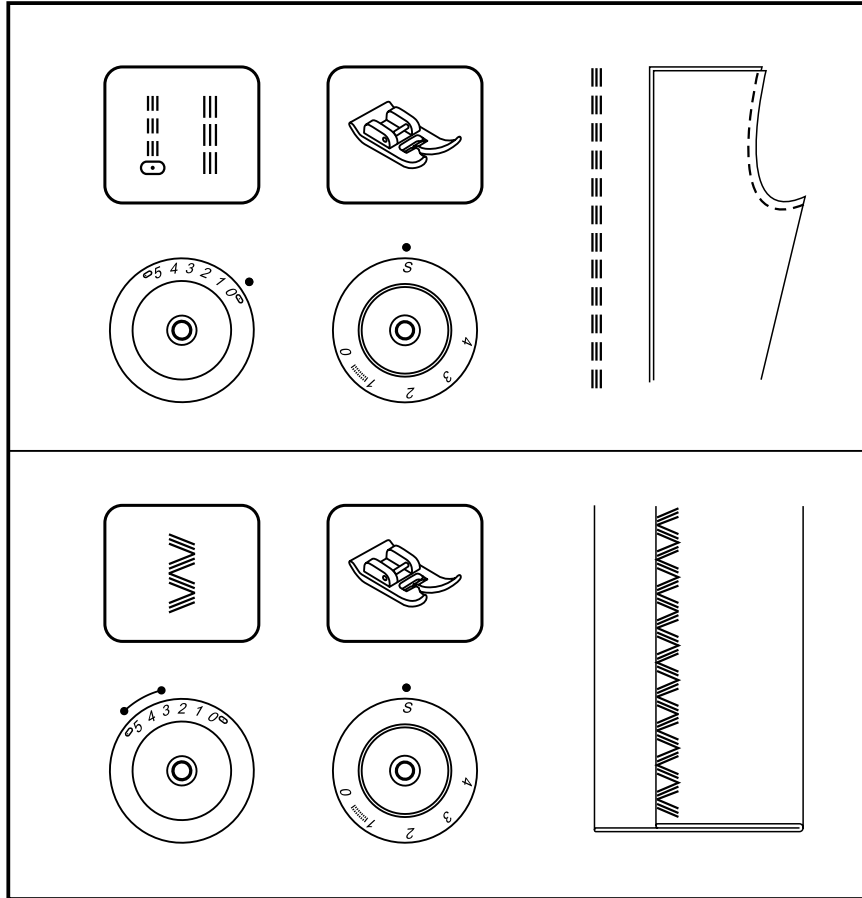
**Dreifach-Geradstich: (1)**

Stichwahlknopf auf "0" oder "III" stellen.

Für strapazierte Nähte.

Stichlängenknopf auf "S" stellen.

Stichbreitenknopf auf "0" stellen.

Maschine näht zwei Stiche vorwärts und einen Stich zurück.

Dies ergibt eine dreifache Verstärkung.

**Dreifach-Zickzack: (2)**

Stichwahlknopf auf "III" stellen.

Für strapazierte Nähte, Säume und Ziersäume.

Stichlängenknopf auf "S" stellen und Stichbreitenknopf zwischen "3" und "5" einstellen. (Modell 15)

Dreifach-Zickzack eignet sich für feste Stoffe wie Jeansstoff, Kordsamt, etc.

## ES Selección del punto

### Punto recto triple: (1)

Regular el botón para selección del punto a "0" ó "S".

Para costuras muy recomendadas.

Regular el largo del punto a "S".

Regular el ancho del punto a "0".

La máquina cose dos puntos hacia adelante y un punto hacia atrás.

De esta manera se obtiene un refuerzo triple.

### Punto zigzag triple: (2)

Regular el botón para selección del punto a "3" y "5".

Para costuras muy recomendadas, dobladillos y dobladillos decorativos.

Regular el largo del punto a "S" y el ancho del punto entre "3" y "5". (Modelo 15)

El zigzag triple es adecuado para tejidos fuertes, tejanos/vaqueros, tejido Cord (=Manchester), terciopelo, etc.

## FR Sélection des points

### Point droit triple: (1)

Régler le bouton sélecteur de point sur "0" ou "S".

Pour les coutures très sollicitées.

Régler le bouton de réglage de la longueur de point sur "S".

Régler le bouton de réglage de la largeur de point sur "0".

La machine coud deux points en avant et un en arrière.

Ce point est ainsi renforcé trois fois.

### Point zigzag triple: (2)

Régler le bouton sélecteur de point sur "3" et "5".

Pour les coutures fortement sollicitées, les ourlets et les ourlets décoratifs.

Régler le bouton de réglage de la longueur de point sur "S".

Régler la largeur de point entre "3" et "5" (modèle 15).

Le zigzag triple est recommandé pour les tissus épais tels que les jeans, le velours côtelé, etc.

## IT Selezione del punto

### Punto diritto triplo: (1)

Manopola di selezione del punto su "0" o "S".

Per cuciture resistenti.

Regolare la lunghezza del punto su "S".

Regolare la larghezza del punto su "0".

La macchina cuce due punti indietro ed uno in avanti.

Il rinforzo è triplo.

### Punto zigzag triplo: (2)

Manopola di selezione del punto su "3" e "5".

Per cuciture resistenti, orli ed orli decorativi.

Regolare la lunghezza del punto su "S" e la larghezza del punto tra "3" e "5". (modello 15)

Lo zigzag triplo è ideale per stoffe pesanti come Jeans, velluto a coste, ecc.

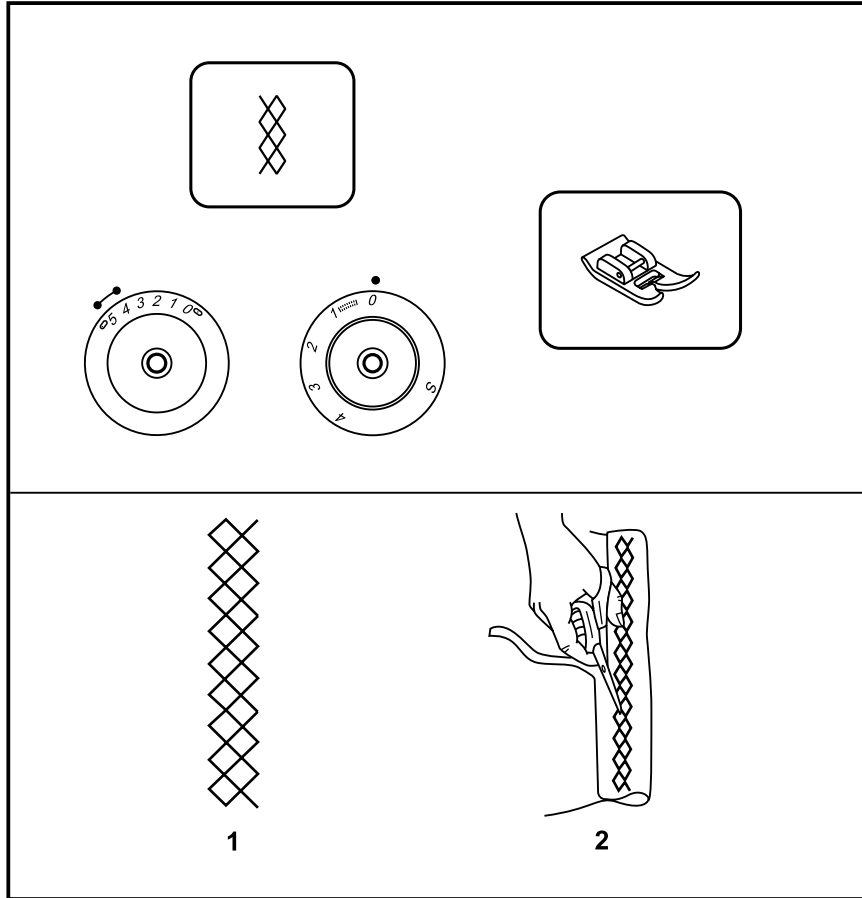

Nähte, Säume, T-Shirts, Unterwäsche, etc.

Maschine wie abgebildet einstellen.

Stichwahlknopf auf "S" stellen.

Stichlängenknopf auf "S" stellen.  
Stichbreitenknopf zwischen "4" - "5"  
einstellen. (Modell 15)

Dieser Stich kann für verschiedene Jersey-  
Arten sowie für Webstoffe verwendet  
werden. (1)

1 cm tief von der Stoffkante nähen und  
restlichen Stoff abschneiden. (2)

## ES Punto nido de abeja

Costuras, dobladillos, suéters, ropa interior, etc.

Ajustar la máquina como en la ilustración.

Regular el botón para selección del punto a "X".

Regular el largo del punto a "S".

Regular en ancho del punto entre "4" y "5".  
(Modelo 15)

Este punto es adecuado para diversos tipos de jersey, también para telas tejidas. (1)

Coser a 1 cm del borde del tejido y cortar el tejido que sobra. (2)

## FR Point nid d'abeille

Coutures, ourlets, t-shirts, lingerie, etc.

Régler la machine comme illustré.

Régler le bouton sélecteur de point sur "X".

Régler le bouton de réglage de la longueur de point sur "S".

Régler la largeur de point entre "4" et "5"  
(modèle 15).

Ce point sera utilisé sur les tissus en jersey ainsi que ceux tissés. (1)

Coudre à 1 cm du rebord du tissu et découper ensuite le tissu qui dépasse. (2)

## IT Punto nido d'ape

Cuciture, orli, magliette, biancheria intima, ecc.

Manopola di selezione del punto su "X".

Regolare la lunghezza del punto su "S".  
Regolare la larghezza del punto tra "4" e "5". (modello 15)

Il punto nido d'ape è adatto per vari tipi di maglia e tessuti. (1)

Cucire a distanza di 1cm dal bordo della stoffa e tagliare la stoffa in eccesso. (2)

10

12

15

DE

Kordelfuss

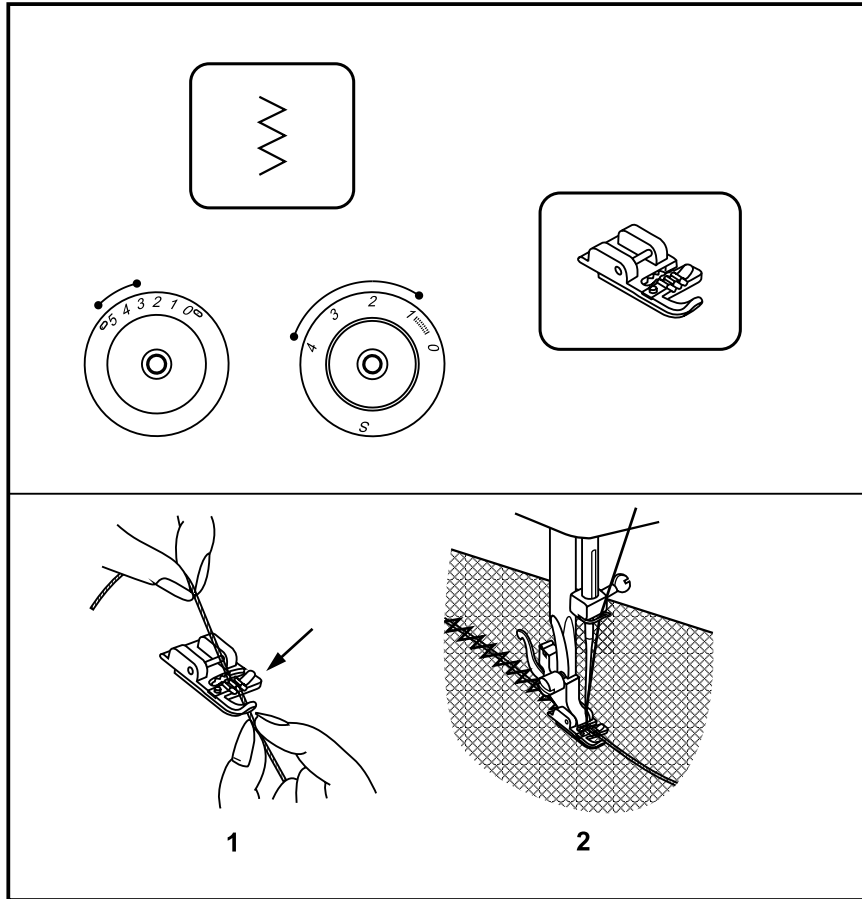

Nähfuß erhältlich als Spezialzubehör

Ziereffekte, Kissen, Tischdecken, etc.

Maschine wie abgebildet einstellen.

Verschiedene Stiche eignen sich zum Einnähen von Kordel, z.B. Zickzack, Dreifach-Zickzack, Dekorstiche.

Stichwahlknopf auf "  " stellen.

Stichlängenknopf zwischen "1" - "4" einstellen.

Stichbreitenknopf zwischen "3" - "5" einstellen. (Modell 15)

Die Kordel unter die Feder des Kordelfusses führen. Die Kordel sollte in der Rille laufen. Eine, zwei oder drei Kordeln können eingenäht werden. Die Stichbreite je nach der Anzahl der Kordeln und dem gewählten Stich einstellen. (1/2)

**Bitte beachten!**

Beim Modell 10 befindet sich am Stichlängenknopf keine Position "S".

**ES****Pie prensatelas para cordones**

Pie prensatelas en venta como accesorio especial.

Efectos decorativos, cojines, manteles, etc.

Ajustar la máquina como en la ilustración. Diversos puntos son adecuados para coser cordones, por ejemplo zigzag, zigzag triple, puntos decorativos.

Regular el botón para selección del punto a "Z".

Regular el largo del punto entre "1" y "4". Regular el ancho del punto entre "3" y "5". (Modelo 15)

Guiar el cordón por debajo del muelle del pie prensatelas para cordones. El cordón tiene que pasar por la ranura. Se pueden coser uno, dos o tres cordones. Regular el ancho del punto según el número de cordones y el punto escogido. (1/2)

**Atención:**

No hay la "S" en el botón para el largo del punto en modelo 10.

**FR****Pied pour cordon**

Pied-de-biche en option.

Effets décoratifs, coussins, nappes, etc.

Régler la machine comme illustré. Certains points comme le zigzag, zigzag triple, les points décoratifs, se prêtent particulièrement à la couture de fils et cordonnets.

Régler le bouton sélecteur de point sur "Z".  
Régler bouton de réglage de la longueur de point entre "1" et "4".  
Régler la largeur de point entre "3" et "5" (modèle 15).

Guider le fil sous la tige du pied pour cordon. Le fil doit être glissé dans la rainure. Coudre un, deux ou trois fils.  
Régler la largeur de point selon le nombre de fils et le point choisi. (1/2)

**Attention:**

Dans le modèle 10 il n'y a pas de "S" marquée sur le bouton de réglage de la longueur du point.

**IT****Piedino per cordoncino**

Il piedino è disponibile come accessorio opzionale.

Effetti decorativi, cuscini, tovaglie, ecc.

Impostare la macchina come illustrato. Molti punti possono essere usati per cuciredei cordoncini, p.es. zigzag, zigzag triplo, punti decorativi.

Manopola di selezione del punto su "Z".

Regolare la lunghezza del punto tra "1" – "4".  
Regolare la larghezza del punto tra "3" – "5" (modello 15).

Inserire il cordoncino sotto la molla del piedino. Il cordoncino deve scorrere nella scanalatura. Una, due o tre cordoncini possono essere inseriti. Regolare la larghezza punto a seconda del numero dei cordoncini e del punto selezionato. (1/2)

**Nota:**

Sulla manopola della lunghezza punto del modello 10 non esiste la posizione "S".

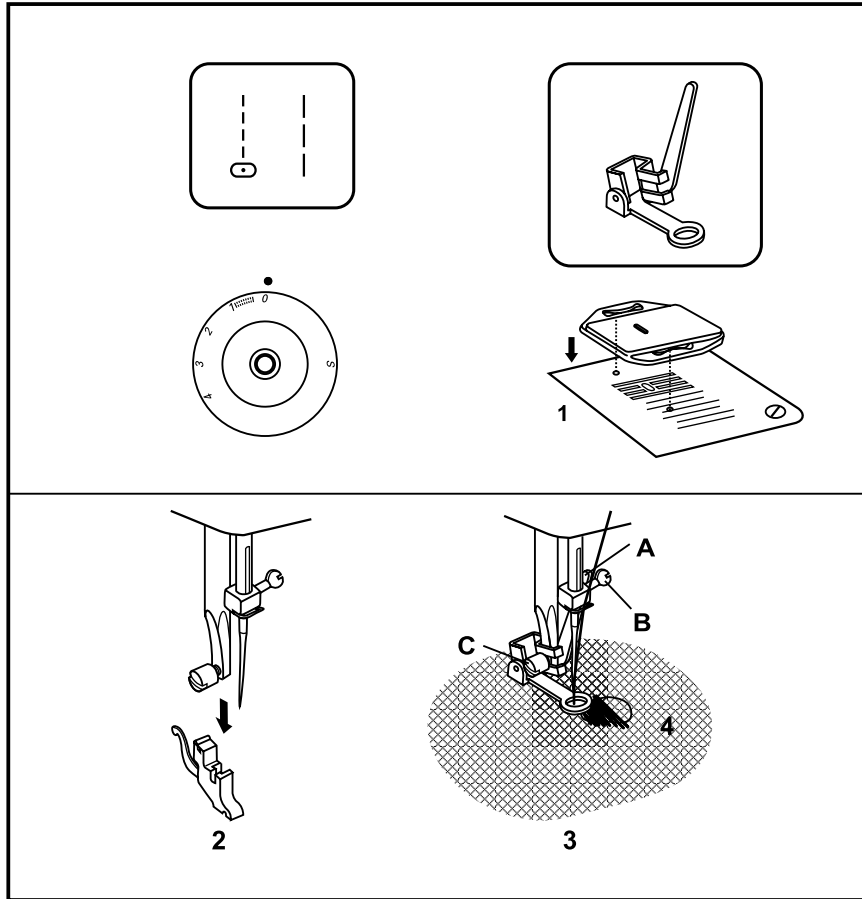

Nähfuß erhältlich als Spezialzubehör.

Maschine wie abgebildet einstellen.

Stopfplatte einsetzen. (1)

Nähfußhalter entfernen. (2) (siehe S. 26)

Stichwahlknopf auf "0" oder "1" stellen.

Stichlängenknopf auf "0" stellen.

Stopffuss an der Nähfußsstange befestigen. Der Hebel (A) soll sich hinter der Nadelhalterschraube befinden (B). Stopffuss mit dem Zeigefinger kräftig von hinten andrücken und Schraube (C) festziehen. (3)

Zuerst das Loch am Rand umnähen (um Fäden zu sichern). (4) Erste Reihe: Immer von links nach rechts arbeiten. Arbeit ein Viertel drehen und übernähen.

Ein Stopfrahmen für leichteres Nähen und besseres Ergebnis wird empfohlen.

Für Normales Nähen Stopfplatte entfernen.

### **Bitte beachten!**

Beim Modell 10 befindet sich am Stichlängenknopf keine Position "S".



## ES Zurcido a mano libre

Pie prénsatelas en venta como accesorio especial.

Ajustar la máquina como en la ilustración.

Colocar la placa-aguja para zurcir. (1)

Sacar el soporte del pie prénsatelas. (2) (véase pág. 27)

Colocar el botón de selección del punto a "0".

Regular el largo del punto a "0".

Montar el pie prénsatelas en el vástago engancha-pie. La palanca (A) tiene que estar detrás del tornillo de sujeción de la aguja (B). Empujar firmemente con el índice el pie prénsatelas para zurcir por la partede atrás y apretar el tornillo (C). (3)

Primero coser alrededor del agujero (para asegurar el hilo). Primera fila: trabajar siempre de izquierda a derecha. Girar la labor de un cuarto y sobrecoser.

Se recomienda un bastidor para coser más fácilmente y obtener mejores resultados.

Para la costura normal, quitar la placa-aguja para zurcir.

### Atención:

No hay la "S" en el botón para el largo del punto en modelo 10.

## FR Reprisage à mains libres

Pied-de-biche en option.

Régler la machine comme illustré.

Placer la plaque de reprisage. (1)

Retirer le pied (2). (voir page 27)

Régler le bouton sélecteur de point sur "0" ou "1".

Régler le bouton de réglage de la longueur de point sur "0".

Fixer le pied pour reprisage sur la tige. Le levier (A) doit se trouver derrière la vis du support d'aiguille (B). Pousser depuis l'arrière le pied avec l'index et visser (C). (3)

Coudre tout d'abord le tour du trou (pour arrêter les fils). (4) Première ligne: travailler toujours de gauche à droite. Tourner l'ouvrage d'un quart et coudre par-dessus.

Il est recommandé d'utiliser un cadre pour reprisage qui permettra d'obtenir de meilleurs résultats.

Retirer la plaque de reprisage pour les travaux de couture courants.

### Attention:

Dans le modèle 10 il n'y a pas de "S" marquée sur le bouton de réglage de la longueur du point.

## IT Rammendo a mano libera

Il piedino è disponibile come accessorio opzionale.

Impostare la macchina come illustrato.

Inserire la placca ago per rammendo come è indicato. (1)

Togliere il supporto del piedino. (2) (vedi pag. 27)

Selezionare "0" oppure "1".

Regolare la lunghezza del punto su "0".

Montare il piedino per rammendare. La leva (A) deve trovarsi dietro la vite del morsetto dell'ago (B). Premere con l'indice da dietro contro il piedino e stringere la vite (C). (3)

Prima rifinire il bordo del buco (per fermare i fili). (4) Prima fila: Lavorare sempre da sinistra verso destra. Girare il lavoro e cucire sopra.

Per facilitare la lavorazione e per ottenere un buon risultato si consiglia di adoperare un telaio.

Per il cucito normale rimuovere la placca ago per rammendo.

### Nota:

Sulla manopola della lunghezza punto del modello 10 non esiste la posizione "S".

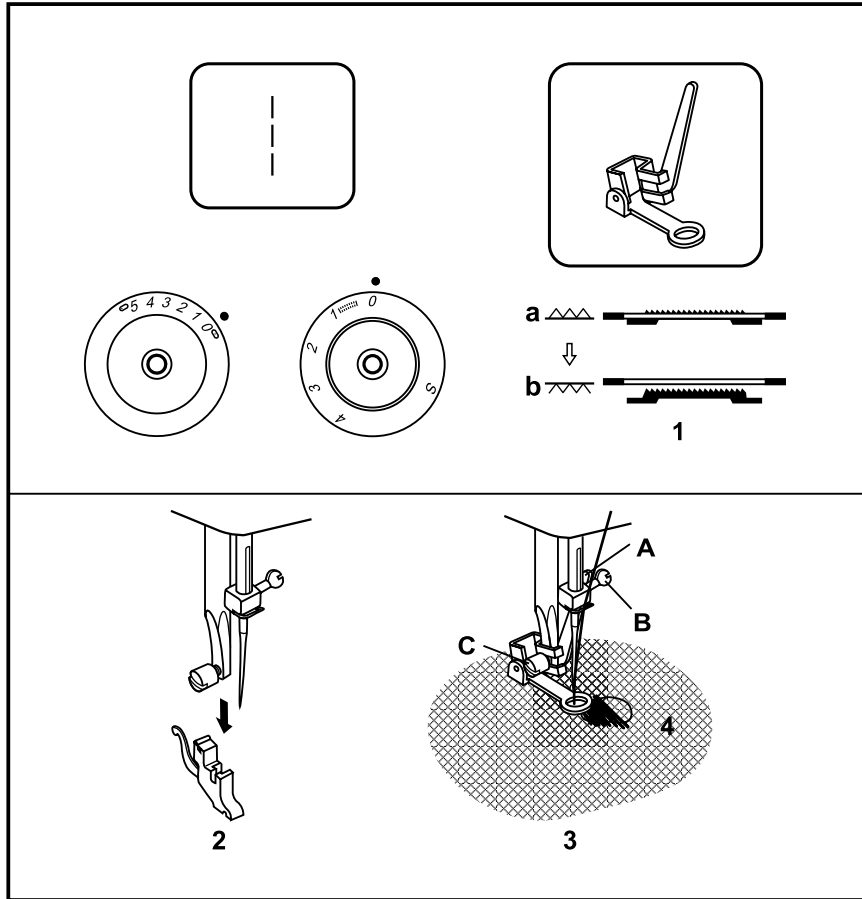

Nähfuß erhältlich als Spezialzubehör

Maschine wie abgebildet einstellen.

Hebel für Transporteur nach rechts schieben, um Transporteur zu versenken. (1)

Nähfußhalter entfernen. (2) (siehe S. 26)

Stichwählknopf auf "1" stellen.

Stichlängenknopf auf "0" stellen.

Stichbreitenknopf auf "0" stellen.

Stopffuß an der Nähfußsstange befestigen. Der Hebel (A) soll sich hinter der Nadelhalterschraube befinden (B). Stopffuß mit dem Zeigefinger kräftig von hinten andrücken und Schraube (C) festziehen. (3)

Zuerst das Loch am Rand umnähen (um Fäden zu sichern). (4) Erste Reihe: Immer von links nach rechts arbeiten. Arbeit ein Viertel drehen und übernähen.

Ein Stopfrahmen für leichteres Nähen und besseres Ergebnis wird empfohlen.

Hebel für Transporteur für normalen Gebrauch nach links schieben.

**Bitte beachten!**

Beim Modell 10 befindet sich am Stichlängenknopf keine Position "S".

## ES Zurcido a mano libre

Pie prénsatelas en venta como accesorio especial.

Ajustar la máquina como en la ilustración.

Empujar la palanca del arrastre hacia la derecha para escamotear el arrastre. (1)

Sacar el soporte del pie prénsatelas. (2) (véase pág. 27)

Colocar el botón de selección del punto a " | | ".

Regular el largo del punto a "0".  
Regular el ancho del punto a "0".

Montar el pie prénsatelas en el vástago engancha-pie. La palanca (A) tiene que estar detrás del tornillo de sujeción de la aguja (B). Empujar firmemente con el índice el pie prénsatelas para zurcir por la partede atrás y apretar el tornillo (C) (3).

Primero coser alrededor del agujero (para asegurar el hilo). Primera fila: trabajar siempre de izquierda a derecha. Girar la labor de un cuarto y sobrecoser.

Se recomienda un bastidor para coser más fácilmente y obtener mejores resultados.

Empujar la palanca del arrastre hacia la izquierda para costura normal.

### **Atención:**

No hay la "S" en el botón para el largo del punto en modelo 10.

## FR Reprisage à mains libres

Pied-de-biche en option.

Régler la machine comme illustré.

Déplacer vers la droite le levier de la griffe d'entraînement pour abaisser la griffe. (1)

Retirer le pied. (2) (voir page 27)

Régler le bouton sélecteur de point sur " | | ".

Régler le bouton de réglage de la longueur de point sur "0".  
Régler le bouton de réglage de la largeur de point sur "0".

Fixer le pied pour reprisage sur la tige.  
Le levier (A) doit se trouver derrière la vis du support d'aiguille (B). Pousser depuis l'arrière le pied avec l'index et visser (C). (3)

Coudre tout d'abord le tour du trou (pour arrêter les fils). (4) Première ligne: travailler toujours de gauche à droite.  
Tourner l'ouvrage d'un quart et coudre par-dessus.

Il est recommandé d'utiliser un cadre pour reprisage qui permettra d'obtenir de meilleurs résultats.

Déplacer vers la gauche le levier de la griffed'entraînement.

### **Attention:**

Dans le modèle 10 il n'y a pas de "S" marquée sur le bouton de réglage de la longueur du point.

## IT Rammendo a mano libera

Il piedino è disponibile come accessorio opzionale.

Impostare la macchina come illustrato.  
Spostare la leva della griffa a destra per abbassare la griffa. (1)

Togliere il supporto del piedino. (2) (vedi pag. 27)

Manopola di selezione del punto su " | | ".

Regolare la lunghezza del punto su "0".  
Regolare la larghezza del punto su "0".

Montare il piedino per rammendare. La leva (A) deve trovarsi dietro la vite del morsetto dell'ago (B).  
Premere con l'indice da dietro contro il piedino e stringere la vite (C). (3)

Prima rifinire il bordo del buco (per fermare i fili). (4) Prima fila: Lavorare sempre da sinistra verso destra. Girare il lavoro e cucire sopra.

Per facilitare la lavorazione e per ottenere un buon risultato si consiglia di adoperare un telaio.

Spostare la leva della griffa a sinistra per tornare al cucito normale.

### **Nota:**

Sulla manopola della lunghezza punto del modello 10 non esiste la posizione "S".

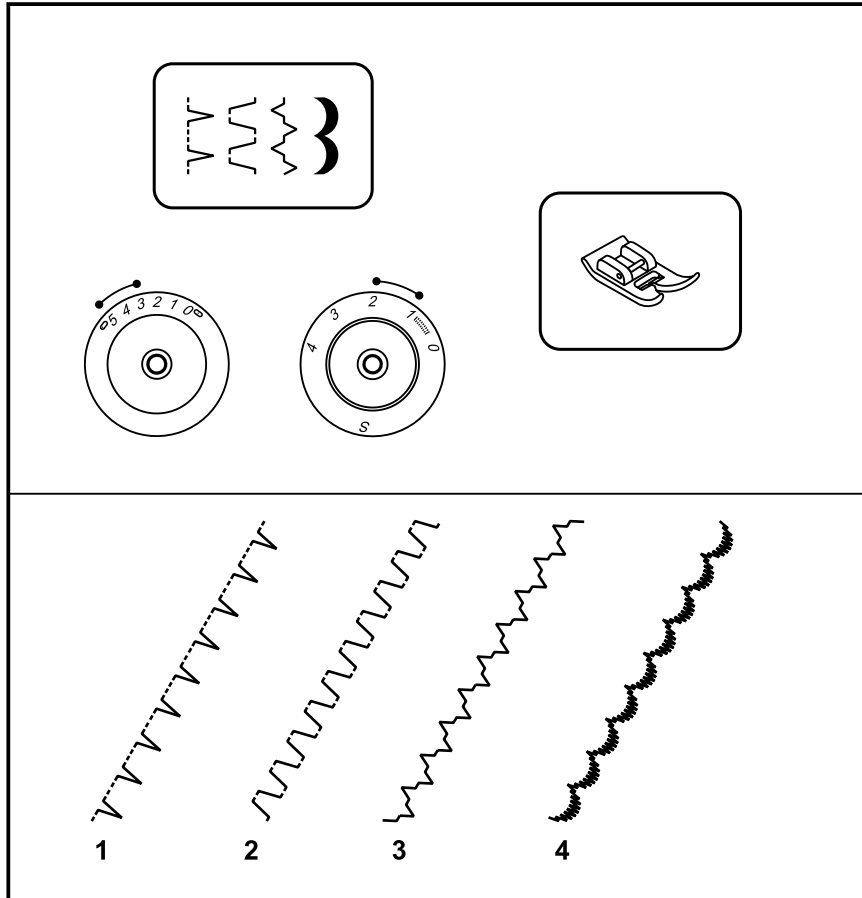

Maschine wie abgebildet einstellen.  
Stichbreitenknopf und Stichlängenknopf je nach Stoff einstellen.

Stichlängenknopf zwischen "1" – "2" einstellen.  
Stichbreitenknopf zwischen "3" – "5" einstellen.  
(Modell 15)

#### Muschelsaum (1)

Stichwahlknopf auf "  " stellen.

Zierkanten.

Geeignet für Kanten von Voile, feinen und elastischen Stoffen. Der grössere Stich sollte knapp ausserhalb der Stoffkante einstechen, um den Muschelleffekt zu erhalten.

#### Kräuselstich (2)

Stichwahlknopf auf "  " stellen.

Für flache Verbindungsnahte, Gummiband annähen, Sichtsäume.

Dieser Stich kann für feste und dicke Stoffe verwendet werden.

#### Universalstich (3)

Stichwahlknopf auf "  " stellen.

Für Nahte, Tischsets, Tischtücher.

Dekorative Verbindungsnahte für einen gebündelten Effekt. Garn oder Gummifaden einziehen.

#### Festonstich (4)

Stichwahlknopf auf "  " stellen.

Als zierlicher Kantenabschluss entlang der Stoffkante

#### **Bitte beachten!**

Beim Modell 10 befindet sich am  
Stichlängenknopf keine Position "S".

Ajustar la máquina como en la ilustración. Regular los botones para el ancho y largo del punto según el tejido.

Regular el largo del punto entre "1" y "2". Regular el ancho del punto entre "3" y "5". (Modelo 15)

**Doblado de concha (1)**

Regular el botón para selección del punto a .  
Bordes decorativos.

Apropiado para bordes de velo, tejidos finos y elásticos. El punto ancho tiene que clavarse justamente fuera del borde del tejido, para mantener el efecto de concha.

**Punto fruncido (2)**

Regular el botón para selección del punto a .  
Para costuras de unión plana, coser cinta elástica, dobladillos vistos.

Este punto puede utilizarse para tejidos fuertes y gruesos.

**Punto universal (3)**

Regular el botón para selección del punto a .  
Para costuras, sets de mesa, manteles. Costuras de unión decorativas para un efecto especial. Sobrecoser cordoncillo o cinta elástica.

**Punto de festón (4)**

Regular el botón para selección del punto a .  
Como acabado decorativo a lo largo del borde del tejido.

**Atención:**

No hay la "S" en el botón para el largo del punto en modelo 10.

Régler la machine comme illustré. Régler le bouton de réglage de la largeur et de la longueur de point selon le genre du tissu.

Régler bouton de réglage de la longueur de point entre "1" et "2". Régler la largeur de point entre "3" et "5" (modèle 15).

**Ourlot coquille (1)**

Régler le bouton sélecteur de point sur .  
Rebords décoratifs.

Pour les rebords de voilages, tissus fins et élastiques. Le point allongé doit piquer à peine hors du rebord pour obtenir l'effet coquille recherché.

**Point de fronce (2)**

Régler le bouton sélecteur de point sur .  
Pour des coutures de rapport plates, la couture de rubans élastiques, les ourlets. Ce point peut être utilisé sur les tissus épais et rigides.

**Point universel (3)**

Régler le bouton sélecteur de point sur .  
Pour les coutures, les sets de table, les nappes. Couture de rapport décorative. Pour de jolis effets ajouter encore un fil, une ganse ou un fil élastique.

**Point de feston (4)**

Régler le bouton sélecteur de point sur .  
Pour tous les rebords décoratifs le long d'un rebord de tissu.

**Attention:**

Dans le modèle 10 il n'y a pas de "S" marquée sur le bouton de réglage de la longueur du point.

Impostare la macchina come illustrato. Adattare la lunghezza/larghezza del punto al materiale utilizzato.

Regolare la lunghezza del punto tra "1" - "2" Regularare la larghezza del punto tra "3" - "5" (modello 15)

**Orlo a conchiglia (1)**

Manopola di selezione del punto su .  
Bordi decorativi.

Per rifinire voile, stoffe leggere ed elasticizzate. Quando la macchina esegue il punto più largo, l'ago deve penetrare all'esterno del bordo per ottenere l'effetto a conchiglia desiderato.

**Punto per arricciare (2)**

Manopola di selezione del punto su .  
Cuciture piatte, cucire nastro elastico, orli visibili. Questo punto è adatto per stoffe pesanti.

**Punto Universale (3)**

Manopola di selezione del punto su .  
Per orli, tovaglie, ecc. Cucitura decorativa, per un effetto arricciato inserire del filo elasticizzato o filo perlato.

**Punto smerlo (4)**

Manopola di selezione del punto su .  
Rifinitura decorativa sul bordo della stoffa.

**Nota:**

Sulla manopola della lunghezza punto del modello 10 non esiste la posizione "S".

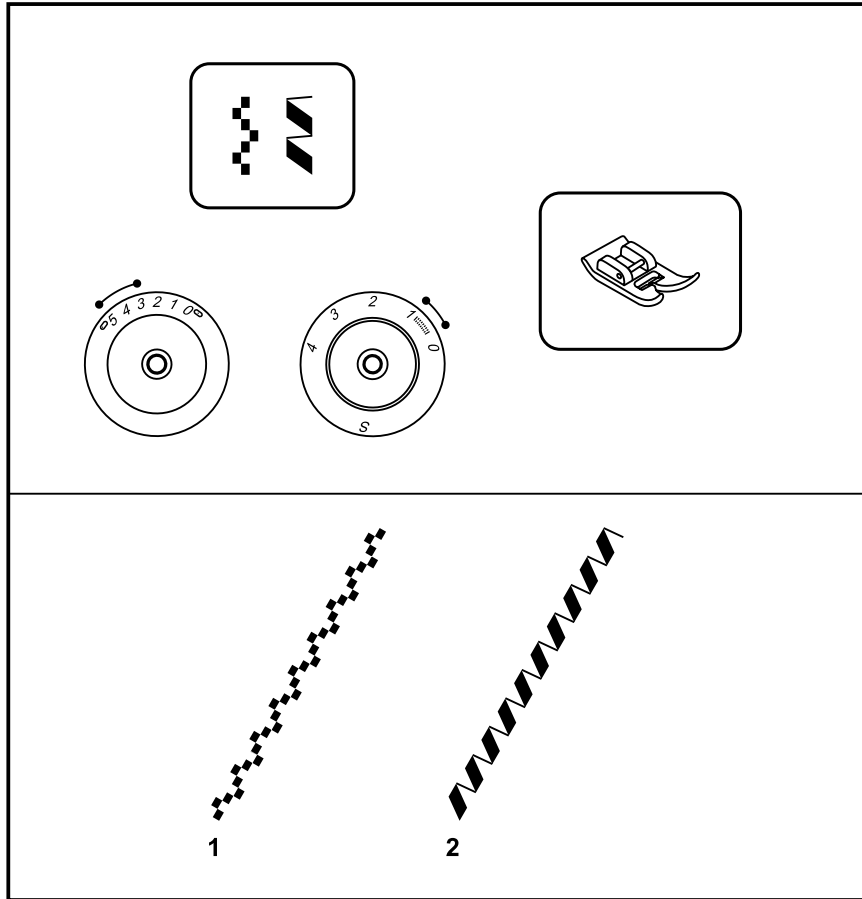

Maschine wie abgebildet einstellen.

Stichbreitenknopf und Stichlängenknopf je nach Stoff einstellen.

Stichlängenknopf zwischen "0.5" – "1" einstellen..

Stichbreitenknopf zwischen "3" – "5" einstellen.

Für Randabschlüsse, Tischtücher, Leintücher, Manschetten, Zierstiche. Für einen schönen, dekorativen Effekt stellt man die Stichbreite auf Maximum. Die Verwendung von Stickfaden verschönert das Ergebnis.

#### **Viereckstich (1)**

Stichwahlknopf auf "4" stellen.  
Für alle Stoffe und Arbeiten.

#### **Dekorstiche (2)**

Stichwahlknopf auf "5" stellen.  
Für alle Stoffe und Arbeiten.

## ES Puntos decorativos

Ajustar la máquina como en la ilustración. Regular los botones para el ancho y largo del punto según el tejido.

Regular el largo del punto entre "0.5" y "1". Regular el ancho del punto entre "3" y "5".

Para acabados de bordes, manteles, sábanas, puños, puntos decorativos. Para un efecto bonito y decorativo colocar el ancho del punto al máximo. Utilizando hilos de bordar se obtiene un resultado todavía más llamativo.

### Punto cuadrado (1)

Regular el botón para selección del punto a "☒".  
Para todos los tejidos y trabajos.

### Puntos decorativos (2)

Regular el botón para selección del punto a "☒".  
Para todos los tejidos y trabajos.

## FR Points décoratifs

Régler la machine comme illustré. Régler le bouton de réglage de la largeur et de la longueur de point selon le genre du tissu.

Régler le bouton de la longueur de point entre "0.5" et "1".  
Régler la largeur de point entre "3" et "5".

Pour des finitions de bordures, torchons, nappes et serviettes en lin, manchettes, points décoratifs.  
On augmentera au maximum la largeur de point et on utilisera des fils décoratifs pour obtenir un plus joli effet.

### Point carré (1)

Régler le bouton sélecteur de point sur "☒".  
Pour tous les tissus et travaux

### Points décoratifs (2)

Régler le bouton sélecteur de point sur "☒".  
Pour tous les tissus et travaux

## IT Punti decorativi

Impostare la macchina come illustrato. Adattare la lunghezza e larghezza del punto al materiale utilizzato.

Regolare la lunghezza del punto tra "0.5" - "1".  
Regolare la larghezza del punto tra "3" - "5".

Rifiniture decorative su tovaglie, lenzuola, polsini, ecc. L'effetto decorativo si ottiene lavorando con la massima larghezza del punto e utilizzando del filo per ricamo.

### Punto quadro (1)

Manopola di selezione del punto su "☒".  
Per tutte le stoffe e lavorazioni.

### Punti decorativi (2)

Manopola di selezione del punto su "☒".  
Per tutte le stoffe e lavorazioni.

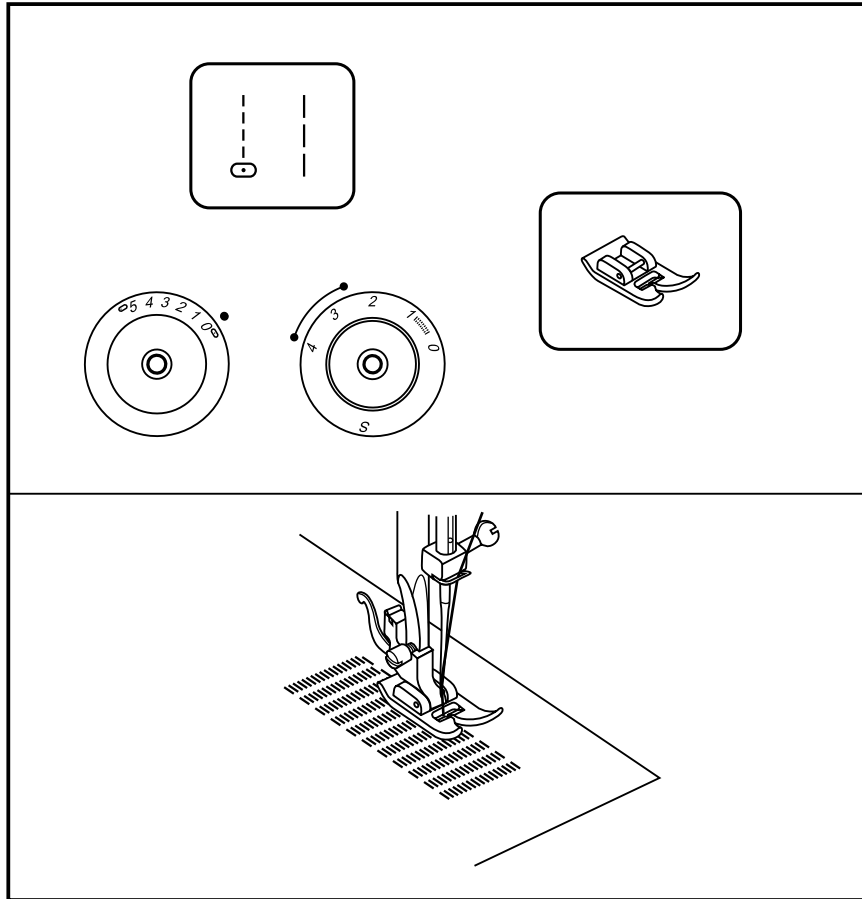

- Stichlängenknopf auf gewünschte Länge einstellen.
- Stichwahlknopf auf "0" oder "1" stellen.
- Mittlere Nadelposition.
- Den zu stopfenden Stoff zusammen mit dem Unterlagenstoff unter den Nähfuß legen.
- Nähfuß senken und abwechselungsweise vor- oder rückwärts nähen, dabei die Rückwärtsnähtaste verwenden.
- Diese Bewegungen wiederholen, bis die zu stopfende Fläche mit Stichreihen gefüllt ist.

Rückwärtsnähen siehe Seite 42, Abb. "A".

**Bitte beachten!**

Beim Modell 10 befindet sich am Stichlängenknopf keine Position "S".



## ES Zurcir

- Regular el botón para el largo del puntoal largo deseado.
- Regular el botón para selección del punto a "⏏" ó "⏏".
- Posición de la aguja: centro.
- Colocar el tejido para zurcir junto con la entretela por la parte del revés debajo del pie prénsatelas.
- Bajar el pie prénsatelas y coser alternativamente hacia adelante o hacia atrás, para ello utilizar la tecla para costura hacia atrás.
- Repetir estos movimientos hasta que la superficie para zurcir esté llena de filas de puntos.

Costura hacia atrás, véase página 43, la ilustración "A".

### **Atención:**

No hay la "S" en el botón para el largo del punto en modelo 10.

## FR Reprisage

- Régler le bouton de réglage de la longueur de point à la longueur voulue.
- Régler le bouton sélecteur de point sur "⏏" ou "⏏".
- Positionner l'aiguille au milieu.
- Glisser sous le pied le tissu à repriser avec la garniture de renfort.
- Abaisser le pied et coudre d'avant en arrière (utiliser la touche de marche arrière).
- Répéter ces mouvements jusqu'à ce que la surface endommagée soit remplie.

Touche de marche arrière, consultez la page 43, ill. A.

### **Attention:**

Dans le modèle 10 il n'y a pas de "S" marquée sur le bouton de réglage de la longueur du point.

## IT Rammendare

- Regolare la lunghezza desiderata.
- Selezionare "⏏" oppure "⏏".
- Posizione dell'ago centrale.
- Posizionare la stoffa da rammendare rinforzata sotto il piedino.
- Abbassare il piedino e cucire avanti indietro (premere il tasto per cucire indietro).
- Ripetere, finché la superficie da rammendare è riempita.

Cucire indietro vedi a pagina 43, fig. "A".

### **Nota:**

Sulla manopola della lunghezza punto del modello 10 non esiste la posizione "S".

10

12

15

DE

Spitze einnähen

- Stichlängenknopf auf gewünschte Länge einstellen.
- Stichwahlknopf auf "⋮" oder "|" stellen.
- Mittlere Nadelposition.
- Stoffkante falten (ca. 6 mm).
- Spitze so unter die gefaltete Stoffkante legen, dass sie ein wenig unter den Stoff zu liegen kommt, je nach Bedarf des Spitzenmusters.
- Auf der Stoffkante nähen.
- Als zusätzlicher Ziereffekt kann eine Raupennaht zum Einnähen der Spitze verwendet werden.

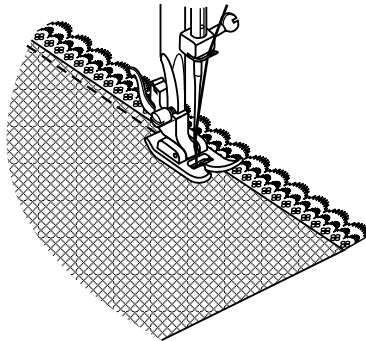
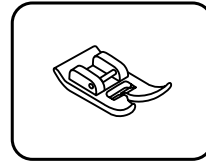
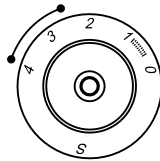
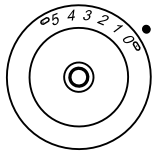
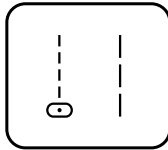

**Bitte beachten!**

Beim Modell 10 befindet sich am Stichlängenknopf keine Position "S".

## ES Coser puntilla

- Regular el botón para el largo del punto al largo deseado.
- Regular el botón para selección del punto a "⏏" ó "⏏".
- Posición de la aguja: centro.
- Doblar el borde de la tela (aproximadamente 6 mm).
- Colocar la puntilla debajo del borde doblado de manera que esté un poquito de bajo de la tela, depende del dibujo de la puntilla.
- Coser sobre el borde doblado de la tela.
- Como efecto decorativo adicional se puede coser la puntilla con una costura de oruga.

### **Atención:**

No hay la "S" en el botón para el largo del punto en modelo 10.

## FR Couture de dentelles

- Régler le bouton de réglage de la longueur de point à la longueur voulue.
- Régler le bouton sélecteur de point sur "⏏" ou "⏏".
- Positionner l'aiguille au milieu.
- Plier le rebord (env. 6 mm).
- Poser la dentelle sous le rebord replié, elle doit légèrement reposer sous le tissu ou l'acouture décorative.
- Coudre sur le rebord du tissu.
- Pour obtenir un effet encore plus décoratif, coudre cette dentelle au point satin.

### **Attention:**

Dans le modèle 10 il n'y a pas de "S" marquée sur le bouton de réglage de la longueur du point.

## IT Inserire pizzo

- Regolare la lunghezza come desiderato
- Selezionare "⏏" oppure "⏏".
- Posizione dell'ago centrale.
- Piegare il bordo della stoffa (circa 6mm).
- Posizionare il pizzo in modo, che entri sotto il bordo della stoffa piegata.
- Cucire sul bordo della stoffa.
- Per aggiungere un'ulteriore effetto decorativo si può cucire il pizzo con il punto cordoncino.

### **Nota:**

Sulla manopola della lunghezza punto del modello 10 non esiste la posizione "S".

10

12

15

DE

Applikation

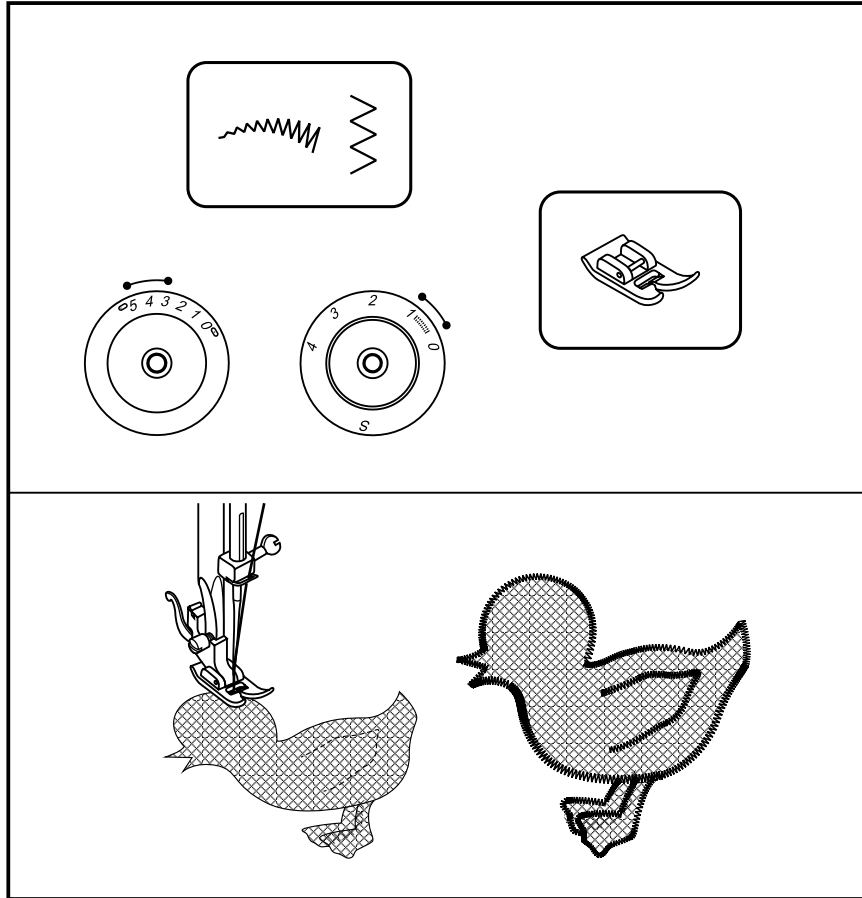



- Stichlängenknopf auf gewünschte Länge einstellen.
- Stichwahlknopf auf "~~~~~" oder "≧" stellen.
- Applikationsmotiv ausschneiden und auf den Stoff heften.
- Langsam die Kanten des Motivs übernähen.
- Überschüssigen Stoff ausserhalb der Stiche abschneiden. Darauf achten, dass in keine Stiche geschnitten wird.
- Heftfaden entfernen.
- Ober- und Unterfaden unter der Applikation verknoten, um das Auftrennen zu verhindern.

**Bitte beachten!**

Beim Modell 10 befindet sich am Stichlängenknopf keine Position "S".



## ES Aplicaciones

- Regular el botón para el largo del punto al largo deseado.
- Regular el botón para selección del puntoa "  " ó "  ".
- Regular el botón para el ancho del punto zigzag a una anchura pequeña.
- Recortar el motivo de aplicación e hilvanarlo sobre el tejido.
- Sobrecoser lentamente los bordes del motivo.
- Recortar el tejido que sobra afuera de los puntos. Tener cuidado de no cortar ningún punto.
- Sacar el hilo de hilvanado.
- Anudar el hilo superior e inferior debajo de la aplicación para evitar que se descosa.

### Atención:

No hay la "S" en el botón para el largo del punto en modelo 10.



## FR Appliqué

- Régler le bouton de réglage de la longueur de point à la longueur voulue.
- Régler le bouton sélecteur de point sur "  " ou "  ".
- Régler le bouton de réglage de la largeur du point zigzag sur une largeur réduite.
- Découper le motif d'appliqué et épingler ou surfiler sur le tissu.
- Coudre lentement le long des rebords du motif.
- Découper le tissu qui dépasse des points. Attention, veiller à ne pas découper les points cousus!
- Retirer les épingles ou les fils de surfilage.
- Nouer le fil supérieur et le fil inférieur sous l'appliqué pour empêcher qu'ils se divisent.

### Attention:

Dans le modèle 10 il n'y a pas de "S" marquée sur le bouton de réglage de la longueur du point.

## IT Applicazione

- Regolare la lunghezza punto come desiderato.
- Selezionare "  " oppure "  ".
- Regolare la larghezza del punto (stretto).
- Ritagliare il modello dell'applicazione ed imbastirlo sulla stoffa.
- Cucire lentamente, seguendo la forma dell'applicazione.
- Tagliare la stoffa in eccesso all'esterno dei punti, facendo attenzione di non recidere dei punti.
- Togliere l'imbastitura.
- Annodare i fili sotto l'applicazione, altrimenti i punti potrebbero disfarsi.

### Nota:

Sulla manopola della lunghezza punto del modello 10 non esiste la posizione "S".

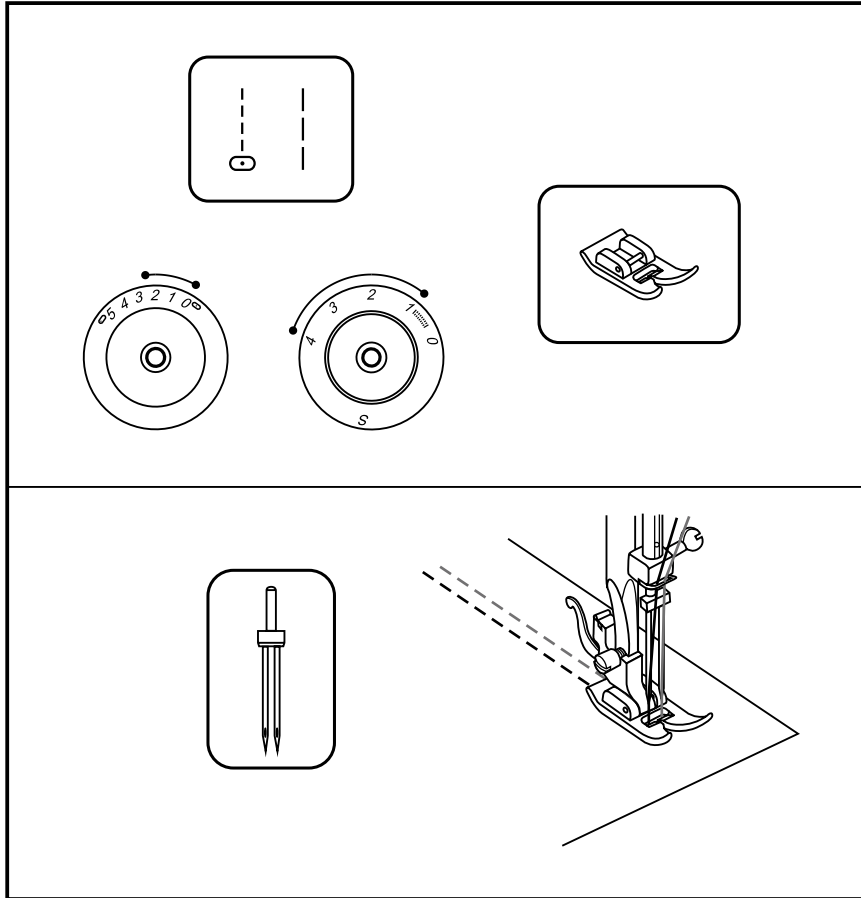

- Stichlängenknopf auf gewünschte Länge einstellen.
- Stichwahlknopf auf "0" oder "1" stellen.
- Mittlere Nadelposition.
- Darauf achten, dass die beiden für die Zwillingsnadel verwendeten Fäden die gleiche Dicke aufweisen. Eine oder zwei Farben können verwendet werden.
- Die Zwillingsnadel wie eine normale Nadel einsetzen. Die flache Kolbenseite muss hinten sein.
- Der Anweisung für das Einfädeln einer normalen Nadel folgen. Jede Nadel separat einfädeln.

**Bitte beachten:**

Beim Nähen mit der Zwillingsnadel immer langsam nähen und darauf achten, dass die langsame Geschwindigkeit beibehalten wird, um die Stichqualität zu gewährleisten.

Beim Einsatz der Zwillingsnadel für Zickzackstiche darauf achten, dass der Stichbreitenknopf zwischen "0" und "2.5" eingestellt ist. Die Zwillingsnadel bei Einstellungen über "2.5" nicht verwenden.

Nur Zwillingsnadeln mit max. 2 mm Zwischennadelabstand verwenden.  
(d.h. bernette – Artikelnummer 502020.74.88)  
(Modell 10/12)  
(d.h. bernette - Artikelnummer 502020.62.91)  
(Modell 15)

**Bitte beachten!**

Beim Modell 10 befindet sich am Stichlängenknopf keine Position "S".

- Modell 10/12
- Modell 15

## ES Aguja gemela

- Regular el botón para el largo del punto al largo deseado.
- Regular el botón para selección del puntito "0" o "2.5".
- Posición de la aguja: centro.
- Tener cuidado de que ambos hilos utilizados en la aguja gemela tengan el mismo grosor. Se pueden utilizar uno odos colores diferentes.
- Colocar la aguja gemela como una aguja corriente. La parte plana del vástago tiene que mirar hacia atrás.
- Seguir las instrucciones de enhebrado de la aguja normal. Enhebrar cada aguja separadamente.

### Por favor, observar:

*Cuando se cose con una aguja gemela, coser lentamente y tener cuidado de mantener la velocidad reducida para garantizar la calidad del punto.*

*Al utilizar la aguja gemela para puntos zigzag hay que tener cuidado que el botón para el ancho del punto esté entre "0" y "2.5". No utilizar la aguja gemela si la regulación del ancho del punto supera "2.5".*

*Utilice únicamente agujas gemelas con intervalo máximo de 2 mm.*

*(o sea accesorio opcional número 502020.74.88) (Modelos 10/12 )  
(o sea accesorio opcional número 502020.62.91) (Modelo 15)*

### Atención:

*No hay la "S" en el botón para el largo del punto en modelo 10.*

- Modelos 10/12
- Modelo 15

## FR Aiguille jumelée

- Régler le bouton de réglage de la longueur de point à la longueur voulue.
- Régler le bouton sélecteur de point sur "0" ou "2.5".
- Positionner l'aiguille au milieu.
- Employer deux fils identiques mais, si souhaité, de couleur différente.
- Fixer l'aiguille jumelée comme une aiguille courante. Le côté plat est tourné vers l'arrière.
- Suivre les directives d'enfilage pour une aiguille courante. Enfiler chaque aiguille séparément.

### Remarque:

*Réduire la vitesse de couture quand vous utilisez une aiguille jumelée. Maintenir cette vitesse pendant toute la durée du travail pour garantir un résultat parfait et une belle qualité de point. Régler le bouton de réglage de la largeur de point entre "0" et "2.5" (aiguille jumelée et point zigzag). Ne jamais utiliser une aiguille jumelée avec un réglage qui dépasse "2.5".*

*Utilisez exclusivement des aiguilles double avec un intervalle de 2 mm maximale.  
(ça veut dire: accessoire opcional número 502020.74.88) (Modèles 10/12)  
(ça veut dire: accessoire opcional número 502020.62.91) (Modèle 15)*

### Attention:

*Dans le modèle 10 il n'y a pas de "S" marquée sur le bouton de réglage de la longueur du point.*

- Modèles 10/12
- Modèle 15

## IT Ago doppio

- Regolare la lunghezza punto come desiderato
- Selezionare "0" oppure "2.5".
- Posizione dell'ago centrale.
- Usare sempre filo dello stesso spessore nell'ago doppio. Colori diversi possono essere adoperati.
- Inserire l'ago doppio nel modo abituale. La parte piatta deve essere rivolta indietro.
- Infilare gli aghi nel modo abituale. Infilare gli aghi separatamente.

### Nota:

*Durante l'uso dell'ago doppio cucire lentamente e con velocità costante per ottenere una buona qualità del punto. Con il punto zigzag regolare la larghezza punto sempre tra "0" e "2.5". Non superare "2.5".*

*Per favore usare solo aghi doppi con distanza massima 2 mm.*

*(p.es. bernette - articolo n. 502020.74.88) (Modello 10/12)  
(p.es. bernette - articolo n. 502020.62.91) (Modello 15)*

### Nota:

*Sulla manopola della lunghezza punto del modello 10 non esiste la posizione "S".*

- Modello 10/12
- Modello 15

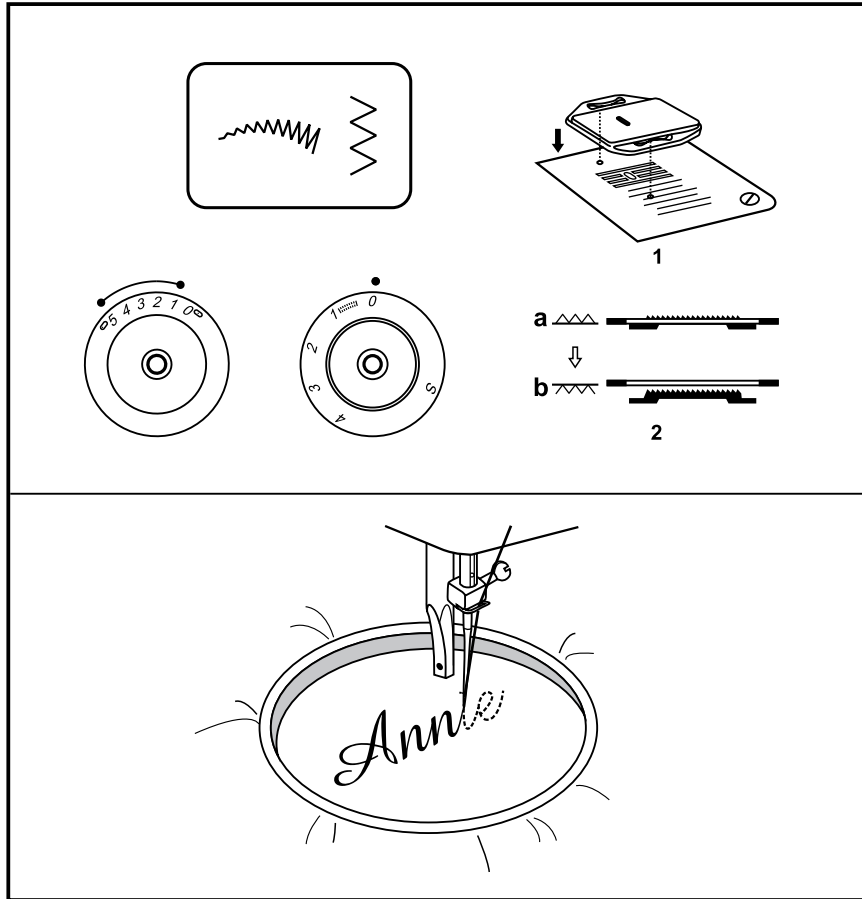

Stickrahmen erhältlich als Spezialzubehör

- Maschine wie abgebildet einstellen.
- Stichwahlknopf auf "zigzag" oder "S" stellen.
- Nähfuß und Nähfußhalter entfernen.
- Stopfplatte einsetzen. (1) (Modell 10/12)
- Hebel für Transporteur nach rechts schieben, um Transporteur zu versenken. (2) (Modell 15)
- Nähfußhebel vor dem Nähbeginn senken.
- Stichlängenknopf auf "0" stellen.
- Stichbreite gemäss der Grösse der Buchstaben oder Muster einstellen.

#### Vorbereitung für Monogramm und Sticken

- Gewünschte Buchstaben oder Muster auf die Oberseite des Stoffes zeichnen.
- Stoff im Stickrahmen so straff wie möglich einspannen.
- Stoff unter die Nadel legen. Darauf achten, dass Nähfusstange in niedrigster Position ist.
- Handrad nach vorne drehen, um den Unterfaden durch den Stoff heraufzuholen. Einige Vernähstiche am Anfangspunkt nähen.
- Rahmen mit beiden Händen halten und führen.
- Für Normales Nähen Stopfplatte entfernen. (Modell 10/12)
- Hebel für Transporteur für normalen Gebrauch nach links schieben. (Modell 15)

#### Bitte beachten!

Beim Modell 10 befindet sich am Stichlängenknopf keine Position "S".



Bastidor en venta como accesorio especial.

- Ajustar la máquina como en la ilustración.
- Colocar el botón de selección del punto a "0" .
- Sacar el pie prensatelas y el soporte para el pie prensatelas.
- Montar la placa-aguja para zurcir. (1) (modelo 10/12)
- Empujar la palanca del arrastre hacia la derecha para escamotear el arrastre. (2) (modelo 15)
- Antes de iniciar el bordado, bajar la palanca del pie prensatelas.
- Regular el largo del punto a "0".
- Regular el ancho del punto conforme el tamaño de la letra o muestra.

### Preparación para monogramas y bordados

- Dibujar la letra o muestra sobre la parte del derecho del tejido.
- Tensar el tejido en el bastidor, lo más estirado posible.
- Colocar el tejido debajo de la aguja. Tener cuidado que el vástago del pie prensatelas esté en su posición más baja.
- Girar el volante hacia adelante para subir el hilo inferior hacia arriba pasando por el tejido. Coser unos puntos de remate en el punto de inicio.
- Sujetar y guiar el bastidor con ambas manos.
- Para costura normal, quitar la placa-aguja para zurcir. (modelo 10/12)
- Empujar la palanca del arrastre hacia la izquierda para costura normal. (modelo 15)

#### Atención:

No hay la "S" en el botón para el largo del punto en modelo 10.

Cadre de broderie en option-

- Régler le bouton sélecteur de point sur "0"  ou "S".
- Régler la machine comme illustré.
- Retirer le pied et le support du pied-de-biche.
- Fixer la plaque de reprisage. (1) (modèles 10/12)
- Déplacer vers la droite le levier de la griffe d'entraînement pour abaisser la griffe. (2) (modèle 15).
- Abaisser le levier du pied avant de commencer la couture.
- Régler le bouton de réglage de la longueur de point sur "0".
- Régler la largeur du point selon la taille de la lettre ou du motif.

### Préparation du monogramme et de la broderie

- Dessiner les lettres ou motifs sur l'endroit du tissu.
- Tendre le tissu dans le cadre de broderie.
- Glisser le tissu sous l'aiguille. La barre du pied doit se trouver dans sa position la plus basse.
- Tourner le volant vers soi pour aller chercher le fil de canette et le ramener à la surface du tissu. Coudre quelques points d'arrêt.
- Tenir le cadre à deux mains et guider le travail.
- Retirer la plaque de reprisage pour les travaux de couture courants. (modèles 10/12).
- Déplacer vers la gauche le levier de la griffe d'entraînement. (modèle 15).

#### Attention:

Dans le modèle 10 il n'y a pas de "S" marquée sur le bouton de réglage de la longueur du point.

Telaio è disponibile come accessorio opzionale.

- Selezionare "0"  oppure "S".
- Impostare la macchina come illustrato.
- Togliere il piedino ed il supporto del piedino.
- Inserire la placca per rammendo. (1) (Modello 10/12)
- Spostare la leva della griffa a destra per abbassare la griffa. (2) (Modello 15)
- Abbassare la leva del piedino prima di cucire.
- Regolare la lunghezza del punto su "0".
- Regolare la larghezza del punto a seconda delle lettere o del disegno.

### Preparazione

- Disegnare la lettera oppure il disegno desiderato.
- Inserire la stoffa nel telaio e tendere bene.
- Posizionare la stoffa sotto l'ago - la barra ago deve essere nella posizione più bassa.
- Girare il volantino in avanti ed estrarre il filo inferiore. Eseguire alcuni punti di fermatura all'inizio.
- Tenere il telaio con ambedue le mani e guidare.
- Per il cucito normale rimuovere la placca ago per rammendo. (Modello 10/12)
- Spostare la leva della griffa a sinistra per tornare al cucito normale.

#### Nota:

Sulla manopola della lunghezza punto del modello 10 non esiste la posizione "S".

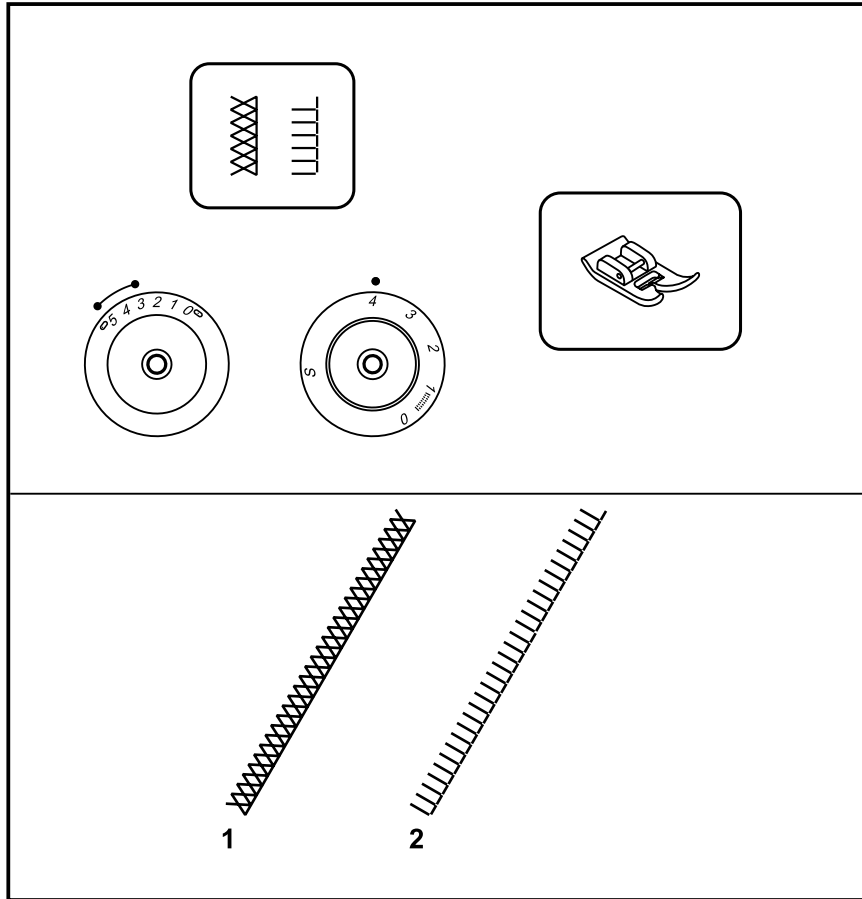

Maschine wie abgebildet einstellen.  
Stichbreitenknopf und Stichlängenknopf je nach Stoff einstellen.

Stichlängenknopf auf 4 stellen.  
Stichbreitenknopf zwischen "3" – "5"  
einstellen.

#### Quiltstich (1)

Stichwahlknopf auf "XXXX" stellen.  
Für alle Stoffe und Arbeiten.

#### Quiltstich (2)

Stichwahlknopf auf "||||" stellen.  
Für alle Stoffe und Arbeiten.

Der Spulenfaden muss auf die rechte Seite gezogen werden. Oberfaden je nach Stoff erhöhen. Monofilfaden verwenden = Handsticheffekt. (Oberfaden) Balance, wenn nötig einstellen.

## ES Punto Quilt

Ajustar la máquina como en la ilustración.  
Regular los botones para el ancho y largo del punto según el tejido.

Regular el largo del punto a "4".  
Regular el ancho del punto entre "3" y "5".

### Punto Quilt (1)

Regular el botón para selección del punto a .

Para todos los tejidos y trabajos.

### Punto Quilt (2)

Regular el botón para selección del punto a .

Para todos los tejidos y trabajos.

El hilo de la canilla tiene que subirse a la parte del derecho. Según el tejido, aumentar la tensión del hilo superior. Utilizar monofilamento = efecto como hecho a mano (hilo superior). Si fuese necesario, regular el balance.

## FR Point quilt

Régler la machine comme illustré.  
Régler le bouton de réglage de la largeur et de la longueur de point selon le genre dutissu.

Régler le bouton de réglage de la longueur de point sur "4".  
Régler la largeur de point entre "3" et "5".

### Point quilt (1)

Régler le bouton sélecteur de point sur .

### Point quilt (2)

Régler le bouton sélecteur de point sur .

Le fil de canette doit être ramené sur l'endroit du tissu. Selon le tissu, augmenter la tension du fil supérieur. Utiliser un monofilament pour obtenir un effet broderie à lamain (fil supérieur). Si nécessaire, régler l'équilibrage.

## IT Punti per patchwork e quilting

Impostare la macchina come desiderato.  
Adattare la regolazione della lunghezza/larghezza alla stoffa utilizzata.

Regolare la lunghezza punto su "4".  
Regolare la larghezza punto tra "3" - "5".

### Punto Quilt (1)

Manopola di selezione del punto su .

Adatto a tutte le stoffe e lavorazioni.

### Punto quilt (2)

Manopola di selezione del punto su .

Adatto a tutte le stoffe e lavorazioni.

Il filo inferiore deve apparire sul diritto della stoffa, quindi bisogna aumentare la tensione del filo superiore. Usare del filot rasparente come filo superiore. Eventualmente regolare anche il bilanciamento.

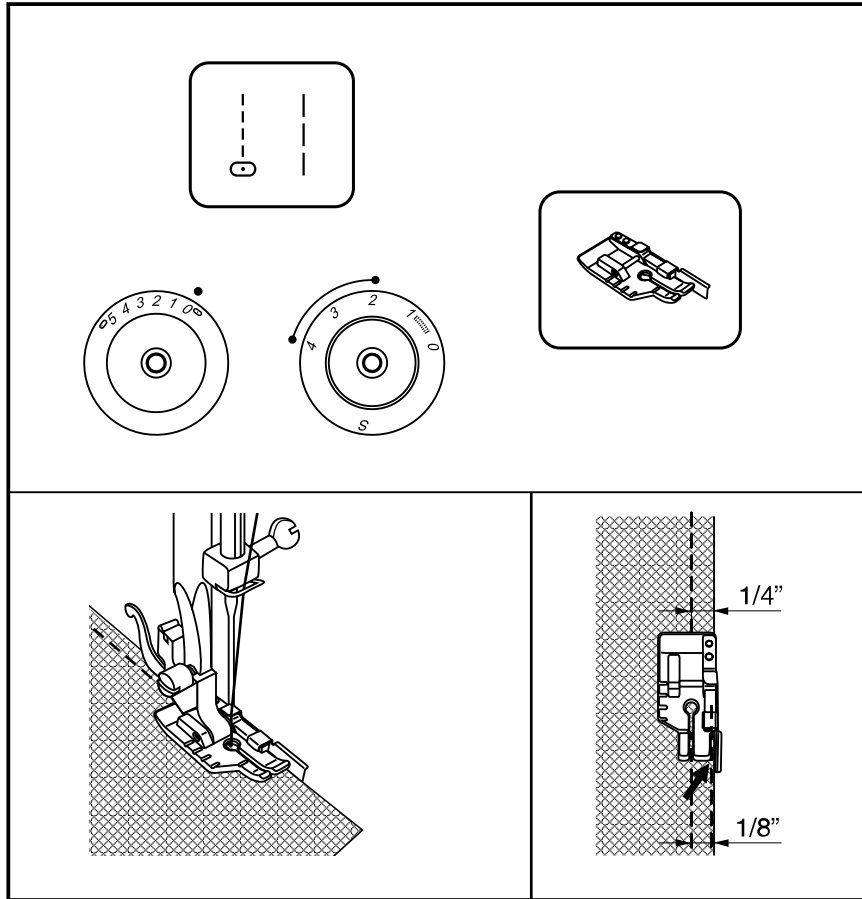

1/4"Quiltfuss erhältlich als Spezialzubehör.

- Stichlängenknopf zwischen "2" – "4" einstellen.
- Stichwahlknopf auf "0" oder "1" stellen.
- Mittlere Nadelposition.

#### Arbeitsweise:

Nähentiefe 1/4 inch (6 mm)

Nähgut so unter den Nähfuss legen, dass die Stoffkanten an den Kantenanschlag stossen. Nähte nähen, dabei den Stoff genau entlang des Anschlags führen, damit eine exakte Nahttiefe von 1/4 inch entsteht.

Nähentiefe 1/8 inch (3 mm)

Das Nähgut so unter den Fuss legen, dass die Stoffkante der rechten Fuss-Aussenkante entlang geführt wird (siehe Pfeil). Dadurch misst die Nahttiefe genau 1/8 inch.

Die Kerben am Fussrand sind in einem Abstand von 1/4 inch vor und hinter der Nadel angeordnet.

Die mittlere Kerbe befindet sich auf der Höhe der Nadeleinstichstelle. Die Markierungen sind hilfreich, wenn Patchworknähte genau 1/4 inch innerhalb der Stoffkante beginnen oder enden sollen.

#### Achtung:

Dieser Fuss darf nur mit Geradstich in der Nadel-Mitte-Position verwendet werden.

#### Bitte beachten!

Beim Modell 10 befindet sich am Stichlängenknopf keine Position "S".

Pie prénsatelas 1/4" en venta como accesorio especial.

- Regular el largo del punto entre "2" y "4".
- Colocar el botón de selección del punto a " 2 " ó " 4 " .
- Posición de la aguja:centro.

**Método de trabajo:**

Ancho de la costura 1/4 pulgada (6 mm)  
Colocar la labor debajo del pie prénsatelas de manera que los bordes del tejido toquen la regla de borde. Coser las costuras guiando el tejido a lo largo de la regla de borde para obtener una anchura exacta de 1/4 pulgada.

Ancho de costura 1/8 pulgada (3 mm)  
Colocar la labor debajo del pie prénsatelas de manera que el borde del tejido corra por la parte derecha exterior del prénsatelas (como indicado con la flecha). De estamanager mide la anchura exactamente 1/8 pulgada.

Las ranuras en el borde del pie prénsatelas están colocadas a una distancia de 1/4 pulgada delante y detrás de la aguja. La ranura central está a la altura de donde se clava la aguja. Las marcas son buenas ayudas para costuras Patchwork que tienen que empezar y terminar exactamente a 1/4 pulgada dentro del tejido.

**Atención:**

*Este pie prénsatelas sólo puede utilizarse con punto recto en la posición de la aguja centro.*

**Atención:**

*No hay la "S" en el botón para el largo del punto en modelo 10.*

Pied-de-biche 1/4" en option.

- Régler le bouton de réglage de la longueur de point entre "2" et "4".
- Régler le bouton sélecteur de point sur " 2 " ou " 4 " .
- Positionner l'aiguille au milieu.

**Directives:**

Profondeur de couture 1/4 de inch (6 mm)  
Glisser l'ouvrage sous le pied, le rebord du tissu doit toucher le rebord de la butée.  
Coudre en guidant avec soin le tissu le long de la butée pour obtenir une profondeur exacte de 1/4 de inch (6 mm).

Profondeur de couture 1/8 de inch (3 mm)  
Glisser l'ouvrage sous le pied, le rebord du tissu doit toucher le rebord extérieur droit du pied (voir la flèche). On obtiendra ainsi une profondeur exacte de couture de 1/8 de inch (3 mm).

Les rainures gravées sur le rebord du pied présentent un écart de 1/4 de inch devant et derrière l'aiguille.  
La rainure du centre se situe à la hauteur de l'emplacement de piquage de l'aiguille.  
Ces repères représentent une aide précieuse pour les coutures de patchwork qui doivent présenter une profondeur précise de 1/4 de inch (6 mm) au début et à la fin du rebord.

**Attention:**

*Ce pied ne doit être utilisé qu'avec le point droit et la position de l'aiguille au milieu.*

**Attention:**

*Dans le modèle 10 il n'y a pas de "S" marquée sur le bouton de réglage de la longueur du point.*

Il piedino per trapuntare "1/4 inch" è disponibile come accessorio opzionale.

- Regolare la lunghezza punto tra "2" - "4".
- Selezionare " 2 " oppure " 4 " .
- Posizione dell'ago centrale.

**Lavorazione:**

Larghezza della cucitura 1/4 inch (6 mm)  
Posizionare il lavoro sotto il piedino, in modo che il margine della stoffa si trovi all'altezza del righetto del piedino. Eseguire le cuciture, facendo scorrere il margine della stoffa (oppure la cucitura precedente) lungo il righetto, ottenendo così delle cuciture a distanza di 1/4 inch.

Larghezza di cucitura 1/8 inch (3 mm)  
Posizionare il lavoro sotto il piedino in modo che il margine della stoffa scorra lungo il lato destro del piedino (vedi freccia), ottenendo delle cuciture ad una distanza, che misura esattamente 1/8 inch.

Le marcature sui lati del piedino si trovano ¼ inch davanti ed indietro all'ago.  
La marcatura centrale si trova all'altezza dell'ago. Queste marcature sono molto utili, se la cucitura patchwork deve iniziare e finire esattamente 1/4 inch dal margine della stoffa.

**Attenzione:**

*Adoperare questo piedino soltanto con punto diritto e con la posizione dell'ago centrale.*

**Nota:**

*Sulla manopola della lunghezza punto del modello 10 non esiste la posizione "S".*

10

12

15

DE

## Nathverdeckter Reissverschlussfuss

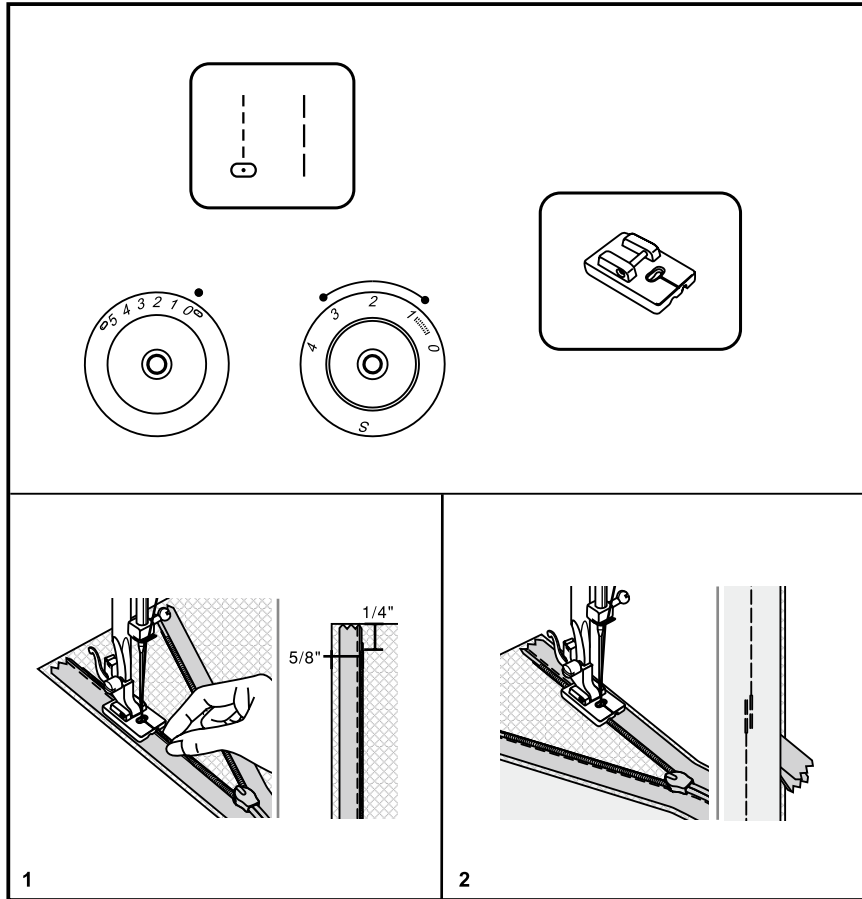

Nähfuss erhältlich als Spezialzubehör. Der Nähfuss wird für nahtverdeckte Reissverschlüsse verwendet, die nach dem Einnähen so durch die Naht verdeckt werden, dass sie unsichtbar sind. Den verdeckten Reissverschlussfuss an der Maschine anbringen, Nadelmitte-Position und Geradstich einstellen. Transportlänge abhängig vom Material 1,0 - 3,0 mm. Den geöffneten Reissverschluss verkehrt auf der rechten Stoffseite (Bild 1) platzieren. Die Stoffkante an der 5/8 inch Markierung anlegen. Den Reissverschluss so platzieren, dass die Spiralreihe unter dem rechten Nähfussausschnitt liegt und der Reissverschluss 1/4 inch von der oberen Stoffkante entfernt platziert ist. Den Reissverschluss bis Anschlag des Ziehers einnähen. Nähgut von der Maschine entfernen.

Um die zweite Hälfte des Reissverschlusses einzunähen die Stoffkante (Bild 2) an der 5/8 inch Markierung der Stichplatte platzieren. Die Spiralreihe unter dem linken Nähfussausschnitt platzieren und den Reissverschluss bis Anschlag des Ziehers einnähen. Nähgut von der Maschine entfernen. Den Reissverschluss schließen. Den Stoff so falten, dass das Ende des Reissverschlusses (Bild 2) nach rechts absteht. Mit einer Sicherheitsnadel fixieren. Den Reissverschlussfuss durch den Normal-Nähfuss ersetzen und so nah wie möglich mit einem Geradstich an den Reissverschluss herannähen und abschließend vernähen.

### **Bitte beachten!**

Beim Modell 10 befindet sich am Stichlängenknopf keine Position "S".

**ES****Pie prensatelas para cremallera cubierta**

Pie prensatelas en venta como accesorio especial. El pie prensatelas se utiliza para coser cremalleras las cuales, después de coserlas, quedan cubiertas por la costura de manera que son invisibles. Montar el pie prensatelas en la máquina, regular posición de la aguja centro y punto recto. Largo del punto depende del material, de 1,0 a 3,0 mm. Colocar la cremallera abierta al revés sobre el derecho del tejido (ilustración 1) y el borde del tejido al lado de la marca de 5/8 pulgadas. Colocar la cremallera de manera que la cadena de dientes esté debajo de la ranura derecha del pie prensatelas y la cremallera a una distancia de 1/4 pulgadas del canto superior del tejido. Coser la cremallera hasta el tope del corredizo. Sacar la labor de debajo de la máquina. Para coser la segunda mitad de la cremallera hay que colocar el canto del tejido (ilustración 2) al lado de la marca de 5/8 pulgadas de la placa-aguja. Colocar la cadena de dientes debajo de la ranura izquierda del pie prensatelas y coser la cremallera hasta el tope del corredizo. Sacar la labor de la máquina. Cerrar la cremallera. Doblar el tejido de manera que el final de la cremallera (ilustración 2) mire hacia la derecha. Fijar con un alfiler. Sacar el pie prensatelas para cremallera y poner el pie prensatelas normal. Coser con punto recto hasta acercarse lo más cerca posible a la cremallera. Finalmente rematar.

**Atención:**

No hay la "S" en el botón para el largo del punto en modelo 10.

**FR****Pied pour fermeture à glissière cachée**

Pied-de-biche en option.  
Ce pied s'utilise pour la couture de fermetures à glissière cachées. Fixer le pied à la machine. Régler la position de l'aiguille au milieu et sélectionner le point droit. La longueur d'avancement dépendra du tissu (de 1.0 à 3.0 mm). Placer la fermeture à glissière ouverte retournée sur l'endroit du tissu (ill. 1). Glisser le rebord du tissu près du repère 5/8 de inch. La ligne dentée de la fermeture à glissière doit reposer sous le renforcement droit du pied. La fermeture doit être placée à 1/4 de inch du rebord supérieur du tissu. Coudre la fermeture à glissière jusqu'à la butée du coulisseau. Retirer l'ouvrage de la machine. Coudre la deuxième moitié de la fermeture à glissière en plaçant le rebord du tissu sur le repère 5/8 de inch de la plaque à aiguille (ill. 2). Glisser la ligne dentée sous le renforcement gauche du pied et coudre la fermeture jusqu'à la butée du coulisseau. Retirer l'ouvrage de la machine. Fermer la fermeture à glissière. Plier le tissu, l'extrémité de la fermeture à glissière (ill.2) doit dépasser sur la droite. Fixer avec une épingle de sûreté. Remplacer le pied avec un pied courant et suivre les rebords de la fermeture à glissière au point droit. Bien arrêter.

**Attention:**

Dans le modèle 10 il n'y a pas de "S" marquée sur le bouton de réglage de la longueur du point.

**IT****Piedino per cerniere invisibili**

Il piedino per cerniere invisibili è disponibile come accessorio opzionale. Il piedino è adatto per cerniere speciali, che dopo il loro inserimento sono coperte dalle cuciture e diventano veramente "invisibili". Montare il piedino, selezionare il punto diritto e impostare la posizione dell'ago centrale. Scegliere la lunghezza del punto adatta al materiale tra 1,0 - 3,0 mm. Posizionare la cerniera rovesciata sul diritto della stoffa (illustrazione 1). Posizionare il margine della stoffa lungo la marcatura 5/8 inch sulla placca dell'ago. Posizionare la cerniera 1/4 inch dal margine superiore del lavoro e con i dentini nella scanalatura destra del piedino. Cucire il primo lato della cerniera e staccare il lavoro dalla macchina. Per cucire la seconda parte della cerniera, posizionare il margine della stoffa sulla marcatura 5/8 inch della placca dell'ago (illustrazione 2). Inserire i dentini della cerniera nella scanalatura sinistra del piedino e cucire. Tagliare i fili, staccare il lavoro dalla macchina. Chiudere la cerniera. Piegare la stoffa così, che l'estremità della cerniera si trovi a destra (illustrazione 2). Fissare con una spilla a balia. Sostituire il piedino per cerniere invisibili con il piedino universale e fissare l'estremità della cerniera con punto diritto.

**Nota:**

Sulla manopola della lunghezza punto del modello 10 non esiste la posizione "S".

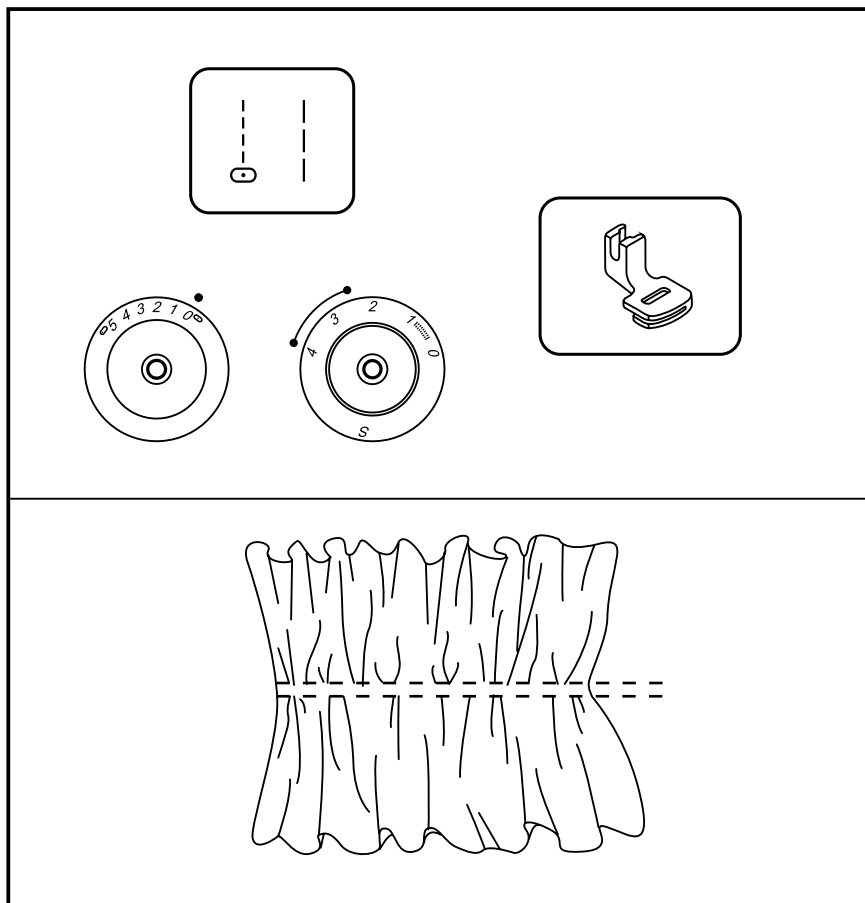

Nähfuß erhältlich als Spezialzubehör.

- Kräuselfuß montieren.
- Stichwahlknopf auf "  $\frac{1}{2}$  " oder "  $\frac{1}{4}$  " stellen.
- Mittlere Nadelposition.
- Stichlängenknopf zwischen "2.5" - "4" einstellen.
- Eine oder mehrere Steppnähte nähen.
- Für ein stärkeres Kräuseln den Oberfaden lockern (auf ca. 2), so dass der Unterfaden auf der unteren Stoffseite liegt.
- Unterfaden ziehen, um den Stoff zu Kräuseln.

**Bitte beachten!**

Beim Modell 10 befindet sich am Stichlängenknopf keine Position "S".



**ES** Fruncir

Pie prénsatelas en venta como accesorio especial.

- Montar el pie prénsatelas fruncidor.
- Regular el botón para selección del punto a "⋮" ó "⋮" |".
- Posición de la aguja: centro.
- Regular el largo del punto entre "2.5" y "4".
- Coser una o varias costuras desepunte.
- Para un fruncido más acentuado, aflojar la tensión del hilo superior (aprox 2) de esta manera queda el hilo inferior en la parte de abajo del tejido.
- Tirar del hilo inferior para fruncir eltejido.

**Atención:**

No hay la "S" en el botón para el largo del punto en modelo 10.

**FR** Fronces

Pied-de-biche en option

- Fixer le pied fronceur.
- Régler le bouton sélecteur de point sur "⋮" ou "⋮" |".
- Positionner l'aiguille au milieu.
- Régler bouton de réglage de la longueur de point entre "2.5" et "4".
- Coudre une ou plusieurs lignes de piqûre.
- Relâcher la tension du fil supérieur (surenv. 2) pour obtenir des fronces importantes et ne pas faire apparaître le fil de canette sur l'endroit de l'ouvrage.
- Tirer ensuite le fil inférieur pour froncer.

**Attention:**

Dans le modèle 10 il n'y a pas de "S" marquée sur le bouton de réglage de la longueur du point.

**IT** Arricciare

Il piedino è disponibile come accessorio opzionale.

- Montare il piedino per arricciare.
- Selezionare "⋮" oppure "⋮" |".
- Posizione dell'ago centrale.
- Regolare la lunghezza punto tra "2.5" e "4".
- Cucire una o più linee.
- Per un'arriccatura allentare la tensione del filo superiore (circa 2).
- Tirare il filo inferiore per arricciare la stoffa.

**Nota:**

Sulla manopola della lunghezza punto del modello 10 non esiste la posizione "S".

Nähfuss erhältlich als Spezialzubehör.

**Immer zuerst versuchen, ohne Obertransportfuss zu nähen und nur wenn nötig verwenden.**

Der als Zubehör erhältliche Obertransportfuss gleicht den Transport des Ober- und Unterstoffes aus und verbessert die Abstimmung von Plaid, Streifen und Mustern.

Dieser Fuss verhindert einen ungleichmäßigen Transport bei sehr problematischen Stoffen.

1. Nähfussstange heben.
2. Nähfusshalter entfernen, indem die Schraube geöffnet wird (siehe S. 26).
3. Obertransportfuss wie folgt in die Maschine einsetzen:
  - i) Nadelbefestigungsschraube muss zwischen der Gabel sitzen. (2)
  - ii) Plastik-Befestigungskopf von links nach rechts schieben, so dass er an der Nähfussstange sitzt.
  - iii) Nähfussstange senken
  - iv) Befestigungsschraube anziehen.
4. Darauf achten, dass Nadelbefestigungsschraube und Nähfussbefestigungsschraube fest angezogen sind.
5. Unterfaden heraufholen und beide Fäden hinter, unter den Obertransportfuss legen.

- a Gabel  
 b Befestigungskopf  
 c Nadelstange  
 d Nadelbefestigungsschraube & Halter  
 e Nähfussbefestigungsschraube  
 f Nähfussstange

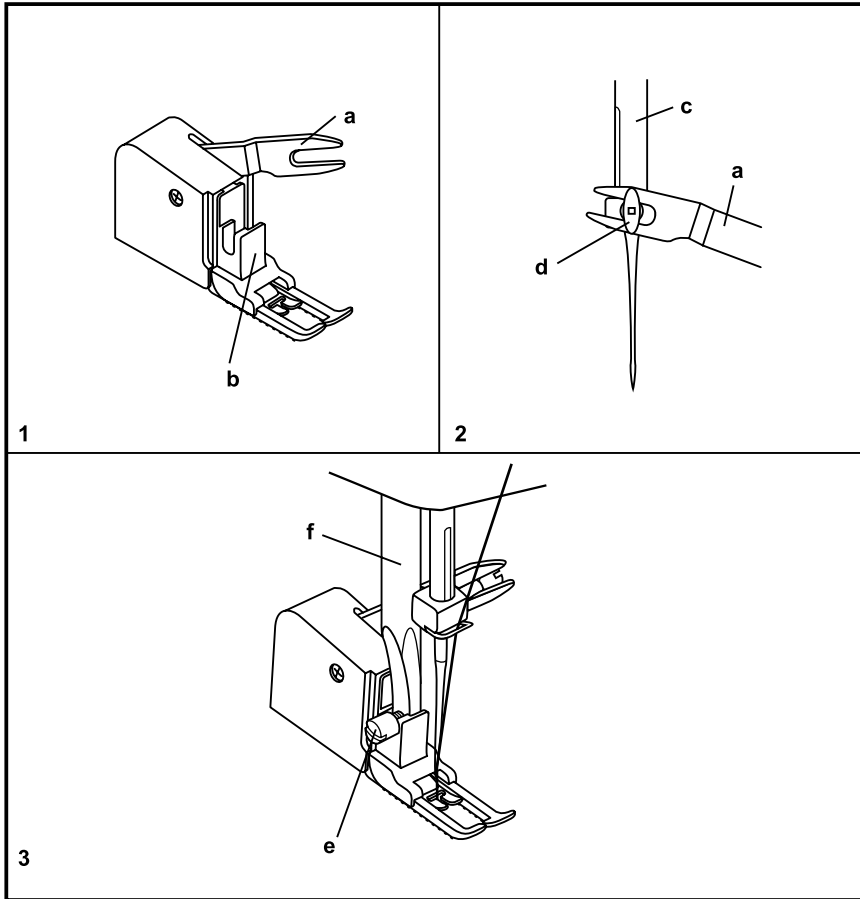

Pie prénsatelas en venta como accesorio especial.

**Primero probar siempre a coser sin el pieprénsatelas transportador; sólo utilizarlosi fuese necesario.**

El pie prénsatelas transportador - en venta como accesorio - regula el arrastre del tejido superior e inferior y mejora el encaje decuadros, rayas y muestras. Este pie evita el arrastre irregular en tejidos problemáticos.

1. Levantar el vástago del pie prénsatelas.
  2. Sacar el soporte del pie prénsatelas aflojando el tornillo (3) (véase página 27).
  3. Colocar el pie prénsatelas transportador de la manera siguiente:
    - i) El tornillo de sujeción de la aguja tiene que estar en la horquilla. (2)
    - ii) Empujar la cabeza de sujeción (de plástico) de izquierda a derecha de manera que quede encajada en el vástago del pie prénsatelas.
    - iii) Bajar el vástago del pie prénsatelas.
    - iv) Apretar el tornillo de fijación.
  4. Tener cuidado que el tornillo de sujeción de la aguja y el tornillo de fijación del pie prénsatelas estén bien apretados.
  5. Subir el hilo inferior y pasar ambos hilos por debajo del pie prénsatelas transportador hacia atrás.
- a Horquilla  
b Cabeza de sujeción  
c Vástago de la aguja  
d Tornillo de sujeción de la aguja y soporte  
e Tornillo de fijación del pie prénsatelas  
f Vástago del pie prénsatelas

Pied-de-biche en option.

**Toujours faire une couture d'essai sans ce pied et ne l'utiliser qu'en cas de besoin.**

Ce pied de transport supérieur égalise l'avancement du tissu supérieur et inférieur et améliore le rapport de plaid, rayures et motifs. Ce pied favorise l'avancement régulier sur des tissus difficiles.

1. Relever la barre du pied.
  2. Retirer le support du pied en dévissant la vis (3) (consulter la page 27).
  3. Fixer le pied de transport supérieur comme illustré:
    - i) La vis de fixation doit se trouver entre les branches. (2)
    - ii) Glisser de gauche à droite la tête de fixation en plastique qui doit parfaitement se placer sur la barre du pied.
    - iii) Abaisser la barre du pied.
    - iv) Visser la vis de fixation.
  4. Veiller à ce que la vis de fixation et celle du pied soient parfaitement vissées.
  5. Ramener le fil de canette sur l'endroit et diriger les deux fils vers l'arrière sous le pied.
- a Branche  
b Bouton de fixation  
c Plaque à aiguille  
d Vis de fixation et support d'aiguille  
e Vis de fixation du pied  
f Barre du pied

Il piedino è disponibile come accessorio opzionale.

**Montare il piedino a doppio trasportosolo quando è necessario.**

L'opzionale piedino a doppio trasporto bilancia il trasporto della stoffa superiore ed inferiore e garantisce la perfetta combinazione di righe, quadretti, ecc., inoltre è un prezioso aiuto per il cucito su stoffe difficili.

1. Alzare la barra ago.
  2. Aprire la vite. (3) (vedi pag. 27) per togliere il supporto del piedino.
  3. Montare il piedino a doppio trasporto:
    - i) la vite del morsetto dell'ago deve stare tra la forcilla. (2)
    - ii) spingere il fissaggio di plastica da sinistra verso destra sulla barra ago.
    - iii) abbassare la placca ago.
    - iv) stringere la vite.
  4. Stringere bene la vite del morsetto dell'ago e la vite di fissaggio del piedino.
  5. Estrarre il filo inferiore e mettere i fili sotto il piedino.
- a Forcilla  
b Fissaggio di plastica  
c Barra ago  
d Morsetto e vite del morsetto  
e Vite di fissaggio del piedino  
f Barra ago

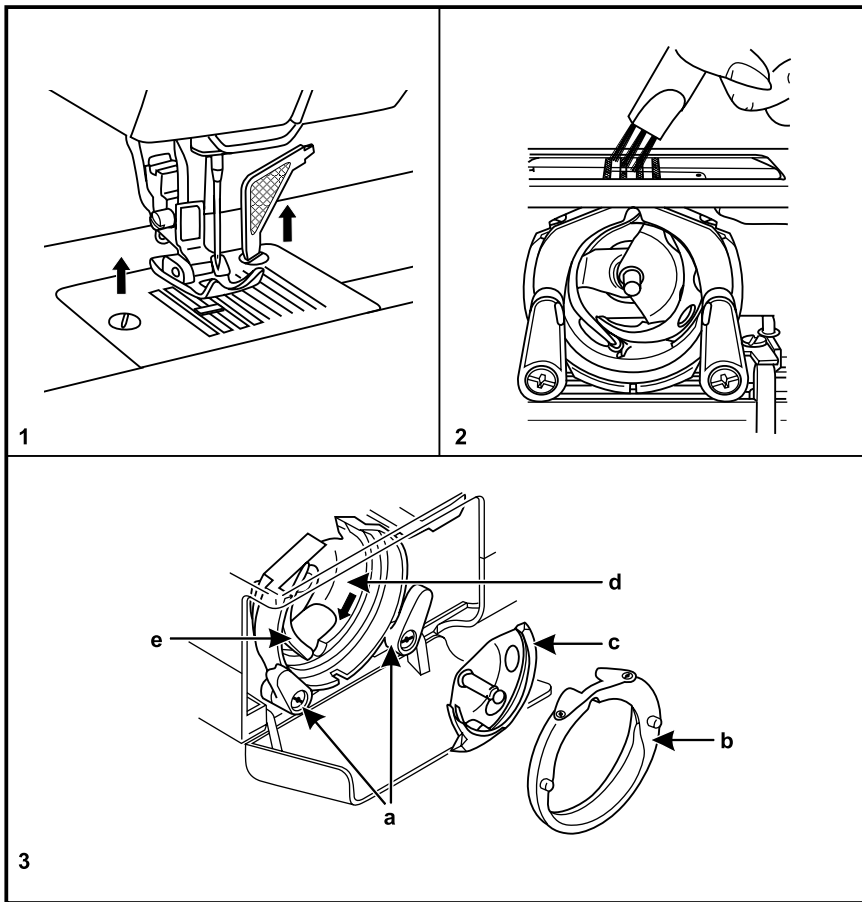
**Achtung:**

Hauptschalter auf "O" stellen. Maschine durch Ausziehen des Steckers vom Netz trennen, bevor Teile montiert oder entfernt werden oder vor dem Reinigen.

**Reinigen****Stichplatte entfernen:**

Nadel in höchste Position bringen. Nähtisch entfernen und Klappdeckel vorne am Freiarm öffnen. Beide Schrauben lösen, dann Stichplatte entfernen. (1)

**Reinigen und Ölen des Greifers:**

Spulenkapsel entfernen, an geöffneter Klappe herausziehen und sie aus dem Greifer herausziehen. (3) Beide Greiferarmhalter (a) nach aussen klappen. Greiferbahndeckel (b) und Greifer (c) entfernen. Zuerst Transporteur mit Pinsel (2) reinigen, danach mit einem weichen Tuch Greifer (c), Greiferbahn (d) und Greiferbahndeckel (b) reinigen. Bei den Punkten (d) mit Nähmaschinenöl ölen (1-2 Tropfen). Handrad drehen, bis Treiber (e) in der linken Position ist. Greifer (c) und Greiferbahndeckel (b) wieder einsetzen und beide Greiferarmhalter (a) zurückklappen. Spule, Spulenkapsel und Stichplatte wieder einsetzen.

**Hinweis:**

Ist die Nadel unten, kann der Greifer nicht herausgenommen werden.

**Wichtig:**

Stoff- und Fadenreste müssen regelmässig entfernt werden. Ihre Maschine sollte in regelmässigen Abständen von Ihrem Fachhändler gewartet werden.

**Atención:**

*Poner el interruptor principal a "O".  
Desenchufar la máquina de la red eléctrica  
antes de montar, sacar piezas o antes de la  
limpieza.*

**Limpieza****Sacar la placa-aguja:**

Subir la aguja a su posición más alta. Sacar la mesa móvil y abrir la tapa delantera abatible del brazo libre. Añajar ambos tornillos, después sacar la placa-aguja. (1)

**Limpieza y lubricación de la lanzadera:**

Sacar el canillero de la lanzadera tirando de la bisagra abierta. (3) Empujar las palancas sujetadoras (a) de la lanzadera hacia afuera. Sacar la tapa de la lanzadera (b) y la lanzadera (c). Primero limpiar con el pincel (2) el arrastre después limpiar con un trapo suave la lanzadera (c), el carril de la lanzadera (d) y la tapa de la lanzadera (b). Poner un poco de aceite de máquina de coser (1-2 gotas) en los puntos (d). Girar el volante hasta que el arranque (e) esté en la posición izquierda. Colocar de nuevo la lanzadera (c) y la tapa de la lanzadera (b) y cerrar ambas palancas sujetadoras de la lanzadera (a). Colocar de nuevo la canilla, el canillero y la placa-aguja.

**Indicación:**

*Si la aguja está abajo no se puede sacar la lanzadera.*

**Importante:**

*Sacar regularmente restos de ropa e hilos.  
Su máquina tiene que controlarse en  
intervalos regulares por un especialista.*

**Attention:**

*Mettre toujours le commutateur principal sur  
"O". Retirer la fiche d'alimentation de la  
prise de courant avant de monter ou retirer  
une pièce ou d'effectuer un nettoyage.*

**Nettoyage****Retirer la plaque à aiguille:**

Relever l'aiguille dans sa position la plus haute. Retirer la table rallonge et ouvrir le couvercle du bras libre. Dévisser les deux vis et retirer la plaque à aiguille. (1)

**Nettoyer et lubrifier le crochet:**

Retirer le boîtier de canette en le sortant de la course (3) et rabattre vers l'extérieur les deux pattes de blocage (a). Retirer l'anneau (b) et la course (c). Nettoyer tout d'abord la griffe d'entraînement avec le pinceau (2), ensuite la course avec un chiffon doux (c), le crochet (d) et l'anneau (b). Lubrifier les points (d) avec de l'huile spéciale pour machine (1 à 2 gouttes). Tourner le volant jusqu'à ce que l'entraînement (e) se trouve à gauche. Replacer la course (c) et l'anneau (b) et rabattre les deux pattes de blocage (a). Replacer la canette, le boîtier de canette et la plaque à aiguille.

**Remarque :**

*Si l'aiguille se trouve en bas, le crochet ne peut pas être retiré.*

**Important:**

*les restes de fils et peluches de tissu doivent être régulièrement éliminés. Votre machine devrait également être régulièrement contrôlée par le technicien de votre magasin spécialisé.*

**Attenzione:**

*Mettere l'interruttore su "O". Staccare la macchina dalla corrente prima di qualsiasi intervento.*

**Pulizia****Smontare la placca ago**

Alzare l'ago nella posizione più alta. Togliere il piano d'appoggio ed aprire lo sportello del crochet. Allentare le viti e togliere la placca ago. (1)

**Pulizia e lubrificazione del crochet:**

Prendere il laccio della capsula ed estrarre la capsula dal crochet. (3) Ribaltare i due supporto verso l'esterno (a). Togliere il coperchio (b) ed il crochet (c). Prima togliere con un pennello i residui di stoffa e polvere dalla griffa (2) e poi pulire con un panno morbido il crochet (c), il cestello (d) ed il coperchio (b). Lubrificare i due punti (d) con olio per macchine per cucire (1-2 gocce). Girare il volantino, finché il manda-crochet (e) si trova a sinistra. Inserire il crochet (c) il coperchio (b) e chiudere il supporto (a). Inserire la capsula con la spolina e montare la placca ago.

**Nota:**

*Non è possibile estrarre il crochet, se l'ago è abbassato.*

**Importante:**

*Residui di stoffa e filo devono essere eliminati regolarmente. Inoltre si consiglia di portare la macchina periodicamente dal rivenditore autorizzato Bernina per la manutenzione.*

### Glühlampe wechseln

#### **Achtung:**

*Hauptschalter auf "0" stellen.  
Maschine durch Herausziehen des  
Netzstecker elektrisch vom Stromnetz  
trennen. Zuerst Glühlampe herunterkühlen  
lassen.*

Die Abdeckung entfernen, Schraube (a) lösen, Kopfdeckel (b) entfernen. (1)  
Zum Ersetzen die Glühbirne nach unten ziehen.

Glühbirnen nur max. 12 Volt, 5 Watt verwenden.

Glühlampen sind im Fachgeschäft erhältlich.  
Kopfdeckel montieren, Schraube festziehen. (2)

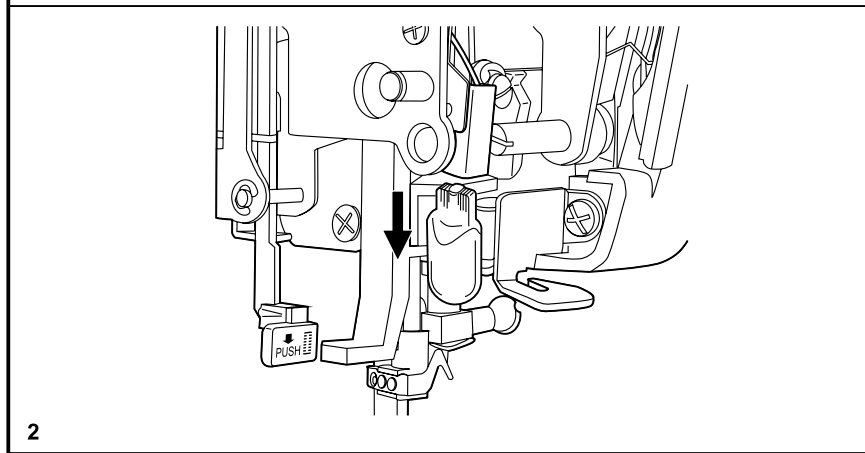
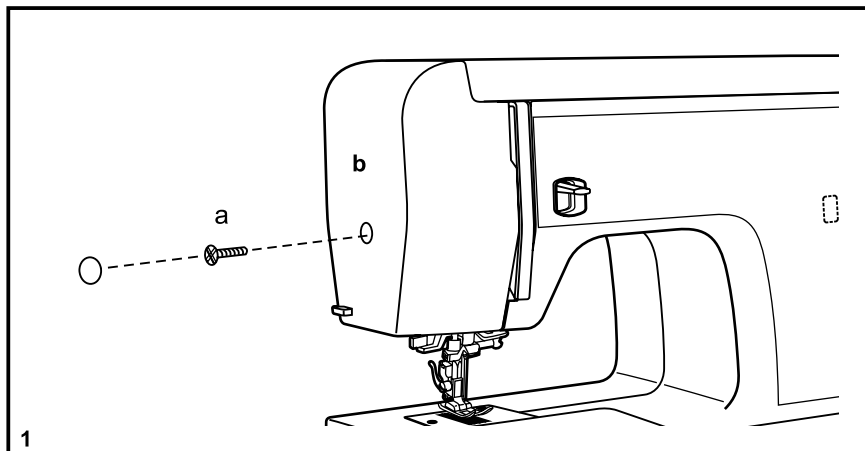

**Cambio de la bombilla****Atención:**

*Poner el interruptor principal a "O".  
Desconectar la máquina de la red eléctrica sacando el enchufe.*

Sacar la tapa, aflojar el tornillo (a), sacar la tapa de la cabeza (b) (1).

**Atención:**

*Primero dejar enfriar la bombilla, después sacarla y reemplazarla. Para sacar la bombilla, tirar de ella hacia abajo. (2)*

Bombillas: utilizar máximo 12 voltios y 5 vatios.

Las bombillas las encontrará en su especialista.

Montar la tapa de la cabeza, apretar el tornillo y poner la tapa.

**Remplacement de l'ampoule****Attention:**

*réglér le commutateur principal sur "O".  
Retirer la fiche d'alimentation de la prise de courant.*

Retirer le couvercle, dévisser la vis (a) et retirer le couvercle frontal (b). (1)

**Attention:**

*laisser tout d'abord refroidir l'ampoule avant de la retirer et de la remplacer. Tirer l'ampoule vers le bas. (2)*

N'utiliser qu'une ampoule de max. 12 volts, 5 watts.

Ces ampoules sont en vente dans les magasins spécialisés. Monter le couvercle frontal, visser la vis, glisser le couvercle dans sa place habituelle.

**Sostituzione della lampadina****Attenzione:**

*Mettere l'interruttore principale su "O".  
Staccare la spina per separare la macchina dalla rete di corrente.*

Togliere il coperchio, allentare la vite (a) e montare il coperchio (b). (1)

**Attenzione:**

*Fare raffreddare la lampadina prima di toglierla e di sostituirla. Tirare la lampadina verso il basso per staccarla. (2)*

Usare soltanto lampadine di 12 Volt e 5 Watt.

Si consiglia di acquistare le lampadine dal rivenditore autorizzato. Montare il coperchio (b) stringere la vite ed inserire il coperchio.

<b>Störung</b>	<b>Ursache</b>	<b>Fehlerbehebung</b>
Oberfaden reisst	<ol style="list-style-type: none"> <li>1. Die Maschine ist nicht richtig eingefädelt</li> <li>2. Die Fadenspannung ist zu stark</li> <li>3. Der Faden ist für die Nadel zu dick</li> <li>4. Die Nadel ist nicht richtig eingesetzt</li> <li>5. Der Faden umschlingt den Garnrollenstift</li> <li>6. Die Nadel ist beschädigt</li> </ol>	<ol style="list-style-type: none"> <li>1. Die Maschine neu einfädeln</li> <li>2. Die Fadenspannung reduzieren (kleinere Zahl)</li> <li>3. Eine stärkere Nadel wählen</li> <li>4. Nadel entfernen und wieder einsetzen (Flache Kolbenseite nach hinten)</li> <li>5. Den Faden entfernen und Faden auf Spule aufwickeln</li> <li>6. Die Nadel ersetzen</li> </ol>
Fehlstiche	<ol style="list-style-type: none"> <li>1. Die Nadel ist nicht richtig eingesetzt</li> <li>2. Die Nadel ist beschädigt</li> <li>3. Die falsche Nadelstärke wurde verwendet</li> <li>4. Der Nähfuss ist nicht richtig eingesetzt</li> </ol>	<ol style="list-style-type: none"> <li>1. Nadel entfernen und wieder einsetzen (Flache Kolbenseite nach hinten)</li> <li>2. Eine neue Nadel einsetzen</li> <li>3. Die Nadel dem Faden und Stoff anpassen</li> <li>4. Nähfuss überprüfen und richtig einsetzen</li> </ol>
Nadelbruch	<ol style="list-style-type: none"> <li>1. Die Nadel ist beschädigt</li> <li>2. Der Nähfuss ist nicht richtig eingesetzt</li> <li>3. Falsche Nadelstärke für den Stoff</li> <li>4. Der falsche Nähfuss ist eingesetzt</li> </ol>	<ol style="list-style-type: none"> <li>1. Eine neue Nadel einsetzen</li> <li>2. Die Nadel richtig einsetzen (Flache Kolbenseite nach hinten)</li> <li>3. Die Nadel dem Faden und Stoff anpassen</li> <li>4. Den richtigen Nähfuss wählen</li> </ol>
Lose Stiche	<ol style="list-style-type: none"> <li>1. Die Maschine ist nicht richtig eingefädelt</li> <li>2. Die Spulenkapsel ist nicht richtig eingefädelt</li> <li>3. Nadel-/Stoff-/Fadenverhältnis ist falsch</li> <li>4. Fadenspannung ist falsch</li> </ol>	<ol style="list-style-type: none"> <li>1. Das Einfädeln überprüfen</li> <li>2. Die Spulenkapsel wie abgebildet einfädeln</li> <li>3. Die Nadelstärke muss auf den Stoff und Faden abgestimmt sein</li> <li>4. Die Fadenspannung korrigieren</li> </ol>
Nähte ziehensich zusammen oder Stoff kräuselt	<ol style="list-style-type: none"> <li>1. Die Nadel ist für den Stoff zu dick</li> <li>2. Die Stichlänge ist falsch eingestellt</li> <li>3. Die Fadenspannung ist zu stark</li> </ol>	<ol style="list-style-type: none"> <li>1. Eine dünnere Nadel wählen</li> <li>2. Die Stichlänge neu einstellen</li> <li>3. Die Fadenspannung reduzieren</li> </ol>
Stiche und Transport sind ungleichmässig	<ol style="list-style-type: none"> <li>1. Schlechte Fadenqualität</li> <li>2. Die Spulenkapsel ist falsch eingefädelt</li> <li>3. Der Stoff wurde gezogen</li> </ol>	<ol style="list-style-type: none"> <li>1. Eine bessere Fadenqualität wählen</li> <li>2. Die Spulenkapsel entfernen, neu einfädeln und richtig einlegen</li> <li>3. Den Stoff während des Nähens nicht ziehen, ihn von der Maschine transportieren lassen</li> </ol>
Maschine ist zu laut	<ol style="list-style-type: none"> <li>1. Die Maschine muss geölt werden</li> <li>2. Staub oder Öl am Greifer oder Nadelstange</li> <li>3. Schlechte Ölqualität wurde verwendet</li> <li>4. Die Nadel ist beschädigt</li> </ol>	<ol style="list-style-type: none"> <li>1. Wie beschrieben ölen</li> <li>2. Den Greifer und Transporteur wie beschrieben reinigen</li> <li>3. Nur qualitativ gutes Nähmaschinenöl verwenden</li> <li>4. Die Nadel ersetzen</li> </ol>
Maschine klemmt	<ol style="list-style-type: none"> <li>1. Faden im Greifer eingehängt</li> </ol>	<ol style="list-style-type: none"> <li>1. Oberfaden und Spulenkapsel entfernen, das Handrad von Hand nach hinten und vorne drehen und Fadenreste entfernen. Wie beschrieben ölen</li> </ol>
Maschine näht rückwärts	<ol style="list-style-type: none"> <li>1. Maschine näht rückwärts</li> </ol>	<ol style="list-style-type: none"> <li>1. Stichwahlknopf bis zur nächsten Rasterstellung drehen.</li> </ol>



Avería	Motivo	Solución
Hilo superior se rompe	<ol style="list-style-type: none"> <li>1. La máquina no está bien enhebrada</li> <li>2. La tensión del hilo es demasiado alta</li> <li>3. El hilo es demasiado grueso para la aguja</li> <li>4. La aguja no está bien colocada</li> <li>5. El hilo se envuelve en la espiga del portabobinas</li> <li>6. La aguja está dañada</li> </ol>	<ol style="list-style-type: none"> <li>1. Enhebrar nuevamente la máquina</li> <li>2. Reducir la tensión del hilo (número menor)</li> <li>3. Utilizar una aguja más gruesa</li> <li>4. Sacar la aguja y colocarla de nuevo (la parte plana mirando hacia atrás)</li> <li>5. Sacar el hilo y devanarlo en la bobina</li> <li>6. Cambiar la aguja</li> </ol>
Puntos defectuosos	<ol style="list-style-type: none"> <li>1. La aguja no está bien colocada</li> <li>2. La aguja está dañada</li> <li>3. Se ha utilizado un tamaño de aguja errado</li> <li>4. El pie prénsatelas no está bien montado</li> </ol>	<ol style="list-style-type: none"> <li>1. Sacar la aguja y colocarla de nuevo (la parte plana mirando hacia atrás)</li> <li>2. Colocar una aguja nueva</li> <li>3. Adaptar la aguja al hilo y tejido</li> <li>4. Controlar el pie prénsatelas y colocarlo bien</li> </ol>
Aguja se rompe	<ol style="list-style-type: none"> <li>1. La aguja está dañada</li> <li>2. El pie prénsatelas no está bien montado</li> <li>3. El grosor de la aguja no es adecuado para el tejido</li> <li>4. Se ha montado el pie prénsatelas errado</li> </ol>	<ol style="list-style-type: none"> <li>1. Colocar una aguja nueva</li> <li>2. Colocar la aguja correctamente (la parte plana mirando hacia atrás)</li> <li>3. Adaptar la aguja al hilo y tejido</li> <li>4. Elegir el pie prénsatelas correcto</li> </ol>
Puntos sueltos	<ol style="list-style-type: none"> <li>1. La máquina no está bien enhebrada</li> <li>2. El canillero no está bien enhebrado</li> <li>3. La relación aguja/tejido/hilo no es correcta</li> <li>4. La tensión del hilo no es correcta</li> </ol>	<ol style="list-style-type: none"> <li>1. Controlar el enhebrado</li> <li>2. Enhebrar el canillero como en la ilustración</li> <li>3. El grosor de la aguja tiene que corresponder con el tejido y el hilo</li> <li>4. Corregir la tensión del hilo</li> </ol>
Costuras o tejido se frunce	<ol style="list-style-type: none"> <li>1. La aguja es demasiado gruesa para el tejido</li> <li>2. El largo del punto está mal ajustado</li> <li>3. La tensión del hilo es demasiado alta</li> </ol>	<ol style="list-style-type: none"> <li>1. Poner una aguja más fina</li> <li>2. Regular nuevamente el largo del punto</li> <li>3. Reducir la tensión del hilo</li> </ol>
Puntos y arrastre irregular	<ol style="list-style-type: none"> <li>1. El hilo es de mala calidad</li> <li>2. El canillero no está bien enhebrado</li> <li>3. Se ha tirado del tejido</li> </ol>	<ol style="list-style-type: none"> <li>1. Elegir un hilo de mejor calidad</li> <li>2. Sacar el canillero, enhebrarlo nuevamente y colocarlo correctamente</li> <li>3. No tirar del tejido durante la costura, dejarlo transportar por la máquina</li> </ol>
La máquina hace mucho ruido	<ol style="list-style-type: none"> <li>1. Se tiene que lubricar la máquina</li> <li>2. Polvo o aceite en la lanzadera o vástago de la aguja</li> <li>3. Se ha utilizado aceite de mala calidad</li> <li>4. La aguja está dañada</li> </ol>	<ol style="list-style-type: none"> <li>1. Lubricar como descrito</li> <li>2. Limpiar la lanzadera y el arrastre como descrito</li> <li>3. Utilizar sólo aceite de máquina de coser de alta calidad</li> <li>4. Cambiar la aguja</li> </ol>
La máquina se atasca	<ol style="list-style-type: none"> <li>1. El hilo se ha atascado en la lanzadera</li> </ol>	<ol style="list-style-type: none"> <li>1. Sacar el hilo superior y el canillero, con la mano girar el volante hacia atrás y adelante y sacar los restos de hilo. Lubricar como descrito.</li> </ol>
La máquina cose hacia atrás	<ol style="list-style-type: none"> <li>1. La máquina cose hacia atrás</li> </ol>	<ol style="list-style-type: none"> <li>1. Girar el botón de selección del punto hasta su próximo encaje</li> </ol>

<b>Panne</b>	<b>Causes</b>	<b>Maîtrise des problèmes</b>
Rupture du fil supérieur	<ol style="list-style-type: none"> <li>1. Erreur d'enfilage</li> <li>2. La tension du fil est trop importante</li> <li>3. Le fil est trop épais pour l'aiguille</li> <li>4. L'aiguille n'est pas correctement fixée</li> <li>5. Le fil s'est enroulé autour de la tige du support de bobine</li> <li>6. L'aiguille est abîmée</li> </ol>	<ol style="list-style-type: none"> <li>1. Réenfiler la machine</li> <li>2. Réduire la tension du fil (chiffre inférieur)</li> <li>3. Choisir un numéro supérieur d'aiguille</li> <li>4. Retirer l'aiguille et replacer dans la bonne position (le côté plat doit se trouver vers l'arrière)</li> <li>5. Retirer les fils et enrouler sur la bobine</li> <li>6. Remplacer l'aiguille</li> </ol>
Des points sautent	<ol style="list-style-type: none"> <li>1. L'aiguille n'est pas correctement fixée</li> <li>2. L'aiguille est abîmée</li> <li>3. Erreur dans le choix du numéro de l'aiguille</li> <li>4. Le pied-de-biche n'est pas correctement fixé</li> </ol>	<ol style="list-style-type: none"> <li>1. Retirer l'aiguille et replacer dans la bonne position (le côté plat doit se trouver vers l'arrière)</li> <li>2. Remplacer l'aiguille par une neuve</li> <li>3. Adapter le numéro d'aiguille au fil et au tissu</li> <li>4. Contrôler le pied-de-biche et fixer correctement</li> </ol>
L'aiguille se casse	<ol style="list-style-type: none"> <li>1. L'aiguille est abîmée</li> <li>2. Le pied-de-biche n'est pas correctement fixé</li> <li>3. Erreur dans le choix du numéro de l'aiguille qui ne convient pas au tissu</li> <li>4. Erreur dans le choix du pied-de-biche</li> </ol>	<ol style="list-style-type: none"> <li>1. Remplacer l'aiguille par une neuve</li> <li>2. Replacer l'aiguille dans la bonne position (le côté plat doit se trouver vers l'arrière)</li> <li>3. Adapter le numéro d'aiguille au fil et au tissu</li> <li>4. Choisir le pied-de-biche adapté</li> </ol>
Mauvaise formation de point	<ol style="list-style-type: none"> <li>1. Erreur d'enfilage</li> <li>2. Erreur d'enfilage de la canette</li> <li>3. Le rapport aiguille/tissu/fil est erroné</li> <li>4. Erreur dans la sélection de la tension du fil</li> </ol>	<ol style="list-style-type: none"> <li>1. Vérifier l'enfilage</li> <li>2. Enfiler la canette comme illustré</li> <li>3. Le numéro de l'aiguille doit être adapté au tissu et fil choisis</li> <li>4. Corriger la tension du fil</li> </ol>
Les coutures ou le tissu froncent	<ol style="list-style-type: none"> <li>1. L'aiguille est trop épaisse pour le tissu</li> <li>2. La longueur de point est mal réglée</li> <li>3. La tension du fil est trop importante</li> </ol>	<ol style="list-style-type: none"> <li>1. Choisir un numéro inférieur d'aiguille</li> <li>2. Régler de nouveau la longueur de point</li> <li>3. Réduire la tension du fil</li> </ol>
Les points et l'avancement sont irréguliers	<ol style="list-style-type: none"> <li>1. Mauvaise qualité de fil</li> <li>2. Erreur dans l'enfilage de la canette</li> <li>3. Le tissu a été déplacé</li> </ol>	<ol style="list-style-type: none"> <li>1. Choisir une meilleure qualité de fil</li> <li>2. Retirer la canette, réenfiler et replacer correctement dans le boîtier de canette</li> <li>3. Ne pas tirer ni déplacer le tissu durant la couture</li> </ol>
La machine est bruyante	<ol style="list-style-type: none"> <li>1. La machine doit être lubrifiée</li> <li>2. Résidus de poussière ou d'huile sur le crochet ou la plaque à aiguille</li> <li>3. Lubrification avec une huile de mauvaise qualité</li> <li>4. L'aiguille est abîmée</li> </ol>	<ol style="list-style-type: none"> <li>1. Lubrifier en suivant les directives</li> <li>2. Nettoyer le crochet et la griffe d'entraînement en suivant les directives</li> <li>3. N'utiliser que de l'huile de lubrification de qualité</li> <li>4. Remplacer l'aiguille</li> </ol>
La machine est lente	<ol style="list-style-type: none"> <li>1. Un fil est resté bloqué dans le crochet</li> </ol>	<ol style="list-style-type: none"> <li>1. Retirer le fil supérieur et la canette, tourner le volant à la main dans un mouvement de va-et-vient vers l'arrière et vers l'avant et retirer les restes de fil. Lubrifier en suivant les directives</li> </ol>
La machine coud en arrière	<ol style="list-style-type: none"> <li>1. La machine coud en arrière</li> </ol>	<ol style="list-style-type: none"> <li>1. Tourner le bouton de sélection du point jusqu'à la prochaine position d'encliquetage</li> </ol>

<b>Difetto</b>	<b>Causa</b>	<b>Rimedio</b>
Il filo superiore si strappa	<ol style="list-style-type: none"> <li>1. La macchina non è infilata correttamente</li> <li>2. La tensione del filo è troppo forte</li> <li>3. Il filo è troppo spesso per l'ago utilizzato</li> <li>4. L'ago non è inserito correttamente</li> <li>5. Il filo avvolge il perno portafilo</li> <li>6. L'ago è difettoso</li> </ol>	<ol style="list-style-type: none"> <li>1. Infilare la macchina nuovamente</li> <li>2. Ridurre la tensione del filo superiore (numero inferiore)</li> <li>3. Adoperare un ago più grosso</li> <li>4. Togliere l'ago ed inserirlo nuovamente (parte piatta rivolta indietro)</li> <li>5. Togliere il filo ed avvolgerlo</li> <li>6. Sostituire l'ago</li> </ol>
Punti difettosi	<ol style="list-style-type: none"> <li>1. L'ago non è inserito correttamente</li> <li>2. L'ago è difettoso</li> <li>3. Lo spessore dell'ago non è adatto per il filo/ materiale</li> <li>4. Il piedino non è montato correttamente</li> </ol>	<ol style="list-style-type: none"> <li>1. Togliere l'ago ed inserirlo nuovamente (parte piatta rivolta indietro)</li> <li>2. Sostituire l'ago</li> <li>3. Usare l'ago adatto alla stoffa ed al filo</li> <li>4. Controllare il piedino e montarlo correttamente</li> </ol>
L'ago si spezza	<ol style="list-style-type: none"> <li>1. L'ago è difettoso</li> <li>2. Il piedino non è montato correttamente</li> <li>3. Lo spessore dell'ago non è adatto alla stoffa</li> <li>4. Un piedino sbagliato viene usato</li> </ol>	<ol style="list-style-type: none"> <li>1. Sostituire l'ago</li> <li>2. Togliere l'ago ed inserirlo nuovamente (parte piatta rivolta indietro)</li> <li>3. Usare l'ago adatto alla stoffa ed al filo</li> <li>4. Adoperare il piedino adatto</li> </ol>
Punti lenti	<ol style="list-style-type: none"> <li>1. La macchina non è infilata correttamente</li> <li>2. La capsula non è infilata correttamente</li> <li>3. La relazione tra ago/ filo/ stoffa non è corretto</li> <li>4. La tensione del filo non è regolata correttamente</li> </ol>	<ol style="list-style-type: none"> <li>1. Controllare l'infilatura</li> <li>2. Infilare la capsula come illustrato</li> <li>3. Lo spessore dell'ago deve essere adatto alla stoffa ed al filo</li> <li>4. Correggere la tensione del filo</li> </ol>
La cucitura oppure la stoffa si arricciano	<ol style="list-style-type: none"> <li>1. L'ago è troppo spesso per il materiale</li> <li>2. La lunghezza corretta non è regolata correttamente</li> <li>3. La tensione del filo è troppo forte</li> </ol>	<ol style="list-style-type: none"> <li>1. Adoperare un ago più sottile</li> <li>2. Regolare la lunghezza del punto</li> <li>3. Ridurre la tensione del filo</li> </ol>
I punti o il trasporto sono irregolari	<ol style="list-style-type: none"> <li>1. Filo di qualità scadente</li> <li>2. La capsula non è infilata correttamente</li> <li>3. La stoffa è stata tirata durante il cucito</li> </ol>	<ol style="list-style-type: none"> <li>1. Adoperare un filo di qualità migliore</li> <li>2. Togliere la capsula, infilarla nuovamente ed inserirla correttamente</li> <li>3. Non tirare la stoffa durante il cucito, lasciarla trasportare dalla macchina</li> </ol>
La macchina è troppo rumorosa	<ol style="list-style-type: none"> <li>1. La macchina va lubrificata</li> <li>2. Polvere o olio nel crochet o sulla barra ago</li> <li>3. Olio di qualità scadente è stato adoperato</li> <li>4. L'ago è difettoso</li> </ol>	<ol style="list-style-type: none"> <li>1. Lubrificare la macchina come descritto</li> <li>2. Pulire il crochet e la griffa come descritto</li> <li>3. Adoperare solo olio di buona qualità</li> <li>4. Sostituire l'ago</li> </ol>
La macchina è bloccata	<ol style="list-style-type: none"> <li>1. Il filo è agganciato nel crochet</li> </ol>	<ol style="list-style-type: none"> <li>1. Togliere il filo superiore e la capsula, girare il volantino manualmente in avanti ed indietro e eliminare i residui di filo. Lubrificare come descritto.</li> </ol>
La macchina cuce indietro	<ol style="list-style-type: none"> <li>1. La macchina cuce indietro.</li> </ol>	<ol style="list-style-type: none"> <li>1. Ruotare la manopola della selezione fino alla prossima posizione.</li> </ol>

<b>A</b>		<b>H</b>		<b>O</b>		<b>T</b>	
Applikation	104	Herzliche Gratulation	12	Oberfaden einfädeln	37	Transporteur versenken	44, 46
Automatischer Nadeleinfädler	36			Oberfadenspannung	38		
<b>B</b>		<b>I</b>		Obertransportfuss	118	<b>U</b>	
Behebung von Störungen	124	Inhaltsverzeichnis	10	Overlockstich	70	Unterfaden heraufholen	40
Blindsaum/Lingeriestich	68			<b>Q</b>		Unterfaden spulen	28
<b>D</b>		<b>K</b>		Quilten	112	Unterhalt	120, 122
Dreifach-Zickzackstich	84	Knöpfe annähen	72, 74	Quiltstich	110		
Dekorstiche	98	Knopflöcher nähen	76, 78	<b>R</b>		<b>Ü</b>	
		Kordelfuss	90	Reissverschluss und Biesen nähen	80	Übersicht	14
		Kräuseln	116	<b>S</b>		<b>W</b>	
<b>E</b>		<b>M</b>		Säumerfuss	82	Wabenstich	88
Einstellung der Stichmuster-Balance	48	Maschine ans Stromnetz anschliessen	22	Spitze einnähen	102	Wichtige Sicherheits-hinweise	1, 2
<b>F</b>		Monogramm und Sticken mit Stickrahmen	108	Spule einlegen	30		
Freihandstopfen	92, 94	Montieren des Nähfusshalters	26	Stichwahl	54, 86	<b>Z</b>	
		<b>N</b>		Stopfen	100	Zickzackstich	64, 66
<b>G</b>		Nadel einsetzen	32	Stopfplatte	44	Zubehör	10, 18
Geradstich und Nadelposition	60, 62	Nadel-, Stoff- und Fadentabelle	50			Zweistufen-Nähfuss-hebel	24
		Nähfussdruck einstellen	24			Zwillingsnadel	106
		Nähte fixieren	42				
		Nähtisch	20				
		Nahtverdeckter Reissverschluss	114				
		Nutzstiche	96				

<b>A</b>		<b>E</b>		<b>N</b>		<b>R</b>	
Accesorio	17, 19	Eliminar averías	129	Normas de seguridad importantes	3, 4	Regulación de la presión del pie prénsatelas	25
Aguja gemela	107	Enhebrador automático	37			Regulación del balance de la muestra de punto	49
Aplicaciones	105	Enhebrar el hilo superior	35				
		Enhorabuena	12	<b>P</b>		<b>S</b>	
<b>C</b>		Escamoteo del arrastre	47	Placa-aguja para zurcir	45	Selección del punto	55, 87
Colocar la aguja	33			Palanca alza-prénsatelas en dos escalas	25	Subir el hilo inferior	41
Colocar la canilla	31	<b>F</b>		Pie prénsatelas para cremallera cubierta	115		
Conexión a la red eléctrica	23	Fijar costuras	43	Pie prénsatelas para cordones	91	<b>T</b>	
Coser botones	73, 75	Fruncir	117	Pie prénsatelas dobladillador	83	Tabla de aguja, tejido e hilo	51
Coser cremalleras y pestañas	81			Pie prénsatelas transportador	119, 121	Tensión del hilo superior	39
Coser ojales	77, 79	<b>I</b>		Punto nido de abeja	89		
Coser puntilla	103	Índice	10	Punto overlock	71	<b>V</b>	
				Punto Quilt	111	Vista general	15
<b>D</b>		<b>M</b>		Punto recto y posición de la aguja	61, 63		
Devanado del hilo inferior	29	Mantenimiento	121, 123	Punto zigzag	65, 67	<b>Z</b>	
Dobladillo invisible/ punto de lencería	69	Mesa móvil	21	Punto zigzag triple	85	Zurcido a mano libre	93, 95
		Monogramas y bordados con el bastidor	109	Puntos decorativos	99	Zurcir	101
		Montar el soporte del pie prénsatelas	27	Puntos útiles	97		

<b>A</b>		<b>L</b>		<b>P</b>		<b>R</b>	
Abaissement de la griffe d'entraînement	47	Levier de pied-de-biche à niveaux	2 25	Pied de transport supérieur	119	Raccordement de la machine	23
Accessoires	17, 19			Pied pour cordon	91	Réglage de la pression du pied-de-biche	25
Aperçu	15			Pied pour fermeture à glissière cachée	115	Réglage de l'équilibrage des motifs de points	49
Appliqué	105	<b>M</b>		Placer l'aiguille	33	Remonter le fil de canette	41
Aiguille jumelée	107	Maintenance	121, 123	Plaque de reprisage	45	Remplissage de la canette	29
Arrêter une couture	43	Maîtrise de pannes	126	Point droit et position de l'aiguille	61, 63	Reprisage	101
		Mise en place de la canette	31	Point nid d'abeille	89	Reprisage à mains libres	93, 95
		Monogrammes et broderie avec un cadre de broderie	109	Point quilt	111		
<b>C</b>		Montage du support du pied-de-biche	27	Point zigzag	65, 67		
Couture de				Point zigzag triple	85		
boutonniers	77, 79			Points décoratifs	99		
Couture de boutons	73, 75			Points utilitaires	97		
Couture de dentelles	103			Prescriptions de sécurité	5, 6		
Couture de fermetures à glissière et de nervures	81	<b>O</b>				<b>S</b>	
		Ourlet à jour/ point de lingerie	69			Sélection des points	65, 87
		Ourleur	83	<b>Q</b>		Surjet	71
				Quilt	113		
<b>E</b>						<b>T</b>	
Enfilage automatique	37					Table des matières	11
Enfilage du fil supérieur	35					Table rallonge	21
						Tableau des aiguilles, tissus et fils	53
<b>F</b>						Tension du fil supérieur	39
Félicitations	12						
Fronces	117						

<b>A</b>	
Abbassare la griffa	47
Accessori	17, 19
Ago doppio	107
Applicazione	105
Arricciare	117
Asole	77, 79
Attaccare bottoni	77
Avvolgere la spolina del filo inferiore	29
<b>C</b>	
Cerniera/ Filetto	81
Collegare la macchina alla rete di corrente	23
Congratulazioni	12
<b>E</b>	
Eliminare difetti emalfunzionamenti	130
Estrarre il filo inferiore	41
<b>F</b>	
Fermare la cucitura	43
<b>I</b>	
Importanti istruzioni di sicurezza	7, 8
Indice	11
Infilare il filo superiore	35
Infilatore automatico	37
Inserire l'ago	33
Inserire la spolina	34
Inserire pizzo	101
<b>L</b>	
Leva alzapedino (2 altezze)	25
<b>M</b>	
Manutenzione	121, 123
Monogramma e ricamo con il telaio	109
Montare il supporto del piedino	27
<b>O</b>	
Orlo invisibile/ Orlo a conchiglia	69
<b>P</b>	
Panoramica	15, 17
Piano d'appoggio	21, 23
Piedino doppio trasporto	119
Piedino orlatore	83
Piedino per cerniere invisibili	115
Piedino per cordoncino	91
Punti decorativi	99
Punti per patchwork e quilting	111
Punti utili	97
Punto diritto e posizione dell'ago	61, 63
Punto nido d'ape	89
Punto overlock	71
Punto zigzag	65, 67
Punto zigzag triplo	85
<b>R</b>	
Rammendare	101
Rammendo a mano libera	93, 95
Regolazione del bilancamento	49
Regolazione dellapressione del piedino	25
<b>S</b>	
Selezione del punto	55, 87
<b>T</b>	
Tabella ago, stoffa e filo	53
Tensione del filo	39
Trapuntare	113

bernette  
**BERNINA**

DE / ES / FR / IT – 10/2010  
502020.75.22 / 021V4D0701  
© BERNINA International AG  
Steckborn CH, [www.bernina.com](http://www.bernina.com)



---

For more information visit  
[www.mybernette.com](http://www.mybernette.com)