

# PFAFF

Perfection starts here.™



## creative™ 1.5

Manuale dell'utente

Questa macchina per cucire per uso domestico è stata realizzata in conformità a IEC/EN 60335-2-28 e UL1594.

## IMPORTANTI ISTRUZIONI DI SICUREZZA

Quando si utilizza un'apparecchiatura elettrica, è necessario attenersi ad alcune regole basilari di sicurezza, come indicato di seguito:

Leggere attentamente le istruzioni prima di utilizzare questa macchina per cucire per uso domestico. Conservare le istruzioni in un luogo adatto vicino alla macchina. Assicurarsi di consegnarle se la macchina viene ceduta a terzi.

## PERICOLO – PER RIDURRE IL RISCHIO DI SCOSSE ELETTRICHE:

- Non lasciare incustodita la macchina nel caso fosse collegata alla corrente elettrica. Staccare immediatamente la spina dopo l'utilizzo e prima di eseguire qualsiasi operazione di pulizia, rimozione dei coperchi, lubrificazione o intervento di manutenzione indicato nel manuale.

## AVVERTENZA – PER RIDURRE IL RISCHIO DI USTIONI, INCENDI, SCOSSE ELETTRICHE O INFORTUNI ALLE PERSONE:

- Non consentirne l'uso come giocattolo. È necessaria una stretta supervisione se la macchina per cucire viene utilizzata da bambini o in loro presenza.
- Utilizzare la macchina solo per l'uso descritto nel presente manuale. Utilizzare solo gli accessori suggeriti dal costruttore, come descritto nel manuale.
- Non utilizzare mai la macchina nel caso un cavo o una spina fosse danneggiato, non funzionasse in modo appropriato, avesse subito urti o fosse stata danneggiata, o caduta in acqua. Per eventuali controlli, riparazioni o regolazioni di tipo elettrico o meccanico, rivolgersi esclusivamente al rivenditore o al centro di assistenza autorizzato più vicino.
- Non utilizzare mai la macchina nel caso in cui fosse ostruita una delle prese d'aria. Avere cura di mantenere le aperture di ventilazione della macchina e il pedale liberi da filacce, polvere o altro.
- Non avvicinare le dita alle parti in movimento. È necessario agire con particolare attenzione in prossimità dell'ago della macchina.
- Utilizzare sempre la placca ago corretta. Una placca inadatta può causare la rottura dell'ago.
- Non utilizzare aghi piegati.
- Non spingere o tirare il tessuto mentre si cuce, per evitare di deformare e rompere l'ago.
- Indossare occhiali di sicurezza.
- Spegnerla la macchina per cucire ("0") nel caso in cui sia necessario eseguire una qualsiasi operazione relativa all'ago, ad esempio l'infilatura, la sostituzione dell'ago stesso, la sostituzione del piedino e così via.
- Non inserire o lasciar cadere nessun oggetto all'interno delle aperture sulla macchina.
- Non utilizzare all'aperto.
- Non utilizzare la macchina in ambienti in cui si stia facendo uso di sostanze spray o si stia somministrando ossigeno.
- Per scollegare l'apparecchiatura, mettere tutti i comandi in posizione di chiusura ("0") e poi staccare la spina dalla presa elettrica.
- Non scollegare l'apparecchiatura tirandone il cavo. Per staccare la spina dalla presa, afferrare la spina, non il cavo.
- Il pedale è utilizzato per far funzionare la macchina. Evitare di posizionare oggetti su di esso.
- Non utilizzare la macchina se bagnata.

- Nel caso la lampada LED fosse danneggiata o rotta, andrà sostituita dal fabbricante o da un suo rivenditore o una persona parimenti qualificata, per evitare rischi.
- Nel caso il cavo di alimentazione collegato al pedale fosse danneggiato, andrà sostituito dal fabbricante o da un suo rivenditore o una persona parimenti qualificata, per evitare rischi.
- Questa macchina per cucire è dotata di doppio isolamento. Usare esclusivamente parti di ricambio originali. Per gli interventi di assistenza ad apparecchiature a doppio isolamento, consultare le istruzioni.

## CONSERVARE QUESTE ISTRUZIONI

### **SOLO PER L'EUROPA:**

L'uso della macchina è consentito ai bambini con età minima di 8 anni e alle persone con ridotte capacità sensorie, fisiche e mentali, o mancanza di esperienza e conoscenza, se supervisionati o istruiti sull'uso della macchina in modo sicuro e se consapevoli dei rischi connessi. I bambini non devono giocare con la macchina. La pulizia e la manutenzione della macchina non devono essere affidate ai bambini privi di supervisione.

La rumorosità in normali condizioni di funzionamento è inferiore a 70 dB.

La macchina è da utilizzare solamente con pedali di tipo C-9000 prodotti da CHIEN HUNG TAIWAN Ltd.

### **PER I PAESI NON EUROPEI:**

L'uso della macchina non è adatto a persone (incluso bambini) con ridotte capacità sensorie, fisiche e mentali, o mancanza di esperienza e conoscenza, salvo se supervisionati o istruiti sull'uso della macchina da una persona che si assuma la responsabilità della loro sicurezza. Controllare i bambini per assicurarsi che non giochino con la macchina per cucire.

La rumorosità in normali condizioni di funzionamento è inferiore a 70 dB.

La macchina è da utilizzare solamente con pedali di tipo C-9000 prodotti da CHIEN HUNG TAIWAN Ltd.

## ASSISTENZA DI PRODOTTI A DOPPIO ISOLAMENTO

Nei prodotti dotati di doppio isolamento, sono presenti due sistemi di isolamento invece della messa a terra. Un prodotto a doppio isolamento è privo di messa a terra ed è vietato aggiungerne una. Quando si realizzano interventi di assistenza su un prodotto a doppio isolamento, occorre prestare molta attenzione e conoscere l'impianto, pertanto l'assistenza deve essere fornita esclusivamente da personale qualificato. Le parti di ricambio per un prodotto a doppio isolamento devono essere identiche a quelle originali. Un prodotto a doppio isolamento è contrassegnato dalle parole 'DOPPIO ISOLAMENTO' o 'A DOPPIO ISOLAMENTO'.

# SOMMARIO

<b>1</b>	<b>Introduzione.....</b>	<b>6</b>	Sostituzione dell'ago.....	23	
	Panoramica della macchina .....	6	Abbassamento delle griffe .....	23	
	Vista frontale.....	6	Pressione del piedino.....	24	
	Parti superiori .....	7	Sollevamento del piedino .....	24	
	Vista posteriore .....	7	Sostituzione del piedino .....	24	
	Vassoio accessori .....	7	Rimozione del piedino .....	24	
	Componenti dell'unità di ricamo.....	8	Innesto del piedino .....	25	
	Accessori .....	8	Porta USB .....	25	
	Accessori in dotazione .....	8	Chiavetta USB dei ricami .....	25	
	Telaio in dotazione .....	9	Collegamento e rimozione dalla porta USB....	25	
	Accessori in dotazione non illustrati in figura.....	9	Software per PC Embroidery Intro complementare (PC) .....	25	
	Piedini .....	9	Aggiornamento della macchina.....	26	
	Schema generale dei punti.....	11	Istruzioni per l'aggiornamento.....	26	
	Punti utili.....	11	Tasti e indicatori.....	27	
	Punti per quilt .....	13	Tasto Arresto ago su/ giù con indicatore.....	27	
	Punti pittura.....	13	Tasto fermatura .....	27	
	Punti raso.....	13	Tasto tagliafilo con indicatore .....	27	
	Punti decorativi.....	13	Tasto avvio/arresto .....	27	
	Punti per piedini opzionali.....	14	Tasto retromarcia con indicatore.....	28	
	Alfabeti.....	14	Tasto modalità Cucito/modalità Esecuzione ricamo .....	28	
	Block .....	14	Tasto modalità Sequenza/Modifica ricamo ...	28	
	Cirillico.....	14	Modalità Alfabeto, tasto Sequenza .....	28	
<b>2</b>	<b>Preparazione.....</b>	<b>15</b>	Tasto Menu impostazioni.....	28	
	Apertura dell'imballo .....	15	Tasto Display grafico .....	28	
	Collegare il cavo di alimentazione e il pedale.....	15	Tasti Larghezza punto/Posizione punto.....	28	
	Riponimento dopo l'uso .....	16	Tasti cursore.....	28	
	Luci LED .....	16	Tasti Lunghezza punto/Densità punto.....	28	
	Braccio libero.....	16	Pulsanti Selezione diretta .....	28	
	Montaggio della macchina nell'apposito alloggiamento .....	16	Tasto Carica .....	28	
	Taglia-filo .....	17	Tasto Salva punto o sequenza personalizzati.....	28	
	Porta-spola .....	17	Tasto Elimina .....	28	
	Posizione orizzontale .....	17	Tasto Specchiatura verticale .....	28	
	Posizione verticale .....	17	Tasto Specchiatura orizzontale .....	28	
	Porta-spola ausiliario .....	18	Tasto Alt. ....	28	
	Infilatura della macchina .....	18	Pulsante Informazioni.....	29	
	Infila-ago .....	19	Tasti rotella .....	29	
	Infilatura dell'ago doppio.....	19	Tasto OK.....	29	
	Caricamento della bobina .....	20	Leva controllo velocità .....	29	
	Caricamento dalla posizione orizzontale .....	20	Menu Impostazioni.....	30	
	Caricamento attraverso l'ago .....	20	Tensione del filo .....	30	
	Inserimento bobina .....	21	Ago doppio.....	30	
	Sistema IDT™ (Integrated Dual Feed, doppio trasporto integrato) .....	21	Sicurezza larghezza punto.....	30	
	Innesto del sistema IDT™ .....	21	Arresto automatico per taglio .....	31	
	Disinnesto del sistema IDT™.....	22	Lingua .....	31	
	Aghi.....	22	Allarme acustico.....	31	
	Ago universale .....	22	Contrasto .....	31	
	Ago per tessuti elastici .....	22	Versione del software .....	31	
	Ago da ricamo .....	22	Posizioni del telaio.....	31	
	Ago per jeans .....	22	<b>3</b>	<b>Modalità Cucito.....</b>	<b>33</b>
	Ago lanceolato .....	23		Selezione del punto.....	33
				Consigli di cucito.....	33
				Regolazione del punto .....	34
				Larghezza/posizione del punto.....	34

Lunghezza punto/Densità punto.....	34	Punti rimasti nel blocco colore .....	53
Allungamento .....	34	Colore in uso .....	54
Tensione del filo .....	35	Orbitare per controllare la posizione .....	54
Specchiatura.....	35	Imbastitura .....	54
Punto personalizzato .....	35	Monocromatico .....	54
Salva punto personalizzato.....	35	Controllo velocità .....	54
Sovrascrivere punto personalizzato .....	35	Tensione del filo .....	54
Caricamento di un punto personalizzato .....	36	Introduzione al ricamo .....	55
Tecniche di cucito .....	36	Modifica ricamo .....	56
Punto zigzag a tre passi.....	36	Rotazione.....	56
Asole .....	36	Altezza del disegno .....	56
Cucire un bottone .....	39	Larghezza del disegno .....	56
Rammendo .....	39	Spostamento .....	56
Cucitura di orli su tessuti pesanti.....	39	Specchiatura.....	57
Quilt dall'aspetto artigianale.....	40	Pop-up di ricamo comuni .....	57
Mano libera.....	40		
Impunture a mano libera.....	40	<b>7 Manutenzione .....</b>	<b>59</b>
Punto orlo invisibile.....	41	Pulizia della macchina .....	59
Cucitura di cerniere lampo .....	42	Pulitura dell'area della bobina .....	59
Comuni popup di cucito.....	42	Pulizia della zona sottostante la bobina .....	60
Controllare il filo dell'ago.....	42	Sostituzione della placca ago.....	60
La macchina deve riposare .....	42	Risoluzione dei problemi.....	61
		Specifiche tecniche .....	63
<b>4 Sequenza .....</b>	<b>43</b>	Indice analitico.....	<b>64</b>
Creazione di una sequenza.....	43		
Uso dell'alfabeto.....	43		
Creazione di una sequenza di testo .....	43		
Selezione di un set di caratteri e di un font ....	44		
Regolazione di testo e punti.....	44		
Eliminazione di punti o lettere in una sequenza.....	44		
Gestione delle sequenze.....	44		
Salvataggio della sequenza.....	44		
Caricamento sequenza .....	45		
Cucire una sequenza.....	45		
<b>5 Preparazioni del ricamo .....</b>	<b>46</b>		
Panoramica dell'unità di ricamo.....	46		
Panoramica del telaio di ricamo .....	46		
Disegni .....	46		
Raccolta di ricami.....	46		
Scaricamento copie di riserva dei disegni ....	47		
Collegamento dell'unità di ricamo .....	47		
Rimozione dell'unità di ricamo .....	47		
Montare il piedino da ricamo/mano libera 6.....	48		
Intelaiatura del tessuto .....	48		
Fissare/Staccare il telaio.....	49		
<b>6 Ricamo .....</b>	<b>50</b>		
Informazioni sui modelli .....	50		
Esecuzione ricamo .....	51		
Caricamento di un disegno.....	51		
Caricamento di un font di ricamo .....	51		
Editor testo ricamo .....	52		
Formati telai.....	53		
Posizioni del telaio.....	53		

# 1 Introduzione

## Panoramica della macchina

### Vista frontale

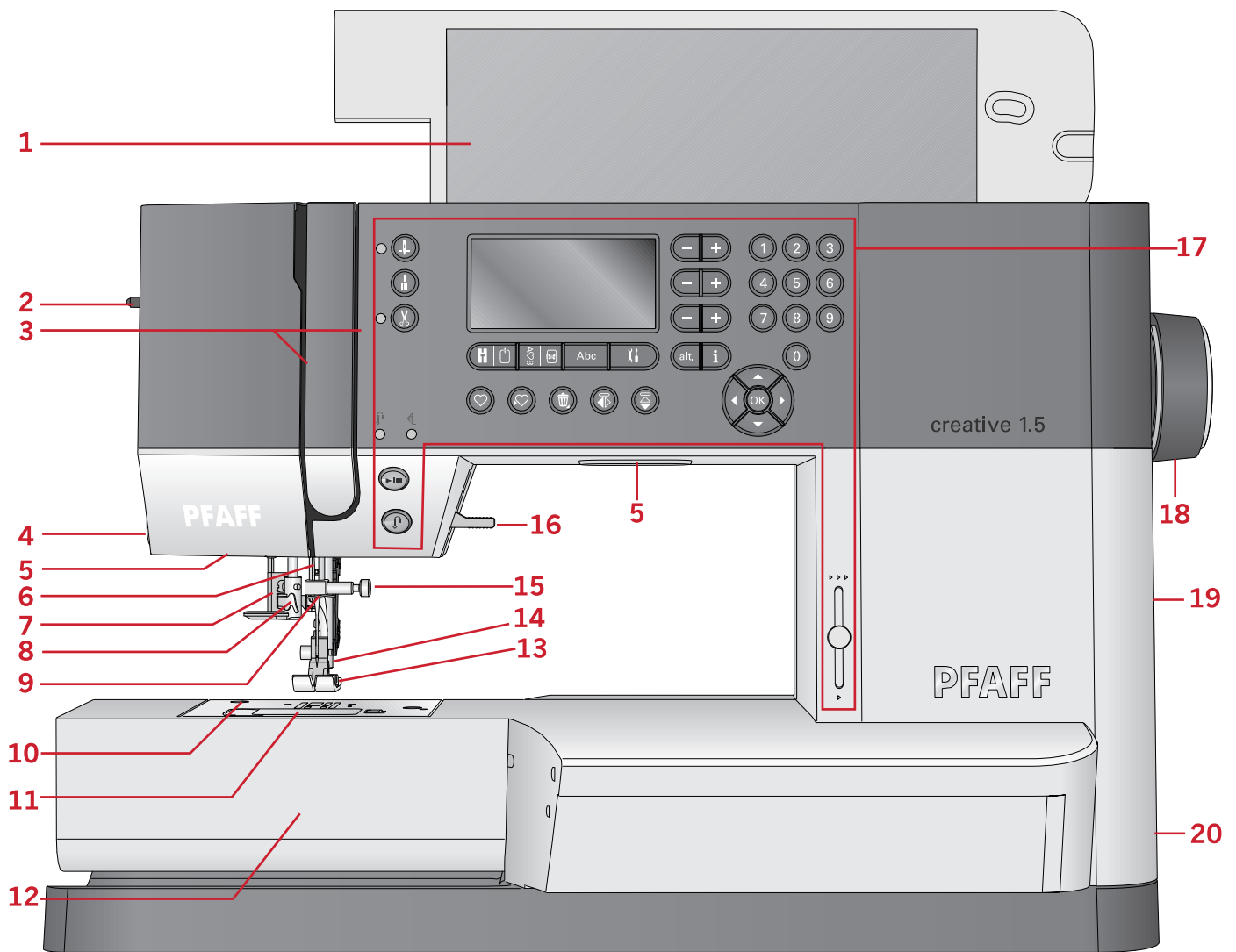

1. Coperchio con panoramica punti
2. Rotellina pressione del piedino
3. Guida-filo
4. Taglia-filo
5. Luci LED
6. Barra-ago
7. Leva asola
8. Infila-ago incorporato
9. Guida-filo nell'ago
10. Placca ago
11. Copri-bobina

12. Braccio libero
13. Piedino
14. Barra piedino e porta-piedino
15. Vite dell'ago
16. Leva alzapiedino
17. Tasti e display grafico
18. Volantino
19. Porta USB
20. Interruttore principale, connettori per il cavo di alimentazione e pedale

## Parti superiori

1. Guide filo
2. Guidafilo caricamento bobina e disco tendifilo
3. Taglia-filo della bobina
4. Leva avvolgi bobina e alberino bobina
5. Foro per porta-spola ausiliario
6. Dischetto in feltro
7. Blocca-spola
8. Porta-spola
9. Dischi tendifilo
10. Leva di pescaggio filo

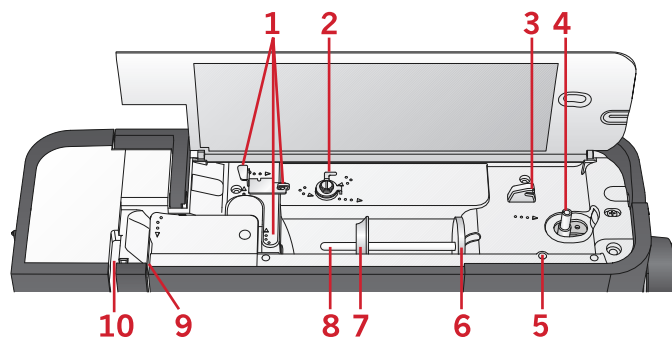

## Vista posteriore

1. Maniglia
2. Leva alzapidino
3. Sistema IDT™
4. Corsore per l'abbassamento delle griffe
5. Presa di collegamento all'unità di ricamo

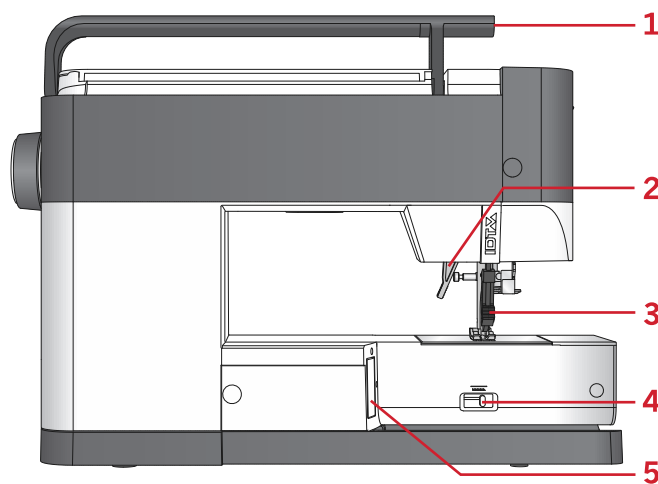

## Vassoio accessori

Riporre gli accessori nell'apposito vassoio in modo che siano facilmente accessibili.

1. Vano per gli accessori
2. Gancio

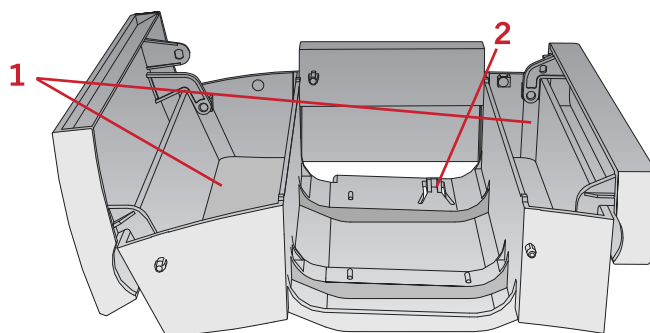

## Componenti dell'unità di ricamo

(tipo EU-3P)

1. Tasto di sgancio dell'unità di ricamo
2. Piedini di regolazione altezza
3. Presa per unità di ricamo
4. Gruppo di connessione telaio per ricamo
5. Braccio di ricamo

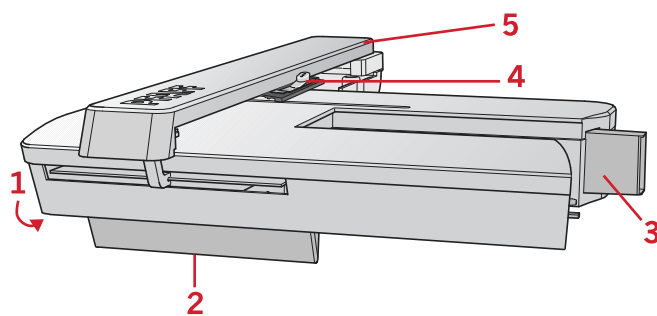

## Accessori

### Accessori in dotazione

1. Retino
2. Guidaorli
3. Dischetto in feltro (2)
4. Cacciavite
5. Porta-spola ausiliario
6. Taglia-asole
7. Spazzolino. Utilizzare il bordo affilato dello spazzolino per pulire la zona attorno alle griffe.
8. Bobine (5, una è sulla macchina)
9. Cacciavite per piastrina ago
10. Blocca-spola, piccolo
11. Blocca-spola, grande
12. Chiavetta USB dei ricami con disegni di ricami e libretto con una collezione di ricami PFAFF® **creative™ 1.5**
13. Attrezzo multiuso
14. Vite blocca-ago lunga per cucire a mano libera

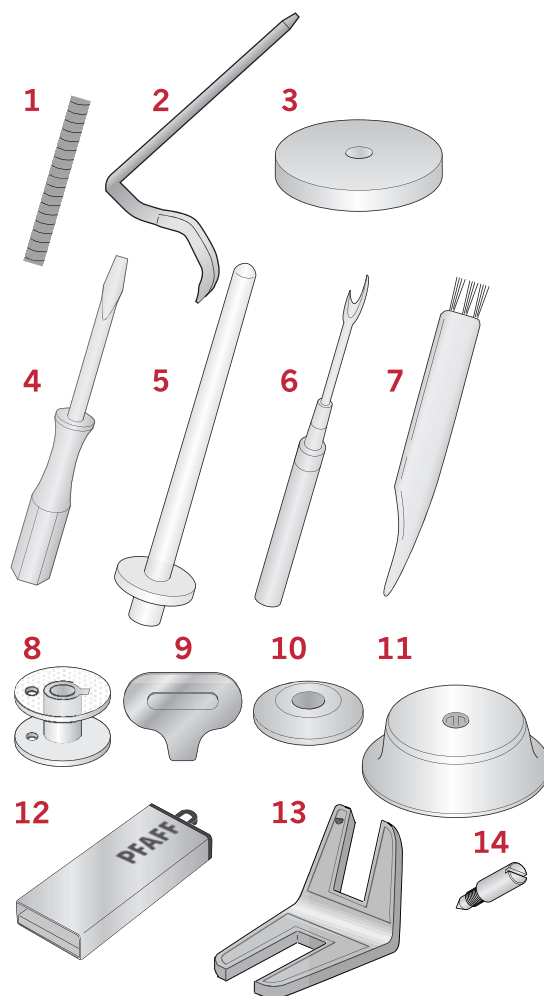



## Telaio in dotazione

1. creative™ MASTER HOOP (240x150 mm)

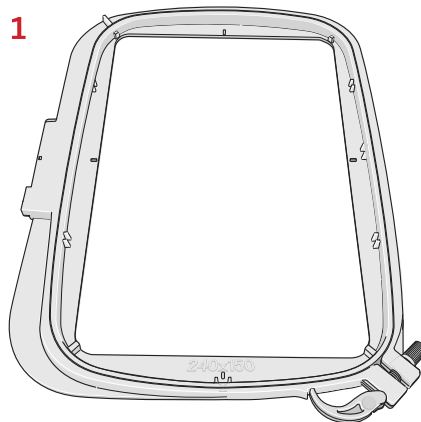

## Accessori in dotazione non illustrati in figura

- Pedale
- Cavo di alimentazione
- Aghi
- Coperchio rigido

## Piedini

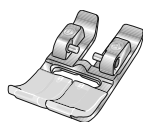

**OA - Piedino standard con sistema IDT™**  
(montato sulla macchina per cucire alla consegna)

Questo piedino viene utilizzato prevalentemente per eseguire cuciture dritte e a zigzag con una lunghezza del punto superiore a 1,0 mm.

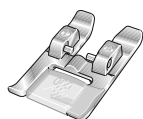

**1A - Piedino per punti decorativi con sistema IDT™**

Questo piedino si utilizza per eseguire punti decorativi. La scanalatura al di sotto del piedino facilita lo scorrimento sui punti.



**2A - Piedino per punti decorativi**

Utilizzare questo piedino per realizzare punti decorativi, punti corti a zigzag oppure altri punti utili di lunghezza inferiore a 1,0 mm. La scanalatura al di sotto del piedino facilita lo scorrimento sui punti.

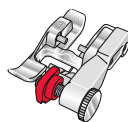

**3 - Piedino per orlo invisibile con sistema IDT™**

Questo piedino serve per cucire orli invisibili. La sporgenza sul piedino guida il tessuto. La guida rossa sul piedino consente di avanzare lungo la piega sul limite dell'orlo.



**4 - Piedino per cerniera con sistema IDT™**

Può essere inserito a destra o a sinistra dell'ago e facilita la cucitura vicino a entrambi i lati della cerniera. Spostare la posizione dell'ago a destra o a sinistra per cucire più vicino ai denti della cerniera.

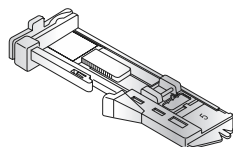

**5 - Piedino per asole in un solo passaggio**

Questo piedino dispone di uno spazio sul retro in cui inserire il bottone che serve da campione per impostare la dimensione dell'asola. La macchina cucirà un'asola adatta a tale bottone. Adatto per asole fino a 25 mm.

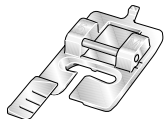

### **5M - Piedino per asole manuale**

Questo piedino si impiega per cucire asole manuali più lunghe di 25 mm. Utilizzare le tacche sul piedino per posizionare l'orlo del capo. Lo sperone nella parte posteriore del piedino serve a sostenere la cordonatura per le asole cordonate.

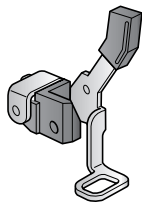



















### **6 - Piedino per ricamo/a mano libera**



















Questo piedino è utile per ricamare e per cucire a mano libera. Può essere usato anche per il rammendo.

*Nota: Quando si cuce a mano libera con punti zigzag, sostituire la vite blocca-ago corta con la vite blocca-ago lunga compresa tra gli accessori.*

# Schema generale dei punti

## Punti utili

Punto	N.	Nome	Descrizione
	1	Punto dritto	Per cucitura e impuntura. Scegliere tra 29 diverse posizioni dell'ago.
	2	Punto dritto triplo elastico	Cuciture rinforzate. Impunture.
	3	Punto dritto in retromarcia	Cucitura in retromarcia continua.
	4	Punto zigzag	Rinforza le cuciture, esegue rifiniture, cucitura elastica, inserimento pizzo.
	5	Punto zigzag, posizione dell'ago destra o sinistra	Rinforza le cuciture, esegue rifiniture, cucitura elastica.
	6	Punto Z-zigzag	Applicazioni, galloni, occhielli.
	7	Punto zigzag triplo elastico	Punto elastico per orli decorativi o impunture.
	8	Punto zigzag a tre passi	Cucitura elastica, rammendo, toppe.
	9	Punto elastico	Cucitura elastica, rammendo, toppe.
	10	Punto elastico triplo	Cucitura elastica, rammendo, toppe e cucitura decorativa.
	11	Punto a nido d'ape	Punto decorativo per tessuti e orli elastici. Si usa anche con filo elastico nella bobina.
	12	Punto fagotto	Unione tessuti e imbottitura quilt, punto decorativo per quilt, orlo a giorno.
	13	Punto elastico base	Punto di unione per biancheria intima, tessuti in spugna, pelle, tessuti ingombranti in cui si sovrappongono le cuciture.
	14	Punto orlo incrociato	Orlo decorativo elastico per tessuti elastici.
	15	Punto orlo invisibile	Cucitura di orli invisibili su tessuti non elastici.
	16	Punto orlo invisibile elastico	Cucitura di orli invisibili su tessuti elastici.
	17	Punto tricot elastico	Cuciture su tessuti elastici.
	18	Overlock chiuso	Per cucire e sorfilare contemporaneamente tessuti elastici.
	19	Overlock chiuso	Per cucire e sorfilare contemporaneamente con bordo rinforzato.

Punto	N.	Nome	Descrizione
	20	Sorfilatura elastica	Per cucire e sorfilare contemporaneamente tessuti elastici.
	21	Overlock	Per cucire e sorfilare in un solo passaggio, toppa, orlo.
	22	Overlock chiuso	Per cucire e sorfilare in un solo passaggio, toppa, orlo.
	23	Overlock con maglia elastica	Per cucire e sorfilare contemporaneamente tessuti elastici.
	24	Orlo invisibile overlock chiuso	Per creare orlo invisibile decorativo per tessuti elastici.
	25	Asola per biancheria	Asola per camicie, camicette e biancheria.
	26	Asola standard	Asola base per camicie, camicette e giacche. Anche per federe.
	27	Asola rotonda con travetta longitudinale	Asola per abbigliamento.
	28	Asola a occhiello con travetta a punta	Asola da sarto o asola decorativa.
	29	Asola a goccia con travetta longitudinale	Asola da sarto per giacche e pantaloni.
	30	Asola rotonda	Asola per capi leggeri o giacche.
	31	Asola elastica	Asola per tessuti elastici.
	32	Tasto cucitura	Per cucire bottoni o travette.
	33	Occhiello	Cucitura decorativa.
	34	Punto rammendo programmabile	Rammendo strappi o tessuto danneggiato.
	35	Punto per rammendo rinforzati programmabili	Rammendo rinforzato strappi o tessuto danneggiato.
	36	Travetta	Cucitura automatica di rinforzo anche per le tasche.
	37	Travetta Denim	Cucitura automatica decorativa di rinforzo anche per le tasche.

## Punti per quilt

38	39	40	41	42	43	44	45	46	47	48	49	50	51	52
53	54	55	56	57	58	59	60	61	62	63	64	65	66	67

## Punti pittura

68	69	70	71	72	73	74	75	76	77	78	79	80	81	82
83	84	85												





## Punti raso

86	87	88	89	90	91	92	93	94	95	96	97	98	99	100
101	102	103	104	105										

## Punti decorativi

106	107	108	109	110	111	112	113	114	115	116	117	118	119	120
121	122	123	124	125	126	127	128	129	130	131	132	133	134	135
136	137	138	139	140	141	142	143	144	145					

## Punti per piedini opzionali

	146	Punto perla, 4-6 mm	Per cucire perle, perline, ecc. Richiede il piedino per perline opzionale (cod. 820605-096).
	147	Punto annodato	Crea l'aspetto di punti nodini ricamati a mano. Richiede il piedino opzionale a imbuto con sistema IDT™ (codice 820613-096).
	148	Punto annodato	Crea l'aspetto di punti nodini ricamati a mano. Richiede il piedino opzionale a imbuto con sistema IDT™ (codice 820613-096).
	149	Punto unisci e orla	Per unire due pezzi di tessuto. Richiede il piedino opzionale Unisci e piega orli con sistema IDT™ (codice 820931-096).
	150	Punto unisci e orla	Per unire due pezzi di tessuto. Richiede il piedino opzionale Unisci e piega orli con sistema IDT™ (codice 820931-096).

## Alfabeti

### Block

ABCDEFGHIJKLMNOPQRSTUVWXYZ  
 abcdefghijklmnopqrstuvwxyz  
 Ä Å Ö Ü Æ Ø Ñ ß & ? !  
 å ä å ö é ê í ó ô æ ø ù ú û ç ñ ' @  
 1234567890.,- \_

### Cirillico

А Б В Г Д Е Ж З И Й К Л М Н О П Р С Т У Ф Х Ц Ч  
 Ш Щ Ъ Ы Ь Э Ю Я  
 а б в г д е ж з и й к л м н о п р с т у ф х ц ч ш щ ъ ы ь э ю я  
 1234567890 & ? ! ' @ . , - \_

## 2 Preparazione

### Apertura dell'imballo

1. Collocare la scatola su una superficie piana e stabile. Estrarre la macchina dalla confezione, togliere l'imballo esterno e sollevare la custodia rigida della macchina.
2. Eliminare tutto il materiale da imballo esterno e il sacchetto in plastica.

*Nota: La macchina PFAFF® creative™ 1.5 è regolata in modo da assicurare risultati ottimali a una temperatura ambiente normale. Temperature molto calde o molto fredde possono incidere sui risultati di cucito.*

*Nota: L'eccesso di tintura di alcuni tessuti può scolorire macchiando altri tessuti e la macchina per cucire stessa. Queste macchie possono essere molto difficili, se non impossibili, da eliminare. Pile e jeans, soprattutto nei colori rosso e blu, spesso causano questo problema. Se si ha la sensazione che il tessuto/il capo prêt-à-porter contengano una quantità eccessiva di colore, per evitare che macchino sottoporli sempre a un prelavaggio prima di cucirli/ricamarli.*

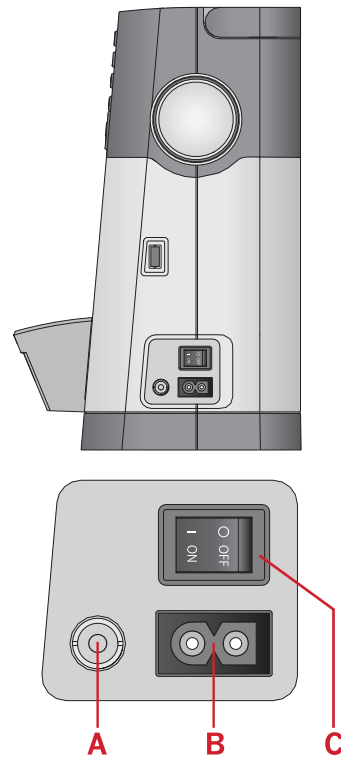

### Collegare il cavo di alimentazione e il pedale

Gli accessori forniti comprendono il cavo di alimentazione e il pedale.

*Nota: se non si sa come collegare la macchina alla presa di rete, consultare un elettricista qualificato. Staccare la spina dalla presa di rete quando non si usa la macchina.*

Per la presente macchina per cucire utilizzare il pedale C-9000 prodotto da CHIEN HUNG TAIWAN Ltd .

1. Collegare il cavo del pedale alla presa anteriore in basso a destra sulla macchina per cucire (A).
2. Collegare il cavo di alimentazione alla presa posteriore in basso a destra sulla macchina per cucire (B). Inserire la spina nella presa di rete a parete.
3. Premere l'interruttore di accensione/spegnimento per attivare l'alimentazione e la luce (C).

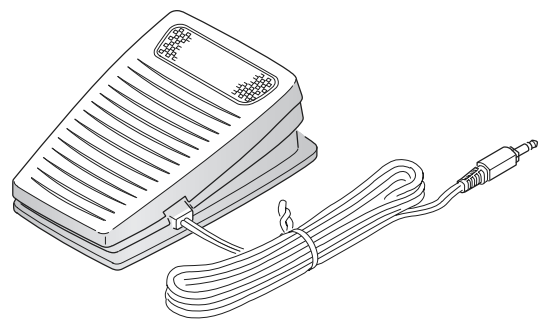

### Per USA e Canada

Questa macchina per cucire ha una spina polarizzata (una linguetta più larga dell'altra). Per ridurre il rischio di scosse elettriche, la spina può essere inserita in una presa polarizzata in un solo verso. Se non si riesce a inserire la spina nella presa, capovolgerla. Se ancora non si riesce a inserirla, rivolgersi a un elettricista qualificato perché provveda a installare la presa adatta. Non modificare mai la spina.

## Riponimento dopo l'uso

1. Spegnerne l'interruttore principale.
2. Scollegare il cavo di alimentazione prima dalla presa a muro e poi dalla macchina per cucire.
3. Estrarre dalla macchina il cavo del pedale. Conservare il cavo del pedale arrotolato intorno al pedale.
4. Riporre tutti gli accessori nel box accessori. Far scorrere il box sulla macchina per cucire intorno al braccio libero.
5. Riporre il pedale nello spazio sopra il braccio libero.
6. Coprire la macchina con la valigia rigida.

## Luci LED

La macchina dispone di luci LED che distribuiscono la luce in modo uniforme sull'area di cucito, eliminando eventuali ombre.

## Braccio libero

Per utilizzare il braccio libero, rimuovere il box accessori. Se collegato, il box accessori è bloccato alla macchina tramite un gancio. Per togliere il box, farlo scivolare verso sinistra.

## Montaggio della macchina nell'apposito alloggiamento

Sulla parte inferiore della macchina sono presenti due fori per il montaggio della macchina sull'apposito alloggiamento. Fissare la macchina con viti M6.

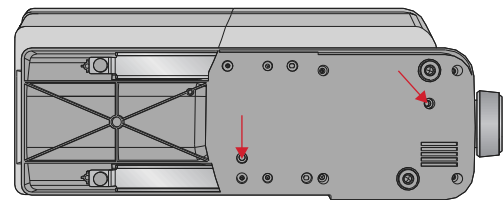



## Taglia-filo

Per usare il taglia-filo, tirare il filo da davanti a dietro, come illustrato in figura (A).

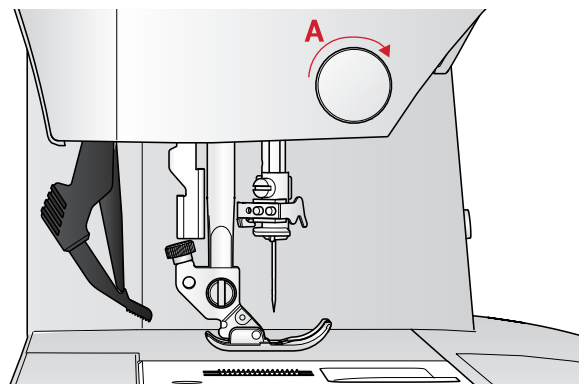

## Porta-spola

La macchina per cucire dispone di due porta-spola, quello principale e quello ausiliario. I porta-spola sono adatti a tutti i tipi di filo. Il porta-spola principale è regolabile e si può usare in posizione orizzontale (il filo si svolge dal rocchetto fisso) e in posizione verticale (il rocchetto ruota con il filo). Utilizzare la posizione orizzontale per i fili normali e la posizione verticale per i rocchetti grandi o i fili speciali.

### Posizione orizzontale

Posizionare un dischetto in feltro e una bobina sul porta-spola. Assicurarsi che il filo si sfilì dall'estremità anteriore della spoletta (A) e far scorrere in posizione un blocca-spola.

*Nota: non tutte le spolette sono fabbricate allo stesso modo. In caso di problemi con il filo, ruotare la spoletta in modo che il filo possa svolgersi in direzione opposta o collocare la spoletta in posizione verticale.*

In funzione delle dimensioni del rocchetto, invertire il senso del blocca-spola (B).

Usare il blocca spola piccolo con il filo avvolto in modo incrociato (C).

Se il filo si svolge facilmente, collocare il retino sopra il rocchetto (D).

### Posizione verticale

Sollevare il porta-spola in posizione verticale. Collocare un dischetto di feltro sotto il rocchetto per evitare che il filo si svolga troppo velocemente. Non collocare un blocca-spola sopra il porta-spola, perché in tal caso il rocchetto non potrebbe girare.

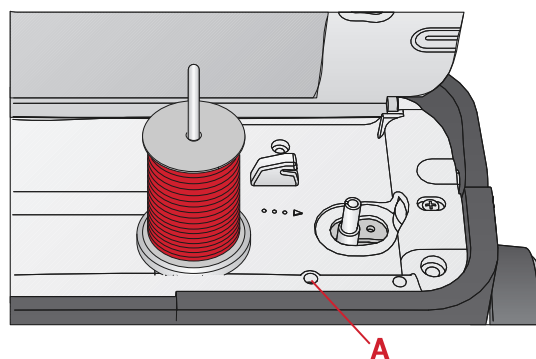
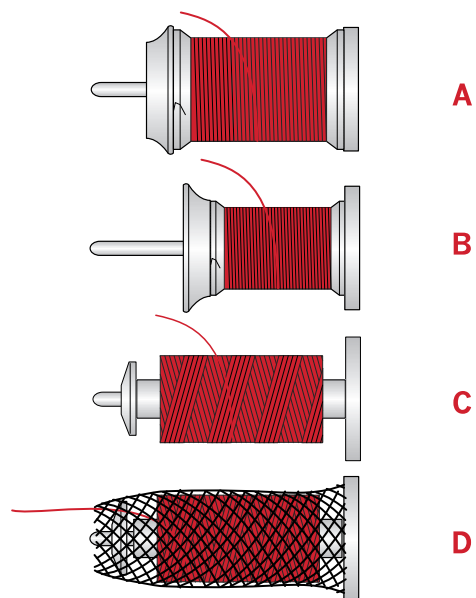

Porta-spola principale in posizione verticale.

## Porta-spola ausiliario

Il porta-spola ausiliario serve per caricare una bobina con un altro filo o per inserire un secondo rocchetto quando si cuce con l'ago doppio. Inserire il porta-spola ausiliario nel foro alla sommità della macchina (A). Collocare un dischetto di feltro sotto il rocchetto

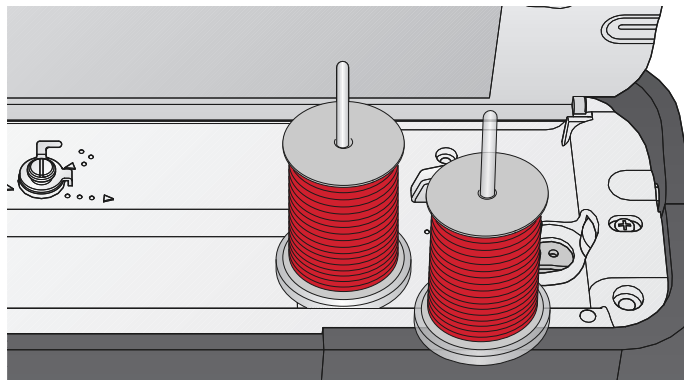

Porta-spola ausiliario e porta-spola principale in posizione verticale.

## Infilatura della macchina

Assicurarsi che il piedino e l'ago siano sollevati al massimo.

1. Posizionare un dischetto in feltro e il rocchetto sul porta-spola e montare un blocca-spola delle dimensioni e della direzione corrette.

*Nota: tenere il filo con entrambe le mani per impedirgli di allentarsi durante l'infilatura. Ciò garantisce che il filo sarà correttamente posizionato nel percorso di infilatura.*

2. Tirare il filo sotto il guida-filo (A) da destra a sinistra.
3. Tirare il filo da destra a sinistra lungo la fessura.
4. Tirare il filo tra i dischi tendifilo (B).
5. Abbassare il filo attraverso la fessura a destra e verso l'alto attraverso la fessura per il filo a sinistra.
6. Infilare il filo da destra nella leva tendi-filo (C) quindi verso il basso attraverso la fessura per il filo a sinistra nel guida-filo nell'ago (D).
7. Infilare l'ago.

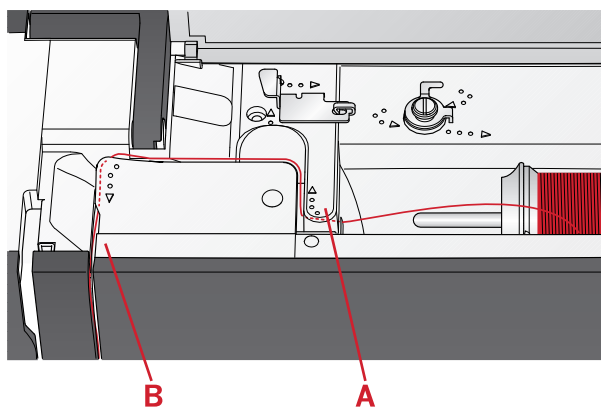

B

A

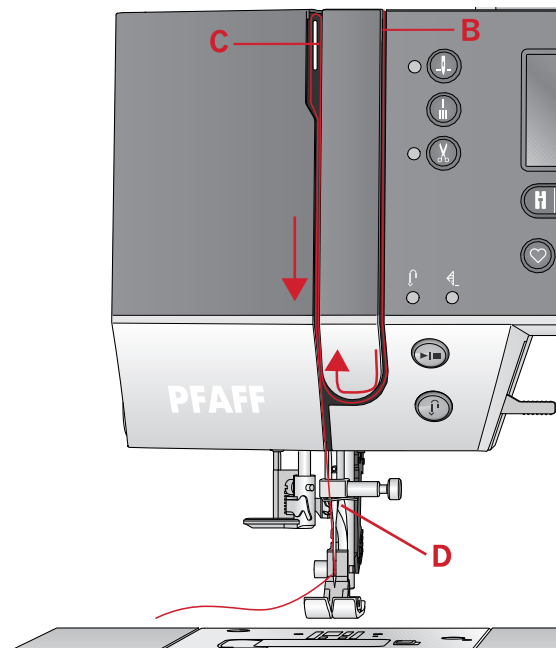

C

B

D

PFAFF

## Infila-ago

L'infila-ago consente di infilare l'ago in automatico. L'infila-ago incorporato può essere utilizzato solo con l'ago completamente sollevato. Premere il tasto ago su/giù per verificare che l'ago sia completamente sollevato.

Si consiglia inoltre di abbassare il piedino.

1. Usare la maniglia (A) per abbassare completamente l'infila-ago. Le flange di metallo racchiudono l'ago e un piccolo gancio passerà attraverso la cruna.
2. Posizionare il filo dalla parte posteriore al di sopra del guida-filo (B) e sotto il gancio piccolo (C).
3. Lasciare che l'infila-ago oscilli dolcemente all'indietro. Il gancetto tira il filo attraverso la cruna, formando un anello dietro l'ago. Tirare l'anello dietro l'ago.
4. Sollevare il piedino e collocare il filo sotto di esso.

*Nota: L'infila-ago è destinato agli aghi n. 70-120. Non utilizzarlo per aghi n. 60 o più piccoli, aghi lanceolati o aghi doppi.*

*Sono inoltre presenti accessori opzionali che richiedono l'infilatura manuale dell'ago.*

*Quando si infila l'ago manualmente, assicurarsi di procedere dal davanti verso il retro.*

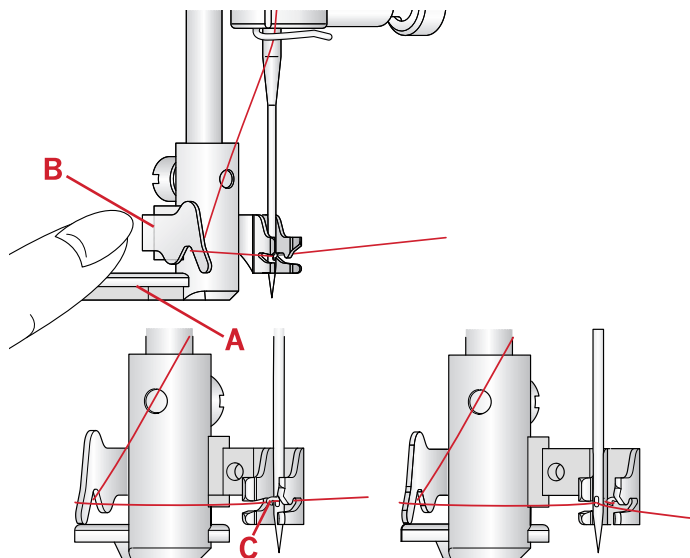

## Infilatura dell'ago doppio

Sostituire l'ago con un ago doppio. Assicurarsi che il piedino e l'ago siano sollevati al massimo.

1. Infilare il primo filo seguendo le indicazioni della pagina precedente.
2. Infilare a mano la cruna dell'ago da davanti a dietro.
3. Inserire il porta spola ausiliario e inserire un dischetto di feltro. Inserire il secondo filo sul porta-spola.
4. Portare il filo a sinistra e tirarlo nel guida-filo (A), da dietro a davanti.
5. Infilare il secondo filo come il primo.
6. Assicurarsi che un filo sia all'interno del guida-filo e l'altro all'esterno.
7. Infilare a mano la cruna dell'ago da davanti a dietro.

*Nota: Il peso e la superficie irregolare dei filati speciali come quelli metallici aumenta la quantità di attrito sul filato stesso. La riduzione della tensione impedirà la rottura dell'ago.*

*Nota: attivare l'ago doppio e selezionarne la larghezza corretta nel menu delle impostazioni. Ciò limiterà la larghezza dei punti per quel formato di ago e impedirà danni al piedino e all'ago.*

*Nota: non utilizzare aghi doppi asimmetrici perché potrebbero danneggiare la macchina per cucire.*

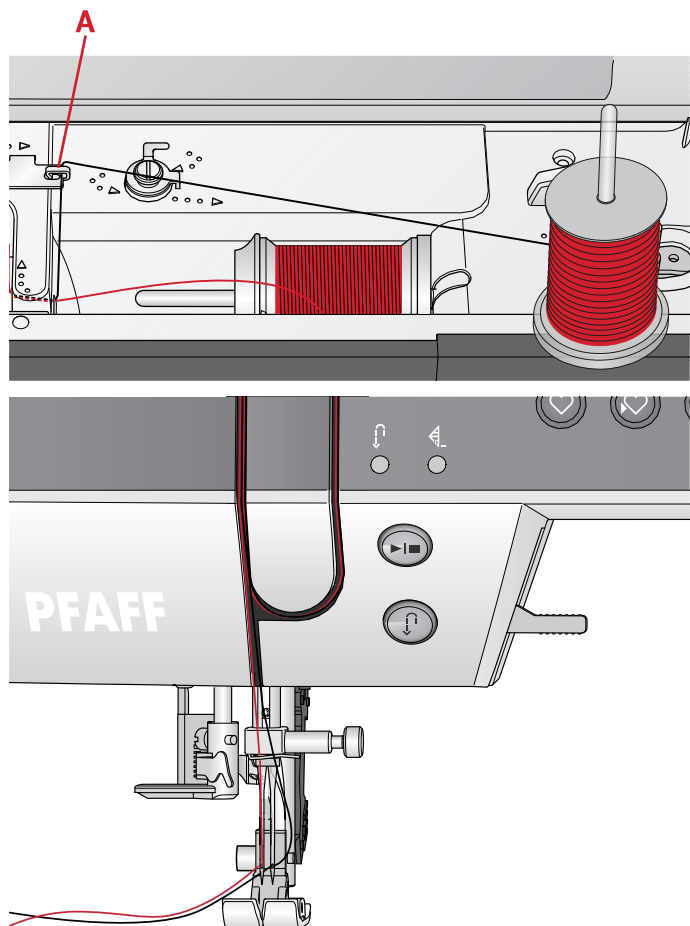

## Caricamento della bobina

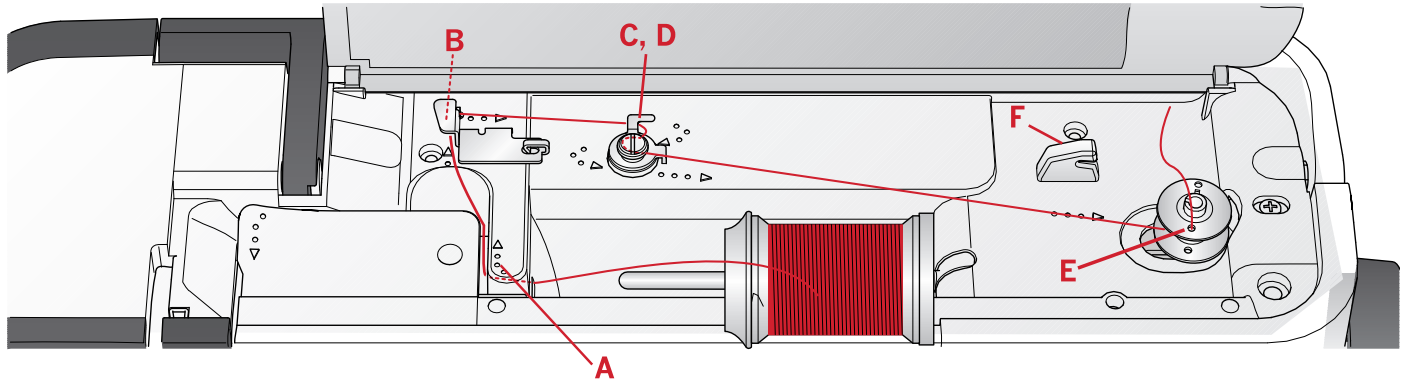

### Caricamento dalla posizione orizzontale

1. Posizionare il dischetto infeltrato e il rocchetto sul porta-spola in posizione orizzontale. Far scorrere in posizione un blocca-spola del tipo e della direzione corretti.
2. Posizionare il filo sotto il guida-filo (A), da destra a sinistra. Tirare il filo verso il dietro e avvolgerlo al guida-filo (B) da sinistra a destra
3. Tirare il filo a destra e quindi attraverso il guida-filo (C), da dietro a davanti. Passare il filo sotto il disco tendifilo (D) in senso orario.

*Nota: assicurarsi che dentro il disco tendifilo il filo sia ben teso in modo da assicurarne la tensione corretta.*

4. Guidare il filo nel foro della bobina vuota (E) dall'interno all'esterno.
5. Inserire la bobina nell'alberino caricabobina.
6. Spingere a destra la leva per caricare la bobina. Sarà visualizzato un popup che informa che il caricamento bobina è attivo. Per cominciare a caricare la bobina, premere il pedale o il tasto di avvio/arresto. Quando si comincia il caricamento, mantenere saldamente il capo del filo.

Quando la bobina è piena, rilasciare il pedale o premere di nuovo il tasto di avvio/arresto per fermare. Spingere la leva della bobina a sinistra. Il popup si chiude. Togliere la bobina e tagliare il filo con il taglia-filo (F).

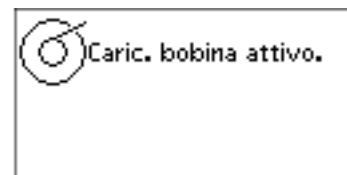
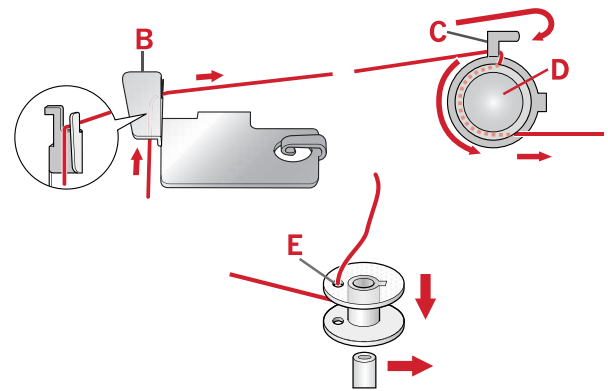

### Caricamento attraverso l'ago

Assicurarsi che il piedino e l'ago siano sollevati al massimo. Sollevare il filo dall'ago, sotto il piedino, facendolo passare attraverso l'apposita fessura a sinistra e attraverso il guida-filo della bobina (A). Procedere quindi secondo le indicazioni dei punti da 3 a 6.

*Nota: quando si carica la bobina dall'ago, utilizzare un piedino metallico.*

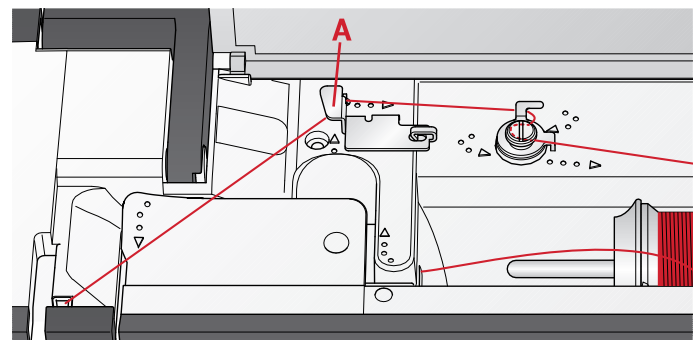

## Inserimento bobina

Prima di inserire o rimuovere la bobina assicurarsi che l'ago sia completamente sollevato e che la macchina sia spenta.

1. Aprire il copri-bobina premendo il pulsante di apertura a destra (A). Rimuovere il copri-bobina (B).
2. Inserire la bobina nell'alloggiamento con il filo svolto in senso antiorario.
3. Premendo delicatamente la bobina con un dito, tirare il filo nel dentello (C). Quindi tirare il filo fino alle tacche a freccia nel guida-filo della placca ago da (C) a (D). Tirare il filo sulle tacche a freccia nel guida-filo della placca ago da (D) a (E). Per tagliare il filo in eccesso tirarlo a destra sul tagliafilo (E).
4. Riposizionare il copri-bobina.

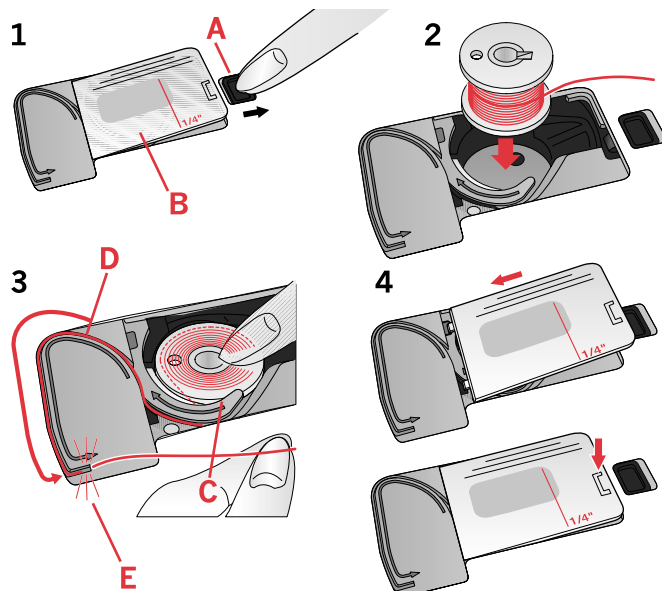

## Sistema IDT™ (Integrated Dual Feed, doppio trasporto integrato)

La macchina per cucire PFAFF® **creative™ 1.5** offre la soluzione ideale per cucire con precisione su qualsiasi tessuto: il sistema IDT™ a doppio trasporto integrato. Come in tutte le macchine industriali, il sistema IDT™ consente l'avanzamento della stoffa dall'alto e dal basso contemporaneamente. Il materiale viene trasportato con precisione, eliminando le increspature nelle cuciture su tessuti leggeri come seta e rayon. L'azione di doppio trasporto del sistema IDT™ impedisce agli strati di spostarsi durante la cucitura, mantenendo allineati gli strati del quilt e garantendo una corrispondenza perfetta durante la cucitura di tessuti a righe o a quadri.

### Innesto del sistema IDT™

Importante: per tutti i lavori realizzati con il sistema IDT™, utilizzare il piedino con la scanalatura posteriore centrale (A).

Sollevare il piedino. Premere il sistema IDT™ verso il basso fino a quando si innesta.

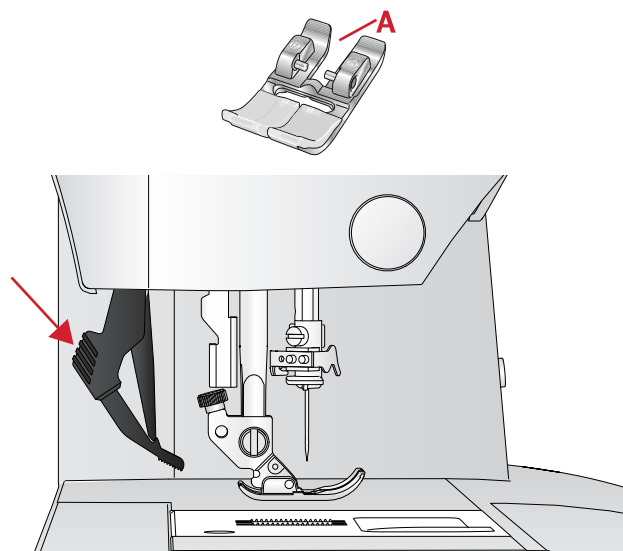

## Disinnesto del sistema IDT™

Sollevare il piedino. Tenere con due dita il gambo zigrinato del braccetto del sistema IDT™. Abbassare il sistema IDT™, quindi allontanarlo da sé per riportarlo lentamente su.

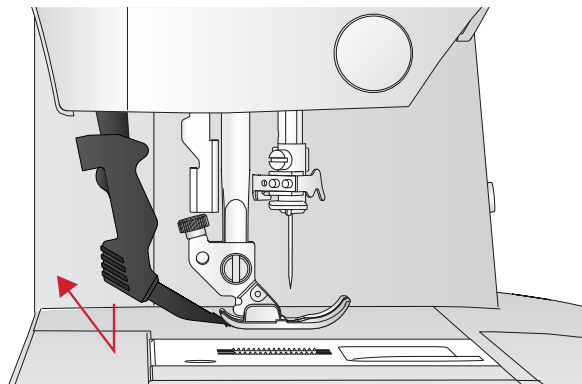

## Aghi

Nella macchina per cucire, l'ago svolge una funzione molto importante. Si consiglia, pertanto, di usare esclusivamente aghi di qualità, ad esempio, gli aghi del sistema 130/705H. La confezione di aghi in dotazione alla macchina contiene aghi delle dimensioni usate più di frequente.

### Ago universale

Gli aghi universali hanno la punta leggermente arrotondata e sono disponibili in una varietà di grandezze, adatte per cucire genericamente su tessuti di tipo e spessore diverso.

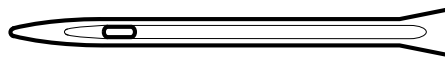

*Ago universale.*

### Ago per tessuti elastici

Gli aghi per tessuti elastici si distinguono per uno speciale solco longitudinale che elimina i punti saltati quando il tessuto si piega. Per maglieria, costumi da bagno, pile, pelli e scamosciati sintetici.

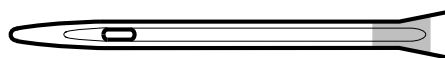

*Ago per tessuti elastici, evidenziato in giallo*

### Ago da ricamo

Gli aghi da ricamo si distinguono per uno speciale solco longitudinale, per la punta leggermente arrotondata e per la cruna di poco più grande del normale, per evitare di danneggiare filati e materiali. Vanno utilizzati con filati metallici o altri filati speciali da ricamo e per cuciture decorative.

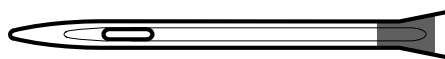

*Ago da ricamo, evidenziato in rosso*

### Ago per jeans

Questi aghi hanno la punta particolarmente affilata per penetrare in tessuti a trama stretta senza deformarsi. Per tela, jeans e microfibre.

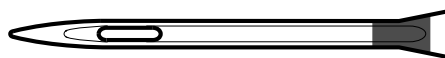

*Ago per jeans, evidenziato in azzurro*

## Ago lanceolato

L'ago lanceolato è provvisto di larghe sporgenze laterali che consentono di forare i tessuti per realizzare i punti entredeux e altri punti per orli su tessuti in fibre naturali.

*Nota: L'ago lanceolato non è fornito in dotazione con la macchina.*

*Nota: Sostituire l'ago frequentemente. Usare sempre aghi dritti con la punta affilata (A).*

*Un ago danneggiato (B) può rompersi, saltare dei punti o fare impigliare il filo, oltre che rovinare la placca ago.*

*Non utilizzare aghi doppi asimmetrici (C) che potrebbero danneggiare la macchina per cucire.*

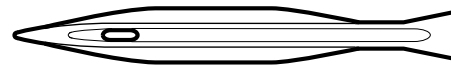

Ago lanceolato.

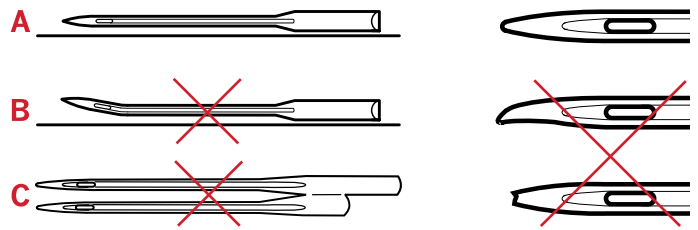

## Sostituzione dell'ago

1. Usare il foro della piastrina elevatrice per sostenere l'ago.
2. Allentare la vite dell'ago. Se necessario utilizzare il cacciavite.
3. Rimuovere l'ago.
4. Inserire il nuovo ago usando la piastrina elevatrice. Il nuovo ago va inserito con la parte piatta rivolta indietro e spingendo fino in fondo.
5. Serrare la vite dell'ago fino a finecorsa.

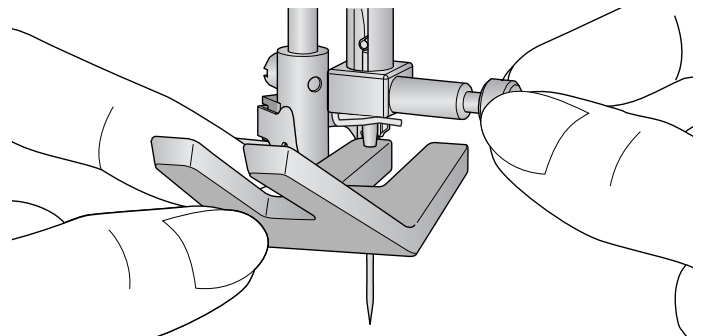

## Abbassamento delle griffe

È possibile abbassare le griffe spostando a sinistra nel retro del braccio libero. Per sollevare le griffe, spostare l'interruttore a destra.

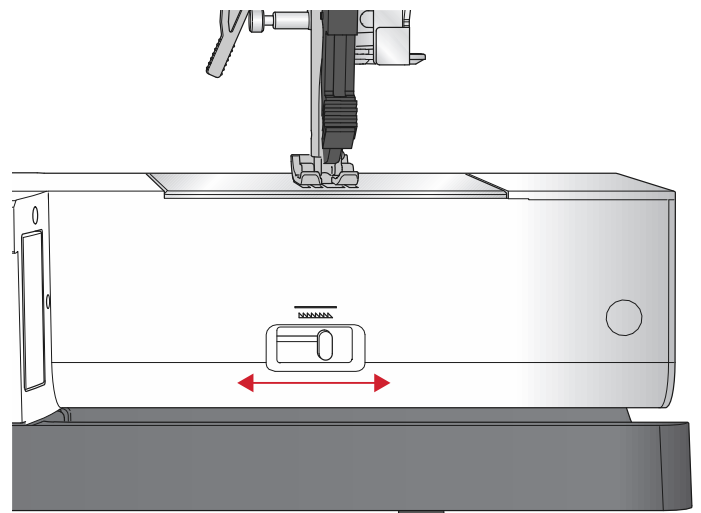



## Pressione del piedino

La pressione del piedino è stata preimpostata al valore standard "N". Nella maggior parte dei casi, non è necessario regolare la pressione del piedino. Quando si impiegano tecniche speciali, o quando si cuciono tessuti molto leggeri o pesanti, la regolazione della pressione può migliorare i risultati. Nel caso di tessuti molto leggeri, ruotare l'indicatore su un numero inferiore. Nel caso di tessuti pesanti, ruotare l'indicatore su un numero superiore.

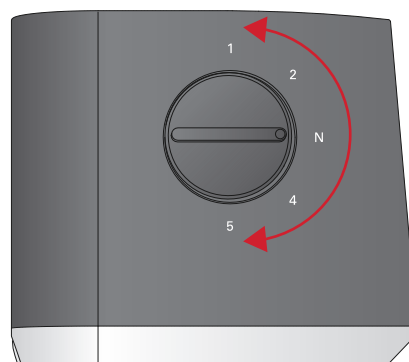

## Sollevamento del piedino

Il piedino viene sollevato o abbassato utilizzando la leva alza-piedino (A). Se si cuce un tessuto pesante o diversi strati di tessuto, è possibile sollevare ulteriormente il piedino (B) per facilitare il posizionamento della stoffa sotto lo stesso.

*Nota: Con il piedino sollevato la macchina non si avvia (tranne che per caricare la bobina).*

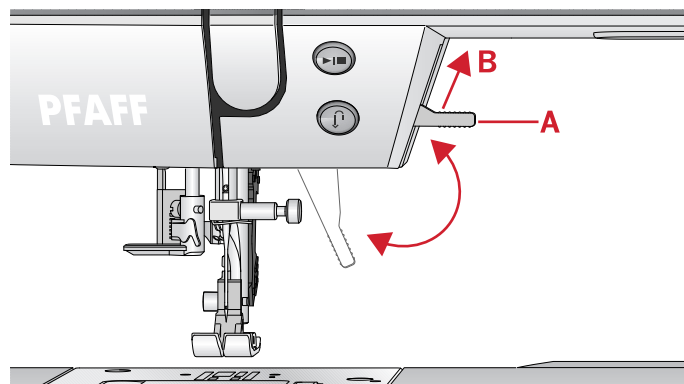

## Sostituzione del piedino

### Rimozione del piedino

Premere il piedino verso il basso fino a sganciarlo dal relativo porta-piedino.

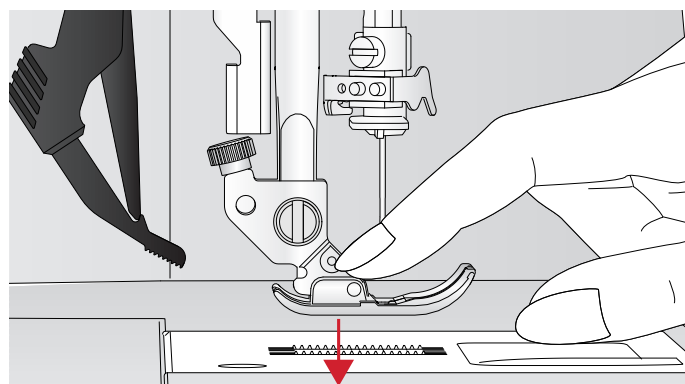



## Innesto del piedino

Posizionare il piedino sotto il porta-piedino (A), allineando il dentello (B) con i perni (C). Abbassare il sollevamento piedino per innestare il piedino nel porta-piedino.

*Nota: Verificare che il piedino sia innestato correttamente sollevando la leva abbassa piedino.*

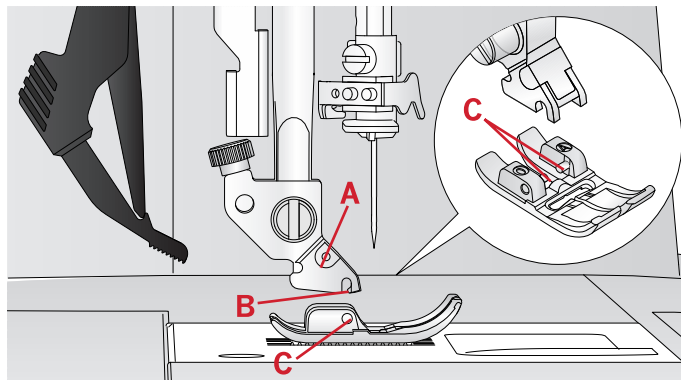

## Porta USB

La macchina dispone di una porta USB per il collegamento di una chiavetta USB dei ricami.

### Chiavetta USB dei ricami

In dotazione con la macchina viene fornita una chiavetta USB con disegni di ricami e un libretto con una collezione di ricami PFAFF® **creative™ 1.5**. utilizzabile per memorizzare disegni e font di ricamo o per trasferire file dal PC alla macchina per cucire e viceversa.

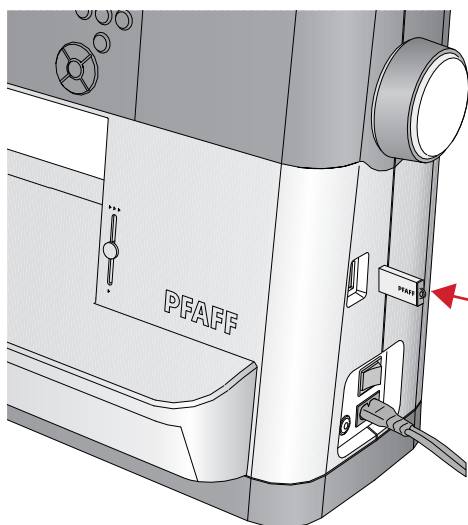

### Collegamento e rimozione dalla porta USB

Inserire nella porta la chiavetta USB dei ricami avendo cura che il logo sia rivolto verso di voi. La chiavetta USB dei ricami si inserisce in un solo verso: non forzarla. Per rimuoverla, tirarla delicatamente dalla porta, tenendola dritta.



*Non estrarre la chiavetta USB dei ricami mentre la macchina per cucire è in funzione o mentre si sta ricamando perché i file della chiavetta si potrebbero danneggiare e tutti i dati visualizzati sullo schermo relativi al disegno di ricamo in corso andrebbero persi.*

## Software per PC Embroidery Intro complementare (PC)

Il software per PC Embroidery Intro è disponibile per la macchina per cucire e ricamare PFAFF® **creative™ 1.5**.

Il pacchetto aggiunge le seguenti funzioni, che consentono di:

- Mettere a punto i ricami sul computer prima di eseguirli.
- Personalizzare i ricami in vero 3D su un telaio reale.
- Ruotare i ricami di qualsiasi grado, di specchiarli in orizzontale o in verticale e di ridimensionarli e ridurli/ingrandirli in scala.
- Regolare un numero illimitato di disegni e cifre.

- Definire i colori in base alle sfumature dei fili della marca preferita. Realizzare combinazioni con cifre o forme. Riordinare i colori di un modello in modo intelligente e ridurre il numero di cambi di filo grazie a ColorSort. Selezionare più disegni e spostarli in gruppo.
- Aggiungere scritte multiriga scegliendo 4 tipi di disposizioni del testo e con la flessibilità di ridimensionare e spaziare le lettere singolarmente. Con la procedura guidata QuickFont si possono creare nuovi font per il software Embroidery Intro a partire da qualsiasi font TrueType® o OpenType® presente sul computer. È possibile aggiungere SuperDesigns al proprio progetto, e contornare lettere o disegni.

Andare alla pagina web PFAFF® in [www.pfaff.com](http://www.pfaff.com), cercare assistenza e scaricare il software.

Maggiori informazioni e istruzioni di installazione dettagliate sono reperibili in un file PDF separato sulla chiavetta USB dei ricami. La scheda stampata del codice prodotto che riporta il codice di attivazione prodotto univoco è contenuta nella confezione della macchina. Conservare in un luogo sicuro la scheda stampata del codice prodotto che, insieme alla ricevuta della macchina per ricamo, costituisce la prova di proprietà del software. Per attivare e utilizzare il software Embroidery Intro è necessario il codice univoco di attivazione prodotto.

## Aggiornamento della macchina

Consultare il sito web di [www.pfaff.com](http://www.pfaff.com) e/o il locale rivenditore PFAFF® autorizzato locale per gli aggiornamenti e gli upgrade della macchina e del Manuale dell'utente.

### Istruzioni per l'aggiornamento

- Andare al sito web di PFAFF® all'indirizzo [www.pfaff.com](http://www.pfaff.com) per trovare informazioni sugli aggiornamenti disponibili.
- Seguire la procedura guidata di aggiornamento per predisporre la chiavetta USB dei ricami.
- prima di accendere la macchina, inserire la chiavetta USB dei ricami preparata.
- Per avviare la macchina in modalità di aggiornamento, premere e tenere premuto il tasto Retromarcia e il tasto Ago su/giù mentre si accende. Tenere premuto il tasto retromarcia e il tasto Ago su/giù fino a quando sul display grafico appare la modalità di aggiornamento. Per aggiornare, seguire le istruzioni.



## Tasti e indicatori

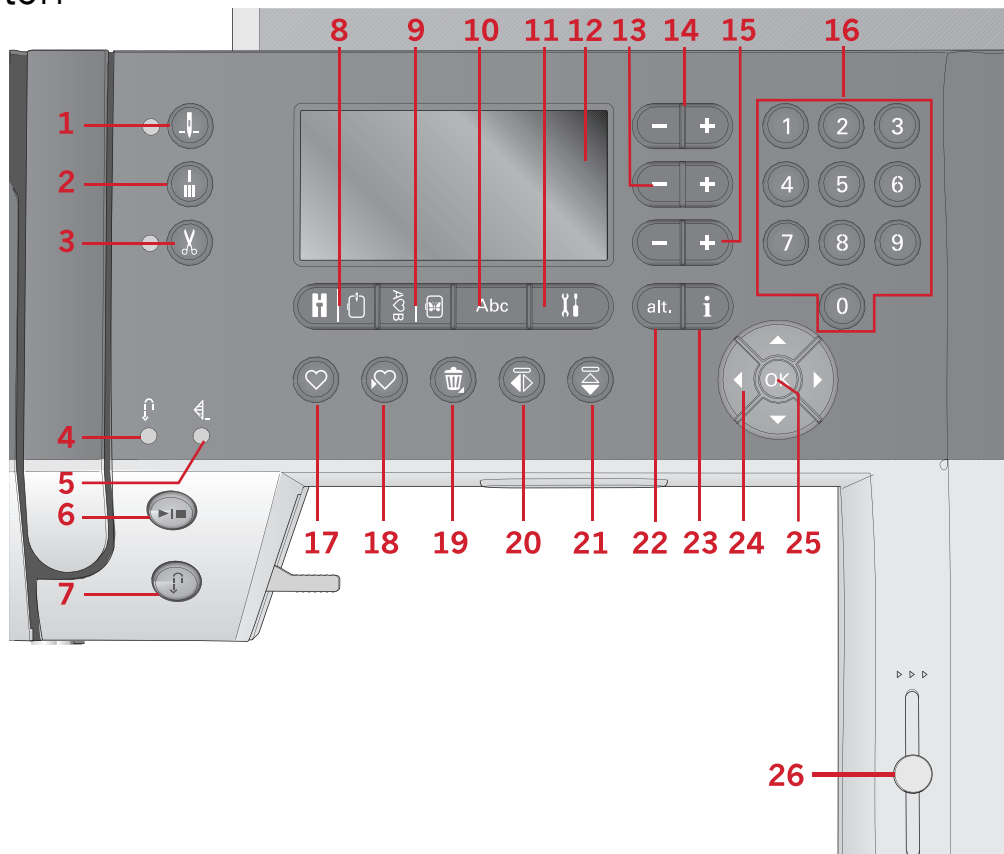

- |   |  |   |
|---|--|---|
| 1. Tasto Arresto ago su/giù con indicatore          | 9. Tasto modalità Sequenza/Modifica ricamo | 17. Tasto Carica                                |
| 2. Tasto fermatura                                  | 10. Modalità Alfabeto, tasto Sequenza      | 18. Tasto Salva punto o sequenza personalizzati |
| 3. Tasto tagliafilo con indicatore                  | 11. Tasto Menu impostazioni                | 19. Tasto Elimina                               |
| 4. Indicatore di retromarcia (7)                    | 12. Tasto display grafico                  | 20. Tasto Specchiatura orizzontale              |
| 5. Indicatore di fermatura (2)                      | 13. Tasti Larghezza punto/Posizione punto  | 21. Tasto Specchiatura verticale                |
| 6. Tasto avvio/arresto                              | 14. Tasti cursore                          | 22. Tasto Alt.                                  |
| 7. Tasto retromarcia con indicatore (4)             | 15. Tasti Lunghezza punto/Densità punto    | 23. Pulsante informazioni                       |
| 8. Tasto modalità Cucito/modalità Esecuzione ricamo | 16. Pulsanti selezione diretta             | 24. Tasti rotella                               |
|   |  | 25. Tasto OK                                    |
|   |  | 26. Leva controllo velocità                     |

### Tasto Arresto ago su/giù con indicatore

Premere questo tasto per sollevare o abbassare l'ago. Si modifica contemporaneamente l'impostazione della posizione di arresto dell'ago. Quando la funzione Ago già è attivata, l'indicatore è acceso e l'ago si arresta in posizione abbassata. L'ago può essere sollevato o abbassato anche premendo il pedale.

### Tasto fermatura

Premere Fermatura mentre si cuce e la macchina cucirà pochissimi punti di fermatura e si arresterà automaticamente. Se si preme il tasto mentre non si sta cucendo, la macchina esegue una fermatura e si arresta automaticamente all'inizio della cucitura successiva.

### Tasto tagliafilo con indicatore

Premere il pulsante quando non si sta cucendo: in questo modo la macchina per cucire taglia il filo dell'ago e della bobina e solleva l'ago. L'indicatore di fermatura programmata si accende. Per tagliare i fili prima che l'ago si metta in posizione di inizio del punto successivo, premere il tasto Tagliafilo selettivo si cuce. Gli indicatori (3 e 5) si accendono e la macchina taglia i fili al termine del punto o della sequenza.

### Tasto avvio/arresto

Premere il tasto per avviare e fermare la macchina per cucire senza ricorrere al pedale. Premere il tasto una volta per avviare e premerlo nuovamente per arrestare.

## Tasto retromarcia con indicatore

Per la retromarcia costante, premere il tasto prima di cominciare a cucire. L'indicatore di retromarcia si accende e la macchina cuce in retromarcia fino alla successiva pressione del tasto. Se viene premuto mentre si cuce, la macchina cucirà all'indietro fino al rilascio del tasto. L'indicatore di retromarcia è acceso quando si preme il relativo tasto. La retromarcia si utilizza anche per eseguire punti di rammendo.

## Tasto modalità Cucito/modalità Esecuzione ricamo

Premere questo tasto per accedere alla modalità Cucito o alla modalità Esecuzione ricamo.

## Tasto modalità Sequenza/Modifica ricamo

Premere questo tasto per accedere alla sequenza. Nella modalità Ricamo, premere questo tasto per aprire la modalità Modifica ricamo.

## Modalità Alfabeto, tasto Sequenza

In modalità Sequenza, premere questo tasto per creare sequenza di testo da diversi caratteri in due font differenti.

## Tasto Menu impostazioni

Premere questo tasto per aprire il menu con le impostazioni della macchina.

## Tasto Display grafico

Lo schermo grafico consente di visualizzare tutte le selezioni e opzioni. I punti sono visualizzati in dimensioni reali (tranne le asole).

## Tasti Larghezza punto/Posizione punto

Aumentare o diminuire la larghezza del punto con i tasti + e -. Per i punti dritti, modificare la posizione del punto dritto selezionato con i tasti + o -.

In modalità Ricamo, utilizzare i tasti + e - per avanzare lungo i punti o per indietreggiare. Si utilizzano anche per imbastire e regolare l'altezza.

## Tasti cursore

Premendo i tasti + e -, il cursore si sposta a destra e a sinistra.

In modalità Ricamo, i tasti + e - si utilizzano per selezionare le dimensioni del telaio e per controllare la posizione e la rotazione.

## Tasti Lunghezza punto/Densità punto

Aumentare o diminuire la lunghezza del punto con i tasti + e -. Per i punti raso, modificare la densità del punto selezionato utilizzando i tasti + e -.

In modalità Ricamo, utilizzare i tasti + e - per avanzare/indietreggiare tra i diversi blocchi di colore, attivare il ricamo monocromatico o regolare la larghezza di un disegno.

## Pulsanti Selezione diretta

Sfiorando una, o una combinazione, di icone da 0 a 9, si seleziona direttamente il punto indicato da tale icona.

In modalità ricamo: selezionare il disegno incorporato (1-15) o il font incorporato (curlz: 200, 201, 202 o grafite: 300, 301, 302).

## Tasto Carica

Premere questo tasto per caricare un punto o una sequenza personalizzati salvati in precedenza.

In modalità ricamo, premere questo tasto per caricare un disegno di ricamo o font da una chiavetta USB dei ricami.

## Tasto Salva punto o sequenza personalizzati

Premere questo tasto per salvare un punto o una sequenza nella memoria della macchina.

## Tasto Elimina

Per eliminare punti e lettere di una sequenza. Tenere premuto per eliminare l'intera sequenza.

## Tasto Specchiatura verticale

Per eseguire la specchiatura in orizzontale di punti e sequenze.

## Tasto Specchiatura orizzontale

Per eseguire la specchiatura in verticale di punti e sequenze.

## Tasto Alt.

Quando si seleziona un punto raso, le impostazioni di densità vengono visualizzate sul display grafico. Premendo il tasto Alt., anziché l'allungamento viene visualizzata la densità del punto.

In modalità Ricamo, questo tasto consente di passare tra due viste di esecuzione ricamo.

## Pulsante Informazioni

Premere questo pulsante per attivare e disattivare la vista Consigli.

Premere questo tasto nella modalità Ricamo per visualizzare informazioni sul disegno caricato.

## Tasti rotella

Utilizzare questi tasti per spostarsi nello schermo grafico. La rotella dispone di pulsanti freccia su, giù, a sinistra, a destra e di un tasto centrale, OK, per confermare la selezione. La rotella ha diverse funzioni, consente ad esempio di selezionare lettere e di spostarsi tra le opzioni del menu Impostazioni.

In modalità Ricamo, utilizza la rotella per spostare i disegni nel telaio.

## Tasto OK

Il tasto centrale della rotella, OK, si utilizza per confermare le selezioni o per eliminare i messaggi dallo schermo.

## Leva controllo velocità

Il controllo velocità imposta la velocità massima di cucitura/ricamo. Scorrere la leva verso l'alto per aumentare la velocità di cucitura/ricamo e verso il basso per diminuirla.

## Menu Impostazioni

Nel menu impostazioni, è possibile regolare le impostazioni della macchina, le impostazioni del suono e le impostazioni dello schermo. Aprire premendo il tasto Menu impostazioni e selezionare l'impostazione da modificare premendo i tasti freccia su/giù della rotella. Utilizzare i tasti freccia destra e sinistra per regolare i valori. Attivare le impostazioni o aprire una lista di opzioni premendo OK. Una casella "solida" indica che una funzione è attivata mentre una casella vuota indica che non è attivata.

*Nota: se non è possibile combinare una impostazione con una impostazione selezionata in precedenza, la casella corrispondente appare tratteggiata. Sono disponibili impostazioni diverse, in funzione della modalità in cui si sta lavorando, Cucito o Ricamo.*

Premere di nuovo il tasto menu Impostazioni per uscire dal menu delle impostazioni.

Impostazioni	
Tensione filo	4.4
Ago doppio	1.6 <input type="checkbox"/>
Sicur. largh. punto	<input type="checkbox"/>
Lingua:	Italiano

### Tensione del filo

La macchina preimposta elettronicamente la tensione del filo per il punto selezionato. È possibile che, in funzione del tessuto, dell'imbottitura, del filo e così via, si renda necessario regolare la tensione. Utilizzare i tasti freccia destra e sinistra della rotella per regolare la tensione del filo. Le modifiche interessano soltanto il punto selezionato. L'impostazione ritorna al valore predefinito quando la macchina seleziona un altro punto.



 3.6 In modalità Cucito, premere il tasto Informazioni per visualizzare la tensione filo selezionata.

### Ago doppio

Attivare il programma ago doppio e utilizzare i tasti freccia destra e sinistra della rotella per impostare la larghezza dell'ago doppio. Quando si selezionano le dimensioni di un ago doppio, la larghezza di tutti i punti è limitata per evitare che la grandezza di quell'ago ne provochi la rottura.

 In modalità Cucito, premere il tasto Informazioni. Verrà visualizzata l'icona con i consigli per l'uso dell'ago doppio. L'impostazione viene mantenuta fino alla disattivazione a parte dell'utente.

*Nota: non è possibile usare ago doppio e sicurezza larghezza punto contemporaneamente.*

*Nota: Un popup di avvertimento compare quando si seleziona un punto troppo largo per le dimensioni dell'ago doppio.*

### Sicurezza larghezza punto

Selezionare questa funzione quando si utilizza un piedino per quilt, disponibile come accessorio

opzionale, per bloccare l'ago in posizione centrale per tutti i punti ed evitare che l'ago o il piedino si danneggino.



In modalità Cucito, premere il tasto Informazioni. Viene visualizzata l'icona Sicurezza larghezza punto. L'impostazione viene mantenuta fino alla disattivazione a parte dell'utente.

quando si riaccende la macchina per cucire con questa impostazione attivata e il punto selezionato non è un punto dritto, un popup informa che la macchina è impostata su un punto dritto.

*Nota: non è possibile usare ago doppio e sicurezza larghezza punto contemporaneamente.*

## Arresto automatico per taglio

(Solo in modalità ricamo)

Quando si inizia a ricamare, la macchina si arresta dopo qualche punto e chiede di tagliare l'estremità del filo. Utilizzare il tasto OK per attivare o disattivare questa funzione nel menu Impostazioni.

*Nota: l'arresto automatico per taglio è disattivato se durante il ricamo si utilizza il pedale.*

## Lingua

Utilizzare i tasti freccia destra e sinistra per cambiare la lingua di tutti i testi della macchina.

## Allarme acustico

Attiva o disattiva tutti i segnali di allarme della macchina. È attiva l'impostazione predefinita.

## Contrasto

Regolare il contrasto del display grafico con i tasti freccia destra e sinistra. Il valore può essere impostato tra -3 e 4 in passi di 1.

## Versione del software

Controllare la versione del software della propria macchina.

## Posizioni del telaio

(Solo in modalità ricamo)

Usare le funzioni di posizione del telaio per spostare il telaio in varie posizioni.

Impostazioni	
Posizione attuale	<input type="checkbox"/>
Posizione di imballo	<input checked="" type="checkbox"/>
Posizione di taglio	<input type="checkbox"/>
Posizione centrale	<input type="checkbox"/>

### **Posizione attuale**

Quando si desidera tornare al punto in uso e iniziare a ricamare nuovamente dove il ricamo era stato interrotto, utilizzare la rotella per selezionare la posizione attuale e premere OK. È inoltre possibile premere una volta il tasto avvio/arresto per tornare al punto in uso e iniziare a ricamare.

### **Posizione di imballo**

Completato il ricamo, togliere il telaio e aprire il menu Impostazioni Utilizzare la rotella per selezionare l'opzione Posizione di imballo e premere OK.



*è molto importante rimuovere il telaio prima di selezionare Posizione di imballo per evitare di danneggiarlo.*

### **Posizione di taglio**

La Posizione di taglio sposta il telaio verso di l'operatore facilitando il taglio dei punti saltati e del tessuto quando si ricama un'applicazione.

### **Posizione centrale**

Usare la Posizione centrale se si desidera spostare l'ago al centro del telaio.



### 3 Modalità Cucito

La Modalità Cucito è la prima vista che appare sullo schermo grafico quando si accende la macchina. Il punto selezionato viene visualizzato in dimensioni reali nel campo punti. Qui sono riportate tutte le informazioni di base necessarie per cominciare a cucire. È presente anche il menu in cui è possibile regolare le impostazioni del punto. L'impostazione predefinita è il punto dritto.

*Nota: Non è possibile cucire con l'unità di ricamo collegata.*

#### Modalità Cucito - Panoramica

1. Campo del punto
2. Numero del punto selezionato
3. Larghezza/posizione del punto
4. Densità/Lunghezza di un punto

*Nota: le schede visualizzate sullo schermo in basso indicano la modalità selezionata. La modalità selezionata è indicata dalla scheda nera che scompare dallo schermo.*

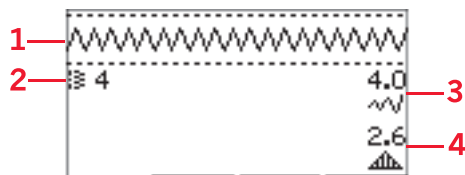

#### Selezione del punto

Premendo uno dei tasti di selezione diretta, verrà immediatamente selezionato il numero di punto indicato. Premere due o tre cifre in rapida successione per selezionare un punto numerato da 10 in su. Se il numero del punto non esiste, si sente un breve segnale acustico e come punto viene selezionato quello dell'ultima cifra inserita. Per passare da un punto all'altro utilizzare i tasti freccia su e freccia giù della rotella.

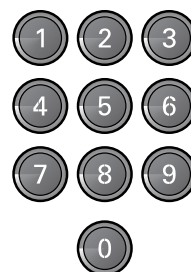





#### Consigli di cucito

Premere il tasto informazioni per visualizzare i consigli relativi al punto in uso. Premere di nuovo il tasto per nascondere le informazioni.



1. Impostazioni/consiglio sull'ago

-  Ago universale
-  Impostare per ago doppio
-  Ago lanceolato consigliato
-  Impostare per sicurezza larghezza punto

2. Consiglio sul piedino
3. Stabilizzatore consigliato
4. Consiglio per griffe/sistemaIDT™
5. Valore della tensione filo

*Nota: i simboli e le opzioni non sono visualizzati tutti contemporaneamente.*

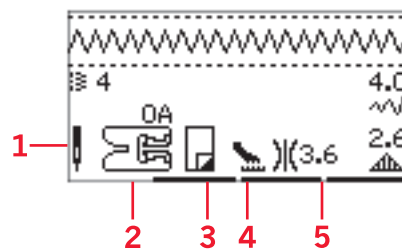

## Regolazione del punto

La macchina seleziona automaticamente le impostazioni ottimali per ogni punto. È possibile regolare ogni punto nel modo desiderato. Le impostazioni modificate incidono unicamente sul punto selezionato e saranno riportate ai valori predefiniti quando viene selezionato un altro punto. Le impostazioni modificate non vengono salvate automaticamente quando si spegne la macchina.

I valori per la lunghezza del punti e la larghezza del punto sono visualizzati a destra del display. Per realizzare le regolazioni, utilizzare i numeri adiacenti ai tasti. Quando si modifica una impostazione, i numeri appaiono evidenziati. Quando si tenta di superare le impostazioni minime o massime per larghezza e lunghezza, si dovrebbe sentire un segnale acustico.

## Larghezza/posizione del punto

Aumentare o diminuire la larghezza del punto con i tasti + e -. Con i punti diritti, utilizzare + e - per spostare il punto a destra o a sinistra. Se si seleziona un punto diritto, l'icona cambia per indicare che è attivo il posizionamento punto e non la larghezza punto.

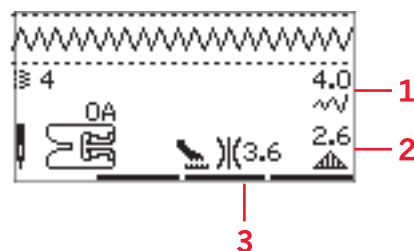

1. Larghezza punto/  
Posizione del punto
2. Lunghezza punto/  
Densità punto/  
Allungamento
3. Tensione del filo

## Lunghezza punto/Densità punto

Aumentare o diminuire la lunghezza punto con i tasti + e -.

Utilizzare + o - per aumentare o diminuire la densità del punto raso. questa funzione è spesso necessaria quando si utilizzano fili speciali o se si desidera un punto raso meno denso. La densità non modifica la lunghezza effettiva dell'intero punto. Se si seleziona un punto raso, l'icona cambia per indicare che è attiva la densità punto e non la lunghezza punto.



## Allungamento

L'allungamento viene utilizzato per allungare i punti raso. Il punto sarà più lungo, ma la densità rimarrà invariata. Premere il tasto Alt. per vedere le impostazioni dell'allungamento anziché la densità dei punti raso. L'icona (3) cambia e mostra un simbolo di allungamento. Aumentare o diminuire l'allungamento del punto raso usando i tasti + o -. Se l'allungamento non è disponibile per il punto selezionato, quando si preme il tasto Alt. viene emesso un avviso acustico e l'icona non cambia.



## Tensione del filo

Per un punto più bello e resistente, assicurarsi che la tensione del filo nell'ago sia impostata in modo corretto; per il cucito generico, ad esempio, i fili devono essere disposti uniformemente tra i due strati di stoffa. La macchina imposta elettronicamente la tensione del filo per il punto selezionato (4). È possibile che, in funzione del tessuto, dell'imbottitura, del filo e così via, si renda necessario regolare la tensione. Vedere [pagina 30](#) per istruzioni sulla modalità di modifica manuale delle impostazioni.

Se il filo della bobina è visibile sul lato superiore del tessuto, significa che la tensione del filo nell'ago è eccessiva. Ridurre della tensione del filo nell'ago.

Se il filo della bobina è visibile sul lato inferiore del tessuto, significa che la tensione del filo nell'ago è insufficiente. Aumentare della tensione del filo nell'ago.

Per asole e punti decorativi, è necessario che il filo dell'ago in alto sia visibile sotto la stoffa.

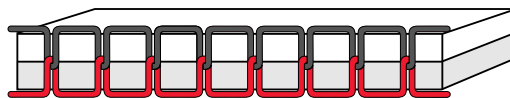

Tensione corretta

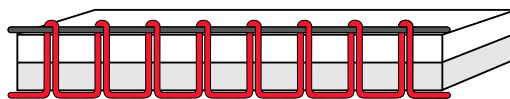

Tensione eccessiva



Tensione insufficiente

## Specchiatura

Per eseguire la specchiatura verticale di punti o sequenze, premere il tasto Specchiatura verticale. Per eseguire la specchiatura orizzontalmente, premere il tasto Specchiatura orizzontale.



Sinistra: tasto Specchiatura orizzontale destra: tasto Specchiatura verticale

## Punto personalizzato

### Salva punto personalizzato

Per salvare nella macchina un punto personalizzato premere il tasto Salva. Vengono salvate le regolazioni di lunghezza, larghezza, densità, allungamento, specchiatura e tensionamento filo del punto.

*Nota: alcuni punti speciali, come le asole, non possono essere salvati. Se l'utente cerca di eseguire il salvataggio con tali punti, un popup lo informerà che non è possibile.*



### Sovrascrivere punto personalizzato

Se la memoria è occupata, viene visualizzato un messaggio pop-up che richiede se si desidera sovrascrivere il punto o la sequenza salvati in precedenza con quelli nuovi. Selezionare Sì o No con i tasti freccia e premere OK.



## Caricamento di un punto personalizzato

Caricare il punto personalizzato premendo il tasto Carica.



## Tecniche di cucito

### Punto zigzag a tre passi

Questo punto viene utilizzato per sorfilare gli orli grezzi. Assicurarsi che l'ago infili il tessuto sul lato sinistro e sorfilati l'orlo sul lato destro. Può anche essere utilizzato come punto elastico per consentire alle cuciture di allungarsi sui tessuti a maglia.

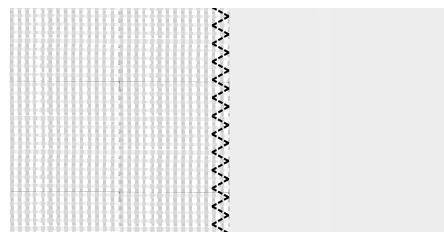

*Punto n. 8*

### Asole

Le asole della macchina vengono regolate diversamente in funzione dei diversi tipi di tessuto e di capo.

Consultare la tabella dei punti in questo manuale per trovare la descrizione di ogni asola.

Per realizzare le asole, è necessario utilizzare un'interfaccia o uno stabilizzatore.

## Piedino per asole in un solo passaggio 5

1. Marcare la posizione dell'asola sul progetto.
2. Innestare il piedino per asole 5 ed estrarre la piastrina porta-bottone (C). Inserire il bottone. Il bottone determinerà la lunghezza dell'asola.
3. Assicurarsi che il filo venga tirato attraverso il foro del piedino e posizionato sotto il piedino stesso.
4. Selezionare l'asola che si intende eseguire e regolare la larghezza e la densità desiderate (B).

*Nota: cucire sempre un'asola di prova su una pezza di tessuto di scarto.*

5. Posizionare il lavoro sotto il piedino in modo che la marca sul tessuto risulti allineata con il centro del piedino per asole.
6. Abbassare completamente la leva dell'asola (A).

*Nota: La macchina non inizia a cucire se la leva dell'asola non è correttamente abbassata o se il telaio del piedino per asole non è completamente spostato in avanti.*

7. Tenere l'estremità del filo superiore e iniziare a cucire. Le asole vengono cucite dalla parte anteriore del piedino verso il retro.
8. Una volta che la macchina ha cucito l'asola, alzare il piedino.

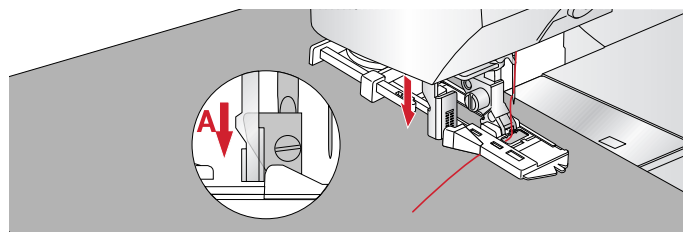
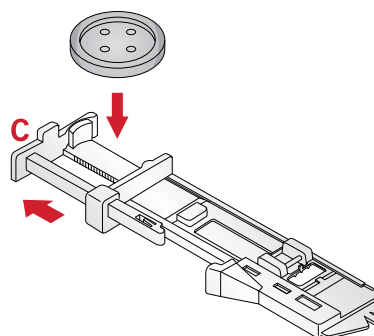
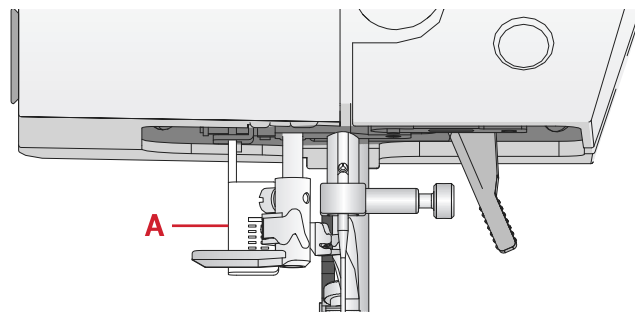

## Asola manuale

Per cucire un'asola di lunghezza superiore a 25 mm, usare il piedino 5M.

1. Abbassare la leva dell'asola e il piedino. Per iniziare a cucire, premere il tasto avvio/arresto o il pedale, nel contempo allontanando da sé la leva dell'asola fino a quando la macchina inizia a cucire un punto diritto all'indietro. Cucire fino a raggiungere la lunghezza dell'asola desiderata.
2. Tirare verso di sé la leva dell'asola fino a quando la macchina inizia a cucire la prima colonnina in avanti.
3. Quando la colonnina che si sta eseguendo ha raggiunto la lunghezza desiderata, allontanare da sé la leva dell'asola fino a quando la macchina inizia a cucire un punto diritto all'indietro.
4. Tirare verso di sé la leva dell'asola fino a quando la macchina inizia a cucire la travetta e la seconda colonnina in avanti.
5. Dove le colonnine sono allineate, allontanare la levetta da sé fino a quando la macchina inizia a eseguire la travetta. La macchina eseguirà alcuni punti di fermatura, dopo di che si arresta automaticamente. La macchina taglia il filo dell'ago e della bobina e solleva l'ago.

La sequenza di cucitura cambia in base allo stile di asola selezionato, v. figura.

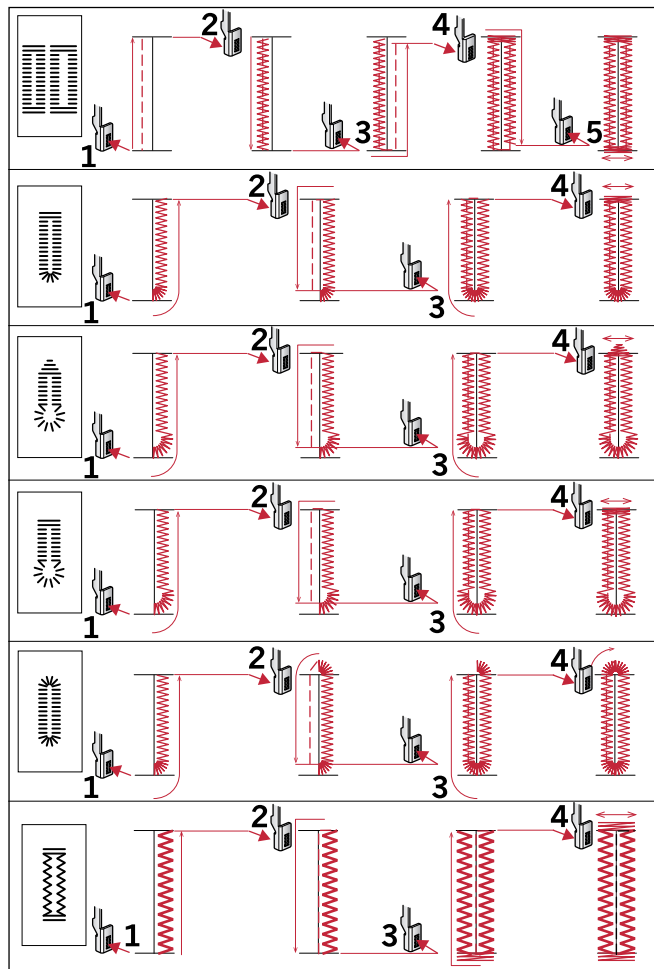

Sequenze di cucito per punti per asole 25-31.

## Asola cordonata

Le asole cordonate che vengono cucite con fili degli speroni sono più stabili, durevoli e hanno un aspetto professionale. Utilizzare filo degli speroni di cotone perlato o normale.

1. Avvolgere un segmento di filo pesante o cotone perlato sulla barra metallica che si estende dal centro del piedino per asole manuali 5M o della barretta in plastica del piedino per asole in un solo passaggio 5. Tirare le estremità del filo sotto il piedino, verso il davanti, quindi fissare intorno al dito davanti al piedino.
2. Cucire un'asola. Le colonnine delle asole a punto raso sono cucite sopra il cordoncino.
3. Una volta finita l'asola, sollevare il cordoncino dal dito ed estrarre il filo in eccesso.
4. Incrociare il cordoncino davanti all'ago e infilarne le estremità in un ago grande, tirare verso il retro e annodare le estremità prima di tagliare il filo in eccesso.
5. Aprire l'asola con cautela utilizzando il taglia-asole.

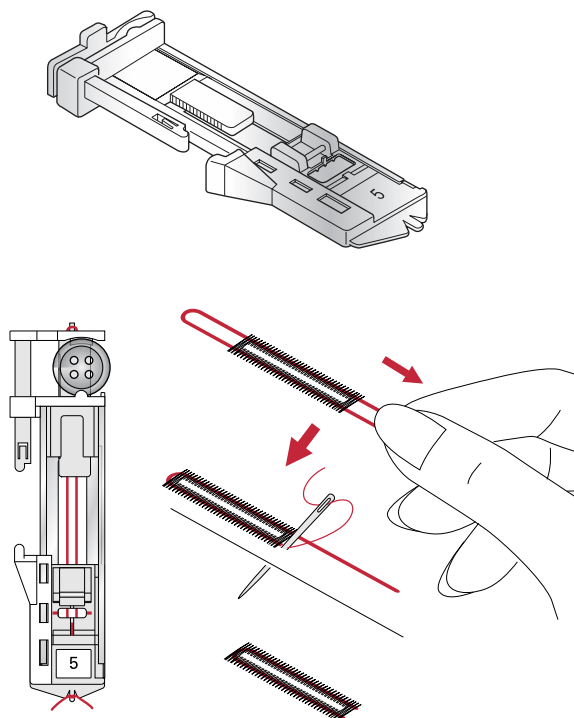

## Cucire un bottone

1. Per cucire un bottone, togliere il piedino e selezionare il relativo punto.
2. Abbassare le griffe.
3. Sistemare il bottone sotto al porta-piedino. Utilizzare la funzione di specchiatura per assicurarsi che i fori siano allineati con il movimento dell'ago e la larghezza sia adatta al bottone che si sta cucendo. Se necessario modificare la larghezza tra i fori con i tasti + e - vicini alla larghezza punto.
4. Con i tasti della terza riga + e - è possibile aumentare o diminuire di due alla volta il numero di punti che fissano il bottone al tessuto.
5. Iniziare a cucire. La macchina eseguirà il programma, la fermatura e si arresterà.

*Nota: usare la piastrina elevatrice per creare un gambo per il bottone. È anche possibile usare un piedino per bottoni, acquistabile come accessorio opzionale presso il proprio rivenditore PFAFF® autorizzato.*

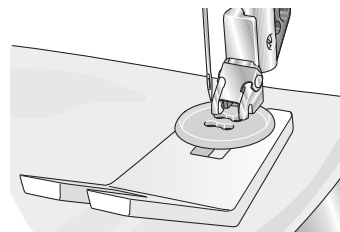

## Rammendo

Rammendare un forellino o uno strappo prima che diventino più grandi può salvare un capo. Scegliere un filato leggero di un colore che si avvicini per quanto possibile a quello del capo.

1. Posizionare il tessuto o lo stabilizzatore in posizione sotto il buco o strappo del tessuto.
2. Selezionare un punto per rammendo.
3. Cominciare a cucire dalla parte superiore del buco e al di sopra di esso.
4. Una volta cucito il foro, premere il tasto di retromarcia per impostare la lunghezza del punto. La macchina completerà automaticamente il punto.
5. La macchina è programmata per ripetere lo stesso rammendo, quindi continuare a cucire.

Selezionare di nuovo il punto di rammendo per disattivare la funzione.

*Nota: L'icona del tasto retromarcia (1) non è più visualizzata, a indicare che la ripetizione è attivata.*



## Cucitura di orli su tessuti pesanti

Quando si cuce sopra le cuciture di tessuti molto pesanti o sull'orlo di un tessuto jeans, il piedino può inclinarsi. La piastrina elevatrice consente di regolare l'altezza del piedino mentre si cuce. Un lato della piastrina è più spesso dell'alto. Utilizzare il lato che meglio si adatta allo spessore della cucitura.

Innesta il sistema IDT™, v. [pagina 21](#). Arrivando al punto più spesso del tessuto, rallentare la velocità di cucito.

*Nota: l'aumento della lunghezza del punto potrebbe migliorare i risultati nella cucitura di orli nei tessuti pesanti.*

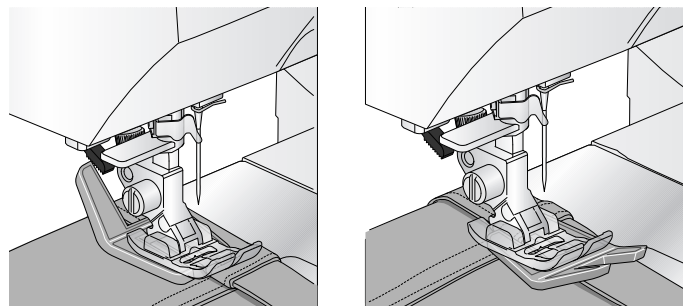







## Quilt dall'aspetto artigianale

Un quilt è di solito composto da tre strati: uno strato di imbottitura in mezzo a due strati di tessuto.

1. Imbastire il davanti del quilt terminato con l'imbottitura e il retro.
2. Infilare nell'ago un filo invisibile (monofilamento). Utilizzare un ago da 90 e leggero, filo di cotone morbido (60 wt o più leggero) nella bobina.
3. Selezionare un punto quilt e innestare il piedino consigliato nei consigli di cucito.
4. Innesta il sistema IDT™.
5. Durante la cucitura si dovrebbe vedere solamente il filo della bobina. Regolare la tensione del filo in funzione del tessuto, filo e imbottitura utilizzati. Eseguire alcuni test su una pezza di tessuto di scarto, uguale a quello da cucire, e controllare la tensione.

### Punti consigliati per un quilt dall'aspetto artigianale

Utilizzare il guidaorli per cucire righe successive. Allentare la vite superiore del porta-piedino e inserire il guidaorli nel foro. Impostare lo spazio nel modo desiderato e serrare la vite.

			
38	39	40	41

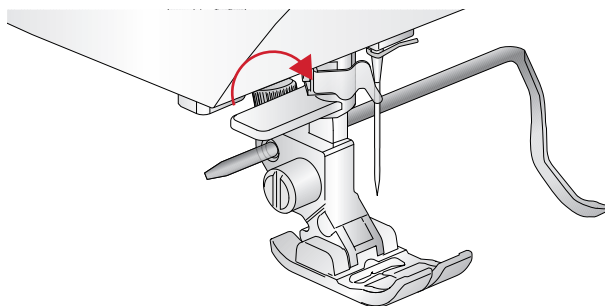

## Mano libera

Per cucire a mano libera, abbassare le griffe sul retro del braccio libero. Innesta il piedino aperto per cucitura a mano libera opzionale. Spostare il tessuto manualmente. Mantenere una velocità costante e spostare il tessuto con movimento regolare. La lunghezza dei punti si realizza muovendo il tessuto.

*Nota: Quando si cuce a mano libera con punti zigzag, sostituire la vite blocca-ago corta con la vite blocca-ago lunga compresa tra gli accessori.*

*Nota: quando le griffe sono abbassate, la macchina non trasporta più il tessuto. È necessario spostare manualmente il tessuto.*

## Impunture a mano libera

Le impunture a mano libera aggiungono trama e interesse al quilt e uniscono gli strati. L'impuntura a mano libera viene realizzata con le griffe abbassate. Si sposta il tessuto manualmente per determinare la lunghezza del punto.



1. Impostare la macchina per la cucitura a mano libera a punto diritto.
2. Innesta il piedino aperto per cucitura a mano libera opzionale. Disinnestare il sistema IDT™ e abbassare le griffe.
3. Iniziare imbastendo tutti gli strati dei quilt con spille da balia, iniziando dal centro del quilt e verso l'esterno. Posizionare uno spillo ogni 15-20 cm.

*Nota: esercitarsi nell'impuntura su pezze di scarto di tessuto e imbottitura del quilt. È importante spostare le mani alla stessa velocità dell'ago per impedire che i punti siano troppo lunghi o troppo corti. Anche una velocità costante durante la cucitura aiuterà a mantenere i punti uniformi.*

4. Iniziare vicino al centro del quilt. Prendere un punto e tirare il filo della bobina alla sommità del quilt. Prendere alcuni punti a destra vicini uno all'altro per bloccare i fili.
5. Determinare il percorso dell'ago, quindi iniziare a cucire il motivo quilt desiderato, spostando il quilt durante l'operazione. Evitare che i punti si incrocino e proseguire a zigzag.

## Punto orlo invisibile

Il punto per orlo invisibile viene utilizzato per eseguire orli invisibili su gonne, pantaloni e progetti di decorazione per la casa. Usare il piedino n. 3 con Sistema IDT™.

1. Terminare il bordo dell'orlo.
2. Piegare e premere il margine di cucitura sul lato posteriore.
3. Piegare l'orlo su se stesso in modo che circa 1 cm dell'orlo finito si allunghi oltre la piega. Il lato posteriore del progetto ora dovrebbe essere a faccia in su.
4. Posizionare il tessuto sotto il piedino in modo che la piega segua il bordo della guida (A).
5. Quando l'ago entra nella piega dovrebbe catturare un po' di tessuto. Se i punti sono visibili sul lato destro, regolare la guida d'orlo A ruotando la vite di regolazione B fino a quando il punto che cattura l'orlo sarà appena visibile.

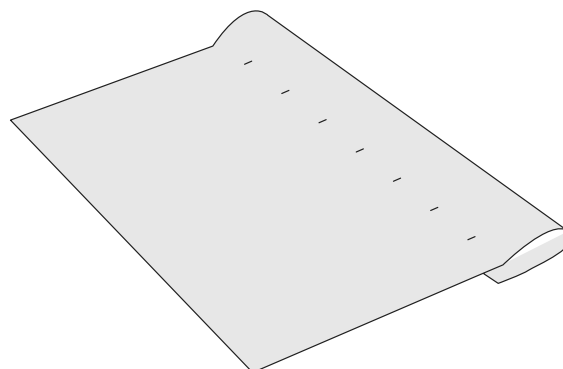
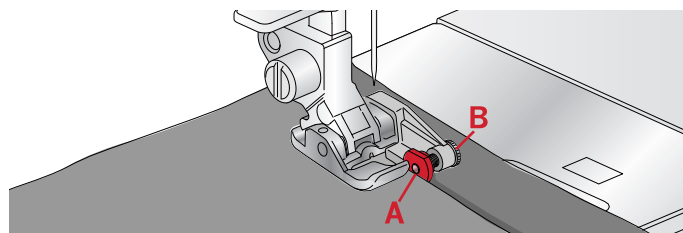

### Punto orlo invisibile elastico

Il punto per orlo invisibile elastico è particolarmente indicato per tessuti elastici, poiché il zigzag del punto consente al punto di allungarsi. L'orlo è finito e cucito allo stesso tempo. Non è necessario finire prima l'orlo grezzo nella maggior parte dei lavori a maglia.

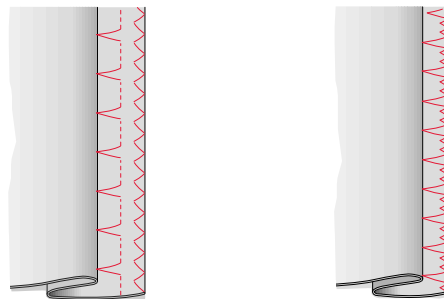

A sinistra: punto per orlo invisibile numero 15.

A destra: punto per orlo invisibile numero 16.

### Cucitura di cerniere lampo

Esistono diversi modi di cucire le cerniere lampo. Seguire le istruzioni incluse nello schema per ottenere risultati ottimali. In tutti i tipi di cerniere, è importante cucire vicino al dente della stessa. È possibile attaccare il piedino per cerniere 4 alla barra del piedino a sinistra o destra, in funzione dell'inserimento della cerniera. Impostare la posizione del punto in modo che l'ago entri accanto al bordo del dente della cerniera usando una delle 29 posizioni dell'ago disponibili per il punto diritto. Se il piedino è attaccato a destra, è necessario muovere l'ago solo a destra. Se il piedino è attaccato a sinistra, è necessario muovere l'ago solo a sinistra.

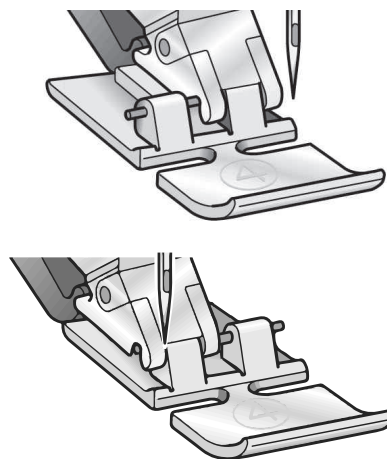

### Comuni popup di cucito

#### Controllare il filo dell'ago

La macchina si arresta automaticamente in caso di esaurimento o rottura del filo nell'ago. Infilare di nuovo la macchina, premere OK e ricominciare a cucire.



#### La macchina deve riposare

Se la macchina si arresta e appare questo popup sullo schermo, la macchina ha bisogno di riposo. Sarà possibile riprendere il cucito alla chiusura del messaggio di popup. Tale situazione non incide sui risultati di cucito.

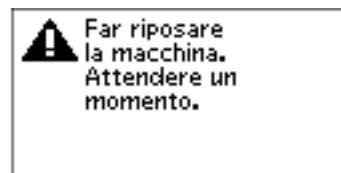

## 4 Sequenza

La funzione di programmazione sulla macchina rende possibile unire i punti e lettere in sequenze. Una sequenza può contenere fino a 60 punti e/o lettere. Salvare la propria sequenza sulla macchina, ricaricarla e cucire ogni volta che si desidera. Tutti i punti della macchina per cucire sono programmabili, ad eccezione delle asole, dei punti di rammendo, dei punti per la cucitura di bottoni e delle travette.

### Sequenza - Panoramica

1. Campo del punto
2. Numero del punto in uso
3. Larghezza/posizione del punto
4. Lunghezza punto/Densità/Allungamento

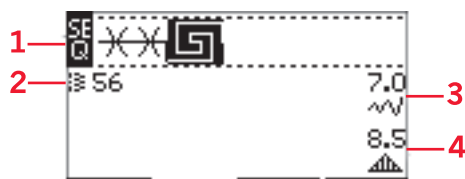

### Creazione di una sequenza

1. Premere il tasto Sequenza per accedere alla sequenza.
2. Selezionare il punto che si desidera utilizzare (v. [pagina 33](#) sulla modalità di selezione di un punto). Il punto sarà visualizzato nel campo punto.
3. Selezionare una lettera dell'alfabeto (2) con i tasti freccia della rotella e premere OK per inserirla. La lettera verrà posizionata sulla posizione del cursore nel campo del punto.

*Nota: la posizione attuale nel campo punto è marcata dal cursore. I punti inseriti saranno collocati nella posizione del cursore. Spostare il cursore attraverso la sequenza utilizzando i tasti - e + a destra del campo dei punti.*

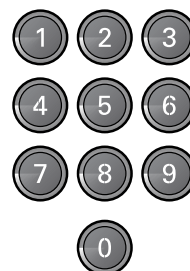

### Uso dell'alfabeto

#### Modalità Alfabeto, Sequenza- Panoramica

1. Campo del punto
2. Alfabeto
3. Set di caratteri (maiuscole/minuscole, simboli normali/speciali)
4. Selezione font



### Creazione di una sequenza di testo

1. Premere la modalità Alfabeto, tasto Sequenza.
2. Spostare il cursore lungo il campo punti (1) con i tasti - e + a destra del campo stesso posizionandolo dove si desidera aggiungere una lettera.
3. Selezionare una lettera dell'alfabeto (2) con i tasti freccia della rotella e premere OK per inserirla. Verrà posizionata sulla posizione del cursore nel campo del punto.



Nota: la lettera selezionata nell'alfabeto è evidenziata.

## Selezione di un set di caratteri e di un font

Premere i tasti - o + a destra dell'indicatore del set di caratteri (3) per cambiare il set di carattere e passare da maiuscole a minuscole, lettere e simboli normali o speciali e viceversa.

Per modificare i font, premere i tasti - o + immediatamente a destra dell'indicatore del font (4).

## Regolazione di testo e punti

Premere il tasto Sequenza per accedere alla vista Sequenza. È possibile eseguire la specchiatura, regolare la lunghezza e la larghezza o modificare la densità, l'allungamento e la posizione del punto selezionato. Le regolazioni funzionano come in modalità Cucito.

Vedere [pagina 34](#). Dopo aver modificato un valore, le cifre vengono evidenziate sul display grafico a indicare che il valore non è predefinito.

Nota: Le modifiche influiscono unicamente sul punto nella posizione del cursore. Se si torna in modalità Cucito, tutte le regolazioni eseguite verranno applicate all'intera sequenza e non saranno salvate quando si torna alla sequenza.

## Eliminazione di punti o lettere in una sequenza

Per eliminare un punto, spostare il cursore sul punto in questione e premere l'icona Elimina. Per cancellare l'intera sequenza dal campo punti, tenere premuto il tasto Cancella.



## Gestione delle sequenze

È possibile salvare e ricaricare la propria sequenza. La memoria della sequenza può contenere 60 punti e lettere.

## Salvataggio della sequenza

Il salvataggio della sequenza è identico alla modalità Cucito. Vedere [pagina 35](#).

Nota: Se è già stata salvata un'altra sequenza, appare un pop-up che chiede se si desidera sovrascrivere. Selezionare Sì o No con i tasti freccia e premere OK.



## Caricamento sequenza

Il caricamento della sequenza è identico alla modalità Cucito, v. [pagina 36](#). Per caricare la sequenza, premere il tasto Carica.

*Nota: Quando si carica una sequenza in modalità Cucito, il valore visualizzato per la sequenza sarà la lettera M.*



## Cucire una sequenza

Per cucire la sequenza, tornare alla modalità cucito premendo il tasto della modalità cucito, il tasto avvio/arresto o premendo il pedale. La sequenza è pronta per essere cucita. La sequenza sarà cucita in continuo. Se si vuole fermare alla fine della sequenza, premere il taglia filo durante la cucitura. La macchina affrancherà e taglierà i fili alla fine della sequenza.

*Nota: Le modifiche eseguite in modalità Cucito interessano l'intera sequenza. Tuttavia, tali modifiche non saranno salvate se si torna alla sequenza.*



## 5 Preparazioni del ricamo

### Panoramica dell'unità di ricamo

(tipo EU-3P)

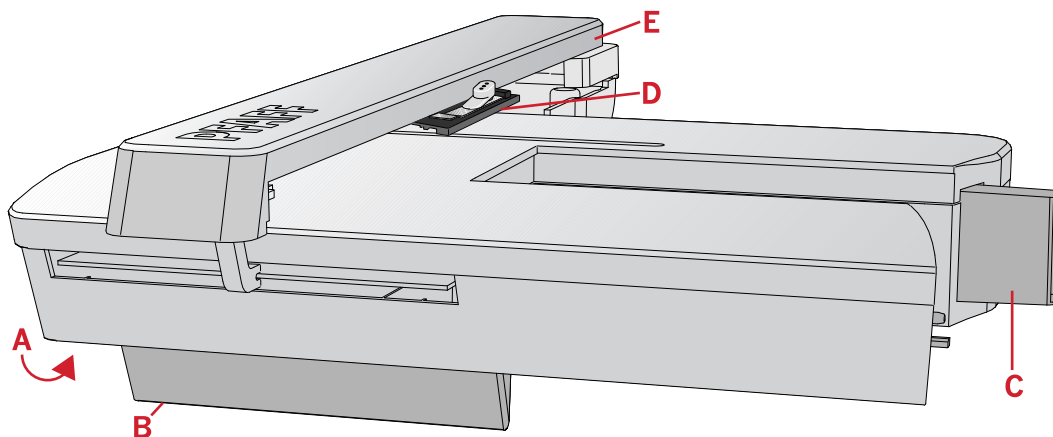

- A. Tasto di sgancio dell'unità di ricamo
- B. Piedini di regolazione altezza
- C. Presa per unità di ricamo
- D. Gruppo di connessione telaio per ricamo
- E. Braccio di ricamo

### Panoramica del telaio di ricamo

- A. Connettore del telaio per ricamo
- B. Telaio esterno
- C. Telaio interno
- D. Rilascio rapido
- E. Vite di fissaggio
- F. Scanalature per montare le graffette opzionali
- G. Punti di centraggio

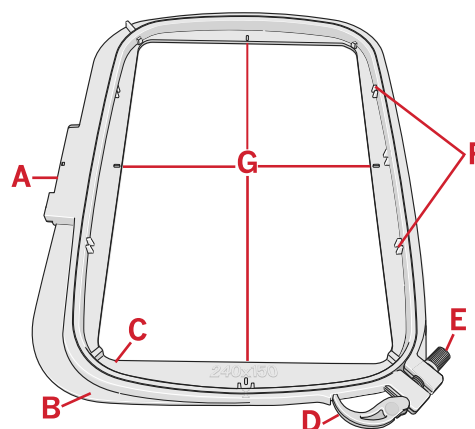

### Disegni

Sulla chiavetta USB Embroidery Stick in dotazione alla macchina sono memorizzati 86 disegni. Si consiglia di copiare i disegni sul proprio PC per disporre di una copia di riserva da utilizzare in caso di smarrimento dello stick USB o se si desidera rimuovere temporaneamente i modelli dallo stick.

### Raccolta di ricami

Sfogliando il libretto con la raccolta di ricami PFAFF® **creative™ 1.5**, nella chiavetta USB dei ricami come file PDF, si potrà vedere una panoramica dei disegni e dei font di ricamo disponibili. A lato di ogni disegno

compaiono il numero del disegno, il conteggio dei punti (numero di punti del disegno) e le dimensioni del disegno. Viene consigliato un colore di filo per ogni numero di colore.

## Scaricamento copie di riserva dei disegni

Tutti i disegni **creative™ 1.5** e altri file presenti sulla chiavetta USB sono disponibili anche sul nostro sito web, come copia di riserva. Accedere al sito web PFAFF® presso [www.pfaff.com](http://www.pfaff.com), fare clic su Support e selezionare **creative™ 1.5**. Quando si scaricano i file, verrà chiesto di inserire un codice. Digitare il numero:

**8200creative**

## Collegamento dell'unità di ricamo

Dietro al braccio libero si trova una presa coperta, v. figura. Il coperchio si apre automaticamente quando si collega l'unità di ricamo.

1. Controllare che la macchina sia spenta.
2. Rimozione del vassoio accessori.
3. Fare scivolare l'unità di ricamo sul braccio libero della macchina fino a inserirla saldamente nella presa. Se occorre, usare il piedino di regolazione dell'altezza in modo da allineare macchina e unità di ricamo.
4. Accendere la macchina. Si riavvia automaticamente e passa in modalità Ricamo.
5. Sgomberare l'area di ricamo. Un popup chiede di togliere il telaio per il posizionamento. Premere OK. La macchina si calibra e il braccio di ricamo si sposta nella posizione di partenza.

 *Assicurarsi di non calibrare la macchina con il telaio per ricamo fissato perché si potrebbero danneggiare ago, piedino, telaio e/o unità di ricamo. Assicurarsi di sgomberare la zona circostante la macchina prima di eseguire la calibrazione, per evitare che il braccio di ricamo colpisca qualcosa durante l'operazione.*

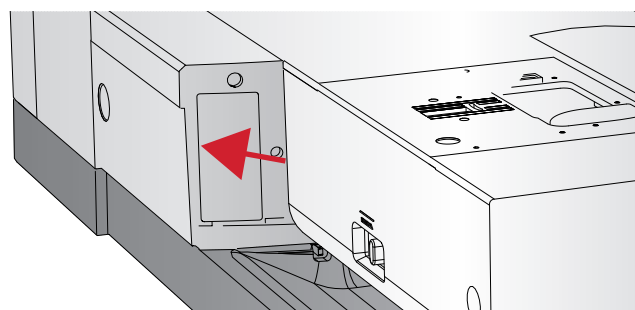

Togliere il telaio.  
Disinserire IDT.  
Inserire il piedino  
per ricamo.

(OK)

## Rimozione dell'unità di ricamo

1. Per riporre l'unità di ricamo dopo l'uso, spostare il braccio di ricamo nella posizione di imballaggio selezionando Posizione di imballaggio nel menu Opzioni telaio o nel menu Impostazioni.
2. Controllare che la macchina sia spenta.
3. Premere e tirare il tasto a sinistra, sotto l'unità di ricamo (A), e far scorrere l'unità verso sinistra per rimuoverla.
4. Il coperchio della presa si chiude automaticamente.
5. Riporre l'unità di ricamo nel materiale di imballaggio originale.

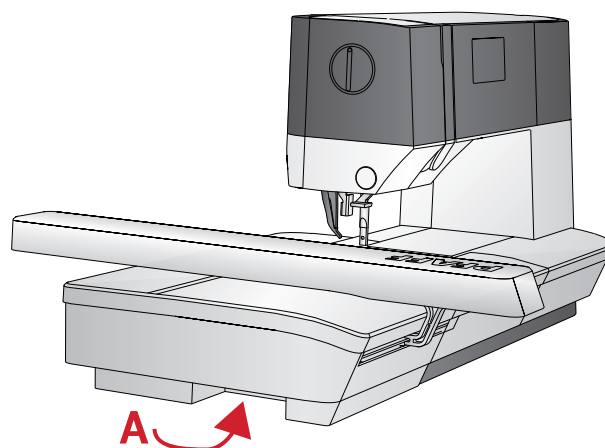

## Montare il piedino da ricamo/mano libera 6

1. Staccare la corrente per evitare incidenti.
2. Girare il volantino verso di sé fino a sollevare l'ago completamente.
3. Disattivare il sistema IDT™ e sollevare il piedino.
4. Togliere il piedino e il porta-piedino rimuovendo la vite del piedino (A).
5. Innestare il piedino di ricamo/mano libera 6 sulla barra del piedino (B) in modo che il braccio (C) del piedino si posizioni sul fusto (D) del blocco ago. Per ricamare, sostituire l'ago con un ago da ricamo (E).
6. Inserire e serrare la vite del piedino (A). Per facilitare l'accesso, abbassare l'ago leggermente.

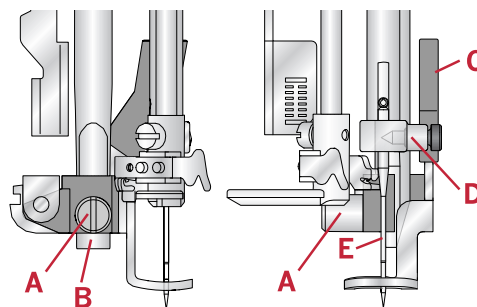

## Intelaiatura del tessuto

Per ottenere i risultati di ricamo ottimali, collocare uno stabilizzatore sotto il tessuto. Quando si intelaia il tessuto con lo stabilizzatore, verificare che entrambi siano lisci e ben fermi.

1. Aprire lo sgancio rapido (A) sul telaio esterno e allentare la vite (B). Rimuovere il telaio interno. Sistemare il telaio esterno su una superficie piana e stabile con la vite in basso a destra (B). Al centro del bordo inferiore del telaio è visibile una freccetta che andrà ad allinearsi con una freccetta analoga sul telaio interno.
2. Collocare lo stabilizzatore e il tessuto, con i lati diritti rivolti verso l'alto, sopra il telaio esterno. Collocare il telaio interno sopra il tessuto con la freccetta sul bordo inferiore. È possibile visualizzare la dimensione del telaio sulla parte bassa del telaio interno, se è stato innestato correttamente.
3. Inserire con decisione il telaio interno in quello esterno.
4. Chiudere lo sgancio rapido (A). Regolare la pressione del telaio esterno girando la vite di fissaggio (B). Per ottenere risultati ottimali, il tessuto deve essere ben teso nel telaio.

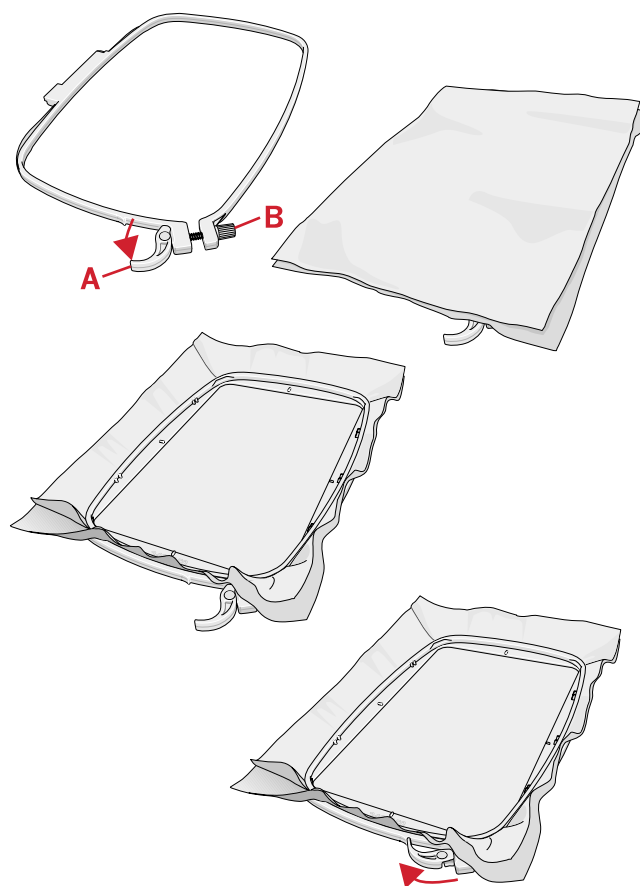

*Nota: se si ricamano altri disegni sullo stesso tessuto, aprire lo sgancio rapido, spostare il telaio alla nuova posizione sul tessuto e chiudere lo sgancio rapido. Se si sostituisce il tipo di tessuto, regolare la pressione utilizzando la vite di fissaggio. Non forzare lo sgancio rapido.*



## Fissare/Staccare il telaio

Inserire il telaio sul braccio di ricamo da davanti a dietro fino a che non scatta in posizione.

Per togliere il telaio dal braccio di ricamo, premere il tasto di colore grigio sul gruppo di connessione telaio e far scivolare il telaio verso di sé.

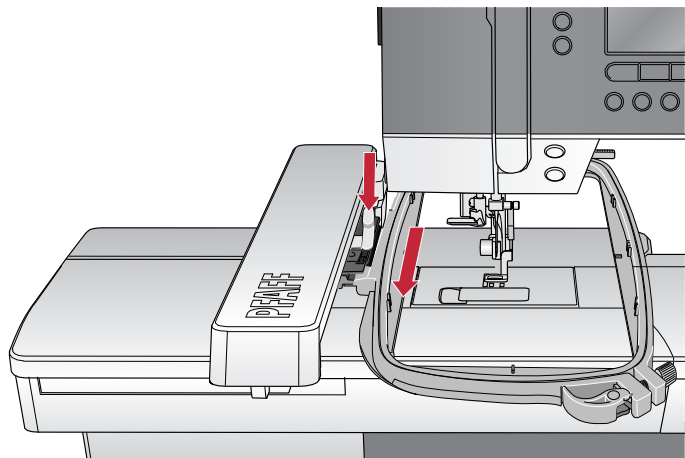
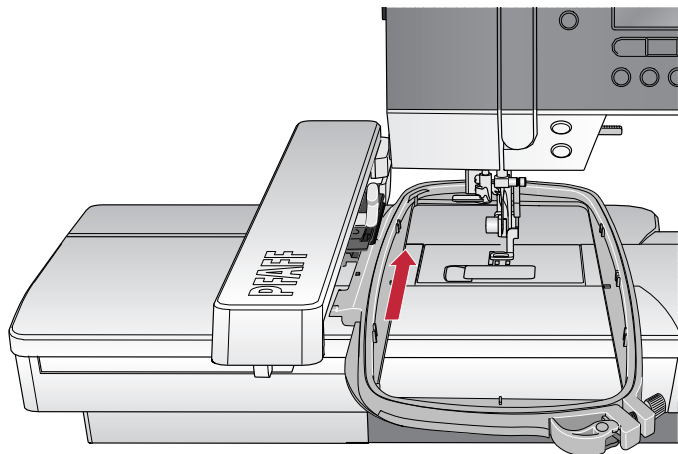

# 6 Ricamo

In modalità Ricamo è possibile modificare ed eseguire i disegni. Per accedere alla modalità Ricamo l'unità di ricamo deve essere collegata alla macchina. Una volta caricato un disegno, nella modalità Ricamo sono disponibili due viste: Esecuzione e Modifica.

## Esecuzione ricamo Vista 1

1. Campo ricamo
2. Disegno caricato
3. Dimensioni telaio
4. Punti rimasti nel blocco colore (numero totale di punti rimasti nel disegno)
5. Colore in uso (numero totale dei colori)

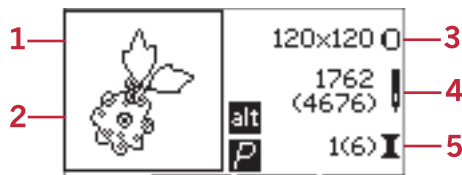

## Esecuzione ricamo Vista 2

Toccare il tasto Alt. per passare alla vista 2.

1. Orbitare per controllare la posizione
2. Imbastitura
3. Ricamo monocromatico



## Vista Modifica ricamo

Per modificare un disegno, premere il tasto Modifica ricamo.

1. Ruotare disegno
2. Altezza del disegno
3. Larghezza del disegno

*Nota: i valori modificati rispetto alle impostazioni predefinite vengono evidenziati. La vista Esecuzione punto appare automaticamente quando si inizia a eseguire il disegno*

Per tornare alla vista Esecuzione, premere il tasto corrispondente.

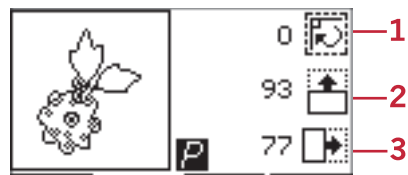

## Informazioni sui modelli

Premere il tasto Informazioni per visualizzare le informazioni relative al disegno caricato.

*Nota: la macchina si arresta se si preme il tasto Informazioni mentre la macchina è funzione.*

### Nome/numero del disegno

Mostra il nome e il numero del disegno in uso.

### Posizione del disegno

Mostra di quanti millimetri il disegno è stato spostato dalla posizione centrale nel telaio.



1. Nome/numero del disegno
2. Posizione del disegno
3. Lista colori

## Lista colori

Tutti i colori del disegno caricato sono mostrati nell'ordine in cui saranno ricamati. Per ogni colore in elenco vengono visualizzati ordine, nome e tipo di filo. Utilizzare i tasti freccia su e freccia giù per vedere tutti i colori della lista.

## Esecuzione ricamo

### Caricamento di un disegno

Questa macchina ha 15 disegni di ricamo incorporati e 86 disegni forniti con la chiavetta USB dei ricami. Tutti i disegni si possono visualizzare nel libretto con la raccolta dei ricami **creative™ 1.5** disponibile come file PDF sulla chiavetta USB dei ricami.

### Caricamento dei disegni incorporati

Con l'unità di ricamo collegata, inserire il numero di disegno desiderato utilizzando i tasti di selezione diretta. Il disegno verrà caricato nel campo ricamo in Esecuzione ricamo.

### Caricamento dei disegni dalla chiavetta USB dei ricami

1. Per caricare un disegno dalla chiavetta USB dei ricami, inserire la chiavetta nella porta USB sul fianco destro della macchina con l'unità di ricamo montata e premere il tasto Carica. La macchina può caricare file di ricamo .vp3 .
2. Utilizzare i tasti freccia per selezionare una cartella e premere OK per aprirla. per tornare alla cartella precedente, selezionare la riga superiore e premere OK.
3. Selezionare il disegno da caricare e confermare con OK. Verrà caricato nel campo ricamo in Esecuzione ricamo.

*Nota: se è già stato caricato un disegno, il successivo disegno che verrà caricato sostituirà automaticamente quello precedente.*

Quando si salvano i disegni nella chiavetta USB dei ricami, non creare troppi livelli di sottocartelle per evitare che il percorso file sia troppo lungo. Ricordare, inoltre, di assegnare ai file nomi corti.

### Caricamento di un font di ricamo

Questa macchina ha due font incorporati, curlz e grafite, in tre diverse misure. Selezionare un font dal libretto con la collezione dei ricami **creative™ 1.5** e digitare il numero del font (curlz: 200, 201, 202 o grafite: 300, 301, 302) con il tastierino. Il font verrà caricato nell'editor di testo di ricamo.

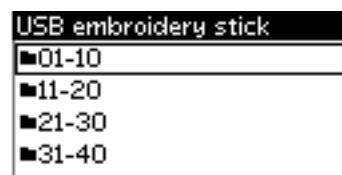
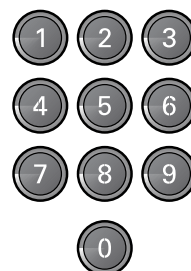

## Caricamento dei font dalla chiavetta USB dei ricami

È possibile creare più file di font per ricamo utilizzando il software Embroidery Intro. Vedere [pagina 25](#).

1. Premere il tasto Carica con la chiavetta USB dei ricami inserita. La macchina può caricare file di font da ricamare .vf3.
2. Selezionare il file di font da caricare e confermare premendo OK. Il font verrà caricato nell'editor di testo di ricamo.



*Nota: I file di font sono contrassegnati da questo simbolo.*

## Editor testo ricamo

Quando si è caricato un font viene automaticamente visualizzato un alfabeto. L'editor del testo dei ricami funziona allo stesso modo della sequenza, v. [pagina 43](#).

1. Creare il testo di ricamo selezionando le lettere con i tasti freccia.
2. Confermare le selezioni premendo OK.
3. Premere il tasto - o + della seconda riga per modificare il set di caratteri.
4. Per cucire il testo, premere il tasto Esecuzione per caricare il testo in Esecuzione ricamo. Il quadrato ora avrà l'aspetto del testo caricato.
5. Premere il tasto Modifica ricamo per ruotare il testo o premere i tasti + e - per regolarne la lunghezza e l'altezza.

*Nota: premere il tasto Sequenza della modalità Alfabeto per tornare all'editor del testo di ricamo. Tutte le regolazioni eseguite nelle modalità Esecuzione e Modifica vengono annullate se si ritorna all'editor di testo. Viene visualizzato un popup che chiede se si desidera tornare a Esecuzione ricamo. Per confermare, selezionare Sì. Tutte le modifiche permangono. Selezionare No per aprire l'editor del testo ricamo. Tutte le modifiche effettuate nella modalità Esecuzione verranno annullate. Selezionare Sì o No con i tasti freccia e premere OK.*

### Vista Editor testo ricamo

1. Campo di testo
2. Alfabeto
3. Set di caratteri (maiuscole/minuscole, normali/speciali, simboli)
4. Informazioni sulla lunghezza testo
5. Informazioni sull'altezza testo

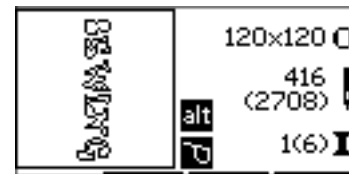

## Formati telaio

utilizzare i tasti - o + immediatamente a destra del simbolo delle dimensioni telaio per scorrere una lista di dimensioni telaio disponibili, tra cui i telai acquistabili presso il proprio rivenditore PFAFF® autorizzato. In base alla grandezza del disegno, è possibile che non alcuni telai non siano selezionabili; in tal caso la macchina emette un segnale acustico.

*Nota: se si cerca di iniziare a ricamare ma il telaio selezionato è diverso da quello montato sull'unità di ricamo, appare un messaggio popup che lo comunica. Montare il telaio corretto oppure selezionare un altro telaio in elenco.*

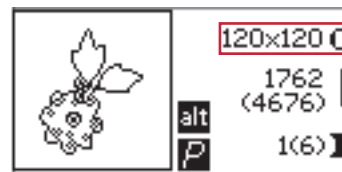

Vista Esecuzione 1

## Posizioni del telaio

Aprire il menu Impostazioni per scegliere tra diverse posizioni telaio.

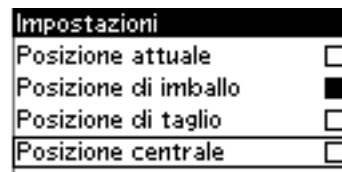

### Posizione attuale

Quando si desidera tornare al punto in uso e iniziare a ricamare nuovamente dove il ricamo era stato interrotto, selezionare l'opzione Posizione attuale. È inoltre possibile premere una volta il tasto avvio/arresto per tornare al punto in uso e iniziare a ricamare.

### Posizione di imballo

Al termine del ricamo, togliere il telaio e selezionare l'opzione Posizione di imballo.



*È molto importante rimuovere il telaio per evitare che si danneggi.*

### Posizione di taglio

La Posizione di taglio sposta il telaio verso l'operatore facilitando il taglio del tessuto in eccesso quando si ricama un'applicazione.

### Posizione centrale

Usare la Posizione centrale se si desidera spostare l'ago al centro del telaio.

## Punti rimasti nel blocco colore

I due valori che appaiono nella posizione centrale sul lato destro del display indicano il numero di punti rimasti nel blocco colore in uso e il numero di punti rimasti nel disegno (tra parentesi). Premere i tasti + o - per avanzare o indietro punto per punto lungo il disegno. Indietro di qualche punto se il filo dell'ago si spezza o finisce.

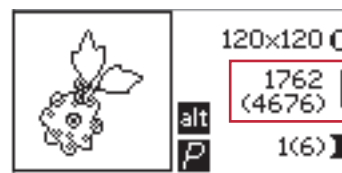

Vista Esecuzione 1

## Colore in uso

I valori visualizzati nell'angolo in basso a destra indicano il blocco colore in uso e il numero totale di blocchi colore del disegno (tra parentesi). Utilizzare i tasti + e - per avanzare o indietro attraverso i blocchi colore.

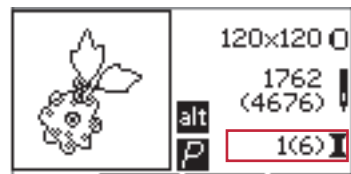

Vista Esecuzione 1

## Orbitare per controllare la posizione

La funzione Orbita può essere utilizzata per tracciare l'area del disegno. Premere il tasto + della prima riga per spostare il telaio in modo che l'ago si posizioni nell'angolo in alto a sinistra del punto in cui il disegno viene ricamato. Ogni volta che si preme il tasto +, il telaio si sposta per consentire di vedere tutti gli angoli del disegno. Alla quinta pressione, il telaio si sposta in modo che l'ago sia sopra la posizione centrale del disegno. Alla sesta pressione torna alla posizione originale. Se si preme il tasto -, il telaio si sposta nella sequenza contraria. Il telaio si sposta dapprima nella posizione centrale del disegno e quindi su ogni angolo.



Vista Esecuzione 2

## Imbastitura

Premendo il tasto - o + della seconda riga, la macchina crea un punto di imbastitura intorno all'area del disegno.

L'imbastitura consente di fermare il tessuto su uno stabilizzatore non adesivo posto al di sotto, specialmente se il tessuto da ricamare non può essere teso. Inoltre serve da supporto per i tessuti elastici. L'imbastitura mostra anche dove sarà collocato il disegno sul tessuto.

*Nota: durante l'imbastitura la casella del disegno è rappresentata da una linea tratteggiata.*

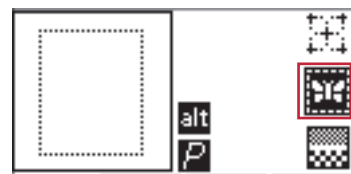

Vista Esecuzione 2

## Monocromatico

Premere i tasti - o + della terza riga per attivare il ricamo monocromatico. La macchina non si arresta per cambiare il blocco colori. Premere di nuovo il tasto per disattivare il ricamo monocromatico.

*Nota: Quando l'opzione Monocromatico è attivata, la casella del disegno è indicata da una cornice nera.*

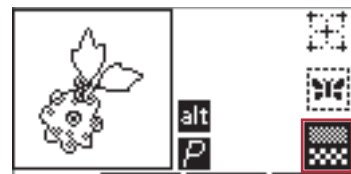

Vista Esecuzione 2

## Controllo velocità

Regolare la massima velocità di ricamo facendo scorrere in su o in giù la leva di controllo della velocità. Funziona esattamente come nella modalità Cucito, v. [pagina 29](#).

## Tensione del filo

Quando si ricama con filo o tessuto speciali, può essere necessario regolare la tensione del filo per ottenere il

risultato ottimale. La tensione del filo può essere regolata nel menu Impostazioni, v. [pagina 30](#).

## Introduzione al ricamo

1. Lasciare spazio sufficiente per consentire il movimento del braccio di ricamo e del telaio.
2. verificare che la macchina sia accesa e far scorrere l'unità di ricamo sul braccio libero della macchina fino a inserirla saldamente nella presa. Accendere la macchina. Si riavvia automaticamente e passa in modalità Ricamo. Un popup chiede di togliere il telaio per il posizionamento. Premere OK. La macchina si calibra e il braccio di ricamo si sposta nella posizione di partenza.
3. Verificare che il sistema IDT™ sia disattivato e montare il piedino da ricamo. Inserire una bobina con un apposito filo leggero.
4. Selezionare un numero di disegno dalla macchina utilizzando il tastierino numerico o selezionarne uno dalla chiavetta USB dei ricami (verificare che la chiavetta sia inserita) e premere OK per eseguire il ricamo.
5. Il disegno sarà posizionato al centro del telaio.
6. Intelaiare il tessuto e lo stabilizzatore e fare scorrere il telaio sul braccio di ricamo.
7. Infilare la macchina con il primo colore della lista colori.
8. Abbassare il piedino. Tenere il filo dell'ago e premere il tasto avvio/arresto o il pedale. la macchina inizia a ricamare e si arresta automaticamente dopo pochi punti. Viene visualizzato un popup che chiede di tagliare l'estremità del filo. Tagliare l'estremità del filo e premere OK. Continuare a ricamare premendo il tasto avvio/arresto o il pedale.
9. Completato il primo colore, la macchina si arresta. Appare un popup con la richiesta di cambiare colore. infilare di nuovo la macchina e premere OK. Continuare a ricamare premendo il tasto avvio/arresto o il pedale. Ogni segmento di colore è fermato alla fine e i fili dell'ago e della bobina vengono tagliati.
10. Al termine del ricamo, la macchina taglia entrambi i fili e si arresta. Un popup informa che il ricamo è terminato. Premere OK. Sollevare il piedino per togliere il telaio con facilità.

*Nota: l'arresto automatico per il taglio è attivato di default. Aprire il menu delle impostazioni per disattivare questa impostazione. L'arresto automatico per taglio è disattivato se durante il ricamo si utilizza il pedale.*

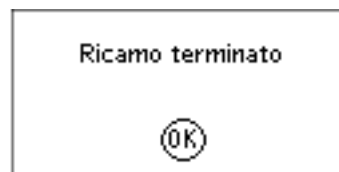
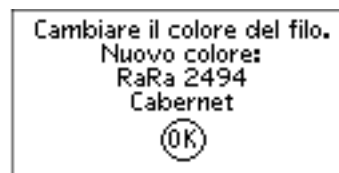
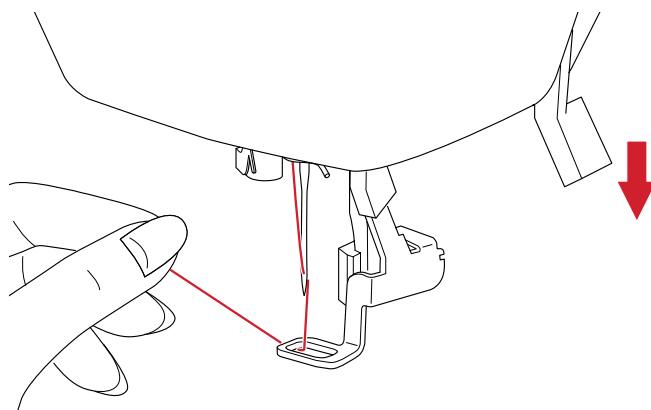
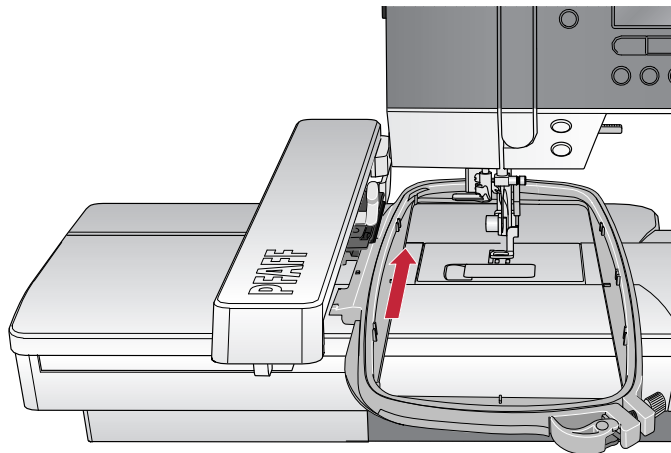
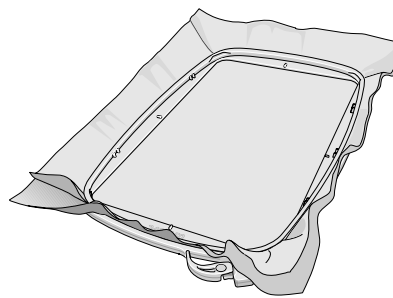



## Modifica ricamo

Per modificare il disegno, premere il tasto Modifica ricamo. Quando si preme il tasto Esecuzione, la macchina passa in modalità Esecuzione ricamo.

*Nota: Quando si preme il tasto avvio/arresto o il pedale, la macchina passa automaticamente alla vista di esecuzione del ricamo e inizia a ricamare.*

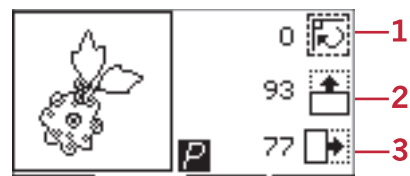

1. Rotazione
2. Altezza del disegno
3. Larghezza del disegno

## Rotazione

Il disegno può essere ruotato intorno al suo punto centrale. Per eseguire la rotazione, utilizzare i tasti - o + immediatamente a destra dell'icona corrispondente. Ogni volta che si preme il tasto + il disegno ruota di 90 gradi in senso orario. Premere il tasto - per ruotare il disegno in senso antiorario. A sinistra dell'icona di rotazione sullo schermo si vede di quanti gradi è stato ruotato il disegno rispetto alla posizione originale.

*Nota: alcuni disegni sono troppo grandi per essere ruotati a incrementi di 90 gradi. In questo caso ogni volta che si preme il tasto il disegno viene ruotato di 180 gradi. L'icona P ruoterà in base a questa impostazione, indicando l'attuale orientamento del disegno nell'area di ricamo.*

## Altezza del disegno

L'altezza del disegno può essere aumentata o diminuita fino al 20%. Utilizzare i tasti - o + immediatamente a destra dell'icona Altezza disegno. L'altezza del disegno viene modificata del 5% a ogni pressione.

## Larghezza del disegno

La larghezza del disegno può essere aumentata o diminuita fino al 20%. Utilizzare i tasti + e -. La larghezza del disegno viene modificata del 5% ogni volta che si preme un tasto.

## Spostamento

Utilizzare la rotella per spostare il disegno in qualsiasi punto del campo ricamo. Nella vista con le informazioni sul disegno è possibile vedere di quanto è stato spostato il disegno rispetto alla sua posizione originale. Premere il pulsante OK per centrare il disegno nel telaio.





## Specchiatura

Utilizzare i tasti Specchiatura per eseguire la specchiatura verticale o orizzontale del disegno. Le icone vengono visualizzate quando si premono questi tasti.

*Nota: Con l'icona P la specchiatura verrà eseguita secondo questa impostazione.*



## Pop-up di ricamo comuni

### Calibrazione dell'unità di ricamo

Quando l'unità di ricamo è montata, un popup chiede di estrarre il telaio e sgombrare l'area della macchina per calibrare il braccio di ricamo. Premere OK. La macchina si calibra e il braccio di ricamo si sposta nella posizione di partenza.

*Nota: è molto importante rimuovere il telaio per evitare di danneggiare il telaio o l'unità di ricamo durante la calibrazione.*

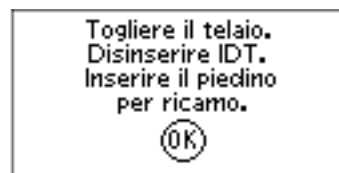

### Inserire la chiavetta USB dei ricami

Nella modalità Ricamo, se si preme il tasto Carica senza la chiavetta USB inserita, appare questo popup. Inserire la chiavetta USB dei ricami e premere OK per caricare un disegno.



### I dati sulla chiavetta USB dei ricami non sono leggibili

Questo popup compare quando la macchina per cucire non riesce ad accedere alle informazioni della chiavetta USB dei ricami. La causa può essere ricercata nel fatto che sulla chiavetta USB dei ricami sono stati salvati formati file non corretti. Altri motivi possono essere la chiavetta USB danneggiata o non compatibile con la macchina per cucire.

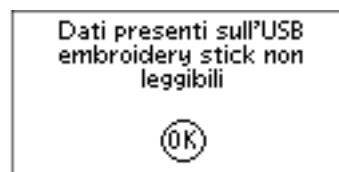

### Il disegno include elementi che non è possibile aprire

Alcuni disegni possono essere a loro volta costituiti da diversi disegni o contenere altri elementi che non si possono aprire. Utilizzare il software embroidery intro complementare per salvare di nuovo il disegno come disegno combinato.

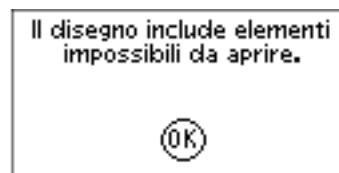

### Rimozione del telaio

Questo popup compare quando è stata selezionata una funzione che forza l'unità di ricamo oltre i limiti del telaio montato. Affinché il braccio di ricamo possa spostarsi liberamente, togliere il telaio e premere OK.



### Comando Stop nel disegno

Questo popup appare quando nel disegno è presente un arresto programmato. La macchina si arresta. Premere OK per confermare e continuare il ricamo.

Comando di arresto  
nel disegno.

OK

# 7 Manutenzione

## Pulizia della macchina

Per preservare la macchina per cucire in buono stato, è necessario pulirla periodicamente. Non è necessaria alcuna lubrificazione (oliatura). Pulire la superficie esterna della macchina per cucire con un panno morbido, per rimuovere polvere o filaccia. Pulire il display grafico con un panno pulito, morbido e umido.

## Pulitura dell'area della bobina



*Abbassare le griffe e spegnere la macchina.*

Togliere il piedino. Premere il tasto di rilascio del copribobina (A) a destra e rimuovere il copri bobina (B) e la bobina. Utilizzare il cacciavite per la placca ago per rimuovere le due viti (C) della placca. Sollevare la placca ago. Pulire la zona delle griffe e della bobina con lo spazzolino incluso negli accessori.

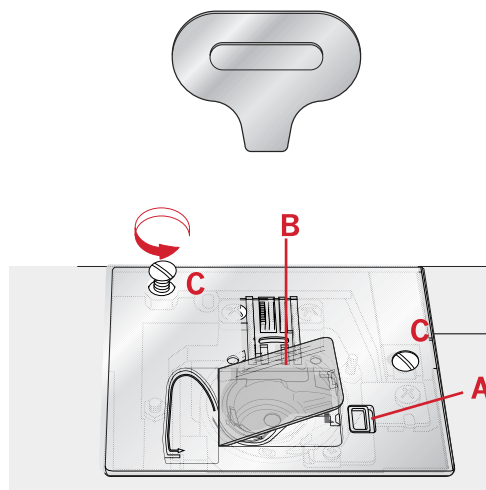

## Pulizia della zona sottostante la bobina

Dopo aver cucito vari progetti o in qualsiasi momento si noti un accumulo di filacce, pulire la zona sotto la capsula della bobina. Rimuovere la capsula della bobina sollevandola. Pulire l'area con lo spazzolino o con un panno asciutto.

 Prestare attenzione quando si pulisce l'area intorno alla taglierina taglia-filo (C).

Riposizionare la capsula della bobina in modo che la punta (A) entri nel fermo (B).

*Nota: Non soffiare aria vicino alla capsula della bobina, per evitare d'introdurre nella macchina polvere e filaccia.*

*Nota: quando si utilizzano gli aghi da intaglio PFAFF® è necessario pulire l'area della bobina al termine di ogni disegno/progetto di ricamo.*

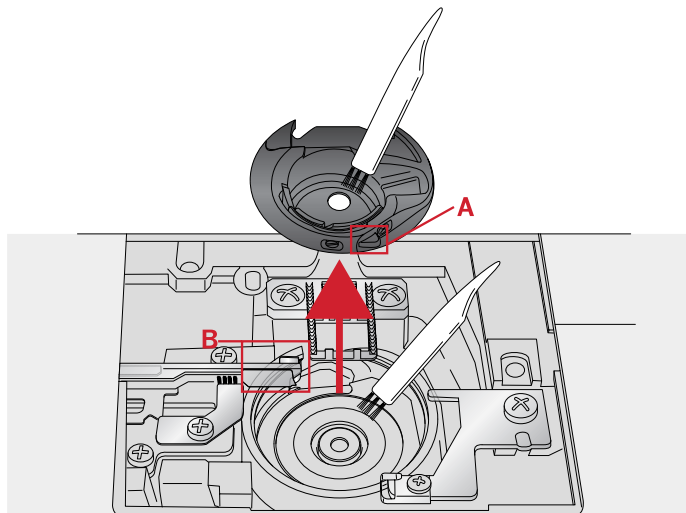

A. Tipo di porta-bobina

B. Taglierina

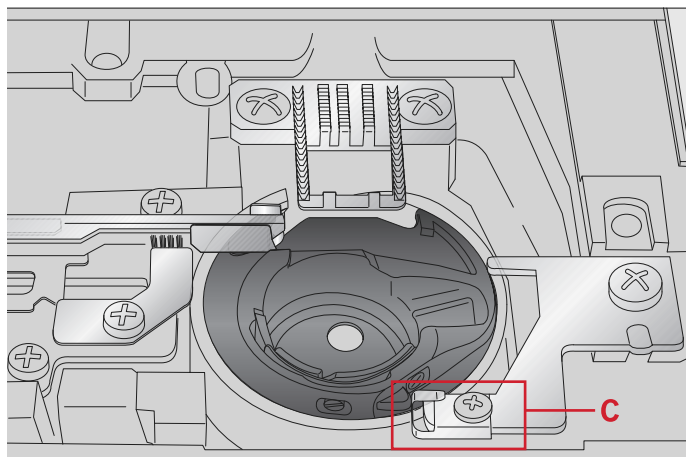

C. Fermo

## Sostituzione della placca ago

Con le griffe abbassate, sostituire la placca ago e inserire e serrare le due viti della placca.

Riposizionare il copri-bobina.

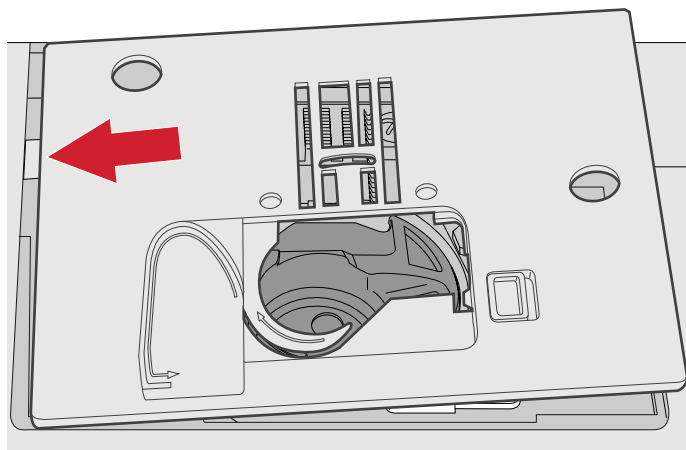

## Risoluzione dei problemi

Nella guida alla risoluzione dei problemi si trovano le soluzioni ai possibili problemi che possono verificarsi con la macchina. Per ulteriori informazioni, contattare il rivenditore PFAFF® autorizzato locale che sarà lieto di fornire assistenza.

### Problemi generali

L'allarme della bobina non funziona?	Ripulire la filaccia dalla zona della bobina e usare esclusivamente le bobine approvate per questo modello.
Il taglia-filo non taglia il filo?	Smontare la placca ago ed eliminare la filaccia dall'area della bobina.
La macchina per cucire non trasporta il tessuto?	Assicurarsi che le griffe non siano abbassate.
Il punto è diverso da quello impostato, il punto è irregolare o stretto?	Disattivare l'ago doppio o la sicurezza larghezza punto nel menu Impostazioni.
L'ago si spezza?	Inserire l'ago correttamente, secondo le descrizioni, vedere <a href="#">pagina 23</a> . Innestare l'ago corretto per il tessuto.
La macchina non cuce?	Controllare che tutte le spine siano saldamente inserite nella macchina e nella presa di rete. Verificare che il cavo del pedale sia ben inserito nella presa anteriore in basso a destra della macchina. Spingere la leva carica bobina in posizione di cucitura.
I tasti funzione della macchina per cucire e ricamare non rispondono?	Le prese e i tasti funzione sulla macchina possono subire gli effetti dell'elettricità statica. Se i tasti funzione non rispondono, spegnere e riaccendere la macchina. Se il problema persiste, rivolgersi al proprio rivenditore PFAFF® autorizzato.

### La macchina salta i punti

L'ago è stato inserito in modo corretto?	Inserire l'ago correttamente, secondo le descrizioni, vedere <a href="#">pagina 23</a> .
È stato inserito un ago sbagliato?	Usare il sistema di aghi 130/705 H.
L'ago è piegato o smussato?	Inserire un nuovo ago.
La macchina è stata infilata in modo corretto?	Controllare la modalità di infilatura.
Si usa il piedino corretto?	Inserire il piedino corretto.
L'ago è troppo piccolo per il filo?	Assicurarsi che l'ago sia corretto per il filo e il tessuto.

### Il filo nell'ago si spezza

L'ago è stato inserito in modo corretto?	Inserire l'ago correttamente, secondo le descrizioni, vedere <a href="#">pagina 23</a> .
È stato inserito un ago sbagliato?	Usare il sistema di aghi 130/705 H.
L'ago è piegato o smussato?	Inserire un nuovo ago.
La macchina è stata infilata in modo corretto?	Controllare la modalità di infilatura.
L'ago è troppo piccolo per il filo?	Cambiare l'ago con uno di dimensioni corrette per il filo.
Il filo usato è di mediocre qualità, attorcigliato o troppo asciutto?	Cambiarlo con un filo di qualità superiore acquistato presso un concessionario PFAFF® locale.

Si usa un blocca-spola corretto?	Montare un blocca-spola della dimensione corretta per il rocchetto.
Il blocca-spola è in posizione ottimale?	Tentare le varie posizioni del porta-spola (verticale o orizzontale).
La fessura sulla placca ago è danneggiata?	Sostituire la placca ago.

### Il filo della bobina si rompe

La bobina è stata inserita correttamente?	Controllare il filo della bobina.
La fessura sulla placca ago è danneggiata?	Sostituire la placca ago.
L'area della bobina è pulita?	Ripulire la filaccia dalla zona della bobina e usare esclusivamente le bobine approvate per questo modello.
La bobina è caricata correttamente?	Caricare una nuova bobina.

### La cucitura ha punti non uniformi.

La tensione del filo è corretta?	Controllare la tensione del filo nell'ago e l'infilatura.
Il filo usato è troppo spesso o attorcigliato?	Cambiare il filo.
Il filo della bobina è avvolto in modo regolare?	Controllare il caricamento della bobina.
Si usa l'ago corretto?	Inserire correttamente un ago adatto come descritto a v. <a href="#">pagina 22</a> .

### Il trasporto non funziona o funziona in modo irregolare.

La macchina è stata infilata in modo corretto?	Controllare la modalità di infilatura.
La lanugine prodotta durante il cucito si è depositata tra le file di dentini della griffa?	Rimuovere la placca ago e pulire le griffe con una spazzola.
Le griffe sono sollevate?	Sollevarle le griffe.

### Impossibile eseguire un'asola

La macchina emette un segnale acustico quando si utilizza il piedino per asole a un solo passaggio 5?	Verificare che il vassoio accessori sia montato sulla macchina e che la leva dell'asola sia abbassata completamente. Abbassare il piedino delicatamente.
---	--

### Il ricamo è distorto

Il tessuto è correttamente inserito nel telaio?	Il tessuto deve essere ben teso nel telaio.
Il telaio interno è completamente inserito nel telaio esterno?	Tendere la stoffa in modo che il telaio interno corrisponda esattamente al telaio esterno.

### Il disegno ricamato si è raggrinzito

La stoffa è stata sufficientemente stabilizzata?	Assicurarsi di usare lo stabilizzatore corretto per la tecnica o il tipo di tessuto usati.
--	--

## La macchina non ricama

L'unità di ricamo è montata?	Assicurarsi che l'unità di ricamo sia correttamente collegata nella presa.
È montato il telaio sbagliato?	Inserire il telaio corretto.

### **Far controllare regolarmente la macchina per cucire dal rivenditore PFAFF® di zona autorizzato.**

Se dopo avere seguito le presenti informazioni sulla risoluzione dei problemi i problemi continuano a persistere, portare la macchina presso il rivenditore. In caso di problemi specifici, può essere utile eseguire delle prove di cucitura su un campione del tessuto e il filo usato e portarlo al rivenditore. Un piccolo pezzo di stoffa dà spesso molte più informazioni di un lungo discorso.

### **Parti e accessori non originali**

La garanzia non copre difetti o danni dovuti all'uso di accessori o parti non originali.

## Specifiche tecniche

### Macchina per cucire

Tensione nominale	100-240V ~ 50-60Hz
Assorbimento nominale	55W
Illuminazione	LED
Velocità di cucitura	Max. 800 punti/min.
<b>Ingombro macchina:</b>	
Lunghezza (mm)	480
Larghezza (mm)	193
Altezza (mm)	300
Peso netto (kg)	13

### Pedale

Modello	C-9000
Tensione nominale	CC 15V, max. 3mA

- Le specifiche tecniche e il presente manuale potranno essere modificati senza alcun preavviso.

<b>A</b>		<b>D</b>	
Abbassamento delle griffe .....	23	Disinnesto del sistema IDT™ .....	22
Accessori .....	8		
Aggiornamento della macchina .....	26	<b>E</b>	
Aghi .....	22	Editor testo ricamo .....	52
Ago doppio .....	30	Eliminazione di punti o lettere in una sequenza .....	44
Alfabeti .....	14	Esecuzione ricamo .....	51
Alfabeto .....	52	Esecuzione ricamo Vista 1 .....	50
Allarme acustico .....	31	Esecuzione ricamo Vista 2 .....	50
Allungamento .....	34		
Altezza del disegno .....	56	<b>F</b>	
Apertura dell'imballo .....	15	Fissare/Staccare il telaio .....	49
Asola cordonata .....	38	Formati telai .....	53
Asola manuale .....	38		
Asole .....	36	<b>G</b>	
		Gestione delle sequenze .....	44
<b>B</b>			
Block .....	14	<b>I</b>	
Braccio libero .....	16	I dati sulla chiavetta USB dei ricami non sono leggibili .....	57
		IDT™ .....	21-22, 33, 39, 55
<b>C</b>		IDT™ a doppio trasporto integrato .....	21
Calibrazione dell'unità di ricamo .....	57	Il disegno include elementi che non è possibile aprire .....	57
Caricamento attraverso l'ago .....	20	Il disegno ricamato si è raggrinzito .....	62
Caricamento dalla posizione orizzontale .....	20	Il filo della bobina si rompe .....	62
Caricamento dei disegni dalla chiavetta USB dei ricami .....	51	Il filo nell'ago si spezza .....	61
Caricamento dei disegni incorporati .....	51	Il ricamo è distorto .....	62
Caricamento dei font dalla chiavetta USB dei ricami .....	52	Il trasporto non funziona o funziona in modo irregolare .....	62
Caricamento della bobina .....	20	imbastendo .....	41
Caricamento di un disegno .....	51	imbastire .....	28
Caricamento di un font di ricamo .....	51	Imbastitura .....	54
Caricamento di un punto personalizzato .....	36	Impossibile eseguire un'asola .....	62
Caricamento sequenza .....	45	Infila-ago .....	19
Chiavetta USB dei ricami .....	25	Infilatura dell'ago doppio .....	19
Cirillico .....	14	Infilatura della macchina .....	18
Collegamento dell'unità di ricamo .....	47	Informazioni sui modelli .....	50
Collegamento e rimozione dalla porta USB .....	25	Innesto del piedino .....	25
Collegare il cavo di alimentazione e il pedale .....	15	Innesto del sistema IDT™ .....	21
Colore in uso .....	54	Inserimento bobina .....	21
Comando Stop nel disegno .....	58	Inserire la chiavetta USB dei ricami .....	57
Componenti dell'unità di ricamo .....	8	Intelaiatura del tessuto .....	48
Comuni popup di cucito .....	42	Introduzione al ricamo .....	55
Consigli di cucito .....	33	Istruzioni per l'aggiornamento .....	26
Contrasto .....	31		
Controllare il filo dell'ago .....	42		
Controllo velocità .....	54		
Creazione di una sequenza .....	43		
Creazione di una sequenza di testo .....	43		
Cucire un bottone .....	39		
Cucire una sequenza .....	45		
Cucitura di cerniere lampo .....	42		
Cucitura di orli su tessuti pesanti .....	39		



## L

l'arresto automatico per il taglio .....	55
l'arresto automatico per taglio .....	31
La cucitura ha punti non uniformi .....	62
La macchina deve riposare .....	42
La macchina non ricama .....	63
La macchina salta i punti .....	61
Larghezza del disegno .....	56
Larghezza/posizione del punto .....	34
Leva controllo velocità .....	29
Lingua .....	31
Lista colori .....	51
Luci LED .....	16
Lunghezza punto/Densità punto .....	34

## M

Manutenzione .....	59
Menu Impostazioni .....	30
Modalità Alfabeto, Sequenza .....	43
Modalità Alfabeto, tasto Sequenza .....	28
Modifica ricamo .....	56
Monocromatico .....	54
Montaggio della macchina nell'apposito alloggiamento .....	16
Montare il piedino da ricamo/mano libera 6 .....	48

## N

Nome/numero del disegno .....	50
-------------------------------	----

## O

Orbitare per controllare la posizione .....	54
---	----

## P

Panoramica del telaio di ricamo .....	46
Panoramica dell'unità di ricamo .....	46
Panoramica della macchina .....	6
Parti superiori .....	7
Piedini .....	9
Piedino per asole in un solo passaggio 5 .....	37
Pop-up di ricamo comuni .....	57
Porta USB .....	25
Porta-spola .....	17
Porta-spola ausiliario .....	18
Posizione attuale .....	32, 53
Posizione centrale .....	32, 53
Posizione del disegno .....	50
Posizione di imballo .....	32, 53
Posizione di taglio .....	32, 53
Posizione orizzontale .....	17
Posizione verticale .....	17

Posizioni del telaio .....	31, 53
Preparazioni del ricamo .....	46
Pressione del piedino .....	24
Problemi generali .....	61
Pulitura dell'area della bobina .....	59
Pulizia della macchina .....	59
Pulizia della zona sottostante la bobina .....	60
Pulsante Informazioni .....	29
Pulsanti Selezione diretta .....	28
Punti consigliati per un quilt dall'aspetto artigianale ...	40
Punti decorativi .....	13
Punti per piedini opzionali .....	14
Punti per quilt .....	13
Punti pittura .....	13
Punti raso .....	13
Punti rimasti nel blocco colore .....	53
Punti utili .....	11
Punto orlo invisibile .....	41
Punto orlo invisibile elastico .....	42
Punto personalizzato .....	35
Punto zigzag a tre passi .....	36

## Q

Quilt dall'aspetto artigianale .....	40
--------------------------------------	----

## R

Raccolta di ricami .....	46
Rammendo .....	39
Regolazione del punto .....	34
Regolazione di testo e punti .....	44
Rimozione del piedino .....	24
Rimozione del telaio .....	57
Rimozione dell'unità di ricamo .....	47
Riponimento dopo l'uso .....	16
Risoluzione dei problemi .....	61
Rotazione .....	56

## S

Salvataggio della sequenza .....	44
Schema generale dei punti .....	11
Selezione del punto .....	33
Selezione di un set di caratteri e di un font .....	44
Sequenza .....	43
Sicurezza larghezza punto .....	30
Software per PC Embroidery Intro complementare (PC) .....	25
Sollevamento del piedino .....	24
Sostituzione del piedino .....	24
Sostituzione dell'ago .....	23
Sostituzione della placca ago .....	60
Sovrascrivere punto personalizzato .....	35
Specchiatura .....	35, 57
Spostamento .....	56

## T

Taglia-filo.....	17
Tasti cursore.....	28
Tasti e indicatori.....	27
Tasti Larghezza punto/Posizione punto.....	28
Tasti Lunghezza punto/Densità punto.....	28
Tasti rotella.....	29
Tasto Alt.....	28
Tasto Arresto ago su/giù con indicatore.....	27
Tasto avvio/arresto.....	27
Tasto Carica.....	28
Tasto Display grafico.....	28
Tasto Elimina.....	28
Tasto fermatura.....	27
Tasto Menu impostazioni.....	28
Tasto modalità Cucito/modalità Esecuzione ricamo.....	28
Tasto modalità Sequenza/Modifica ricamo.....	28
Tasto OK.....	29
Tasto retromarcia con indicatore.....	28
Tasto Salva punto o sequenza personalizzati.....	28
Tasto Specchiatura orizzontale.....	28
Tasto Specchiatura verticale.....	28
Tasto tagliafilo con indicatore.....	27
Tecniche di cucito.....	36
Tensione del filo.....	30, 35, 54

## U

USB Embroidery Stick.....	46
Uso dell'alfabeto.....	43

## V

Vassoio accessori.....	7
Versione del software.....	31
Vista Editor testo ricamo.....	52
Vista frontale.....	6
Vista Modifica ricamo.....	50
Vista posteriore.....	7

Hai acquistato una macchina per cucito e ricamo moderna e aggiornabile. A seguito dei regolari rilasci di aggiornamenti software, è possibile che siano presenti differenze tra il software della macchina e il software descritto nel Manuale dell'Utente. Rivolgiti al locale rivenditore PFAFF® autorizzato e visita la nostra pagina web [www.pfaff.com](http://www.pfaff.com) per reperire gli aggiornamenti più recenti del software e della Guida dell'utente.

La società si riserva il diritto di apportare alla macchina, senza preavviso, qualsiasi miglioria di ordine estetico e tecnico. Tali modifiche saranno comunque sempre a vantaggio dell'utente e del prodotto.

## PROPRIETÀ INTELLETTUALE

CREATIVE, IDT, PFAFF, e PERFECTION STARTS HERE sono marchi registrati di KSIN Luxembourg II, S.ar.l.



Al momento dello smaltimento, questo prodotto deve essere correttamente riciclato in conformità con la legislazione nazionale vigente per i prodotti elettrici ed elettronici. Non gettare gli apparecchi domestici elettrici nei rifiuti indifferenziati, lasciarli negli appositi centri di raccolta. Contattare l'ente locale responsabile per la raccolta dei rifiuti per chiedere informazioni riguardanti i sistemi di raccolta disponibili. Al momento di acquistare un nuovo elettrodomestico, il rivenditore potrebbe essere legalmente obbligato a ritirare gratuitamente quello vecchio per lo smaltimento.

Lo smaltimento degli elettrodomestici in una discarica può comportare l'immissione, attraverso le falde acquifere, di sostanze tossiche nel terreno e conseguentemente nella catena alimentare, con danni alla salute e al benessere.

CE - Authorised Representative

VSM GROUP AB, **SVP Worldwide**

Drottningatan 2, SE-56184, Huskvarna, SWEDEN



# PFAFF

Perfection starts here.™



[www.pfaff.com](http://www.pfaff.com)