

Livro da Instrução

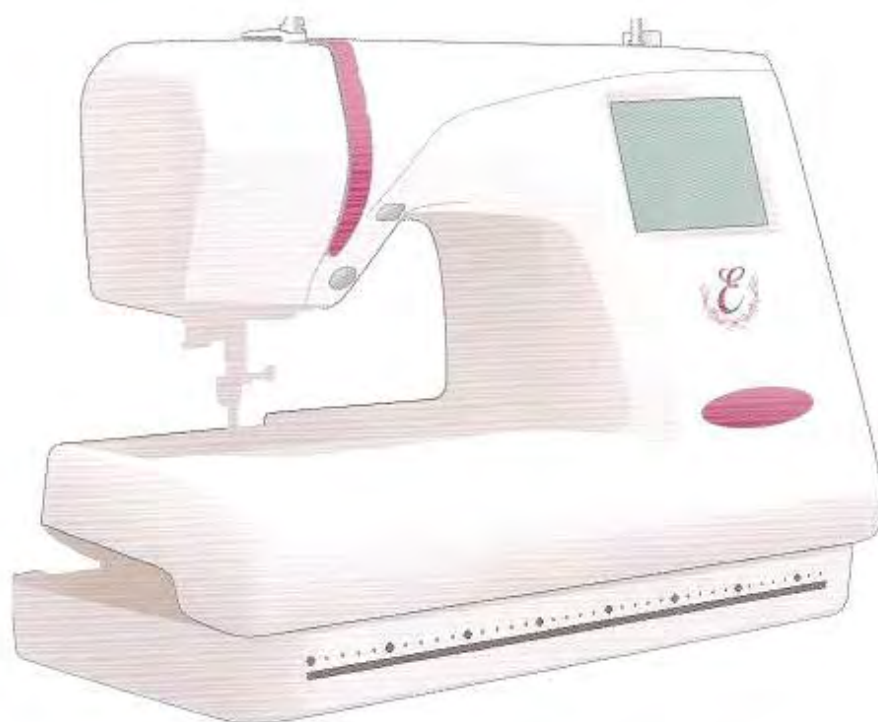

Memory Craft 350E

JANOME

INSTRUÇÕES IMPORTANTES DE SEGURANÇA

Esta máquina de bordado não é um brinquedo.
Não permita que crianças brinquem com esta máquina.

A máquina não está preparada para que crianças ou pessoas com limitações mentais a usem sem supervisão adequada.

Sempre que usar algum dispositivo elétrico deverá seguir sempre as precauções básicas de segurança, inclusive as seguintes:

Leia todas as instruções antes de usar este dispositivo.

PERIGO— Para reduzir o risco de choque elétrico:

1. Nunca deixe a máquina ligada se não houver ninguém a usá-la. Desligue sempre esta máquina de bordado da tomada elétrica, logo após a utilização e antes de proceder à sua limpeza.
2. Desligue sempre antes de substituir a lâmpada. Substitua a lâmpada por uma do mesmo tipo, de 5 wátios.

AVISO— Para reduzir o risco de queimaduras, de fogo, de choques elétricos ou de ferimentos às pessoas:

1. Não permita que a máquina seja usada como se fosse um brinquedo. Atenção redobrada é necessária sempre que a máquina for usada por crianças ou próxima delas.
2. Use a máquina de bordado somente para o fim intencionado como descrito neste manual de instruções.
3. Nunca opere a máquina de bordado se esta tiver um cabo ou um plug danificado, se não estiver funcionando corretamente, se tiver caído, se danificado ou molhado.
Se assim acontecer, se desloque até ao vendedor autorizado mais próximo ou a uma loja de assistência para se proceder um exame, reparação ou ajustamento elétrico ou mecânico.
4. Nunca opere a máquina de bordado com as aberturas de ar obstruídas. Mantenha as aberturas de ventilação da máquina de bordado livres de acumulação de fiapos, poeiras e de resíduos de pano.
5. Nunca deixe cair ou introduza qualquer objeto nas aberturas.
6. Não use esta máquina ao ar livre.
7. Não opere a máquina quando estiverem sendo usados produtos em aerossol (spray) ou onde exista concentração de oxigênio.
8. Para desconectar, ponha todos os controles na posição de desligado ("O") e depois remova o plug da tomada.
9. Não desligue puxando o cabo. Para desligar, segure o plug e não o cabo.
10. Mantenha os dedos longe de todas as peças móveis. São necessários cuidados especiais perto da agulha da máquina de bordado.
11. Use sempre a placa da agulha apropriada. Se usar uma placa errada pode partir a agulha.
12. Não use agulhas tortas.
13. Não puxe ou empurre o tecido enquanto estiver a dar pontos. Poderá desviar a agulha, fazendo com que parta.
14. Desligue ("O") a máquina de bordado quando estiver fazendo algum ajustamento na área da agulha, tal como colocando a agulha manualmente, mudando a agulha, introduzindo a bobina, etc.
15. Desligue sempre a máquina de bordado da tomada elétrica quando fizer qualquer ajustamento mencionado neste manual de instruções.

GUARDE ESTAS INSTRUÇÕES

O desenho e especificações estão sujeitas a alterações sem notificação prévia



Rogamos considerar que para a destruição e/ou a reciclagem deste produto deve seguir as normas da legislação nacional relativa aos produtos eléctricos e/ou electrónicos.

Em caso de dúvida, pergunte ao seu distribuidor.
(Somente União Europeia)

CONHECENDO SUA

MÁQUINA DE BORDAR	2-4
Nomes das Peças	2
Acessórios Padrão	3
Extensão Removível da Base	4
PREPARANDO-SE PARA BORDAR	5-18
Conectando a Fonte de Energia	5
Botão Start/Stop (Liga/Desliga)	5
Botão Auto Thread Cutter (Corta-Linha Automático)	5
Enchimento da Bobina	6
Retirando a bobina	6
Ajustando o carretel de linha	6
Pino de carretel adicional	6
Enchendo a bobina	7
Colocação da bobina	8
Levantando o Pé-Calcador	9
Passando a Linha na Máquina	9-10
Enfiador Automático de linha na agulha	11
Puxando a Linha da Bobina	12
Ajustando a Tensão da Linha	13
Trocando as Agulhas	14
Bastidores	15
Imprimir Gabaritos	15
Entretelas	16
Tipos de entretelas	16
Uso	16
Colocando o Tecido no Bastidor	17
Instalando o Bastidor na Máquina	18
PRINCIPAIS OPERAÇÕES	19-27
Seleção de Modelos	19
Ajustes do Modo	20
Ajustes da Máquina	21-23
Seleção do Idioma	24
Ajuda na Tela	24
Selecionando desenhos predefinidos	25-27
BORDADO	28
Começando a Execução do Bordado	28
MONOGRAMAS	29-34
Janela de Seleção de Monogramas	29-30
Bordado de Monogramas	31-32
Monograma de 2 letras	33
Corrigindo o Monograma	34
ITENS OPCIONAIS	35-37
Cartões PC (item opcional)	35
Memória USB	36
Unidade de CD-ROM externo	37
MODO DE EDIÇÃO	38-42
Editando os desenhos dos bordados	39-42
SALVANDO UM ARQUIVO	43-45
Criando uma nova pasta	44
Atribuindo nome ao arquivo	44
Apagando o arquivo	45
CRIANDO UM DESENHO ORIGINAL	46-47
CUIDADOS E MANUTENÇÃO	48-49
Limpeza do Gancho da Lançadeira	48
Trocando a Lâmpada	49
Solução de Problemas	50

CONHECENDO SUA MÁQUINA DE BORDAR

Nomes das Peças

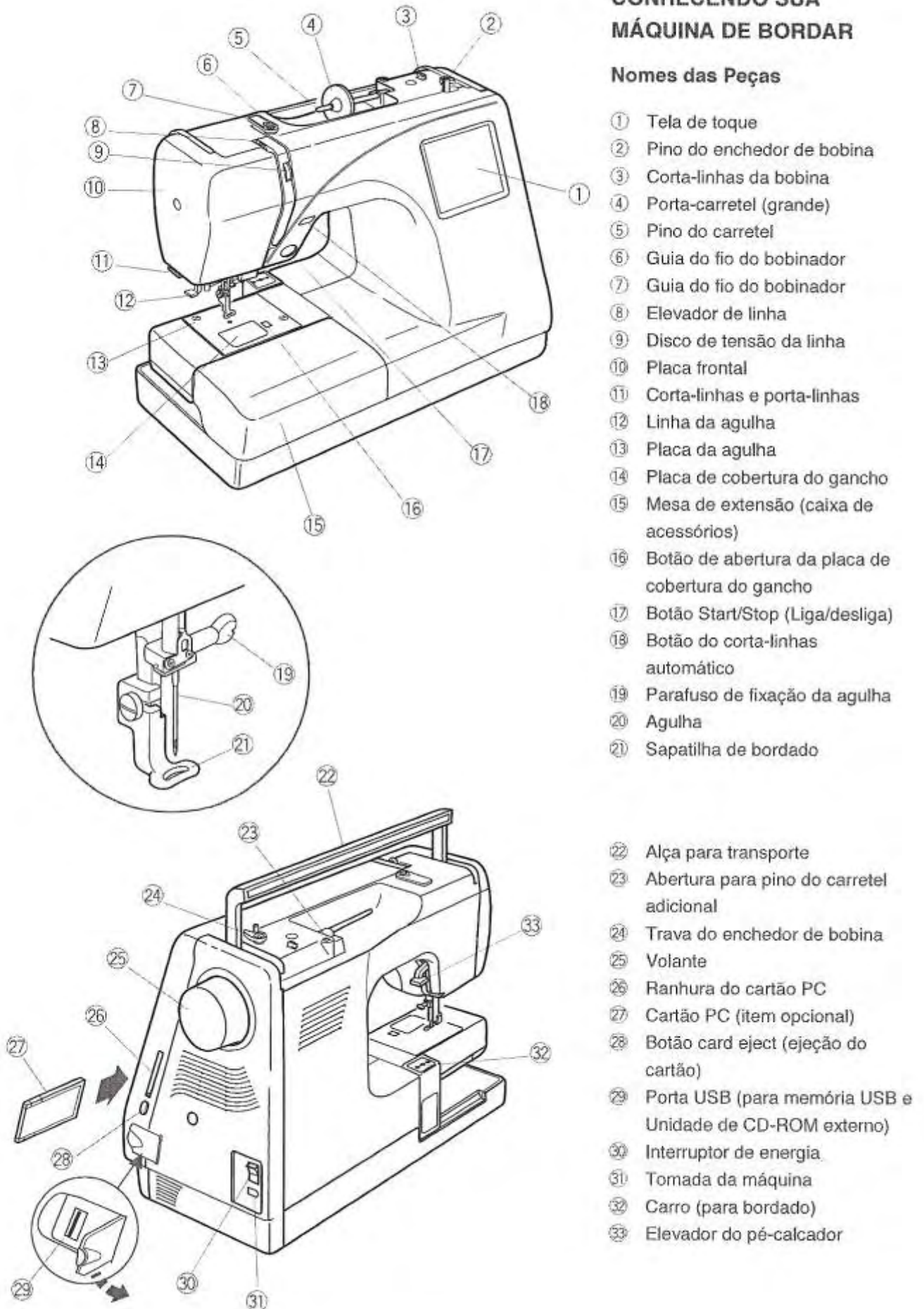

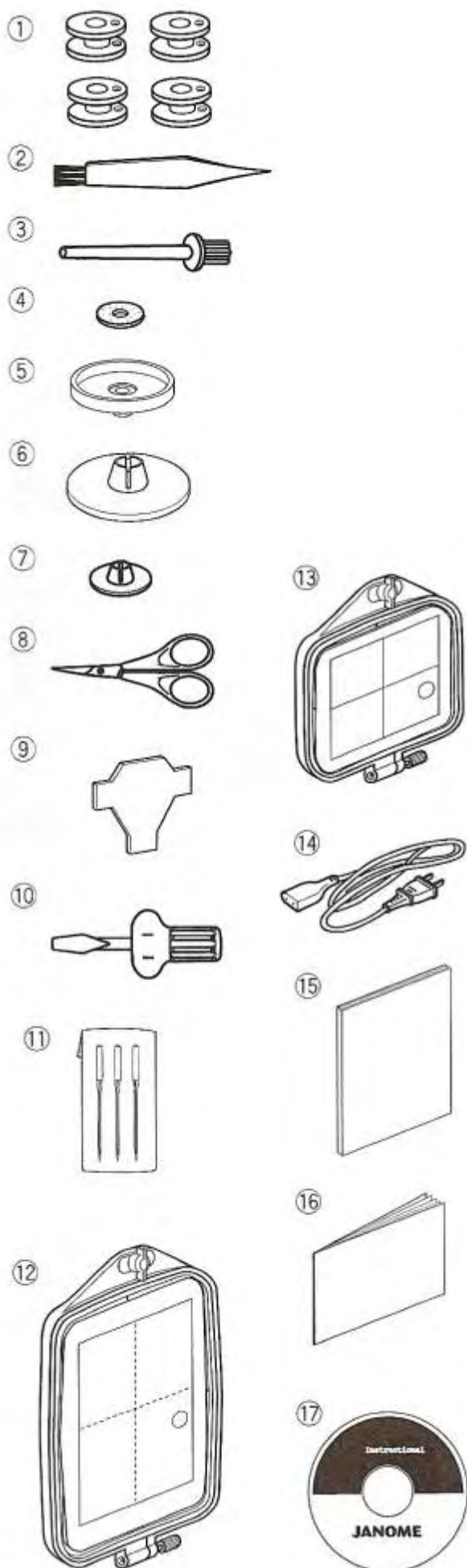

Acessórios Padrão

- ① Bobinas
- ② Escova de Remoção de Fiapos
- ③ Pino de Carretel Adicional
- ④ Feltro do Pino do Carretel
- ⑤ Suporte do Carretel
- ⑥ Porta-Carretel (Grande)
- ⑦ Porta-Carretel (Pequeno)
- ⑧ Tesoura
- ⑨ Chave de Parafusos
- ⑩ Chave de Parafusos
- ⑪ Conjunto de Agulhas
- ⑫ Bastidor B (com gabarito)
- ⑬ Bastidor A (com gabarito)
- ⑭ Cabo de alimentação
- ⑮ Manual de Instruções
- ⑯ Folhas de Gabarito (para Desenhos Predefinidos)
- ⑰ DVD de filme educativo DVD

Extensão Removível da Base

Solte a extensão removível da base ao usar o bastidor de Braço livre C.

Para remover, levante a extensão da base na sua direção conforme ilustração.

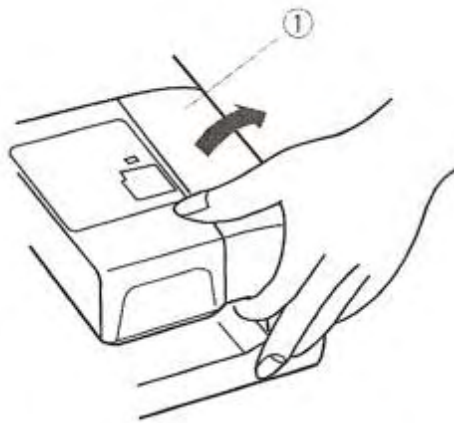

Para prender, posicione as abas nas aberturas das abas da base e empurre para baixo delicadamente.

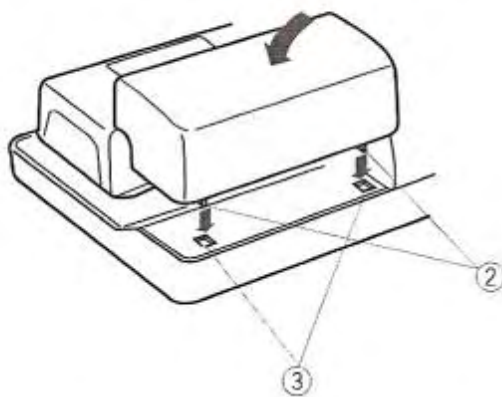

- ① Mesa de extensão
- ② Abas
- ③ Encaixes da base

Os acessórios estão guardados na mesa de extensão.

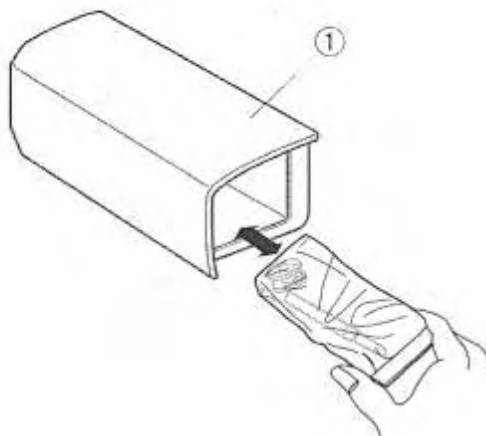

PREPARANDO-SE PARA BORDAR

Conectando a Fonte de Energia

Desligue o interruptor de energia e insira o plugue da máquina na tomada da máquina. Introduza o plugue de alimentação na tomada da parede e ligue o interruptor de energia.

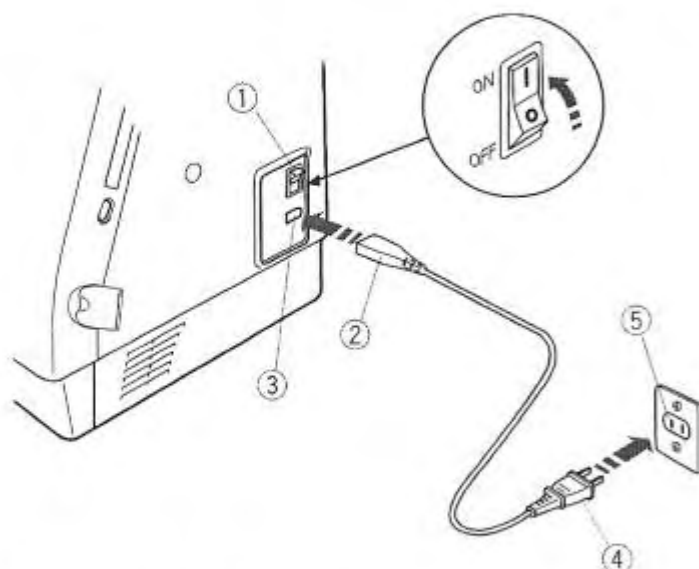

- 1 Interruptor de energia
- 2 Plugue da máquina
- 3 Tomada da máquina
- 4 Plugue de energia
- 5 Tomada da parede

NOTA:
Após ligar o interruptor de energia, leve aproximadamente seis segundos para que a janela de seleção de modelos seja exibida na tela de toque. (Este é o tempo requerido para abrir o sistema e não constitui defeito)

Para Sua Segurança:

Ao operar a máquina, mantenha sempre os olhos na área de bordado e não toque qualquer parte móvel, como o elevador de linha, o volante ou a agulha.

Desligue sempre o interruptor de energia e desligue a máquina da fonte de energia:

- ao deixar a máquina sozinha.
- ao colocar ou remover partes da máquina.
- ao limpar a máquina.

Instruções de Operação:

"O símbolo "O" em um interruptor indica a posição "desligado" daquele interruptor."

"Para aparelhos com plugues polarizados (com uma perna mais larga do que a outra). Para reduzir o risco de choque elétrico, este plugue é projetado para uso em tomadas polarizadas, se encaixando somente em uma posição. Se não se encaixar totalmente na tomada, inverta a posição do plugue. Se continuar não encaixando, contate um electricista qualificado para instalar uma tomada apropriada. Não faça qualquer modificação no plugue." (somente para EUA e Canadá)

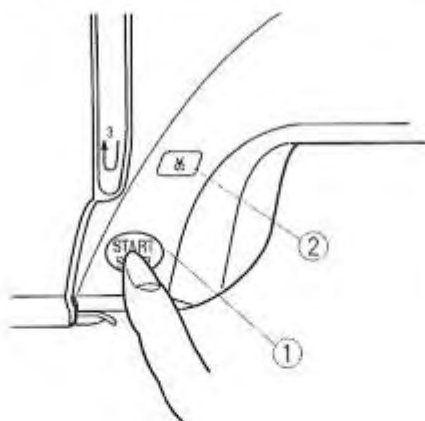

Botão Start/Stop (Liga/Desliga)

Pressione este botão para ligar ou desligar a máquina. A cor do botão muda toda vez que você o pressiona vermelho quando a máquina está em uso e verde quando está desligada.

- 1 Botão Start/stop (Liga/desliga)

NOTA:
A Memory Craft 350E é equipada com um dispositivo de segurança de desligamento automático para evitar o superaquecimento quando a máquina está operando com sobrecarga. Siga as instruções de segurança que aparecem na tela, se isso ocorrer.

Botão Auto Thread Cutter (Corta-Linha Automático)

Pressione este botão para cortar as linhas após terminar o bordado (consulte a página 28).

- 2 Botão Auto thread cutter (corta-linhas automático)

Enchimento da Bobina

Remoção da bobina

Deslize o botão de abertura da placa de cobertura do gancho para a direita e remova a placa de cobertura da lançadeira. Retire a bobina da respectiva caixa.

- ① Botão de abertura da placa de cobertura da lançadeira
- ② Placa de cobertura da lançadeira
- ③ Bobina

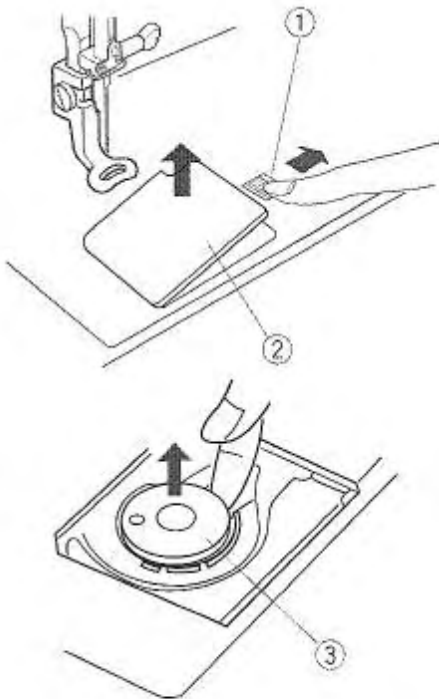

Colocação do carretel de linha

Coloque o carretel de linha no pino do carretel, com a linha saindo do carretel na posição mostrada. Coloque o porta-carretel grande e pressione-o firmemente contra o carretel de linha.

NOTA:

Utilize o porta-carretel pequeno para segurar carretéis / retroses finos ou pequenos.

- ① Porta-carretel grande
- ② Porta-carretel pequeno

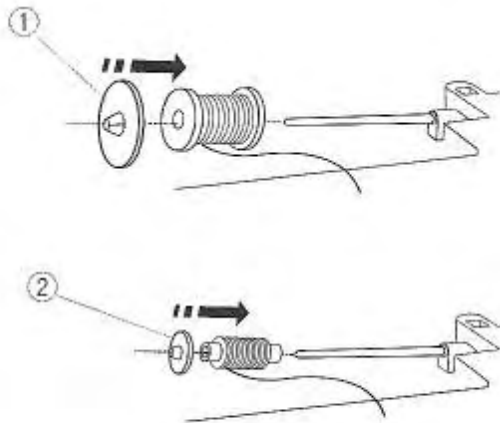

Pino de carretel adicional

Use o pino de carretel adicional quando precisar encher a bobina sem desenfiar a linha da máquina, ao trabalhar em um projeto de bordado.

Introduza o pino de carretel adicional no suporte do carretel e, em seguida, no orifício ao lado do pino do carretel horizontal.

Coloque o feltro no pino do carretel e depois um carretel de linha, como mostra a ilustração.

- ① Pino de carretel adicional
- ② Suporte do carretel
- ③ Abertura
- ④ Feltro

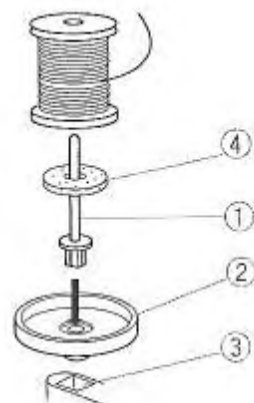

Enchendo a bobina

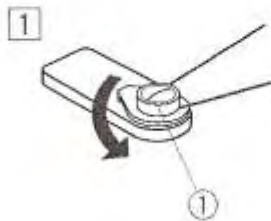
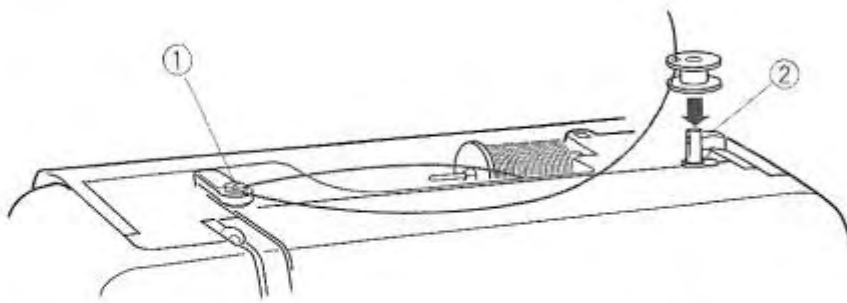

- 1 Guie a linha ao redor do guia do fio do bobinador segurando a linha no carretel.

① Guia do fio do bobinador

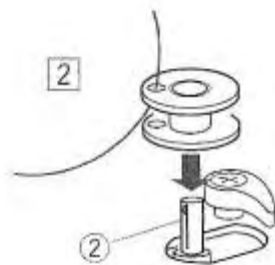

- 2 Passe a linha através do orifício da bobina de dentro para fora. Coloque a bobina no pino do enchedor de bobina.

② Pino do enchedor de bobina

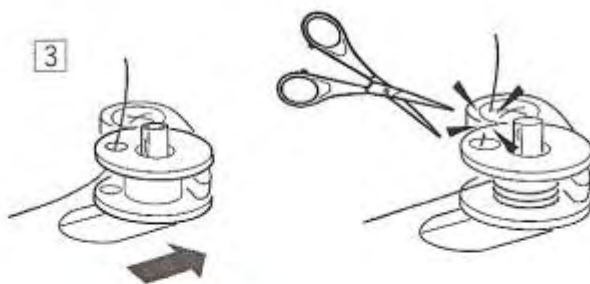

- 3 Empurre o enchedor para a direita. Pressione o botão Start/Stop (Liga/Desliga) segurando a extremidade da linha. Pare a máquina após a bobina ter dado algumas voltas. Corte a linha perto do orifício na bobina.

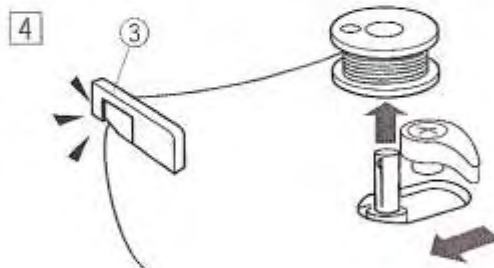

- 4 Pressione o botão Start/Stop (Liga/Desliga) novamente. Quando a bobina estiver totalmente cheia, ela pára automaticamente. Pressione o botão Start/Stop (Liga/Desliga) para parar a máquina e então retorne o pino do enchedor de bobina para a esquerda. Remova a bobina e corte a linha com o corta-linhas da bobina.

③ Corta-linhas da bobina

NOTAS:

Não mova o pino do enchedor de bobina enquanto a máquina estiver funcionando

Para segurança, o motor pára imediatamente após funcionar por 1,5 minutos.

Colocação da bobina

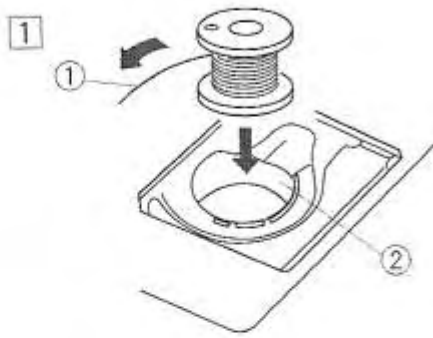

- 1 Coloque a Bobina na Caixa da Bobina com a linha saindo na direção contrária à dos ponteiros do relógio.

- 1 Linha
- 2 Caixa da bobina

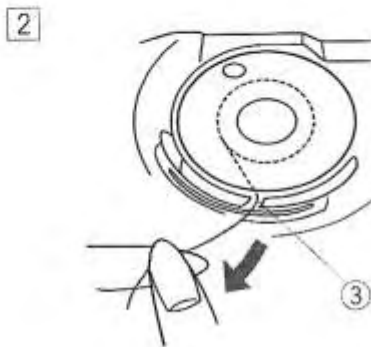

- 2 Guie a linha para dentro do entalhe dianteiro na frente da caixa da bobina. Puxe a linha para a esquerda, deslizando-a entre as lâminas de mola de tensão.

- 3 Entalhe dianteiro

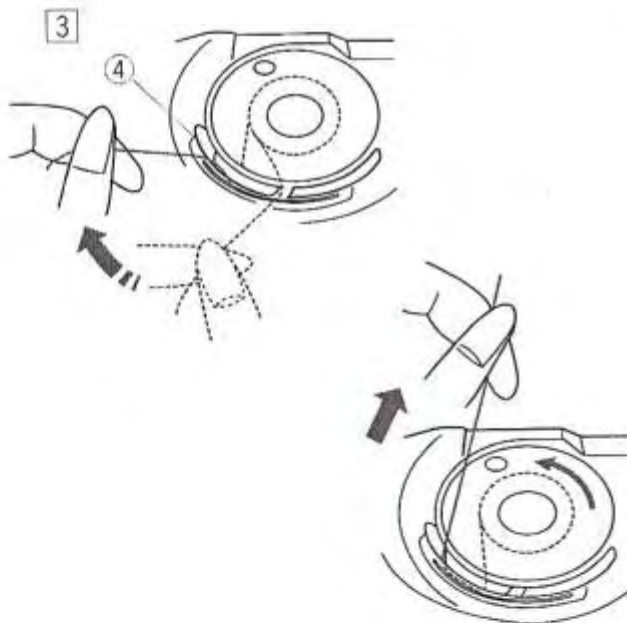

- 3 Continue a puxar a linha levemente até que ela deslize para dentro do entalhe lateral. Puxe cerca de 10 cm (4") de linha para trás.

- 4 Entalhe lateral

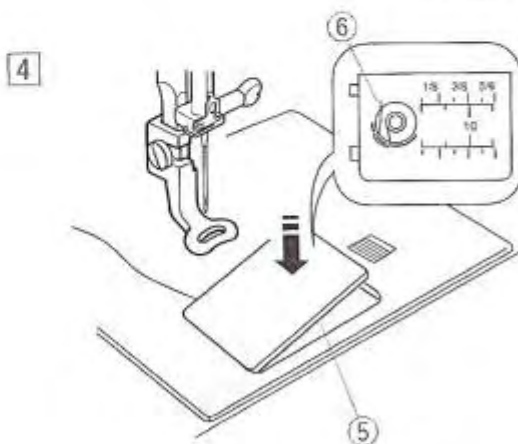

- 4 Consulte o esquema de colocação da linha mostrado na placa de cobertura da lançadeira. Recoloque a placa de cobertura da lançadeira.

- 5 Placa de cobertura da lançadeira
- 6 Esquema de colocação da linha

Levantando o Pé-Calcador

O elevador do pé-calcador levanta e baixa o pé-calcador.

Pode elevar o pé-calcador cerca de 6 mm (1/4") mais alto do que a posição elevada normal exercendo maior pressão ao levantar o elevador do pé-calcador.

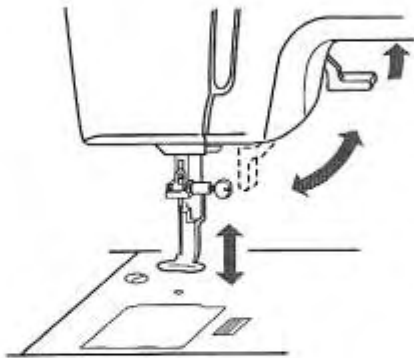

Passando a Linha na Máquina

- 1 Levante o elevador do pé-calcador. Gire o volante para trazer a agulha para a posição mais alta. Puxe a linha ao redor e sob a guia do fio do bobinador segurando a linha no carretel. Em seguida puxe a linha para baixo através do canal direito do disco de tensão da linha.

- 1 Elevador do pé-calcador
- 2 Guia do fio do bobinador

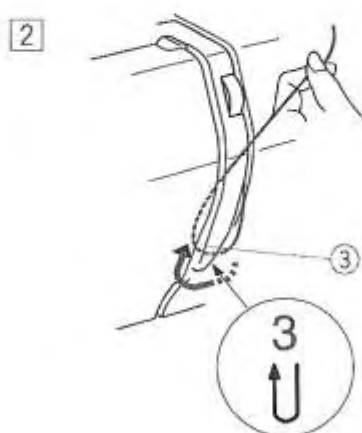
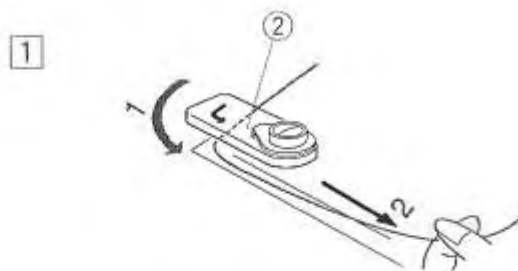
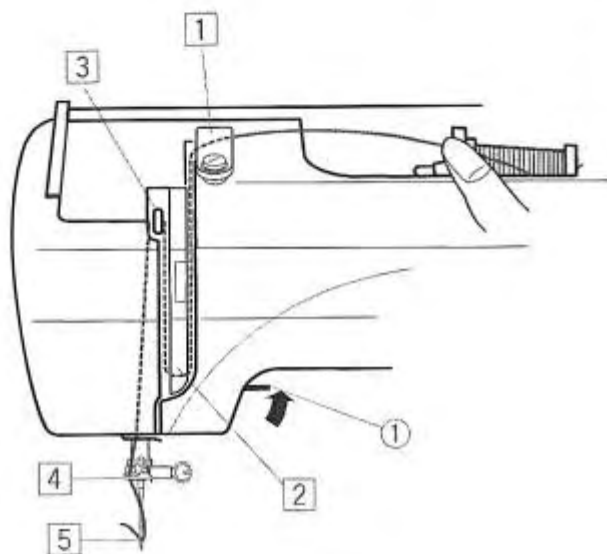

- 2 Puxe firmemente a linha ao redor da guia do fio e para cima até o elevador de linha.

- 3 Guia do fio

3

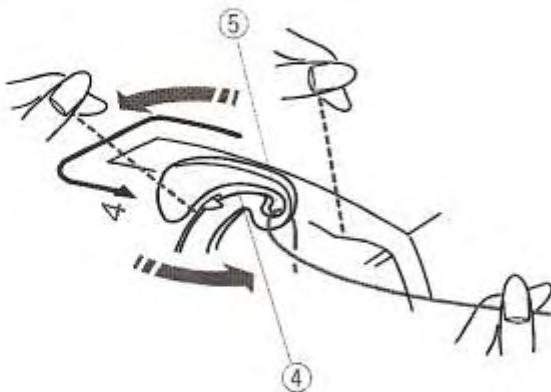

3 Deslize a linha através do entalhe e para baixo no orifício do elevador de linha conforme mostrado. Puxe a linha para baixo através do canal esquerdo.

4 Entalhe

5 Orifício do elevador de linha

4 5

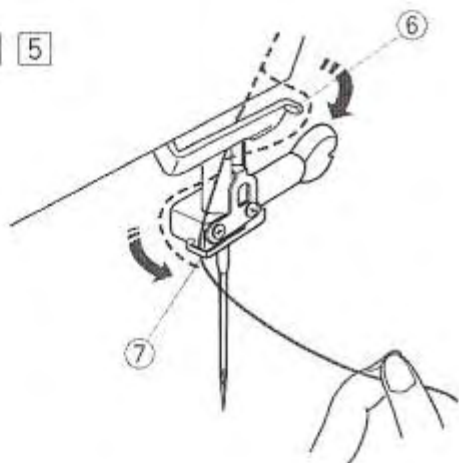

4 Deslize a linha por trás do guia fio inferior pela direita.

6 Guia fio inferior

5 Deslize a linha pelo guia do fio da barra da agulha pela esquerda.

7 Guia do fio da barra da agulha

Enfie manualmente a agulha da frente para trás ou use o enfilador automático de linha.

NOTA:

Consulte a página 11 para o enfilador automático de linhas

Enfiador Automático de linha na agulha

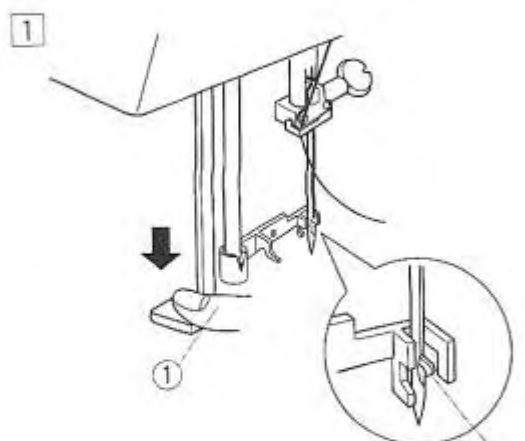

- 1 Baixe o pé-calçador. Pressione o botão do enfiador automático de linha até ao máximo. O gancho sai através do orifício da agulha, de trás para a frente.

- ① Botão de enfiamento automático de linha
- ② Gancho

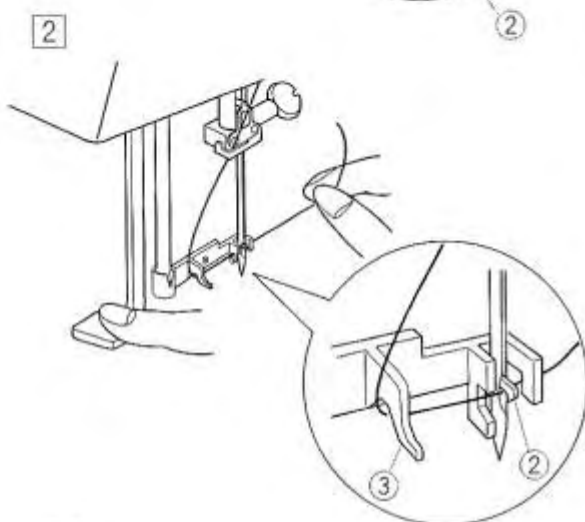

- 2 Puxe a linha para baixo ao redor do guia do fio e por baixo do gancho.

- ③ Guia do fio

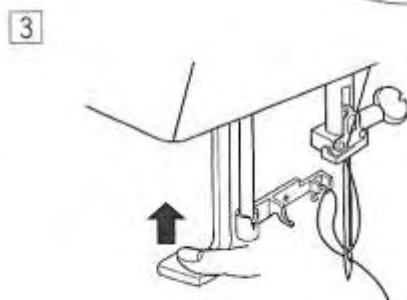

- 3 Solte o botão de enfiamento de linha lentamente, enquanto segura a ponta da linha com a mão. Uma alça da linha é puxada para fora através do orifício da agulha.

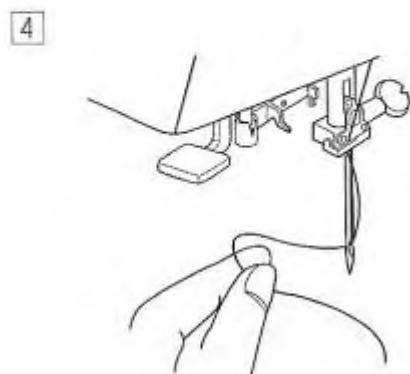

- 4 Remova o laço de linha do enfiador e puxe a ponta da linha para fora do orifício da agulha.

NOTAS:

O enfiador automático de linha funciona bem com as linhas de número 50 a 90 e as agulhas de número 11 a 16, também com a agulha de ponta azul.

Se a agulha parar muito embaixo para usar o enfiador automático de linha após o corte automático do fio, levante a agulha para a posição mais alta girando o volante.

Puxando a Linha da Bobina

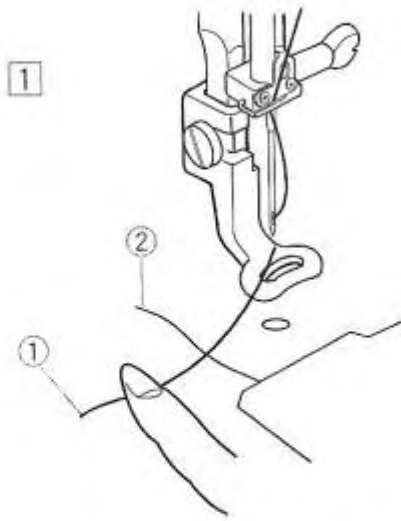

- 1 Levante o elevador do pé-calcador. Segure a linha da agulha com os dedos.

- 1 Linha da agulha
- 2 Linha da bobina

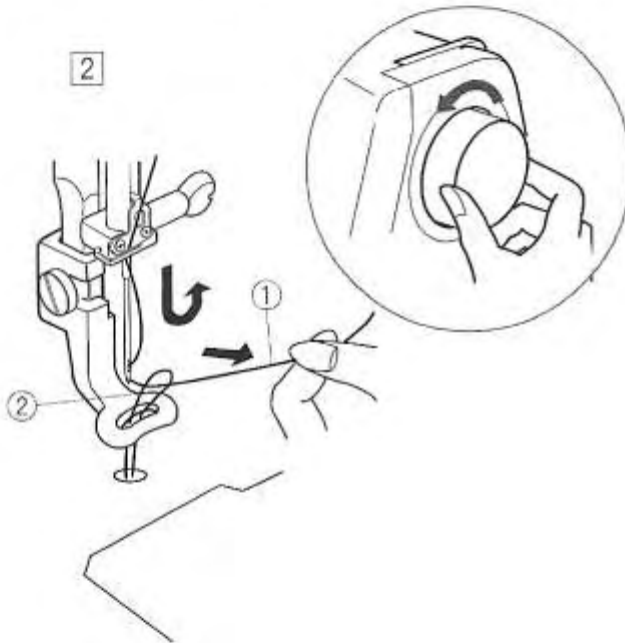

- 2 Gire o volante uma volta completa na sua direção. Puxe a linha da agulha, trazendo para cima uma alça de linha da bobina.

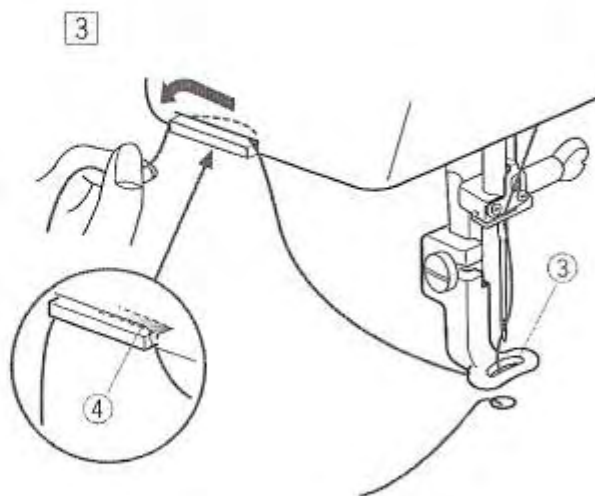

- 3 Passe a linha da agulha através do orifício da sapatilha de bordado e puxe-a para cima até ao porta-linhas deixando um pouco do fio solto.

- 3 Abertura
- 4 Porta-linhas

Ajustando a Tensão da Linha



Tensão de linha equilibrada:

Uma pequena quantidade de linha da agulha aparece no lado avesso do tecido.

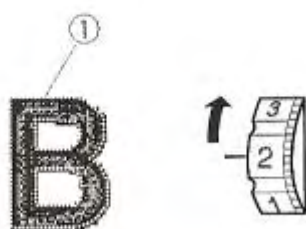

Quando a tensão da linha está alta demais:

A linha da bobina aparece do lado direito do tecido. Reduza a tensão girando o disco de tensão para um número menor.

① Linha da bobina



Quando a tensão da linha está baixa demais :

A linha da agulha forma alças e os pontos parecem felpudos. Aumente a tensão girando o disco de tensão para um número mais alto.

Trocando a Agulha

Desligue o interruptor de energia. Levante a agulha girando o volante e baixando o pé-calcador. Afrouxe o parafuso de fixação da agulha girando-o no sentido anti-horário. Remova a agulha do encaixe.

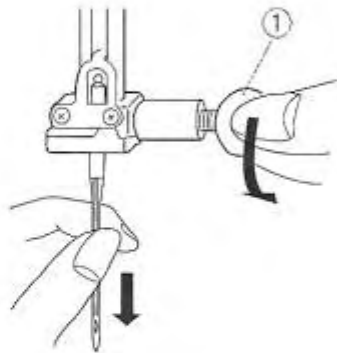

Introduza uma nova agulha no encaixe da agulha, com o lado achatado da agulha voltado para trás.

- ① Parafuso de fixação da agulha
- ② Lado achatado da agulha

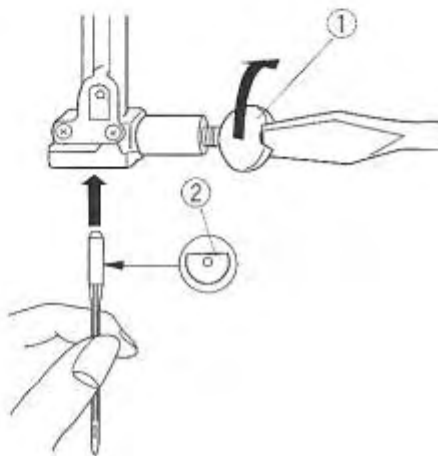

Ao inserir a agulha no encaixe da agulha, empurre-a para dentro o máximo possível e aperte firmemente o parafuso de fixação da agulha.

Para verificar se a agulha está reta, coloque-a com o lado achatado sobre uma superfície plana (uma placa de agulha, superfície de vidro etc.). O espaço entre a agulha e a superfície plana deve ser uniforme.

- ③ Lacuna

Nunca use uma agulha rombuda.

NOTAS:

Use agulhas de ponta azul tamanho 11 para tecidos finos.
Para tecidos médios a pesados, use agulhas tamanho 14.

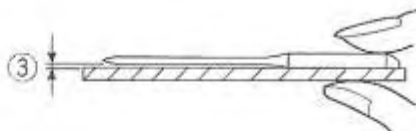

Bastidores

(A) Bastidor A:

Este é o tamanho padrão de bastidor, com uma área de bordado de 12,6 cm (5") por 11 cm (4 3/8") para bordar desenhos de Cartões PC etc..

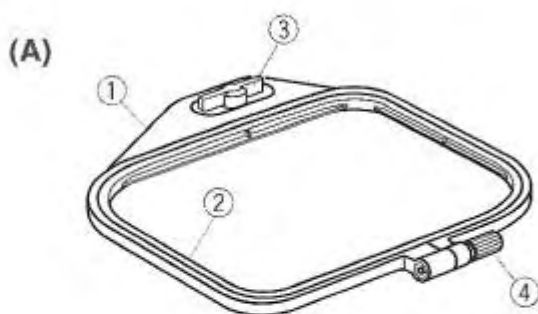

(B) Bastidor B:

Este é o bastidor de tamanho grande, com uma área de bordado de 20 cm (8") por 14 cm (5 1/2") para bordar desenhos de tamanho grande e desenhos combinados.

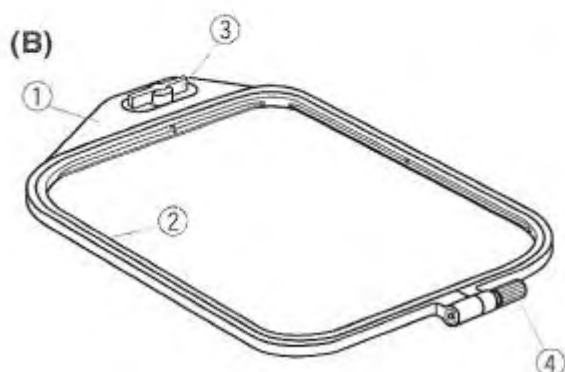

- ① Bastidor exterior
- ② Bastidor interior
- ③ Botão de fixação
- ④ Parafuso de aperto do bastidor

Gabaritos

Ao posicionar o tecido no bastidor, use o gabarito para alinhar as linhas centrais do tecido com o centro do bastidor. Primeiro marque as linhas centrais no tecido e coloque o tecido no aro externo. Coloque o aro interno e o gabarito sobre o tecido e ajuste a posição do tecido.

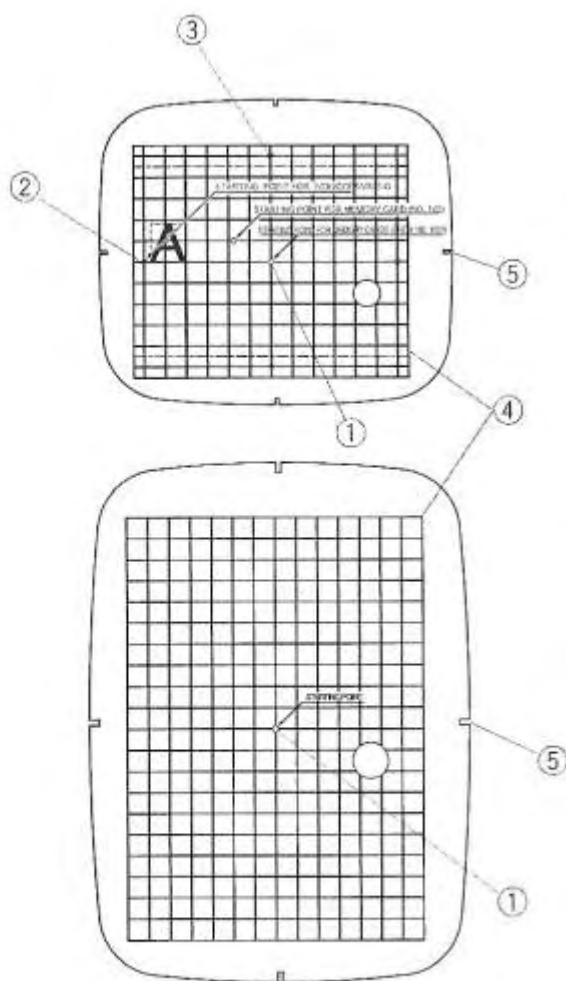

- ① Ponto de início para os Desenhos do cartão PC incluído.
- ② Ponto de início para monogramas com colocação horizontal
- ③ Ponto de início para monogramas com colocação na vertical
- ④ Bordas do bastidor para desenhos com o Cartão de Desenhos PC.

NOTA:

Os quatro recortes do gabarito não correspondem a linhas de referência.

- ⑤ Recortes para colocação do gabarito

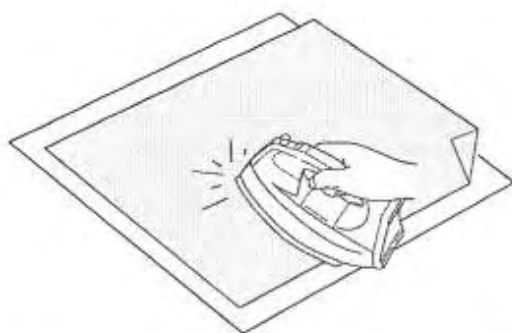

Entretela adesiva (Fixada a ferro)

Coloque o lado avesso do tecido junto com a parte adesiva da entretela.

Deixe uma orelha da entretela e passe a ferro.

NOTAS:

- A orelha da entretela facilita a remoção do excesso de entretela após bordar.
- A temperatura do ferro depende do tipo de entretela adesiva.

Entretela

Para obter a melhor qualidade de bordado, é importante usar entretelas para tecido.

Tipos de entretela

A Entretela de Rasgar é feita de uma fibra que se rasga facilmente. Use as entretelas de rasgar para tecidos estáveis. Após a bordar, puxe a entretela, rasgando-o, de forma que a pequena porção que permanece atrás do bordado não afete o caimento do tecido.

A Entretela Fixada a Ferro é uma entretela adesivo para malhas e todos os tipos de tecidos não estáveis. Deve ser fundido ao lado avesso do tecido com o ferro de passar.

A Entretela de Recortar é feita de material não tecido, que não se rasga. Recorte o excesso após a bordado. Use entretelas de recorte para malhas e todos os tipos de tecidos instáveis.

A Entretela Solúvel em Água se dissolve na água. Use esta entretela para bordados vazados ou sobre renda, e também para o lado direito de tecidos felpudos como os atalhados, para evitar que as felpas atravessem o bordado.

A Entretela de Colar é um papel autocolante usado para fixar um pequeno tecido ou trabalho que não possa ser fixado ao bastidor.

É usado também para veludo e outros tecidos de fibra alta, que seriam permanentemente marcados pelo bastidor.

Uso:

- A entretela deve ser aplicado ao lado avesso do tecido.
- Pode ser preciso aplicar mais de uma camada.
- Os feltros ou tecidos estáveis não precisam de entretela, e pode-se bordar diretamente sobre eles.
- Para tecidos firmes, você pode colocar um papel fino embaixo do tecido.
- Deve-se usar entretelas não adesivos ao bordar tecidos que não podem ser passados a ferro ou em partes difíceis de passar.
- Corte a entretela maior do que o aro e coloque-a no bastidor, para que a peça inteira seja fixada pelo bastidor, impedindo que o tecido fique frouxo.

Colocando o Tecido no Bastidor

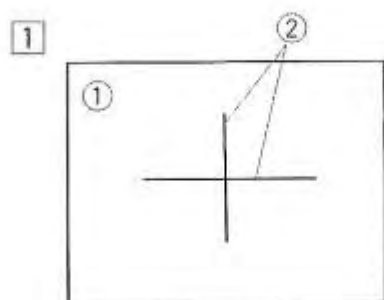

- 1 Marque as linhas centrais do lado direito do tecido com giz de alfaite.

- 1 Tecido
- 2 Linhas Centrais

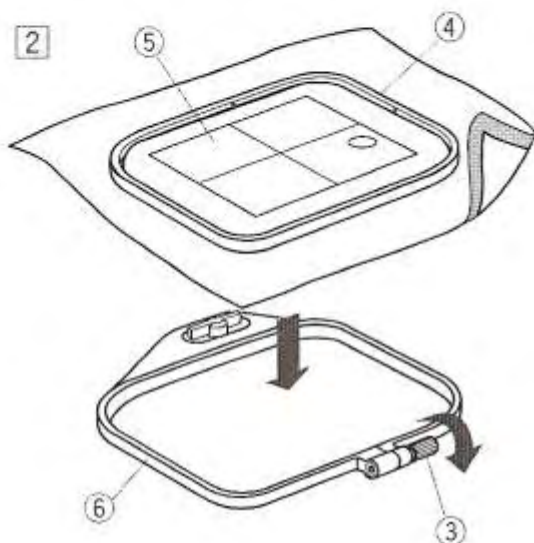

- 2 Solte o parafuso de aperto do bastidor da parte externa do bastidor e coloque o tecido e o bastidor interior sobre o bastidor exterior. Coloque o gabarito sobre o tecido, coincidindo as linhas do centro.

- 3 Parafuso de aperto do bastidor
- 4 Bastidor interior
- 5 Gabarito

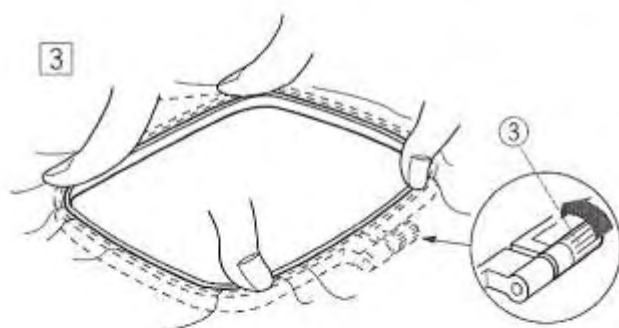

- 3 Coloque o bastidor interior dentro do bastidor exterior e aperte o parafuso.

- 6 Bastidor exterior

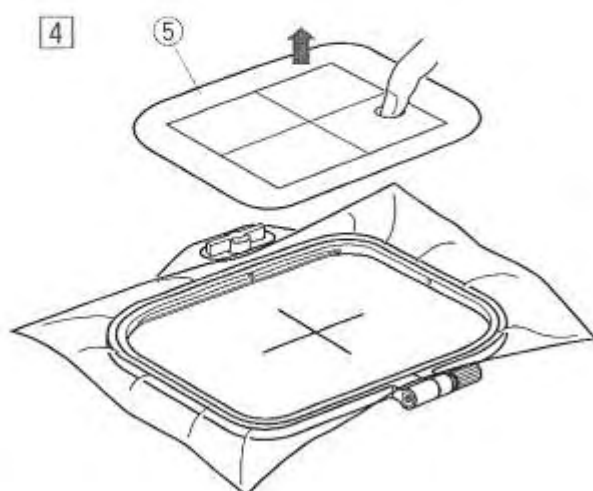

- 4 Remova o gabarito.

NOTAS:

Ao colocar o tecido no bastidor, coloque o aro externo sobre uma superfície plana. Para tecidos finos e elásticos, use uma entretela adesivo (do tipo fixado a ferro) no lado avesso do tecido. Mais de uma camada da entretela pode ser necessária.

O Cloth Setter 10000 (Item opcional) é muito útil ao colocar o tecido em um bastidor na posição correta.

Instalando o Bastidor na Máquina

Gire o botão de fixação de forma que fique paralelo com o bastidor, e pouse-o sobre o carro.

Instale o bastidor encaixando os pinos nos orifícios do carro.

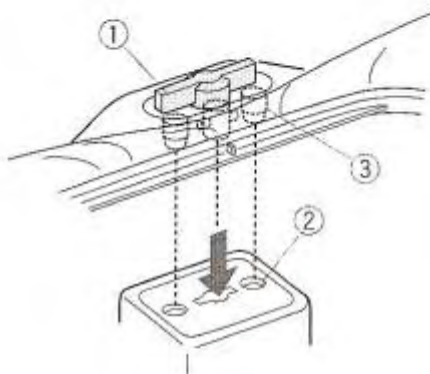

- ① Botão de fixação
- ② Orifícios do carro
- ③ Pinos

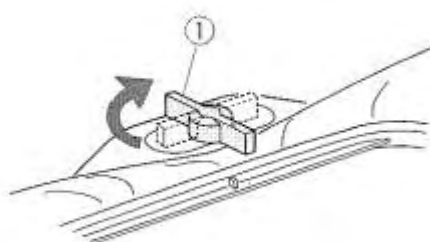

Gire o botão de fixação no sentido dos ponteiros do relógio.

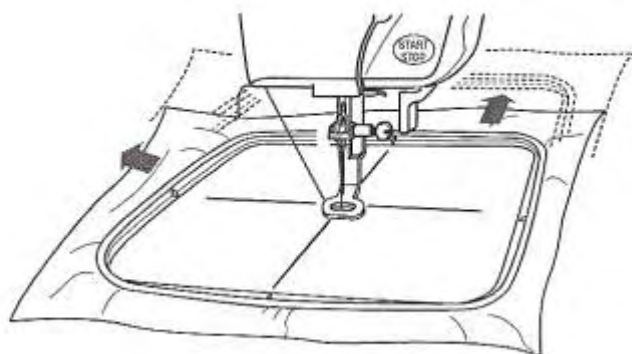

⚠ ATENÇÃO:

Sempre deixe espaço livre suficiente para o carro de bordado atrás de sua máquina antes de ligar a máquina.

Nunca tente mover o carro manualmente e nem toque o mesmo quando estiver em movimento.

Certifique-se de retornar o carro à posição de armazenagem antes de desligar o interruptor de energia.

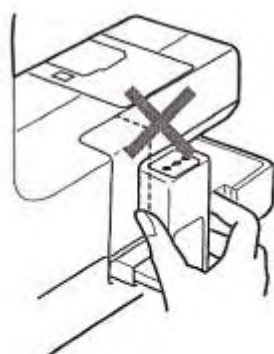

PRINCIPAIS OPERAÇÕES

Janela de Seleção de Modelos

Quando a máquina está ligada, a janela de seleção de modelos de desenhos predefinidos aparece na tela de toque.

NOTA:

Após ligar a energia, leva aproximadamente seis segundos para que a janela de seleção de modelos seja exibida na tela de toque.
(Este é o tempo requerido para abrir o sistema e não constitui defeito)

As 5 categorias seguintes estão disponíveis na janela de seleção de modelos:

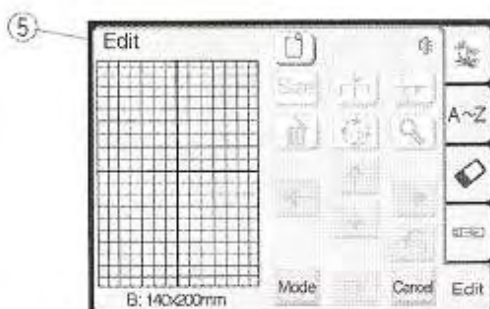
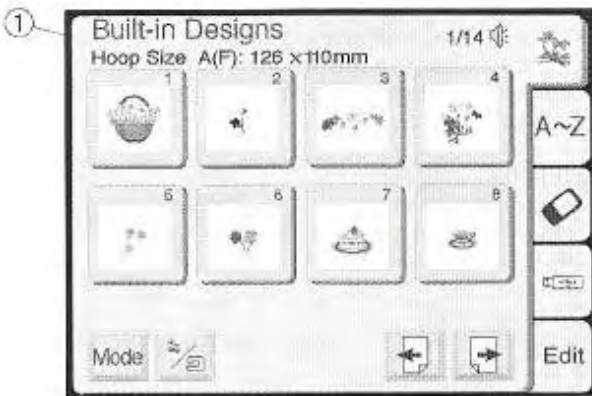

① Desenhos Predefinidos

Há 100 desenhos prontos para bordar disponíveis nesta categoria.

Você também pode abrir os arquivos de desenhos na memória interna.

② Monogramas

Você pode bordar três estilos de letras (Gótica, Script e Cheltenham), bem como monogramas de 3 e de 2 letras.

③ Cartão PC

Você pode bordar desenhos dos cartões de Desenho PC opcionais, bem como seus desenhos favoritos armazenados no Compact flash (item opcional).

④ Memória USB

Pode salvar e abrir os arquivos dos desenhos dos bordados armazenados na memória UBS (item opcional).

⑤ Edição

A função de edição permite modificar e combinar desenhos de bordados de várias fontes.

Pressione a guia da categoria desejada para abrir a janela adequada.

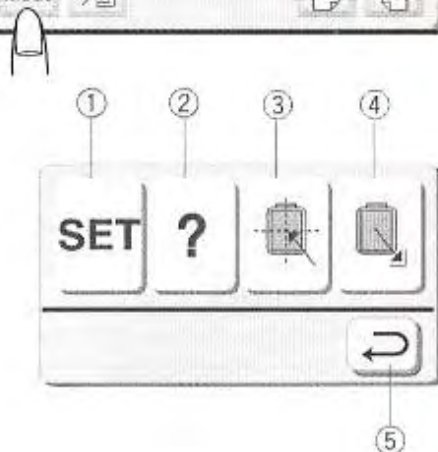

Ajustes do Modo

Pressione a tecla de Modo e a caixa de diálogo de seleção de modo será aberta. Pressione uma das seguintes teclas para selecionar a operação desejada.

① Tecla de AJUSTE

Pressione esta tecla para abrir a janela de ajustes da máquina. Pode personalizar os ajustes da máquina de acordo com a sua preferência.

② Tecla de ajuda

Pressione esta tecla para exibir os tópicos de ajuda para as operações básicas.

③ Tecla de centralização do carro

Pressione esta tecla para mover o carro para a posição do centro (ponto de início para o bordado).

④ Tecla de retorno do carro

Pressione esta tecla para trazer o carro de volta à sua posição de descanso após terminar um bordado.

⑤ Tecla de retorno

Pressione esta tecla para fechar a caixa de diálogo de seleção do modo e retornar à tela anterior.

NOTA:

Antes de desligar o interruptor de energia em Modo de Bordado, assegure-se sempre de pressionar a tecla de Retorno do carro para retornar o carro à sua posição de descanso.

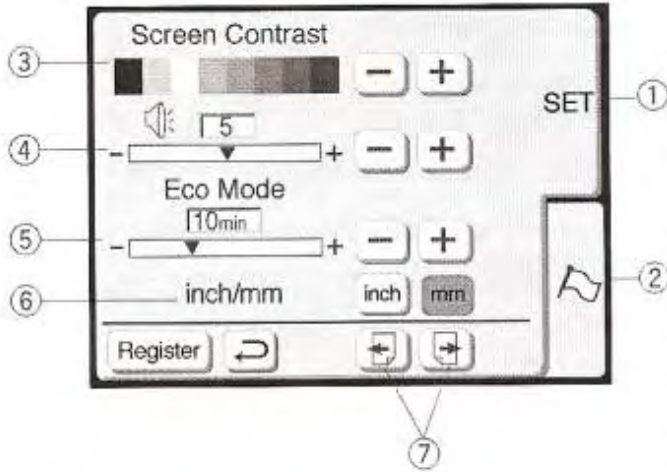
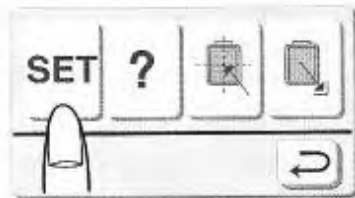

Ajustes da Máquina

Pressionar a tecla de **AJUSTE** abrirá a caixa de diálogo de ajustes da máquina.

① Tecla SET

Pressione a tecla **SET** para personalizar os ajustes da máquina.

② Tecla de seleção de idioma

Pressione a tecla de **Seleção de idioma** para selecionar o idioma usado na tela. Você pode selecionar um entre 11 idiomas.

③ Contraste da tela

Permite ajustar o contraste da tela de toque.

Pressione a tecla **Mais +** para aumentar o contraste da tela.

Pressione a tecla **Menos -** para reduzir o contraste da tela.

④ Controle de som

Permite ajustar o volume da campainha. O nível de volume pode ser configurado de 0 a 10 e o ajuste predefinido é 5.

Pressione a tecla **Mais +** para aumentar o volume da campainha.

Pressione a tecla **Menos -** para reduzir o volume da campainha.

Quando é selecionado o 0, a campainha é desligada.

⑤ Modo econômico

Após ligar o interruptor de energia, se você ficar algum tempo sem usar a máquina ela entrará no Modo Econômico. A tela de toque escurecerá e a luz de bordado se apagará.

Sempre que você tocar a tela enquanto a máquina estiver no modo Econômico, a tela e a luz de bordado voltarão a acender.

Você pode ajustar o timer do Modo econômico de 1 a 30 minutos. O ajuste predefinido é de 10 minutos.

Para ajustar o timer do Modo Econômico:

Pressione a tecla **Mais +** para aumentar o tempo do timer.

Pressione a tecla **Menos -** para reduzir o tempo do timer.

Para desligar o modo Econômico, pressione a tecla **Mais +** até que o quadro mostre a palavra "OFF".

⑥ Polegadas/Milímetros

Você pode ajustar a unidade de medida da sua máquina para polegadas ou milímetros, conforme a sua preferência.

A unidade predefinida é o milímetro.

Pressione a tecla "inch"(polegadas) ou "mm" para selecionar a unidade preferida.

⑦ Tecla de página

Você pode virar as páginas pressionando as teclas de página.

Pressione a tecla **Próxima página** → para visualizar a página seguinte.

Pressione a tecla **Página anterior** ← para visualizar a página anterior.

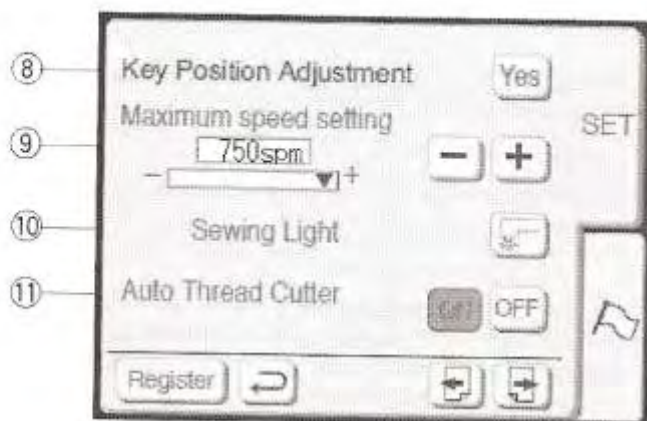

⑧ Ajuste da posição da tecla

Se você achar que as teclas da tela de toque estão desalinhadas, poderá corrigir isto na janela de ajuste da posição das teclas

Quando você pressionar a tecla **Sim** (Sim), será exibida a janela (A). Com o dedo, pressione os sinais de (+) **em preto** conforme eles aparecem em ordem. Quando você pressionar o último sinal de (+) **em preto**, será exibida a janela (B).

⑨ Velocidade máxima do bordado

A velocidade máxima de bordado pode ser alterada de 400 a 750 ppm para a execução de bordados. O ajuste predefinido é 650 ppm.

Pressione a tecla **Menos** \ominus para reduzir a velocidade máxima de bordado.
Pressione a tecla **Mais** \oplus para aumentar a velocidade máxima de bordado.

NOTA:

Reduza a velocidade de bordado ao executar modelos com pontos de ziguezague estreitos que tendem a distorcer em alta velocidade.

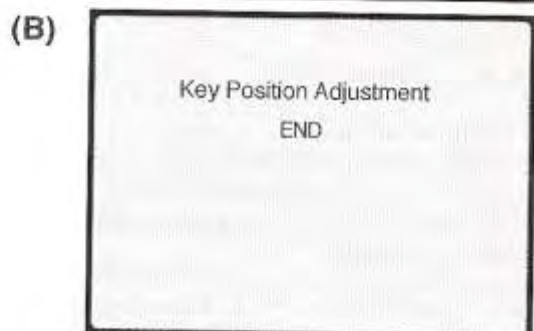
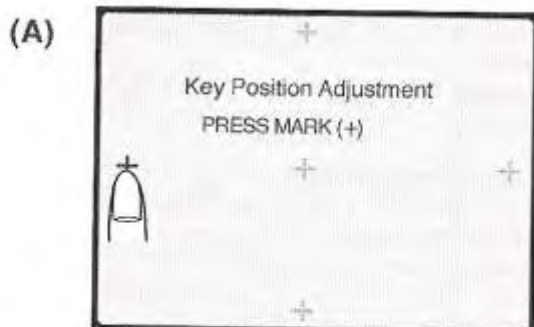

⑩ Luz de bordado

Você pode ligar ou desligar a luz de bordado pressionando a tecla **Luz de bordado**.

⑪ Corta-linhas automático

Se o comando do corta-linhas automático estiver ativado, a máquina pára e corta as linhas automaticamente quando cada seção de cor terminar. Pressione a tecla **ON** para ativar o corta-linhas automático.
Pressione a tecla **OFF** para desativar o corta-linhas automático.

Pressione a tecla de próxima página para visualizar a página seguinte.

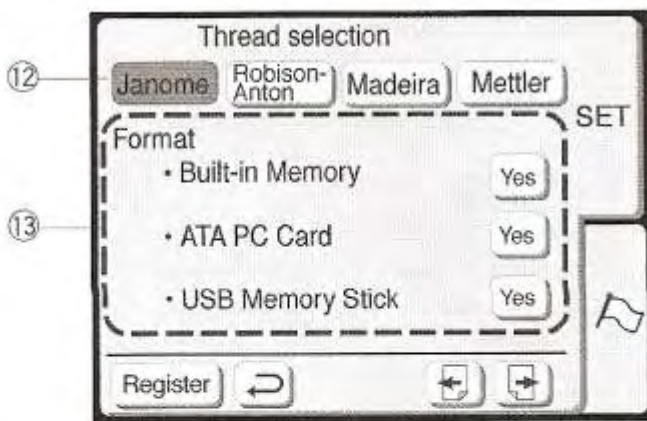

12 Seleção da linha

Existem quatro marcas de linhas de bordado entre as quais escolher. Pressione a tecla da linha que deseja usar. O código de cor da marca selecionada será exibido na tela do bordado.

13 Formatação da memória predefinida

Se a memória interna, o Cartão PC ATA ou a memória USB deixarem de funcionar por causa de danos no banco de memória, você precisará reabilitá-la formatando a memória.

Para formatar a memória pressione a tecla **Sim** Yes próxima ao local da memória.

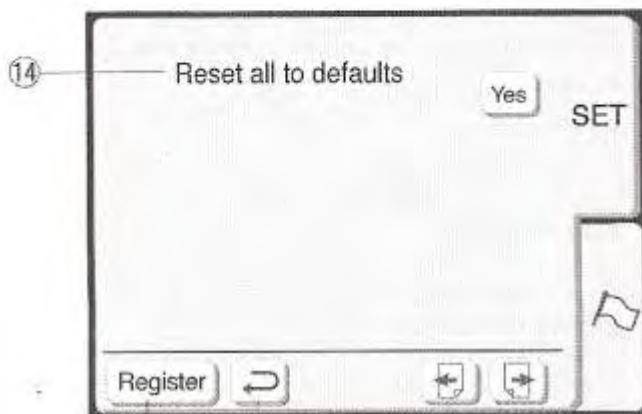

NOTA:

A formatação apagará todos os dados armazenados na memória.

Pressione a tecla de próxima página para visualizar a página seguinte.

14 Restaurar todos os ajustes predefinidos

Pressionando a tecla **Sim** Yes, você restaura todos os parâmetros exceto o idioma aos ajustes originais (os ajustes existentes quando a máquina foi adquirida).

15 Tecla de registro

Pressione esta tecla para registrar os ajustes e voltar à tela anterior.

16 Tecla de retorno

Pressione esta tecla para voltar à tela anterior sem registrar os ajustes.

Seleção do Idioma

Você pode selecionar um entre os 11 idiomas seguintes pressionando a tecla correspondente.

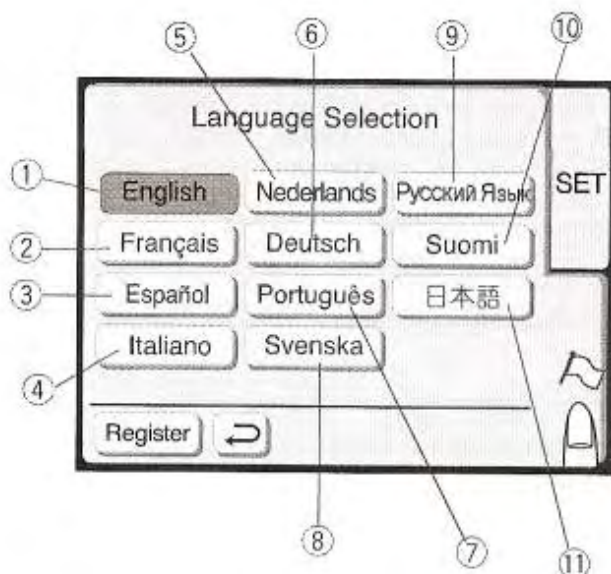

- ① Inglês
- ② Francês
- ③ Espanhol
- ④ Italiano
- ⑤ Holandês
- ⑥ Alemão
- ⑦ Português
- ⑧ Sueco
- ⑨ Russo
- ⑩ Finlandês
- ⑪ Japonês

Pressione a tecla de registro para confirmar a sua seleção.

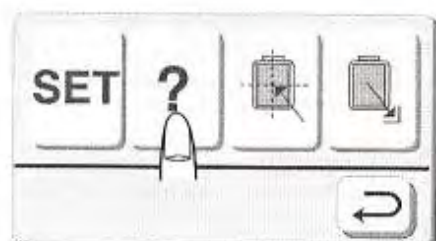

Ajuda na Tela

Você pode visualizar ajuda na tela sobre as operações básicas da máquina.

Pressione a tecla de **Ajuda** (?) e a janela do índice de ajuda abrirá.

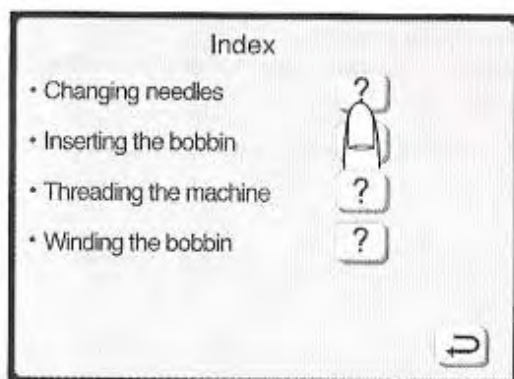

Pressione a tecla próxima ao tópico da ajuda (?) que deseja exibir.

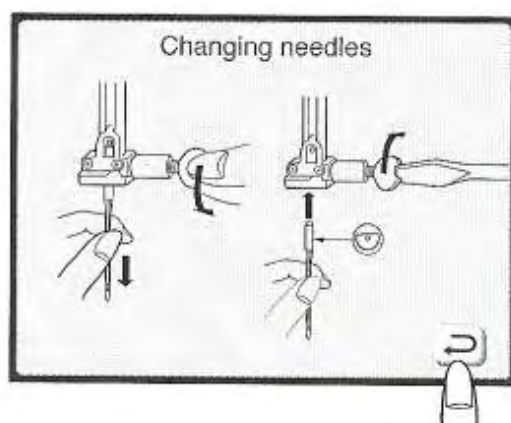

A ajuda ilustrada sobre o tópico selecionado será exibida na tela.

NOTA:
Pressione a tecla de **Retorno** (↵) para voltar à tela anterior.

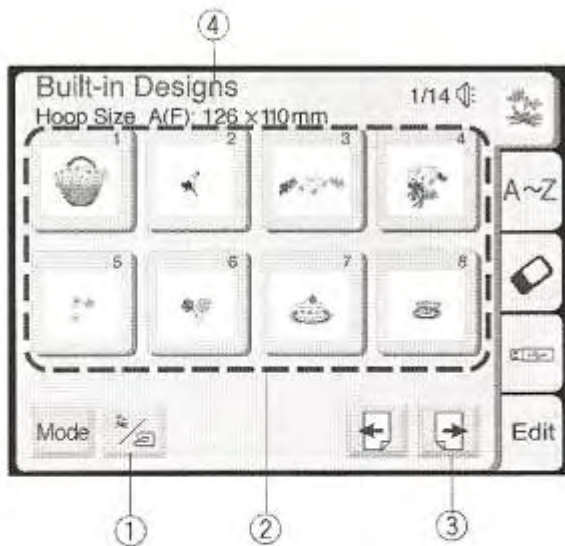

Selecionando desenhos predefinidos

A janela de seleção do modelo para os desenhos predefinidos aparecerá quando a máquina for ligada.

Há 100 desenhos prontos para bordar disponíveis nesta categoria.

Você também pode abrir os arquivos de desenhos na memória interna.

Pressione a tecla **Predefinidos/Salvos** para alterar entre desenhos predefinidos e desenhos salvos.

① Tecla Predefinidos/Salvos

Para selecionar o desenho de bordado, pressione a tecla de seleção de modelos desejada.

② Teclas de seleção de modelos

Pressione a tecla **Próxima página** para exibir os desenhos nas páginas seguintes.

Há 14 páginas de desenhos agrupadas por tamanho de bastidor.

③ Tecla próxima página

④ Tamanho do bastidor

Ao pressionar a tecla de **Seleção de modelo**, a tela exibirá uma mensagem avisando o bastidor a ser usado.

Pressione a tecla de **Retorno** e a tela **Pronto para Bordar** abrirá.

⑤ Tecla de retorno

⑥ Tela Pronto para Bordar

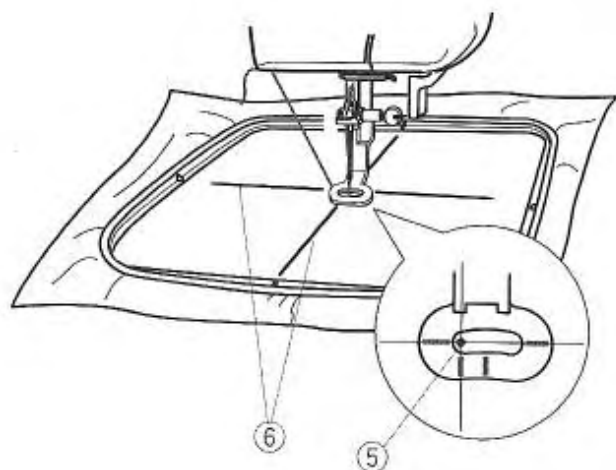
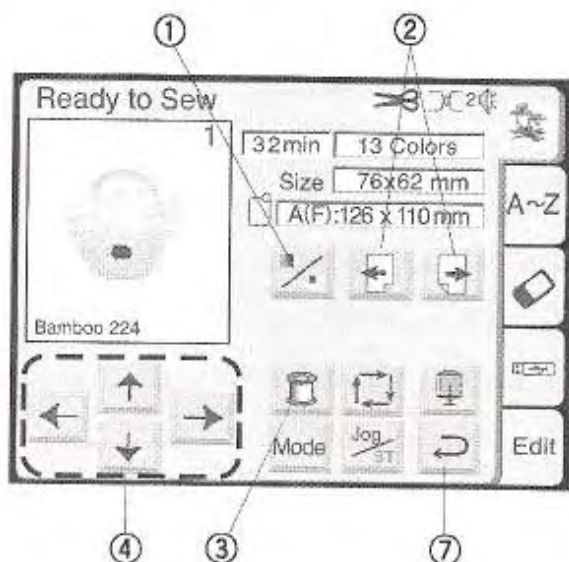

Tela Pronto para Bordar (continuação)

Uma imagem do bordado do desenho selecionado e as teclas de função, bem como as informações do desenho selecionado são indicados na tela **Pronto para Bordar**.

① Tecla da seção de cores

Pressione esta tecla para mostrar a imagem completa do desenho selecionado ou imagem parcial de cada seção de cor.

② Teclas das posições Próxima/Anterior

Para exibir a seção da próxima cor, pressione a tecla **Próxima seção**. Pressione a tecla **Seção anterior** para exibir a seção das cores anterior.

③ Tecla Lista de cores

Pressione esta tecla para exibir uma lista das cores de linhas aplicadas no desenho selecionado.

Bordando com a cor específica (seção) pulando partes:

Você pode bordar apenas uma seção específica do desenho, pulando as seções anteriores a ela. Pressione a tecla da próxima seção até que a seção desejada seja exibida.

④ Teclas de Deslocamento

Ajuste a posição do bastidor com as **Teclas de deslocamento** de modo que a posição de descida da agulha fique bem em cima do cruzamento das linhas centrais do tecido.

⑤ Posição de descida da agulha

⑥ Linhas Centrais

⑦ Tecla de retorno

Pressione esta tecla para voltar à janela de seleção de modelos.

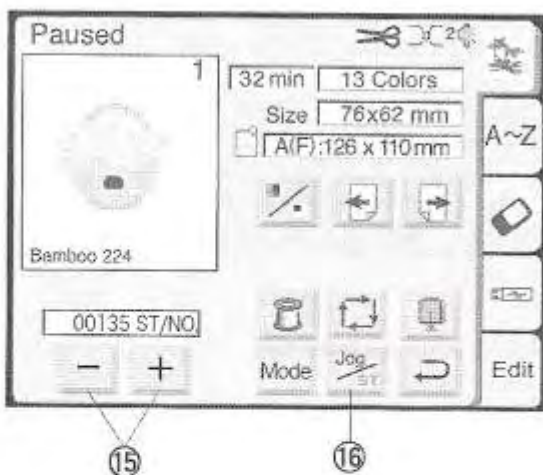
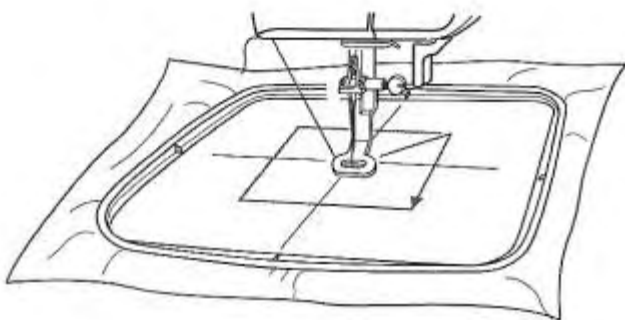
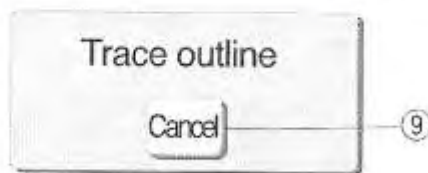
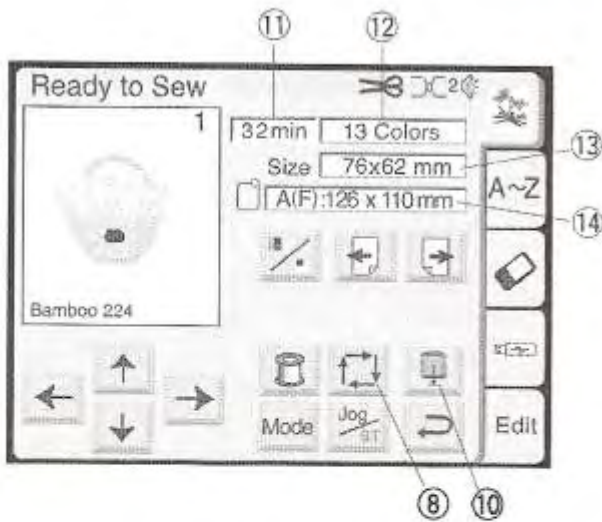

⑧ Tecla de traçados

Você pode verificar o tamanho da área de bordado pressionando esta tecla. O carro traça o contorno do modelo de bordado selecionado, sem dar pontos. O carro retornará à posição inicial após traçar o contorno e a tela retornará à exibição anterior. Para cancelar o traçado, pressione a tecla Cancel.

⑨ Tecla cancel (Cancelar)

⑩ Tecla de retorno do carro

Pressione a tecla de **Retorno do carro** para trazer o carro de volta à sua posição de armazenagem após terminar o bordado.

Informações da Tela

Além da imagem do desenho, são mostrados o tempo aproximado de bordado em minutos, o número de cores, o tamanho do desenho e o bastidor que deve ser usado para o desenho.

- ⑪ Tempo de bordado em minutos
- ⑫ Número de cores
- ⑬ Tamanho do desenho
- ⑭ Bastidor

⑮ Teclas de Avanço/Retrocesso de Pontos

Ao iniciar-se a execução do bordado, a tela indica a contagem de pontos atual. As **Teclas de deslocamento** desaparecem e as teclas de **Avanço retrocesso de pontos** são mostradas na tela. Você pode usar essas teclas para mover o bastidor para o local onde a linha se partiu ou acabou.

Pressione a tecla **Menos** \leftarrow para mover o bastidor de volta a um ponto de bordado anterior. Quando você pressiona esta tecla o bastidor se move para trás de 10 em 10 pontos.

Pressione a tecla **Mais** \rightarrow para mover o bastidor para a frente. Quando você pressiona esta tecla o bastidor se move para a frente de 10 em 10 pontos.

⑯ Tecla de Deslocamento/Avanço e Retrocesso de Pontos

Pressione esta tecla para alternar entre as teclas de **Deslocamento** e as teclas de **Avanço e retrocesso** antes de bordar.

NOTA:

Antes de desligar a energia, assegure-se sempre de retornar o carro a sua posição de descanso.

BORDADO

Começando a Execução do Bordado

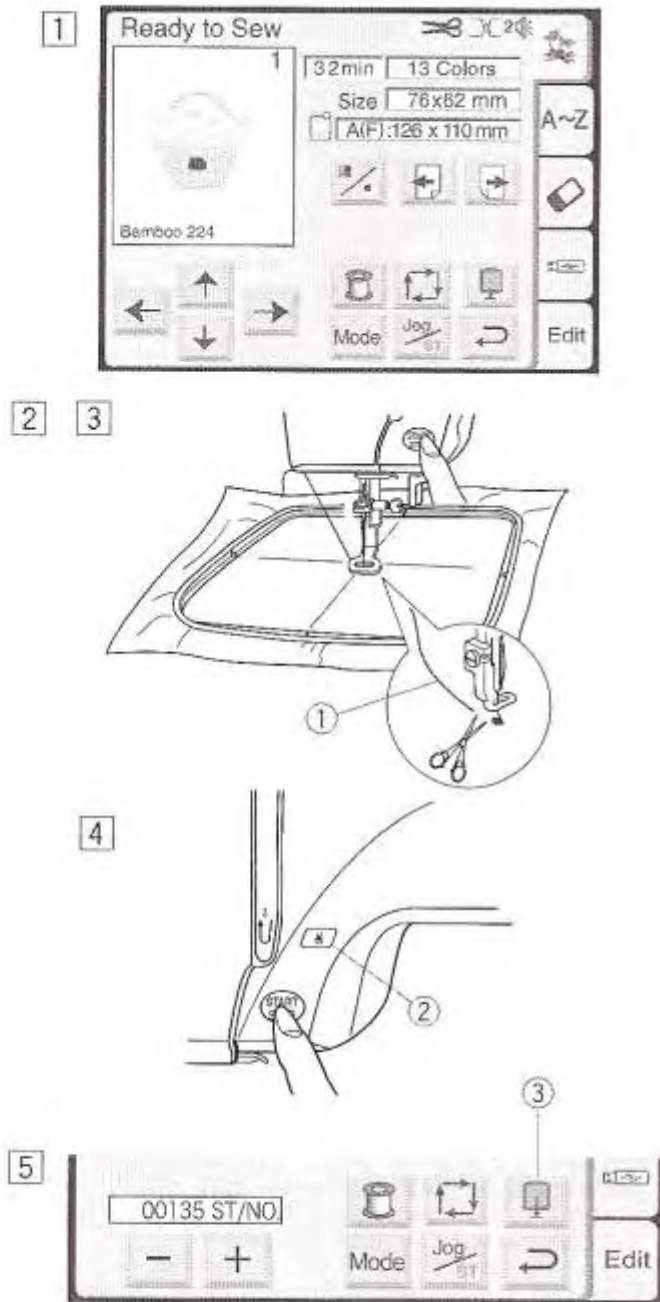

1 Selecione o modelo desejado.

2 Abaixar o Pé-Calcador, pressione o botão **Start Stop (Liga/Desliga)** e dê 5 a 6 pontos. Pressione o botão **Liga/Desliga** de novo para parar a máquina.

3 Levante o pé-calcador, corte a linha solta junto ao começo do ponto inicial e abaixe o pé-calcador.
① Linha solta

4 Pressione o botão **Start/Stop (Liga/Desliga)** para iniciar o bordado novamente e a máquina pára de bordar automaticamente quando a primeira seção de cor terminar. A máquina cortará as linhas automaticamente se você ativar o comando de cortar-linha automático.

NOTA:

Se você desativou o corte de linha automático, pressione o botão **Corta-linhas automático** ou corte as linhas manualmente.

5 Após finalizar o bordado, pressione o botão do corta-linhas para cortar as linhas. Pressione a tecla **Retorno do carro** para retornar o carro à sua posição de descanso.

- ② Botão do corta-linhas automático
- ③ Tecla de retorno do carro

Resultados do bordado

O modelo do bordado é bordado nas linhas centrais do tecido, conforme mostrado.

- ④ Linhas centrais do tecido

NOTAS:

A posição do modelo de bordado em relação às linhas centrais é indicada nas folhas de gabarito. Para bordados com os cartões PC, use as folhas de gabarito incluídas para ajustar a posição de bordado correta.

MONOGRAMAS

Janela de Seleção de Monogramas

Na janela de seleção de monogramas, você pode programar palavras pressionando as teclas do alfabeto diretamente.

Depois de pressionada uma tecla do alfabeto, a letra é memorizada e o cursor se move para a direita.



①

Selecionando as fontes

Você pode selecionar um dos 3 estilos de fontes, bem como um monograma com 2 e 3 letras.

Pressione a tecla de **Fonte** e a janela de seleção de fonte se abrirá.

① Tela de Fonte

Pressione uma das teclas a seguir para selecionar a fonte desejada.

② Fonte Gótica

③ Fonte Script

④ Fonte Cheltenham

⑤ 2-Letras

⑥ 3-Letras

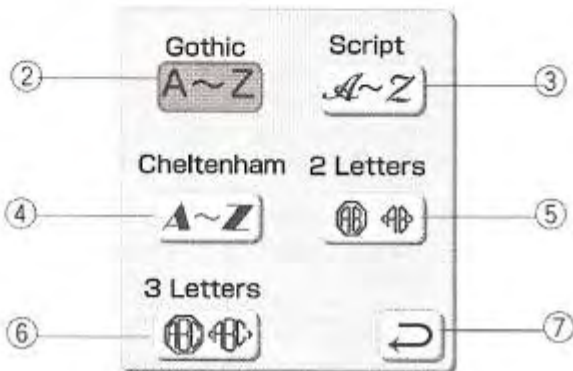

Para cancelar sua seleção, pressione a tecla de **Retorno**.

⑦ Tecla de retorno

Letras Maiúsculas/Minúsculas

Você pode selecionar letras maiúsculas ou minúsculas pressionando a tecla de **Maiúsculas/Minúsculas**

⑧ Tecla de Maiúsculas/Minúsculas

Letras européias

Você pode selecionar as letras Européias, como as diéreses, pressionando a tecla de **Letras européias**

⑨ Tecla de letras européias

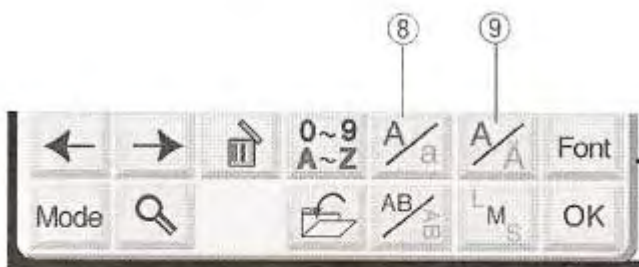

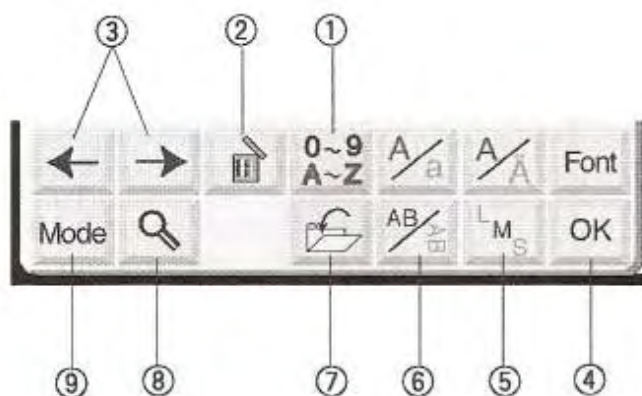

① Tecla de Número/Símbolo

Quando você pressionar esta tecla, os números e símbolos serão exibidos. Para selecionar um número ou símbolo, pressione a tecla correspondente. Pressione esta tecla outra vez para voltar à janela de seleção de letras.

② Tecla Apagar

Os caracteres podem ser apagados quando o cursor se encontra embaixo deles. Mova o cursor para baixo da letra, número ou símbolo que deseja apagar e pressione a tecla **Apagar**.

③ Teclas de Cursor

Deslize o cursor para a direita ou a esquerda pressionando uma das teclas de seta. Para acrescentar letras/números/símbolos (caracteres) a um monograma, mova o cursor para baixo de um caractere. Pressione o novo caractere e ele será inserido à esquerda do caractere sublinhado.

④ Tecla OK

A combinação de letras/números/símbolos do monograma é confirmada pressionando a tecla **OK**. Após a tecla ter sido pressionada a tecla mudará para a tela **Pronto para Bordar**.

⑤ Tecla de Tamanho das Letras

Você pode escolher 3 tamanhos diferentes de letras: grandes, médias e pequenas. Ajuste o tamanho do monograma antes de selecionar o alfabeto.

⑥ Tecla Horizontal/Vertical

Você pode escolher a direção do monograma entre horizontal ou vertical.

⑦ Tecla Salvar Arquivos

Você pode salvar o monograma programado pressionando esta tecla. A janela **Salvar arquivo** aparecerá (consulte a página 42).

⑧ Tecla de Ampliação

Quando for pressionada esta tecla as teclas de Letras/ Números serão aumentadas para facilitar a digitação. Pressione a tecla de **Retorno** para voltar à tela original.

⑩ Teclas ampliadas

⑪ Tecla de retorno



⑨ Tecla de modo

Consultar a página 20.

Bordado de Monogramas

Exemplo: "Bear" (Urso) em estilo Gótico

1 Pressione a tecla de fonte e selecione as letras de estilo Gótico. Selecione " B".

2 Pressione a tecla **Maiúsculas/Minúsculas** para selecionar as letras minúsculas.

3 Selecione " e", " a" e " r". Pressione a tecla **OK**.

NOTA:

Se desejar alterar a orientação do monograma, pressione a tecla Horizontal/Vertical antes de pressionar a tecla OK.

4 A exibição mudará para a tela **Pronto para Bordar**.

Monografias multicoloridas

Você pode bordar um monograma multicolorido mudando a cor da linha para cada letra pressionando a tecla de **Mudança de cor** antes de bordar. A máquina pára automaticamente após bordar cada letra. Mude a linha e recomece a bordar.

① Tecla para mudança de cor





- 5 Use as teclas de **Deslocamento** para ajustar a posição do bastidor fazendo-a coincidir com as linhas centrais.

- ① Teclas de Deslocamento
- ② Linhas Centrais

NOTA:
 Você pode selecionar uma das 3 localizações do monograma, à esquerda justificado, no centro justificado ou à direita justificado, pressionando a tecla de **Justificação**.

- ③ Tecla de justificação



- 6 Abaixar o Pé-Calcador, pressione o botão **Start/Stop (Liga/Desliga)** e dê 5 a 6 pontos. Pressione o botão **Start/Stop (Liga/Desliga)** de novo para parar a máquina. Levante o pé-calcador, corte a linha solta junto ao começo do ponto inicial e abaixe o pé-calcador.

Pressione o botão **Start/Stop (Liga/Desliga)** para iniciar o bordado novamente e a máquina pára de bordar automaticamente quando o bordado terminar.

Orientação do monograma

Você pode bordar um monograma no sentido horizontal ou vertical.

Pressione a tecla **Horizontal/Vertical** antes de pressionar a tecla **OK** para selecionar a orientação.

- ④ Monograma no sentido horizontal
- ⑤ Monograma no sentido vertical

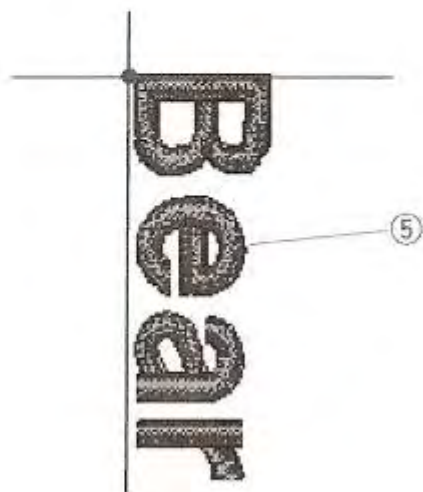

1

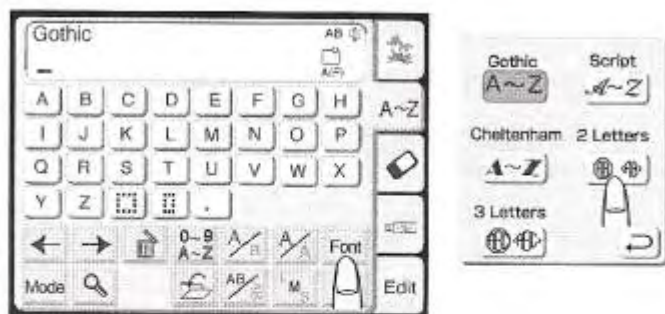

Monograma de 2 Letras

Exemplo: 2 Letras com moldura em estilo brasão

1 Pressione a tecla de **Fonte**. Selecione 2 letras.

2



2 Selecione a moldura.

3



3 Selecione as letras "A" e "B". Pressione a tecla **OK**.

4 5



4 A tela mudará para a tela **Pronto para Bordar**.

5 Pressione o botão **Start/Stop (Liga/Desliga)** para começar a bordar.

NOTAS:

O Monograma de 3 Letras será bordado da mesma forma que o monograma de 2 Letras.
A posição inicial para as 2 letras e as 3 letras é no centro do bastidor.

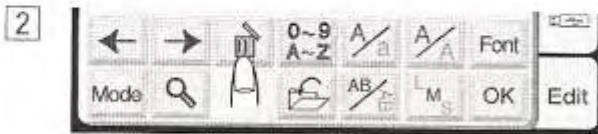
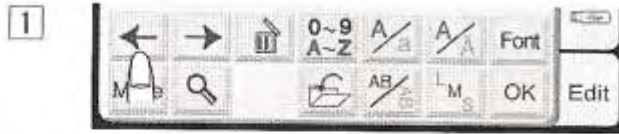

Corrigindo o Monograma

Apagando uma letra

Exemplo: Para apagar o "E" de "BEAT"

1 Pressione a tecla ← para mudar o cursor para a letra que deseja apagar.

2 Pressione a tecla Apagar .

3 A letra "E" será apagada.



Inserindo uma letra

Exemplo: Para inserir "O" em "BAT"

1 Pressione a tecla ← para mudar o cursor para debaixo da próxima letra onde você deseja inserir uma letra.

2 Selecione a letra "O".
A letra "O" será inserida entre o "B" e o "A".

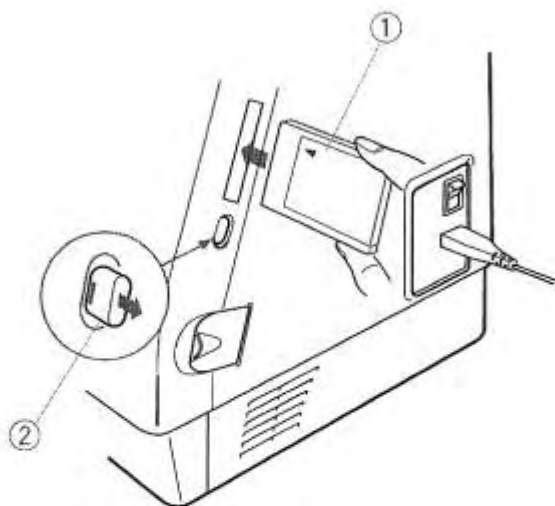

ITENS OPCIONAIS

Cartões PC (item opcional)

Inserindo e ejetando um cartão PC

Introduza um cartão PC na ranhura com o lado da frente virado para você.
Empurre o cartão até ouvir um clique e o botão de ejeção saltará para fora.

- ① Cartão PC
- ② Botão ejetar

NOTA:

Quando o cartão está instalado corretamente, a barra vermelha do botão de ejeção fica visível.

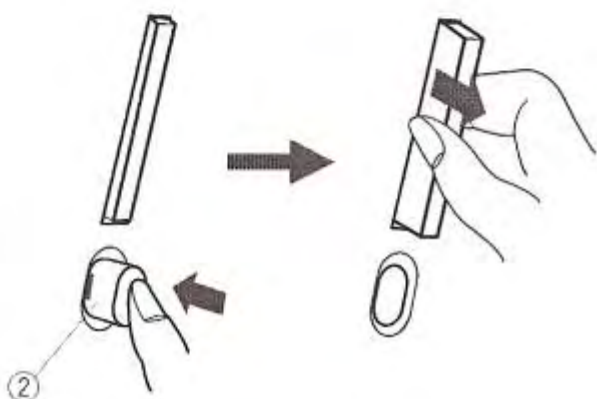

Ejetando o cartão PC

Pressione o Botão de Ejeção para ejetar o cartão PC.
Retire o Cartão PC da máquina.

NOTA:

Quando a energia é ligada com um cartão PC inserido na máquina, leva algum tempo para a máquina abrir o sistema.



Selecionando desenhos do cartão PC

Pressione a tecla **cartão do PC**. Os desenhos contidos no cartão são exibidos nas teclas de seleção de modelos.

Pressione a tecla de **Seleção de modelos** para selecionar o modelo que deseja bordar.
A tela **Pronto para Bordar** aparecerá.

⚠ ATENÇÃO:

Não desligue a energia elétrica e nem ejetar o cartão enquanto o sinal de aviso  ou a ampulheta estiverem sendo exibidos.

Memória USB (Pen Drive item opcional)

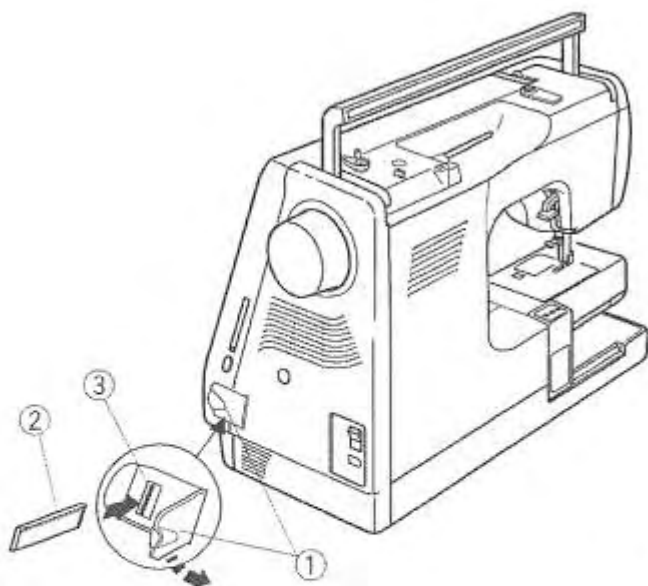

As memórias USB (Pen Drive) podem ser usadas para salvar os dados do bordado e transferir os desenhos do bordado entre a MC 350E e o seu PC. A memória USB (Pen Drive) pode ser adquirida em lojas de material fotográfico, em lojas de equipamentos informática etc. de várias formas e tamanhos.

Abra uma pequena porta sob a ranhura do cartão. Insira a memória USB na entrada USB na MC350E.



- 1 Porta pequena
- 2 Memória USB (Pen drive item opcional)
- 3 Entrada USB para uso de Pen Drive

ATENÇÃO:

Não desligue a energia ou desconecte a memória USB enquanto o sinal de aviso    ou a ampulheta estiverem sendo exibidos.

Abrindo os desenhos na memória USB (Pen Drive)

Pressione a tecla da **USB**.

A lista de pastas é exibida na janela.

Pressione a tecla **Seleção de pasta** desejada para selecioná-la.

- 4 Tecla da USB
- 5 Tecla seleção de pasta

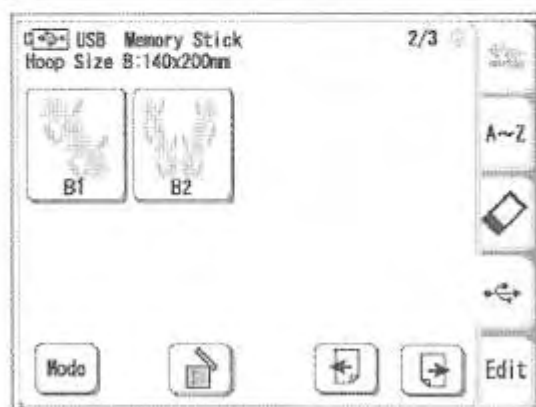
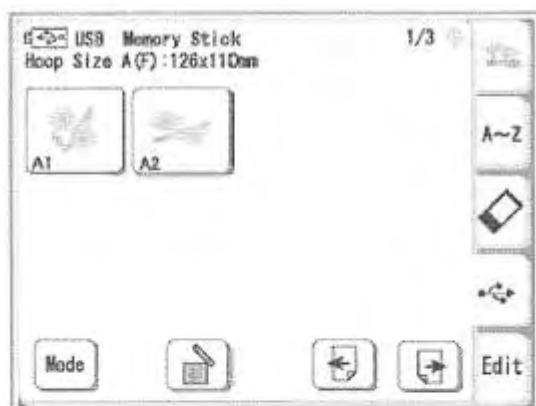
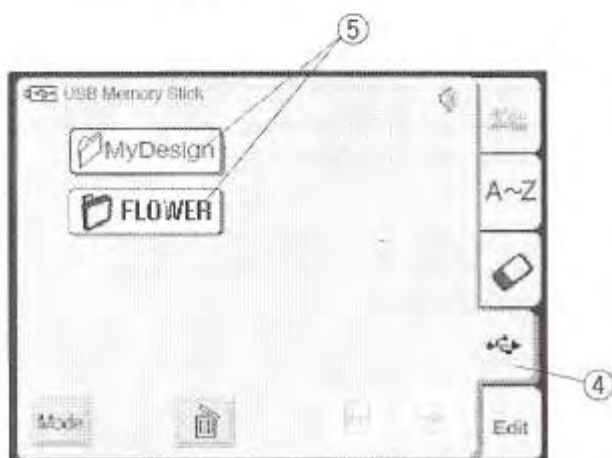

Os desenhos contidos na pasta selecionada serão exibidos nas teclas **Seleção de modelos**.

Pressione a tecla de **Seleção de modelos** para selecionar o modelo desejado.

A primeira página mostra os modelos do tamanho para o bastidor A.

Pressione a tecla da página seguinte para ver os modelos do tamanho para os bastidores B e C.

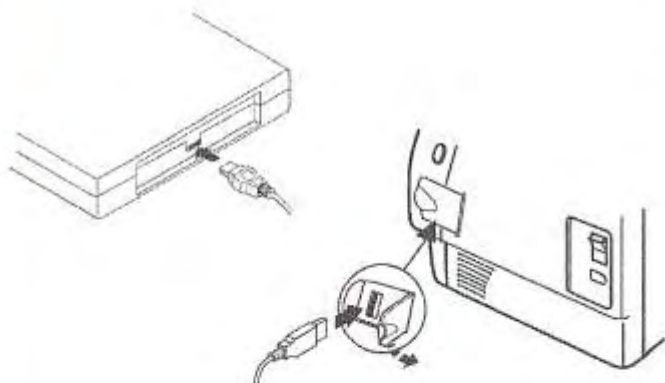

Unidade de CD-ROM (item opcional)

Introduza o conector mini USB na porta USB na parte traseira da unidade de CD-ROM.

Abra uma pequena porta sob a ranhura do cartão.

Ligue o conector USB à porta USB na MC 350E.

A unidade de CD-ROM não necessita de alimentação externa, uma vez que esta é fornecida a partir da máquina através do cabo USB.

Ligue a alimentação da MC 350E.

Pressione o botão Abrir para abrir o tabuleiro da unidade de CD-ROM. Introduza um CD com dados de desenhos de bordados em formato JEF.

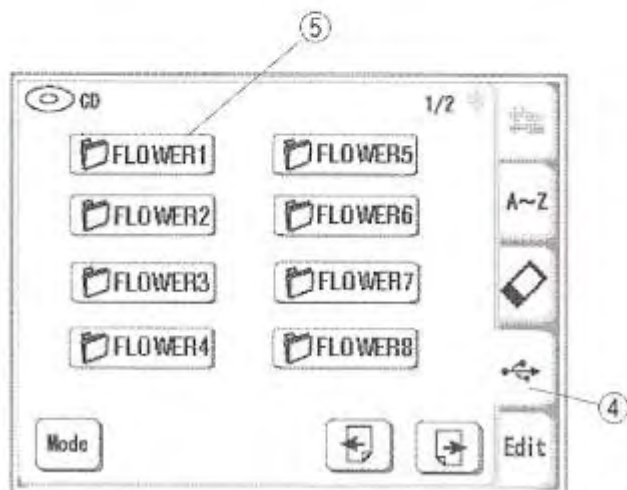

Abrindo os desenhos de CD-ROM

Pressione a tecla da **USB**.

A lista de pastas é exibida na janela.

Pressione a tecla **Seleção de pasta** desejada para selecioná-la.

④ Tecla da USB

⑤ Tecla seleção de pasta

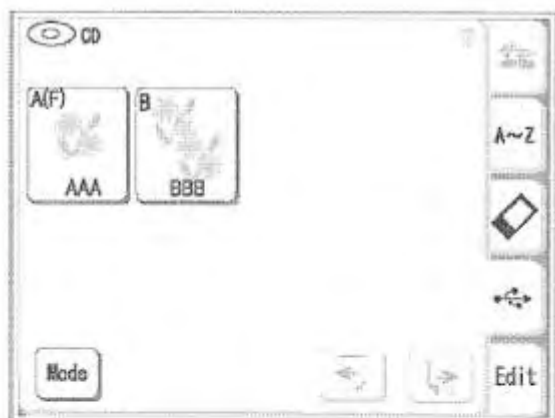

Os desenhos contidos na pasta selecionada serão exibidos nas teclas **Seleção de modelos**.

Pressione a tecla de **Seleção de modelos** para selecionar o modelo desejado.

NOTAS:

Não desligue a alimentação da MC 350E nem desligue a unidade de CD-ROM enquanto esta estiver sendo acessada.

Não desligue o cabo USB enquanto a máquina estiver funcionando.

MODO DE EDIÇÃO

A função de edição permite que você modifique e combine modelos de bordado para criar seus próprios desenhos originais.

Tela de Edição

Pressione a tecla **Editar** para abrir a janela de edição.

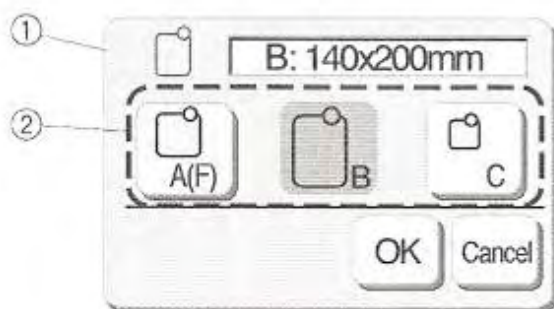
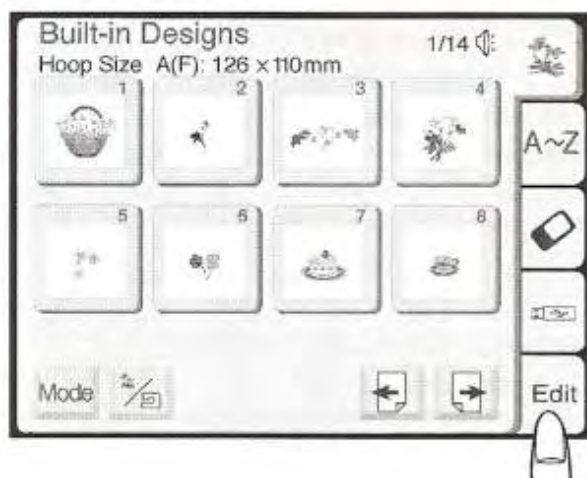

A caixa de diálogo **Seleção do bastidor** abre para permitir que você selecione o bastidor que deseja usar. Você pode selecionar um dos seguintes bastidores:

Bastidor Padrão A: 126 mm por 110 mm
Bastidor Redondo F: 126 mm por 110 mm (Item opcional)

Bastidor grande B: 140 mm por 200 mm
Bastidor com braço livre C: 50 mm por 50 mm (Item opcional)

- ① Caixa de diálogo de seleção do bastidor
- ② Tecla de seleção do bastidor

Pressione a tecla **OK**  e a tela de edição para o bastidor selecionado será aberta.

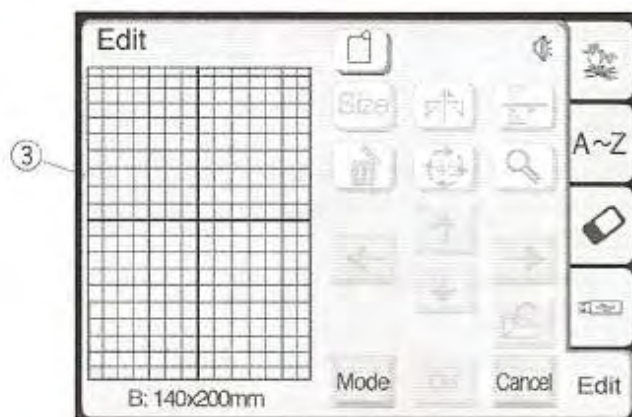

Pressione a tecla **Cancelar**  para cancelar a seleção e retornar à janela de edição para o bastidor B. Consulte a página 39 para a seleção do bastidor após selecionar o modelo do bordado.

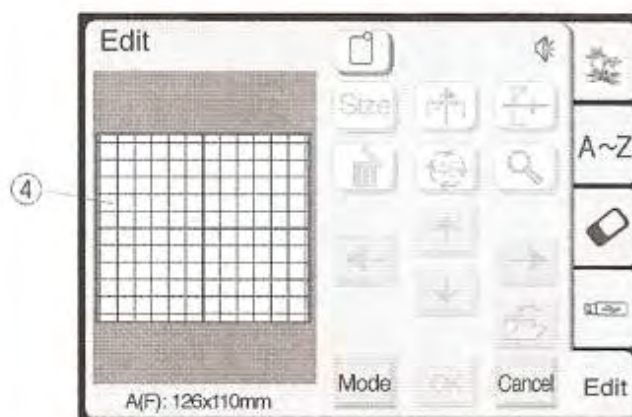

- ③ Janela de edição para o bastidor B
- ④ Janela de edição para o bastidor A

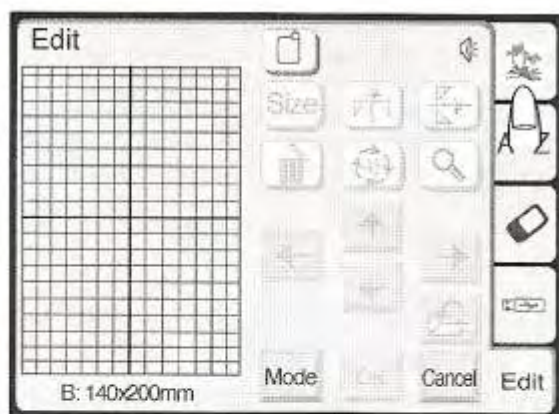

Importando os desenhos na janela de edição.

Pressione as teclas, **Desenho predefinido**, **Cartão PC** ou **Memória USB**, na janela de edição.



Pressione a tecla **Seleção de modelo** desejada ou inserir os caracteres para o monograma.

O modelo selecionado será exibido na janela de **Edição**.

Editando os desenhos dos bordados

Para selecionar o modelo a editar, pressione a imagem do modelo desejado na janela de Edição. O modelo será exibido quando for selecionado.

Movendo o modelo selecionado

Para mover o modelo de bordado na tela de Edição, pressione e arraste o modelo para o local desejado usando a ponta do dedo.

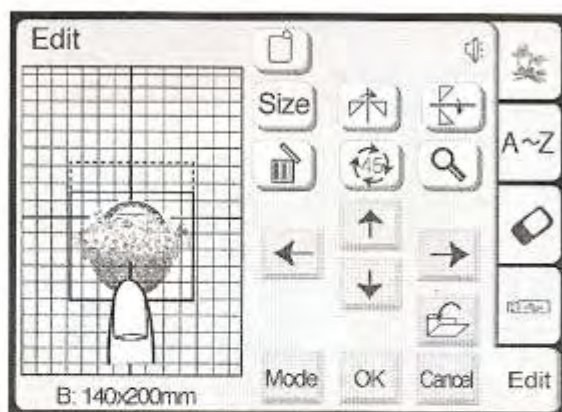

ATENÇÃO:
Não arraste o modelo na tela usando objetos afiados ou pontiagudos.

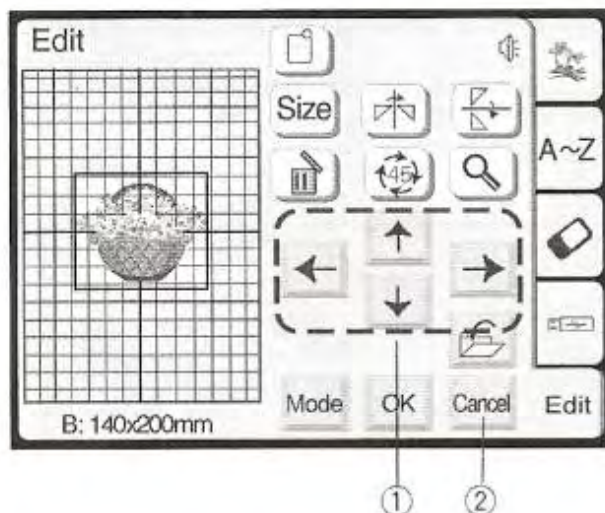

Você pode mover o modelo selecionado pressionando as teclas de **Posicionamento**. Pressione as teclas de **Posicionamento** para mover o modelo para a posição desejada na janela de **Edição**.

O carro não se moverá quando você pressionar as teclas de Posicionamento, uma vez que a posição do modelo será mudada em relação ao bastidor, e não à máquina.

① Teclas de Posicionamento

NOTAS:

A aparência das teclas de Posicionamento é igual à das teclas de Deslocamento, mas sua função é diferente.

Use as teclas de **Deslocamento** para mover o carro.

Para cancelar qualquer alteração feita, pressione a tecla Cancel.

② Tecla Cancelar

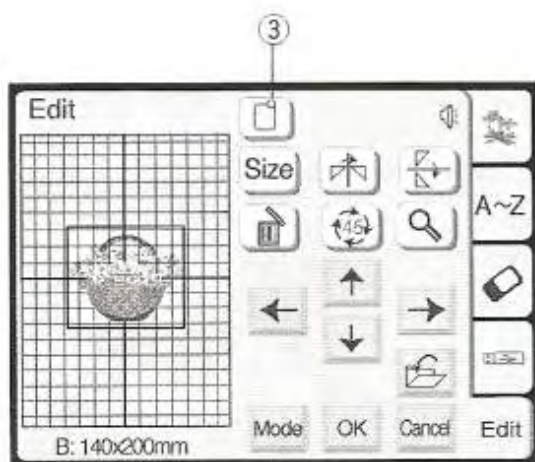

Mudando o tamanho do bastidor

Você pode alterar o tamanho do bastidor pressionando a tecla de **Seleção de bastidor**.

③ Tecla de seleção de bastidor

Selecione um dos seguintes bastidores:

Bastidor Padrão A: 126 mm por 110 mm

Bastidor Redondo F: 126 mm por 110 mm (Item opcional)

Bastidor grande B: 140 mm por 200 mm

Bastidor com braço livre C: 50 mm por 50 mm (Item opcional)

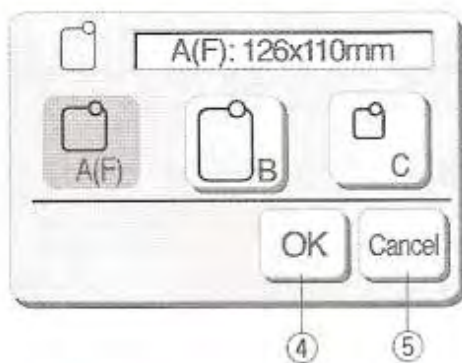

Pressione a tecla **OK** e a janela de **Edição** do bastidor selecionado será exibida.

④ Tecla OK

Pressione a tecla **Cancelar** para voltar ao ajuste predefinido (Bastidor B).

⑤ Tecla Cancelar



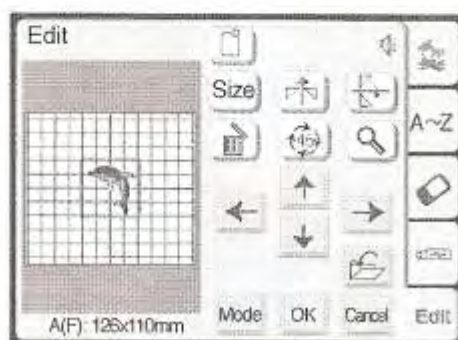
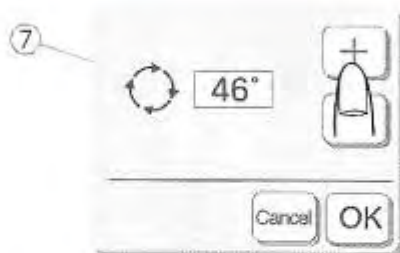
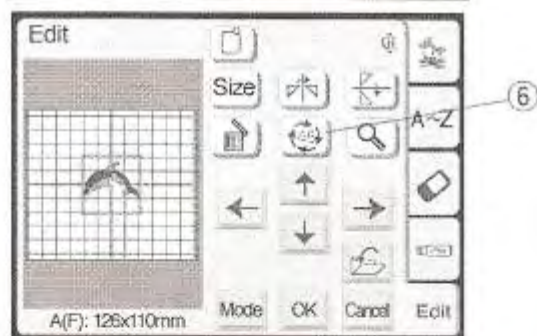
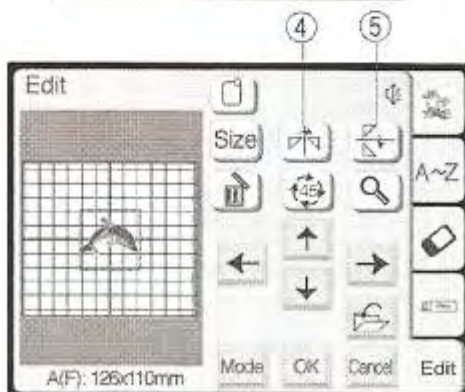
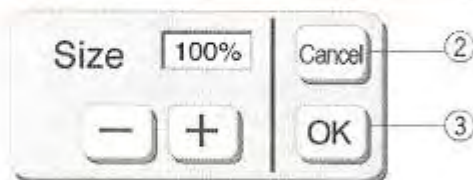
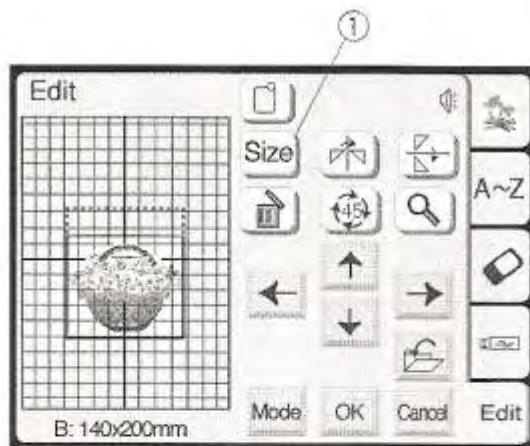

Redefinindo o tamanho do modelo selecionado

Ao pressionar a tecla **Tamanho**, a caixa de diálogo de ajuste de tamanho abrirá.

Você pode alterar o tamanho dos modelos de bordado de 90% a 120% do tamanho do modelo original.

① Tecla Tamanho

O tamanho mudará 1% cada vez que você pressionar a tecla de mais ou de menos.

Pressione a tecla **Mais** **+** para aumentar o tamanho do modelo.

Pressione a tecla **Menos** **-** para reduzir o tamanho do modelo.

Para cancelar a alteração do tamanho, pressione a tecla **Cancel**.

Pressione a tecla **OK** para aplicar o novo tamanho.

② Tecla Cancelar

③ Tecla OK

Invertendo o modelo

Pressionando as teclas **Imagem Espelhada**, você pode bordar uma imagem espelhada do modelo.

Pressione a tecla **Espelho vertical** para inverter os modelos da esquerda para a direita.

Pressione a tecla **Espelho horizontal** para inverter de cima para baixo.

④ Tecla espelho vertical

⑤ Tecla espelho horizontal

Girando o modelo selecionado

Toda vez que você pressione a tecla de **Rotação**, o modelo do bordado gira 45 graus no sentido horário.

⑥ Tecla de rotação

Ao pressionar e segurar a tecla de **Rotação** por um segundo ou mais, a caixa de diálogo de **Rotação** abrirá.

⑦ Caixa de diálogo de rotação

Pressione a tecla **Mais** **+** para girar o modelo em um grau no sentido horário.

Pressione a tecla **Menos** **-** para girar o modelo em um grau no sentido anti-horário.

Pressionando e segurando as teclas **Mais** ou **Menos** girará o modelo rapidamente.

Pressione a tecla **OK** para aplicar um novo ângulo. Para cancelar a rotação, pressione a tecla **Cancelar**.

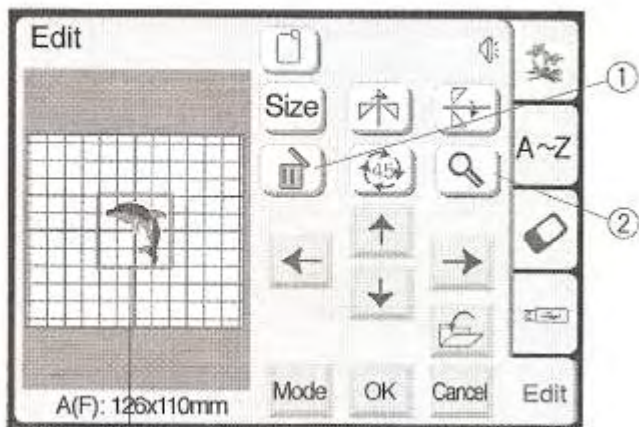

Apagando o modelo

Quando é pressionada a tecla **Apagar**, o modelo selecionado é apagado.

- ① Tecla Apagar

④



Ampliando a imagem do modelo

Pressione a tecla **Ampliar** para mostrar uma imagem ampliada do modelo selecionado.

Pressione a tecla de **Retorno** ↵ para voltar à tela anterior.

- ② Tecla de ampliação
- ③ Tecla de retorno
- ④ Imagem original
- ⑤ Imagem ampliada

③

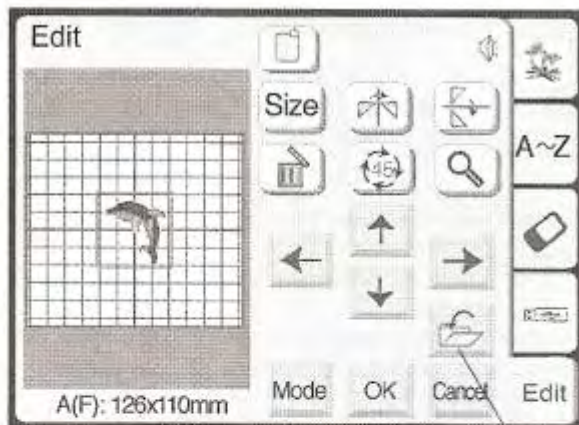

SALVANDO UM ARQUIVO

Ao pressionar a tecla **Salvar arquivo**, a caixa de diálogo **Salvar arquivo** abrirá.

- ① Tecla salvar arquivo

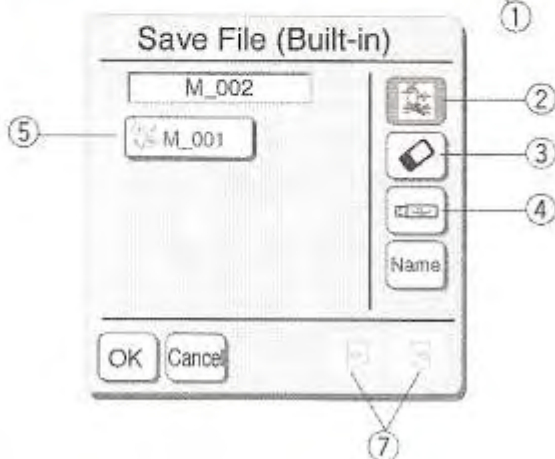

Você pode selecionar um local de memória na memória predefinida, no cartão ATA PC ou na memória USB. Pressione uma das seguintes teclas para selecionar o local desejado onde você deseja salvar o arquivo.

- ② Tecla da memória predefinida
- ③ Tecla do cartão ATA PC
- ④ Tecla da memória USB

A tela da **Lista de arquivos** abrirá se você pressionar a tecla da memória predefinida, enquanto a **Lista de pastas** abrirá se você pressionar a tecla do cartão PC ou a tecla da memória USB.

- ⑤ Lista de arquivos
- ⑥ Lista de pastas

Quando você pressionar as teclas de **Página** (left and right arrows), poderá visualizar os arquivos salvos nas páginas anteriores e seguintes.

- ⑦ Teclas de página

Selecione a pasta desejada e a lista de arquivos da pasta selecionada abrirá.

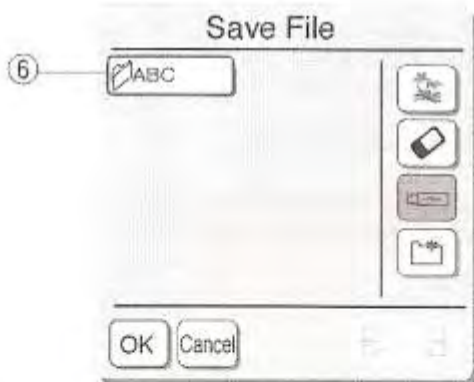

Pressione a tecla **OK** (OK) para salvar o arquivo e o sistema voltará à tela original.

Se não desejar salvar o arquivo, pressione a tecla **Cancelar** (Cancel) para voltar à janela anterior.

- ⑧ Tecla OK
- ⑨ Tecla Cancelar

NOTA:

O nome do arquivo será automaticamente designado, começando de M_001, em ordem.



ATENÇÃO:

Não desligue a energia elétrica e nem ejete o cartão quando o sinal de aviso (warning icons) ou a ampulheta forem mostrados na tela de toque. Do contrário, os dados armazenados na memória podem ser perdidos ou danificados.

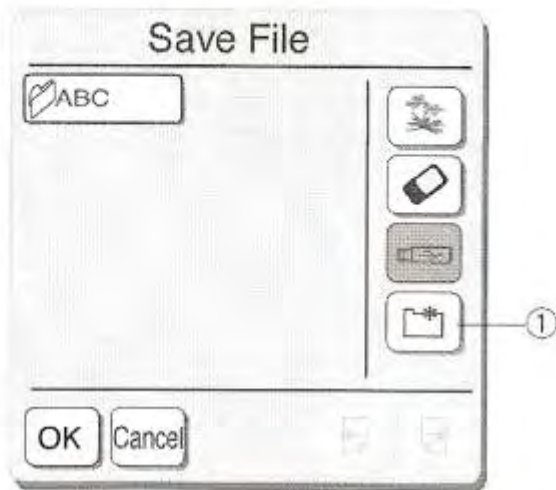

Criando uma nova pasta

Pode criar a sua própria pasta e associar o nome pretendido a ela.

Pressione a tecla de **Nova pasta** e a janela do teclado abrirá.

① Tecla da nova pasta

Introduza o nome da pasta e pressione a tecla **OK** . A nova pasta será acrescentar à lista de pastas.

② Tecla OK

Para voltar à lista de pastas sem criar um arquivo, pressione a tecla **Cancelar** .

③ Tecla Cancelar



NOTAS:

Só podem ser introduzidos 8 caracteres.

Para apagar o último caractere, pressione a tecla **Backspace**.

④ Tecla Backspace

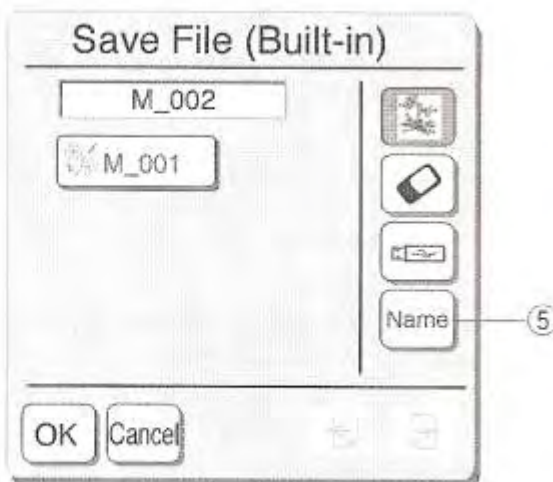

Atribuindo nome ao arquivo

Pressione a tecla **File name (Nome do arquivo)** se desejar atribuir um novo nome ao arquivo.

⑤ Tecla File name (nome do arquivo)

A janela de teclado será aberta.

Introduza o nome do ficheiro e pressione a tecla **OK** . O arquivo será salvo com o novo nome.

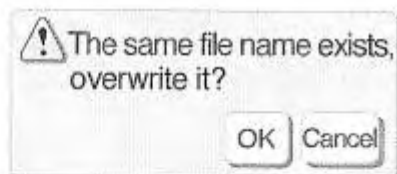

Se tentar salvar um arquivo usando um nome existente, uma mensagem de aviso aparecerá.

Pressione a tecla **OK**  para gravar sobre o arquivo existente.

Pressione a tecla **Cancelar**  se não desejar gravar sobre o arquivo. Você pode precisar mudar o nome do arquivo e salvá-lo com um nome diferente.

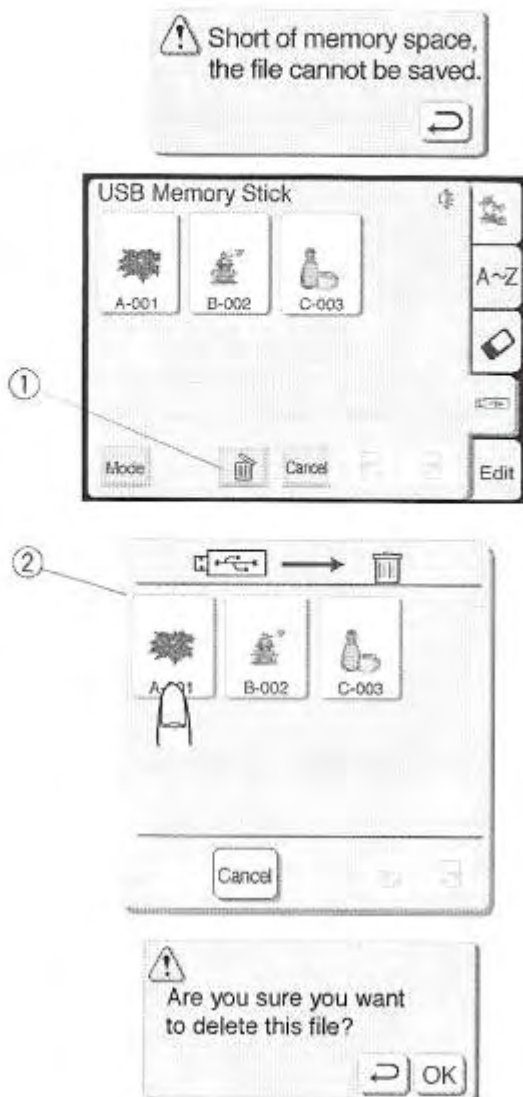

Apagando o arquivo

Quando a memória estiver cheia, uma mensagem de aviso será exibida. Pressione a tecla **OK** OK e vá para a janela de abertura de arquivos, e então apague o arquivo do qual não precisa.

Pressione a tecla **Desenho predefinido, Cartão PC** ou **Memória USB** para selecionar o local do arquivo a apagar.

Pressione a tecla **Apagar** e a caixa de diálogo **Apagar arquivo** abrirá.

- ① Tecla Apagar
- ② Caixa de diálogo apagar arquivo

Pressione a tecla de **Seleção de modelo** para selecionar o arquivo que deseja apagar.

Se não quiser apagar o arquivo, pressione a tecla **Cancelar** Cancel.

A caixa de diálogo de **Confirmação** vai abrir. Pressione a tecla **OK** OK para apagar o arquivo.

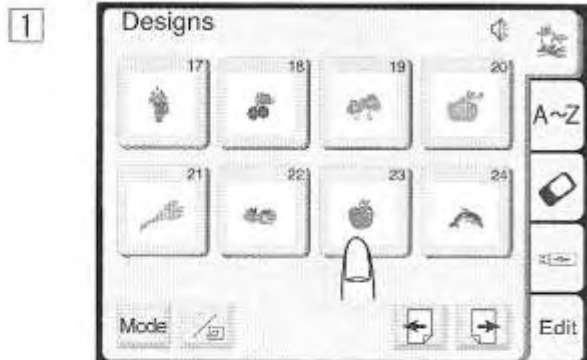

CRIANDO UM DESENHO ORIGINAL

Exemplo: Para combinar um desenho predefinido #23 e a palavra "Apple"

1 Seleccione o desenho #23 dos desenhos predefinidos.



2 Pressione a tecla **Editar**.
A tela muda para a janela de edição com a imagem do modelo selecionado.

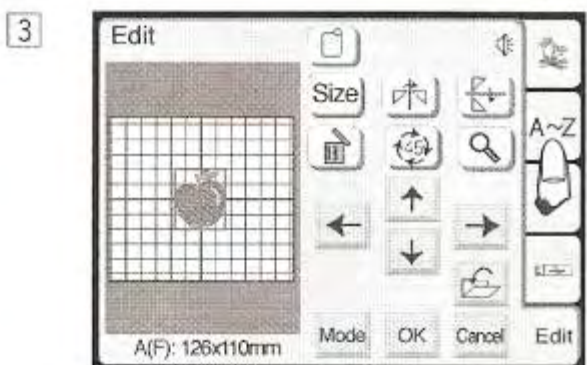

3 Pressione a tecla de **Monograma**.



4 Seleccione "A" (Letra maiúscula no estilo Gótico).



5 Pressione a tecla **Maiúsculas/Minúsculas** para seleccionar as letras minúsculas.

6



- 6 Seleccione “p”, “p”, “l” e “e”.
Pressione a tecla **OK**.

7

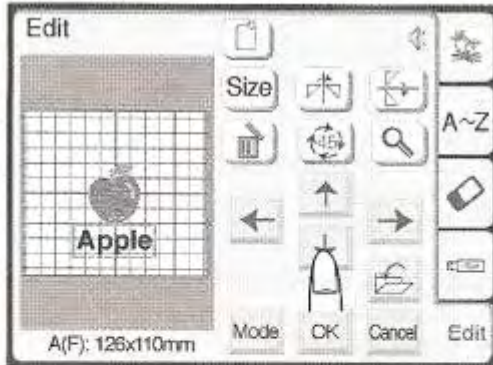

- 7 Aplique os padrões arrastando ou usando as teclas de **Posicionamento**.

8



- 8 Pressione a tecla **OK** e a exibição será alterada para a tela **Pronto para Bordar**. Inicie a operação da máquina para bordar.
① Resultado do bordado

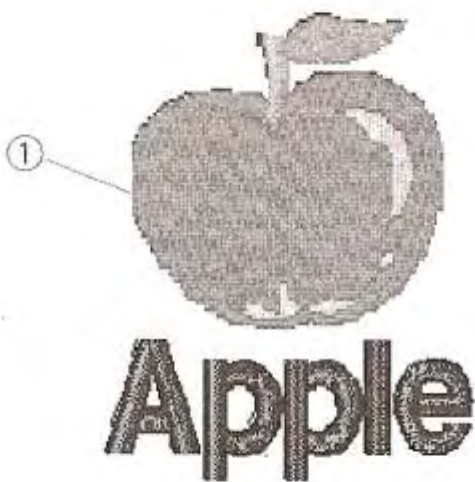

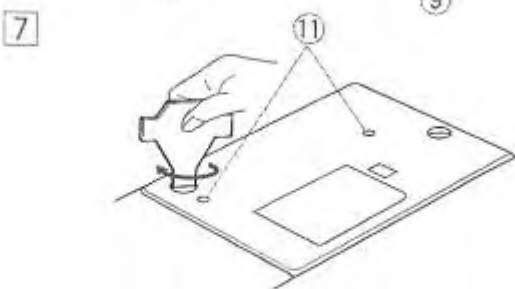
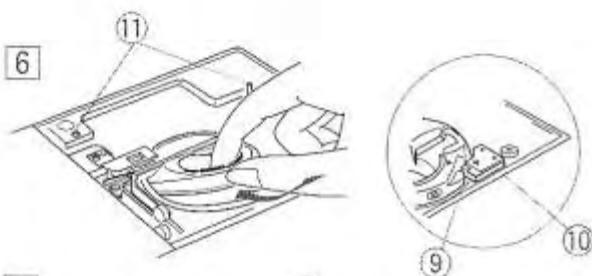
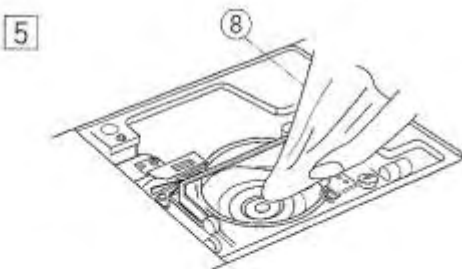
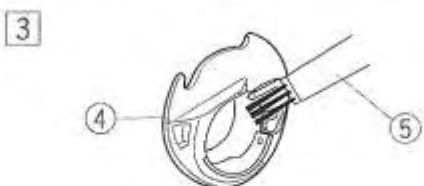
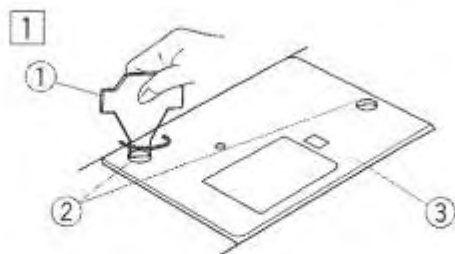

CUIDADOS E MANUTENÇÃO

Limpeza do Gancho da Lançadeira

⚠️ ATENÇÃO:

Desligue o interruptor de energia e desligue a máquina da tomada antes de limpá-la.

NOTA:

Não desmonte a máquina de qualquer outra forma que não a explicada nesta secção.

Limpe a parte externa da máquina com um tecido macio e sabão neutro.

- 1 Remova os parafusos de fixação com a chave de parafusos especial, fornecida com a máquina. Remova a placa da agulha.
- 2 Levante a caixa da bobina e remova-a.
 - 1 Chave de Parafusos
 - 2 Parafusos de Aperto
 - 3 Placa da agulha
- 3 Limpe a caixa da bobina com uma escova de remoção de fiapos.
 - 4 Caixa da bobina
 - 5 Escova de remoção de fiapos
- 4 Limpe o mecanismo Corta-linhas automático e o gancho da lançadeira com a escova de remoção de fiapos.
 - 6 Mecanismo Corta-linhas automático
 - 7 Gancho da lançadeira
- 5 Limpe o gancho da lançadeira com um pano seco. (Pode também usar um aspirador.)
 - 8 Pano seco

Monte o gancho da lançadeira

- 6 Introduza a caixa da bobina de modo que o botão se encaixe junto ao batente do gancho da lançadeira.
 - 9 Botão
 - 10 Batente
- 7 Recoloque a placa da agulha, alinhando os orifícios de guia da placa da agulha com os pinos de guia da placa da agulha e aperte o parafuso.
 - 11 Orifícios de guia da placa da agulha

NOTA:

Após limpar a máquina, certifique-se de que a agulha e o pé-calcador estão fixados.

Trocando a Lâmpada

ATENÇÃO:

Desligue a energia elétrica antes de trocar a lâmpada. A lâmpada pode estar **QUENTE**, espere esfriar antes de tocá-la.

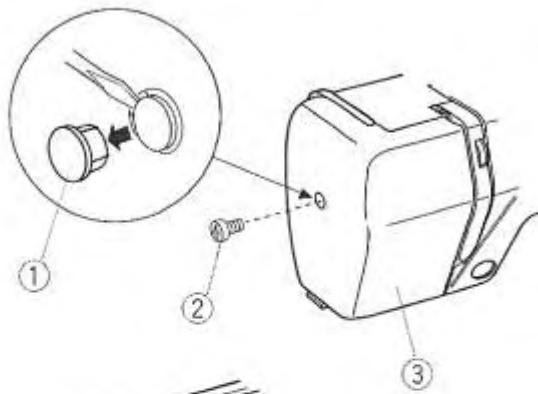

Para remover:

Remova a tampa e o parafuso de fixação. Remova a placa frontal.

Puxe a lâmpada para fora do bocal.

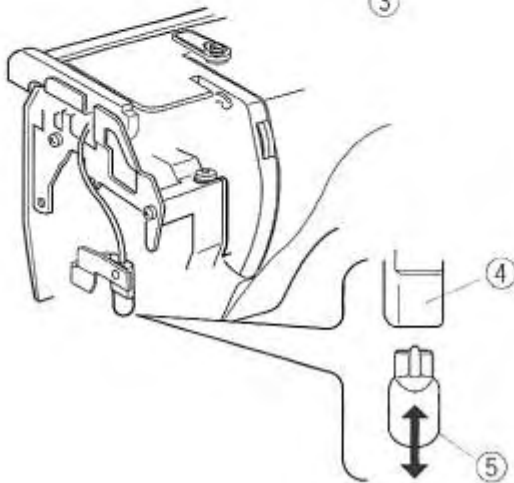

Para substituir:

Introduza uma nova lâmpada na abertura da tomada. Fixe a placa frontal com o parafuso de fixação e coloque a tampa.

- ① Tampa
- ② Parafuso de Aperto
- ③ Placa Frontal
- ④ Tomada da Lâmpada
- ⑤ Lâmpada

NOTA:

Não guarde a máquina em áreas de elevada umidade, próximo de um radiador ou em contato direto com a luz solar.

Guarde o cabo de alimentação de energia na mesa de extensão.

Solução de Problemas

Problema	Causa	Referência
A máquina está barulhenta.	1 Há linhas presas no mecanismo da lançadeira.	Consulte a página 48.
A linha da agulha parte.	<ol style="list-style-type: none"> 1 A linha da agulha não foi enfiada corretamente. 2 A tensão da linha da agulha está alta demais. 3 A agulha está torta ou rombuda. 4 A agulha não está inserida corretamente. 5 A linha da agulha não está colocada corretamente no porta-linhas ao iniciar o funcionamento da máquina. 	<p>Consulte as páginas 9, 10</p> <p>Consulte a página 13.</p> <p>Consulte a página 14.</p> <p>Consulte a página 14.</p> <p>Consulte a página 12.</p>
A linha da bobina parte.	<ol style="list-style-type: none"> 1 A linha da bobina não está enfiada corretamente na caixa da bobina. 2 Há acumulação de fiapos na caixa da bobina. 3 A bobina está danificada e não roda com suavidade. 	<p>Consulte a página 8.</p> <p>Consulte a página 48.</p> <p>Substitua a bobina.</p>
A agulha parte.	<ol style="list-style-type: none"> 1 A agulha não está fixada corretamente 2 A agulha está torta ou rombuda. 3 O parafuso de fixação da agulha está frouxo. 4 A tensão da linha da agulha está alta demais. 	<p>Consulte a página 14</p> <p>Consulte a página 14.</p> <p>Consulte a página 14.</p> <p>Consulte a página 13.</p>
A Tela de Toque não está nítida.	1 O contraste da tela não está ajustado corretamente.	Consulte a página 21.
A máquina salta pontos.	<ol style="list-style-type: none"> 1 A agulha não está inserida corretamente. 2 A agulha está torta ou rombuda. 3 A linha da agulha não foi enfiada corretamente. 4 Agulha com defeito (enferrujada, orifício da agulha com rebarba) está sendo usada. 5 O bastidor não está ajustado corretamente. 6 O tecido não está suficientemente preso ao bastidor. 7 Não está sendo usado um estabilizador. 	<p>Consulte a página 14.</p> <p>Consulte a página 14.</p> <p>Veja as páginas 9, 10.</p> <p>Substitua a agulha.</p> <p>Consulte a página 18.</p> <p>Consulte a página 17.</p> <p>Consulte a página 16</p>
A máquina não funciona.	<ol style="list-style-type: none"> 1 Há um fiapo preso no gancho da lançadeira. 2 O circuito de controle não está funcionando corretamente. 3 A máquina não está ligada corretamente à fonte de energia. 	<p>Consulte a página 48.</p> <p>Desligue o interruptor</p> <p>evolte a ligá-lo.</p> <p>Consulte a página 5.</p>
Ocorre um ruído anormal quando a máquina é ligada.	<ol style="list-style-type: none"> 1 Há alguma coisa presa entre o carro e o braço. 2 O carro está tocando alguma coisa em volta da máquina. 	<p>Remova o objeto.</p> <p>Consulte a página 18.</p>
Os modelos estão distorcidos.	<ol style="list-style-type: none"> 1 O tecido não está suficientemente preso ao bastidor. 2 O bastidor não está bem preso. 3 O carro está passando por cima de algo ao redor da máquina. 4 O tecido foi preso ou puxado por algum motivo durante a execução do bordado. 5 A tensão da linha da agulha está alta demais. 6 Não está sendo usado um suporte. 	<p>Consulte a página 17.</p> <p>Consulte a página 18.</p> <p>Consulte a página 18.</p> <p>Pare a máquina e solte o tecido.</p> <p>Consulte a página 13.</p> <p>Consulte a página 16.</p>
As teclas de seleção de modelo não funcionam.	<ol style="list-style-type: none"> 1 A posição da tecla não está ajustada corretamente. 2 O circuito de controle não está funcionando corretamente. 3 O pino do enchedor de bobina está na posição de enchimento. 	<p>Consulte a página 22.</p> <p>Desligue o interruptor e volte a ligá-lo.</p> <p>Consulte a página 7.</p>
O cartão PC ou a memória USB não funcionam.	1 O cartão ou a memória USB não estão inseridos corretamente.	Consulte as páginas 35, 36.

JANOME