

# Manual de Operações

Máquina de Bordar

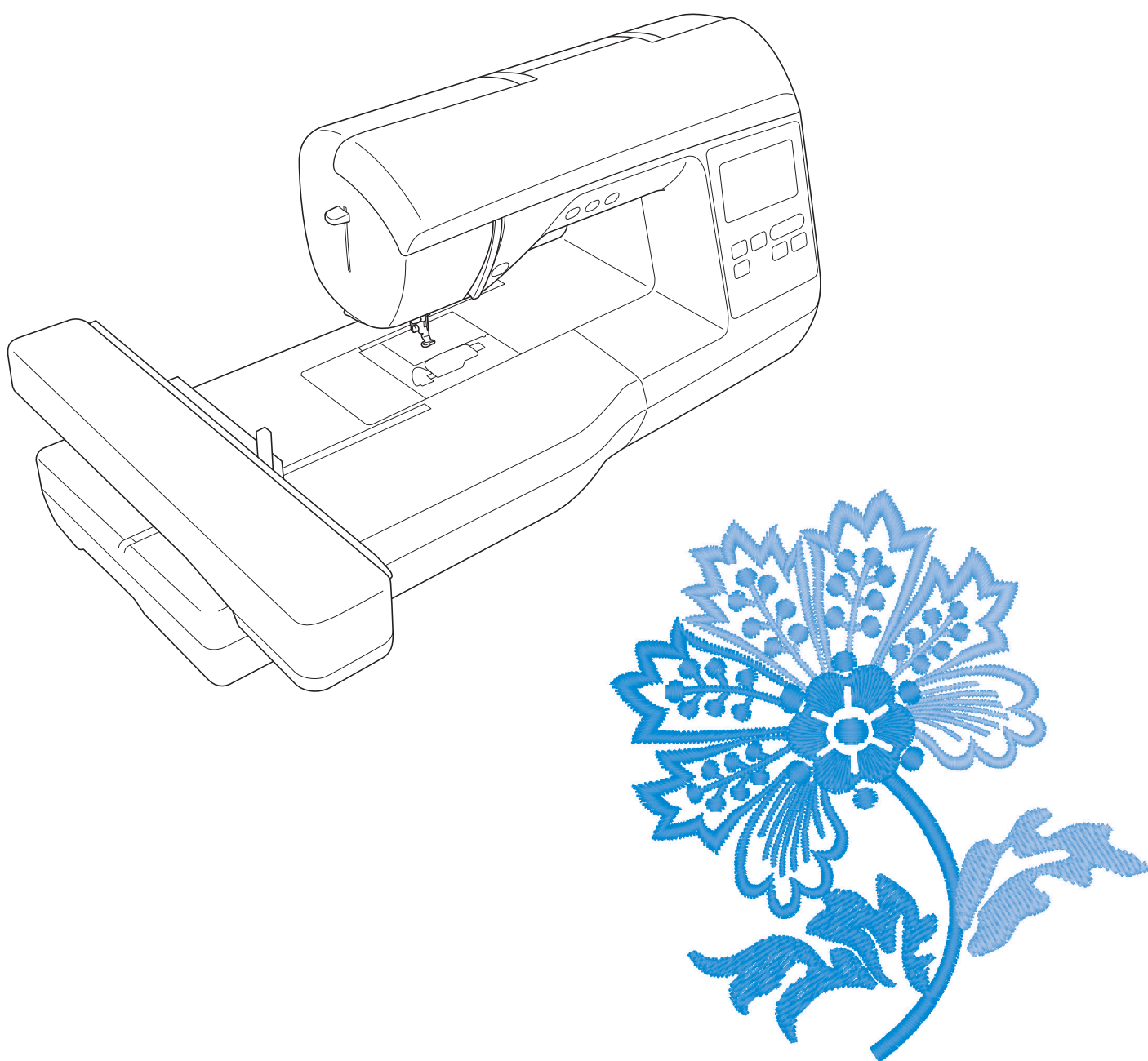

Certifique-se de ler este documento antes de utilizar a máquina.  
Recomendamos guardar este documento em um lugar de fácil acesso para futuras referências.



## INTRODUÇÃO

Obrigado por adquirir esta máquina. Antes de utilizá-la, leia cuidadosamente as “INSTRUÇÕES DE SEGURANÇA IMPORTANTES” e, em seguida, estude este manual para a operação correta das várias funções. Após a leitura do manual, guarde-o em um lugar de fácil acesso para referência futura.

## INSTRUÇÕES DE SEGURANÇA IMPORTANTES

Leia estas instruções de segurança antes de tentar utilizar a máquina.

### **⚠ PERIGO** - Para reduzir o risco de choque elétrico

**1** Sempre desconecte a máquina da tomada imediatamente após o uso, ao limpar, ao fazer quaisquer ajustes mencionados neste manual ou ao deixar a máquina sem supervisão.

### **⚠ AVISO** - Para reduzir o risco de queimaduras, incêndio, choque elétrico ou ferimentos nas pessoas.

**2** Sempre desconecte a máquina da tomada ao fazer quaisquer dos ajustes mencionados no manual de instruções.

- Para desconectar a máquina, chaveie-a para a posição com o símbolo “O” para desligá-la e, em seguida, segure o plugue e retire-o da tomada elétrica. Não puxe pelo cabo.
- Conecte a máquina diretamente à tomada elétrica. Não use cabos de extensão.
- Sempre desconecte a sua máquina se houver uma falha de energia.

**3** Riscos elétricos:

- Esta máquina deve ser conectada a uma fonte de energia CA dentro da faixa indicada na etiqueta de classificação. Não conecte a uma fonte de energia CC nem a um conversor. Se você não tiver certeza sobre o tipo de fonte de energia disponível, entre em contato com um eletricista qualificado.
- Esta máquina é aprovada para uso apenas no país da compra.

**4** Nunca utilize esta máquina se o cabo ou o plugue estiverem danificados, se ela não estiver funcionando corretamente, se for derrubada ou danificada ou se respingar água na unidade. Leve a máquina ao revendedor autorizado da Brother mais próximo para exame, reparo e ajuste elétrico ou mecânico.

- Quando a máquina estiver guardada ou em uso e você notar algo fora do comum, como cheiro estranho, aquecimento, descoloração ou deformação, pare imediatamente de utilizá-la e desconecte o cabo elétrico da rede elétrica.
- Ao transportar a máquina assegure-se de carregá-la pela alça. Levantar a máquina por qualquer outra parte pode danificá-la ou resultar na queda da máquina, o que poderá causar ferimentos.
- Ao levantar o equipamento, tenha cuidado para não fazer movimentos bruscos ou descuidados, o que pode causar ferimentos.

## 5 Sempre mantenha sua área de trabalho limpa:

- Nunca opere a máquina com quaisquer das aberturas de ar bloqueadas. Mantenha as aberturas de ventilação da máquina e do pedal de controle livres de acúmulo de fiapos, poeira e panos soltos.
- Não use cabos de extensão. Conecte a máquina diretamente à tomada elétrica.
- Nunca deixe cair ou insira objetos estranhos em qualquer uma das aberturas.
- Não utilize a máquina em locais onde produtos em aerossol (sprays) estejam sendo utilizados ou oxigênio esteja sendo administrado.
- Não use a máquina próxima de uma fonte de calor, como um forno ou ferro de passar. Caso contrário, a máquina, o cabo elétrico ou a peça de roupa que está sendo costurada poderão pegar fogo, resultando em um incêndio ou choque elétrico.
- Não coloque esta máquina em uma superfície instável, como uma mesa instável ou inclinada, caso contrário, a máquina pode cair resultando em ferimentos.

## 6 É necessário cuidado especial ao bordar:

- Sempre preste muita atenção à agulha. Não utilize agulhas tortas ou danificadas.
- Mantenha os dedos longe de todas as peças móveis. É necessário cuidado especial ao redor da agulha da máquina.
- Chaveie a máquina para a posição com o símbolo “O” para desligá-la ao fazer qualquer ajuste na área da agulha.
- Não use uma chapa da agulha danificada ou incorreta, já que isso pode quebrar a agulha.

## 7 Esta máquina não é um brinquedo:

- É necessária muita atenção quando a máquina for utilizada por crianças ou próxima a elas.
- O saco plástico com o qual esta máquina é fornecida deve ser mantido longe do alcance das crianças ou descartado. Nunca permita que crianças brinquem com o saco plástico devido ao perigo de sufocamento.
- Não utilize a máquina ao ar livre.

## 8 Para uma maior vida útil:

- Ao guardar esta máquina, evite locais com incidência direta de luz solar e umidade elevada. Não utilize nem guarde a máquina próxima a um aquecedor, ferro de passar, lâmpada halógena ou outros objetos quentes.
- Utilize somente sabão ou detergente neutro para limpar a superfície externa da máquina. Nunca utilize benzina, tiner e saponáceos, pois eles podem danificar a superfície externa e a máquina.
- Sempre consulte o manual de operações ao substituir ou instalar a agulha ou outras peças para garantir uma instalação correta.

## 9 Para reparos ou ajustes:

- Se a lâmpada estiver danificada, sua substituição deverá ser feita por um revendedor autorizado da Brother.
- Se ocorrer mau funcionamento ou for necessário fazer um ajuste, primeiro siga a tabela de solução de problemas no fim do manual de operações para verificar e ajustar a máquina. Se o problema persistir, consulte o revendedor autorizado Brother mais próximo de você.

**Utilize esta máquina somente para a finalidade descrita neste manual.**

**Use os acessórios recomendados pelo fabricante conforme constam neste manual.**

**O conteúdo deste manual e as especificações deste produto estão sujeitos a alterações sem prévio aviso.**

**Para obter atualizações e informações adicionais do produto, visite nosso site: [www.brother.com](http://www.brother.com)**

# **GUARDE ESTAS INSTRUÇÕES**

## **Esta máquina foi projetada para uso doméstico.**

### **PARA USUÁRIOS EM TODOS OS PAÍSES, EXCETO PAÍSES EUROPEUS**

Este produto não foi projetado para ser utilizado por pessoas (incluindo crianças) com habilidades físicas, sensoriais ou mentais reduzidas ou por pessoas que não possuam experiência ou conhecimento apropriado, a menos que supervisionadas ou instruídas sobre o uso do equipamento por uma pessoa responsável pela sua segurança. Crianças devem ser supervisionadas para garantir que não brinquem com o produto.

### **PARA USUÁRIOS EM PAÍSES EUROPEUS**

Este produto pode ser usado por crianças a partir dos oito anos e por pessoas com capacidades físicas, sensoriais ou mentais reduzidas ou falta de experiência e conhecimento se elas forem supervisionadas ou orientadas em relação ao uso seguro da máquina e entendam os riscos envolvidos. Crianças não devem brincar com o produto. A limpeza e a manutenção não deverão ser feitas por crianças sem supervisão.

## **APENAS PARA USUÁRIOS NO REINO UNIDO, IRLANDA, MALTA E CHIPRE**

### **IMPORTANTE**

- Caso seja necessário trocar o fusível do plugue, utilize um fusível BS 1362, aprovado pela ASTA, isto é, que tenha o símbolo  e com as mesmas especificações do plugue.
- Sempre recoloque a tampa do fusível. Nunca utilize plugues sem a tampa do fusível.
- Se a tomada elétrica disponível não for adequada ao plugue fornecido com este equipamento, entre em contato com o revendedor autorizado da Brother para obter o plugue correto.



## O QUE VOCÊ PODE FAZER COM ESTA MÁQUINA

### **B** Operações básicas

Após comprar sua máquina, assegure-se de ler primeiro esta seção. Esta seção fornece detalhes sobre os procedimentos de configuração iniciais, bem como descrições das funções mais úteis desta máquina.

#### **Capítulo 1 PROCEDIMENTOS INICIAIS**

*Página B-2*

**Aprender a operação das peças principais e das telas**

#### **Capítulo 2 COMEÇAR A BORDAR**

*Página B-25*

**Aprender como se preparar para o bordado e as operações básicas de bordado**

### **E** Bordado

Esta seção fornece instruções sobre a edição de padrões de bordado e sobre como recuperar padrões de bordado armazenados.

#### **Capítulo 1 BORDADO**

*Página E-2*

**Borde artisticamente; editando os padrões internos, você pode facilmente criar seus próprios desenhos originais.**

### **A** Apêndice

Esta seção fornece informações importantes para a operação desta máquina.

#### **Capítulo 1 MANUTENÇÃO E SOLUÇÃO DE PROBLEMAS**

*Página A-2*

**Os diversos procedimentos de manutenção e solução de problemas são descritos.**

## ÍNDICE

INTRODUÇÃO.....	i
INSTRUÇÕES DE SEGURANÇA IMPORTANTES... i	i
O QUE VOCÊ PODE FAZER COM ESTA MÁQUINA .....	v

## B Operações básicas

### Capítulo 1 PROCEDIMENTOS INICIAIS 2

<b>Nomes das peças da máquina e suas funções .....</b>	<b>2</b>
Máquina.....	2
Seção de agulha e pé-calcador .....	3
Unidade de bordado .....	3
Botões de operação .....	4
Painel de operação e teclas de operação .....	4
Acessórios incluídos .....	5
Acessórios opcionais .....	6
<b>Ligar e desligar a máquina .....</b>	<b>7</b>
Ligar a máquina .....	8
Desligar a máquina .....	8
Selecione a configuração da máquina pela primeira vez .....	8
<b>Operação do LCD.....</b>	<b>9</b>
Exibir o LCD.....	9
Usar a tecla de configurações.....	10
Ajustar a sensibilidade de entrada das teclas de operação .....	12
Salvar uma imagem da tela de configurações em uma unidade flash USB.....	13
Verificar os procedimentos de operação da máquina .....	13
<b>Encher/Instalar a bobina.....</b>	<b>14</b>
Encher a bobina .....	14
Instalar a bobina.....	17
<b>Passar a linha superior.....</b>	<b>19</b>
Passar a linha superior.....	19
Passar a linha na agulha .....	21
Passar a linha na agulha manualmente (sem utilizar o passador de linha) .....	22
<b>Substituir a agulha .....</b>	<b>23</b>
Verificar a agulha .....	23
Substituir a agulha.....	23

### Capítulo 2 COMEÇAR A BORDAR 25

<b>Passo a passo para bordar.....</b>	<b>25</b>
<b>Colocar a unidade de bordado .....</b>	<b>26</b>
<b>Acabamentos bonitos de bordado .....</b>	<b>28</b>
<b>Preparar o tecido.....</b>	<b>29</b>
Colocar entretelas (suportes) no tecido .....	29
Colocar o tecido no bastidor de bordar .....	30
Bordar tecidos pequenos ou bordas de tecidos.....	32
<b>Colocar o bastidor de bordar.....</b>	<b>33</b>
<b>Selecionar padrões de bordado .....</b>	<b>34</b>
Informações sobre direitos autorais .....	34
Tipos de padrão de bordado.....	34
Selecionar um padrão de bordado.....	34
<b>Confirmar a posição do padrão .....</b>	<b>35</b>
Verificar a posição do padrão.....	35
Visualizar o padrão selecionado.....	35
<b>Bordar .....</b>	<b>36</b>
Bordar um padrão .....	36
Alterar a exibição das cores de linha .....	37

## E Bordado

### Capítulo 1 BORDADO 2

<b>Selecionar padrões.....</b>	<b>2</b>
Selecionar padrões de bordado / “Exclusivos” Brother / padrões de alfabetos florais.....	2
Selecionar padrões de caracteres .....	2
Selecionar padrões de bastidor .....	4
<b>Editar padrões .....</b>	<b>5</b>
Mover o padrão .....	6
Alterar o tamanho do padrão .....	6
Girar o padrão .....	6
Alterar a cor da linha .....	7
Criar uma imagem espelhada horizontal.....	7
Alterar a densidade (apenas caracteres alfabéticos e padrões de bastidor).....	7
Excluir o padrão .....	7
Exibir padrões na ampliação de tela .....	8
Após a edição .....	8
<b>Editar padrões de caracteres .....</b>	<b>9</b>
Alterar as cores dos padrões de caracteres alfabéticos .....	9
Alternar entre texto escrito verticalmente e horizontalmente .....	9
Alterar a fonte dos caracteres digitados.....	10
Alterar o espaçamento entre caracteres.....	10
Reduzir o espaçamento entre caracteres .....	10
Separar padrões de caracteres combinados.....	10
Editar caracteres individuais .....	11
Alterar a configuração dos padrões de caracteres .....	12
<b>Combinar padrões.....</b>	<b>13</b>
Editar padrões combinados.....	13
Bordar padrões combinados .....	14
<b>Editar todos os padrões .....</b>	<b>15</b>
Mover o padrão .....	15
Girar o padrão .....	15
Alinhar o padrão e a agulha.....	15
Bordar caracteres interligados.....	16
<b>Aplicações de bordado.....</b>	<b>18</b>
Costurar padrões de bordado que usem aplicações .....	18
Usar um padrão de bastidor para fazer uma aplicação (1) ...	20
Usar um padrão de bastidor para fazer uma aplicação (2) ...	21
Costurar padrões de bordado divididos.....	22
<b>Ajustes durante o processo de bordado .....</b>	<b>23</b>
Se a bobina ficar sem linha.....	23
Se a linha arrebentar durante a costura .....	24
Começar novamente do início.....	24
Retomar o bordado após desligar a energia .....	24
<b>Fazer ajustes no bordado .....</b>	<b>26</b>
Ajustar a tensão da linha.....	26
Ajustar a caixa da bobina (sem cor no parafuso) .....	27
Usar a função do cortador de linha automático (CORTE NO FIM DA COR).....	28
Ajustar a velocidade do bordado .....	28
Alterar a “Visualização do bastidor para bordar” .....	28
Selecionar / exibir padrões de acordo com o tamanho do bastidor de bordar .....	29
Alterar as cores de fundo dos padrões de bordado.....	30
Especificar o tamanho das miniaturas dos padrões.....	30
<b>Usar a função de memória .....</b>	<b>31</b>
Precauções com os dados de bordado.....	31
Salvar padrões de bordado na memória da máquina .....	32
Salvar padrões de bordado na unidade flash USB .....	33
Recuperar padrões da memória da máquina .....	33
Recuperar de uma unidade flash USB .....	34



# A Apêndice

---

## Capítulo 1 MANUTENÇÃO E SOLUÇÃO DE PROBLEMAS 2

<b>Cuidado e manutenção.....</b>	<b>2</b>
Restrições ao lubrificar.....	2
Precauções ao guardar a máquina .....	2
Limpeza da tela LCD .....	2
Limpeza da superfície da máquina.....	2
Limpeza da pista da lançadeira.....	2
Sobre a mensagem de manutenção.....	4
O painel sensível ao toque não funciona corretamente.....	4
Aviso sonoro de operação.....	4
Substituição do calcador de bordar.....	5
<b>Solução de problemas .....</b>	<b>6</b>
Lista de sintomas.....	6
Mensagens de erro.....	10
<b>Especificações .....</b>	<b>12</b>
<b>Atualizar o software da máquina usando uma unidade flash USB .....</b>	<b>13</b>
<b>Índice remissivo .....</b>	<b>14</b>



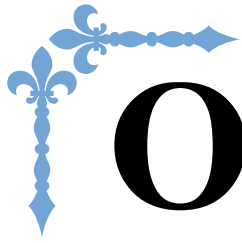

# Operações básicas

Esta seção fornece detalhes sobre os procedimentos de configuração iniciais, bem como descrições das funções mais úteis desta máquina.

Os números de página começam com “B” nesta seção.

**Capítulo1 PROCEDIMENTOS INICIAIS..... B-2**

---

**Capítulo2 COMEÇAR A BORDAR ..... B-25**

---

# Capítulo 1 PROCEDIMENTOS INICIAIS

## Nomes das peças da máquina e suas funções

Os nomes das várias peças da máquina e suas funções estão descritos abaixo. Antes de utilizar a máquina, leia cuidadosamente essas descrições e aprenda os nomes das peças da máquina e sua localização.

### Máquina

#### ■ Vista frontal

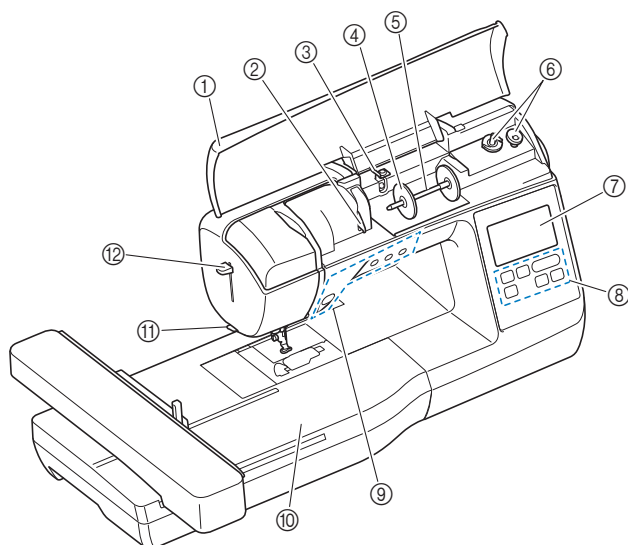

- ① **Tampa superior**  
Abra a tampa superior para colocar o carretel de linha no porta-carretel.
- ② **Placa da guia da linha**  
Passe a linha ao redor da placa da guia da linha ao passar a linha superior.
- ③ **Guia da linha de enrolamento da bobina e disco de pré-tensão**  
Passe a linha sob esta guia da linha e em volta do disco de pré-tensão ao enrolar a linha da bobina.
- ④ **Tampa do carretel**  
Use a tampa do carretel para manter o carretel de linha no lugar.
- ⑤ **Porta-carretel**  
Coloque um carretel de linha no porta-carretel.
- ⑥ **Enrolador de bobina**  
Use o enrolador de bobina ao encher a bobina.
- ⑦ **LCD (tela de cristal líquido)**  
As configurações do padrão selecionado e as mensagens de erro aparecem na tela LCD. (Página B-9)
- ⑧ **Painel de operação**  
No painel de operação, é possível selecionar e editar os padrões de bordado e selecionar as operações para utilização da máquina (Página B-4).
- ⑨ **Botões de operação**  
Use esses botões para operar a máquina. (Página B-4)
- ⑩ **Unidade de bordado**  
Anexe a unidade de bordado para bordar. (Página B-26)
- ⑪ **Cortador de linha**  
Passe as linhas pelo cortador de linha para cortá-las.
- ⑫ **Alavanca do passador de linha**  
Use a alavanca do passador de linha na agulha para colocar linha na agulha.

#### ■ Vista lateral direita/traseira

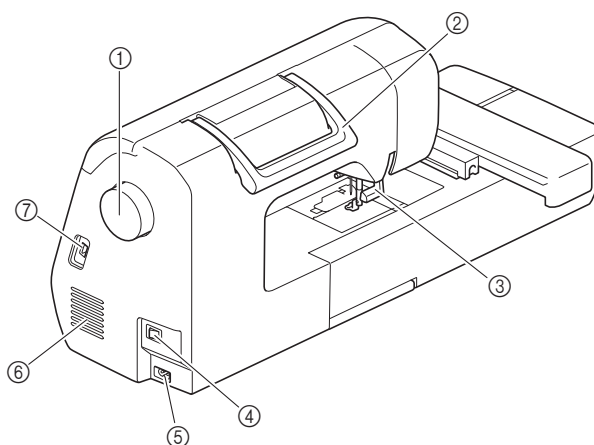

- ① **Volante**  
Gire o volante em sua direção (sentido anti-horário) para elevar e abaixar a agulha.
- ② **Alça**  
Carregue a máquina pela alça ao transportá-la.
- ③ **Alavanca do pé-calcador**  
Eleve e abaixe a alavanca do pé-calcador para elevar e abaixar o pé-calcador.
- ④ **Interruptor Liga/Desliga**  
Utilize o interruptor de energia principal para ligar e desligar a máquina.
- ⑤ **Tomada de energia**  
Insira o plugue do cabo elétrico na tomada de energia.
- ⑥ **Abertura de ar**  
A abertura de ar permite a circulação do ar ao redor do motor. Não cubra a abertura de ar enquanto a máquina estiver sendo usada.
- ⑦ **Porta USB (para uma unidade flash USB)**  
Para importar os padrões de uma unidade flash USB, insira a unidade flash USB diretamente na porta USB.

## Seção de agulha e pé-calçador

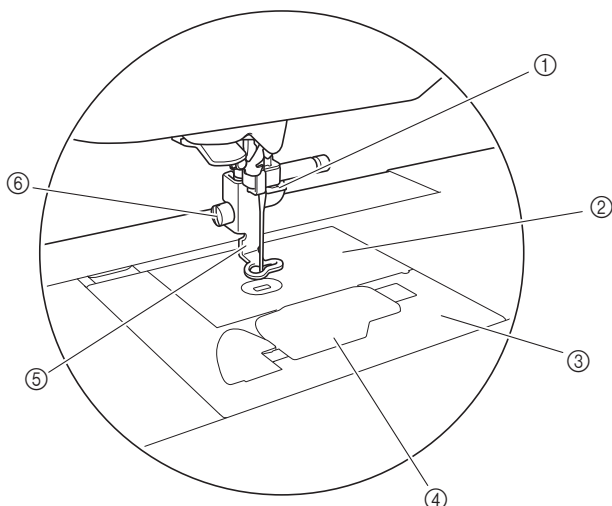

- ① **Guia da linha da barra da agulha**  
Passe a linha superior pela guia da linha da barra da agulha.
- ② **Chapa da agulha**
- ③ **Tampa da chapa de agulha**  
Retire a tampa da placa da agulha para limpar a pista e a caixa da bobina.
- ④ **Tampa da bobina/caixa da bobina**  
Retire a tampa da bobina e insira a bobina na caixa da bobina.
- ⑤ **Calcador de bordar**  
O calcador de bordar ajuda a controlar a flexibilidade do tecido para melhor consistência dos pontos.
- ⑥ **Calcador de bordar**  
Use o parafuso do calcador de bordar para manter o calcador de bordar no lugar.

## Unidade de bordado

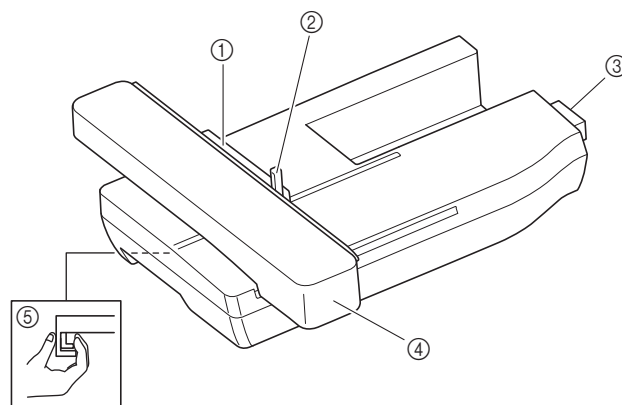

- ① **Fixador do bastidor para bordado**  
Insira o bastidor para bordado no fixador do bastidor para bordado para manter o bastidor no lugar. (Página B-33)
- ② **Alavanca de fixação do bastidor**  
Pressione para baixo a alavanca de fixação do bastidor para fixar o bastidor para bordado. (Página B-33)
- ③ **Conexão da unidade de bordado**  
Insira a conexão da unidade de bordado na porta de conexão ao instalar a unidade de bordado. (Página B-26)
- ④ **Carro**  
O carro move o bastidor de bordado automaticamente ao bordar. (Página B-26)
- ⑤ **Botão de liberação (localizado sob a unidade de bordado)**  
Pressione o botão de liberação para remover a unidade de bordado. (Página B-27)

### ⚠ CUIDADO

- Antes de inserir ou remover a unidade de bordado, **DESLIGUE** a fonte de energia principal.
- Após o bastidor para bordado estar ajustado no fixador do bastidor, assegure-se de que a alavanca de fixação do bastidor esteja corretamente abaixada.

## Botões de operação

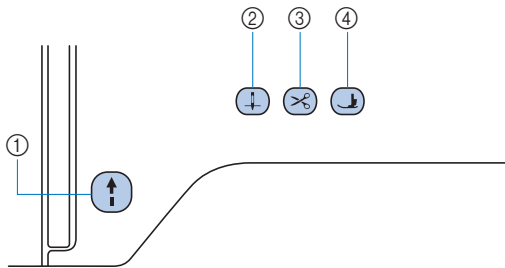

### 1 Botão "Iniciar/Parar" (↑)

Pressione o botão "Iniciar/Parar" para iniciar ou parar o bordado. O botão muda de cor de acordo com o modo de operação da máquina.

Verde: A máquina está pronta para bordar ou está bordando.

Vermelho: A máquina não pode bordar.

Laranja: A máquina está enrolando a linha da bobina, ou o eixo do enchedor de bobina foi movido para o lado direito.

### 2 Botão de posição da agulha (↑)

Pressione o botão de posição da agulha para levantar ou abaixar a agulha.

### 3 Botão do cortador de linha (✂)

Pressione o botão do cortador de linha após a interrupção do bordado para cortar a linha superior e as linhas da bobina.

### 4 Botão de elevação do pé-calcador (↓)

Pressione este botão para abaixar o pé-calcador e aplicar pressão ao tecido. Pressione novamente este botão para elevar o pé-calcador.

## ⚠ CUIDADO

- Não pressione (✂) (Botão do cortador de linha) depois de as linhas terem sido cortadas, caso contrário a agulha poderá quebrar, as linhas poderão se embarçar ou o equipamento poderá ser danificado.

## Painel de operação e teclas de operação

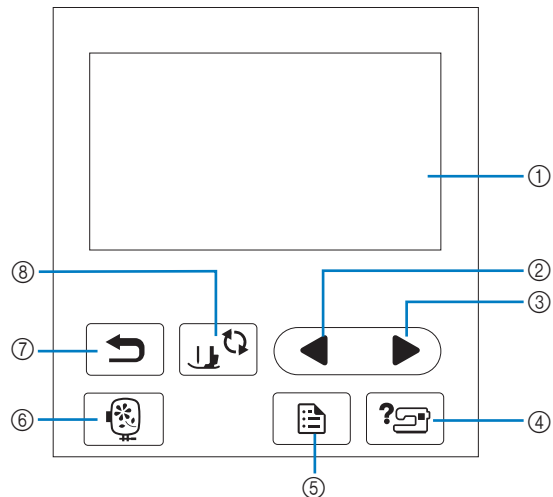

### 1 LCD (tela de cristal líquido) (painel de toque)

As configurações e mensagens padrão selecionadas são exibidas.

Toque nas teclas exibidas na tela LCD para executar operações.

Para obter detalhes, consulte a seção "Operação do LCD" na página B-9.

### 2 Tecla da página anterior ◀

Exibe a tela anterior quando há itens que não são exibidos na tela LCD.

### 3 Tecla da próxima página ▶

Exibe a próxima tela quando há itens que não são exibidos na tela LCD.

### 4 Tecla de ajuda ?

Pressione para obter ajuda sobre como usar a máquina.

### 5 Tecla de configurações [ícone]

Pressione para configurar a posição de parada da agulha, o som da campainha e muito mais.

### 6 Tecla de bordado [ícone]

Pressione esta tecla para costurar bordados.

### 7 Tecla Voltar [ícone]

Pressione para retornar à tela anterior.

### 8 Tecla para troca do pé-calcador/agulha [ícone]











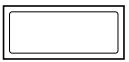



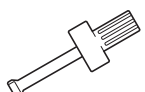

Pressione esta tecla antes da troca de agulha, do pé-calcador, etc. Esta tecla bloqueia todas as funções de teclas e botões para evitar a operação da máquina.

## 💡 Nota

- As teclas de operação desta máquina são sensores de toque capacitivo. Utilize as teclas tocando-as diretamente com o dedo. A resposta das teclas varia de acordo com o usuário. A pressão exercida nas teclas não afeta a resposta das mesmas.
- Como as teclas de operação reagem de forma diferente, dependendo do usuário, ajuste a configuração para "Ajustar a sensibilidade de entrada das teclas de operação" na página B-12.
- Ao usar uma caneta de toque eletrostática, verifique se o ponto é de 8 mm ou mais. Não use uma caneta de toque com uma ponta fina ou uma forma única.

## Acessórios incluídos

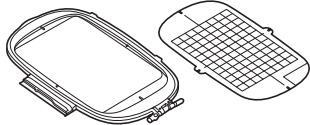
Acessórios incluídos podem diferir da tabela abaixo, dependendo do modelo da máquina que você comprou. Para obter mais detalhes sobre os acessórios incluídos e os códigos de peças da sua máquina, consulte o guia de referência rápida.

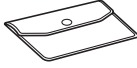
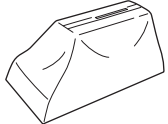
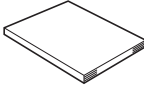
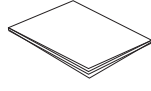
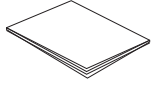
1.  Calçador de bordado "U"	2.  Conjunto de agulhas 3 agulhas 75/11 1 agulha 90/14	3.  Bobina (4) Uma está na máquina.	4.  Abridor de costura	5.  Tesoura	6.  Escova de limpeza
7.  Chave de fenda (grande)	8.  Chave de fenda (pequena)	9.  Chave de fenda em forma de L	10.  Chave de fenda em forma de disco	11.  Tampa do carretel (grande)	12.  Tampa do carretel (média) Na máquina
13.  Tampa do carretel (pequena)	14.  Inserto do carretel (minicarretel principal)	15.  Redinha do carretel	16.  Caixa da bobina (sem cor no parafuso) (na máquina)	17.  Conjunto de bastidor para bordados (extra grande) 26 cm (A) x 16 cm (L) (10-1/4 polegadas (A) x 6-1/4 polegadas (L))	
18.  Linha de bobina com peso Poly 90	19.  Bolsa de acessórios	20.  Capa contra pó	21.  Manual de operações	22.  Guia de referência rápida	23.  Guia de desenho de bordado

## Acessórios opcionais

Os acessórios a seguir são opcionais e devem ser adquiridos separadamente. Para obter mais acessórios opcionais e códigos de peças, consulte o guia de referência rápida.

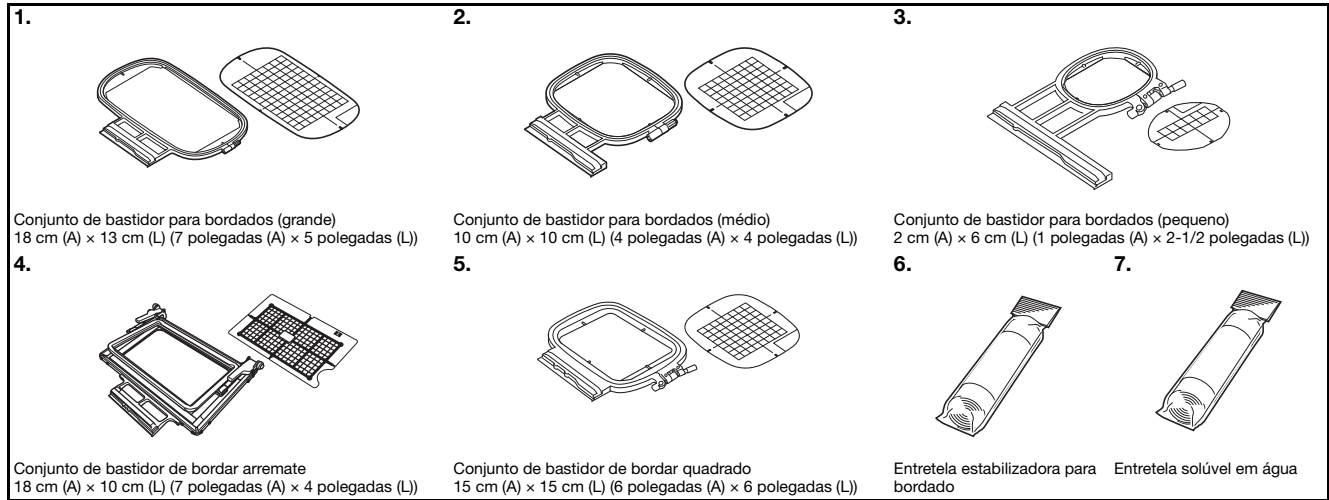

### Lembrete

- Para obter peças ou acessórios opcionais, entre em contato com o revendedor autorizado da Brother.
- Todas estas especificações estavam corretas no momento da impressão deste manual. Algumas especificações estão sujeitas a alterações sem aviso prévio.
- Visite seu revendedor autorizado da Brother mais próximo para obter uma relação completa de acessórios opcionais disponíveis para a sua máquina.
- Sempre utilize os acessórios recomendados para esta máquina.



## Ligar e desligar a máquina

### **AVISO**

- Utilize somente a energia fornecida em sua residência. A utilização de outras fontes de alimentação poderá resultar em fogo, choque elétrico ou dano à máquina.
- Certifique-se de que os plugues do cabo elétrico estejam inseridos firmemente na tomada da rede elétrica e no conector de alimentação da máquina. Caso contrário, isso poderá causar incêndio ou choque elétrico.
- Não insira o plugue do cabo elétrico em uma tomada da rede elétrica que se encontre em condições precárias.
- **DESLIGUE** a máquina e remova o plugue nas seguintes circunstâncias:
  - Quando se afastar da máquina
  - Depois de utilizar a máquina
  - Quando faltar energia durante o uso
  - Quando a máquina não funcionar corretamente devido à conexão ou desconexão incorreta
  - Durante tempestades com relâmpagos

### **CUIDADO**

- Utilize somente o cabo elétrico fornecido com a máquina.
- Não utilize cabos de extensão ou adaptadores de vários plugues com outros dispositivos ligados a eles. Isso poderá causar incêndio ou choque elétrico.
- Não toque no plugue com as mãos molhadas. Isso pode resultar em choque elétrico.
- Ao desconectar a máquina, sempre **DESLIGUE-A** primeiro. Sempre segure o plugue para removê-lo da tomada elétrica. Puxar pelo cabo pode danificá-lo, causar incêndio ou choque elétrico.
- Não permita que o cabo elétrico seja cortado, danificado, modificado, dobrado à força, puxado, torcido ou enrolado de forma apertada. Não coloque objetos pesados sobre o cabo. Não exponha o cabo ao calor. Essas situações poderão danificar o cabo ou causar incêndio ou choque elétrico. Se o cabo ou o plugue for danificado, leve a máquina ao seu revendedor autorizado da Brother para reparos antes de continuar a utilizá-la.
- Desconecte o cabo elétrico se a máquina permanecer fora de uso por um período prolongado. Caso contrário, poderá resultar em incêndio.
- Quando se ausentar da máquina, desligue a máquina ou desconecte o plugue da tomada elétrica.
- Ao fazer a manutenção ou remover as tampas, desconecte a máquina da tomada.

## Ligar a máquina

- 1 Verifique se a máquina está desligada (o interruptor principal está definido para “○”) e conecte o cabo elétrico à tomada de alimentação no lado direito da máquina.
- 2 Insira o plugue do cabo elétrico em uma tomada elétrica doméstica.

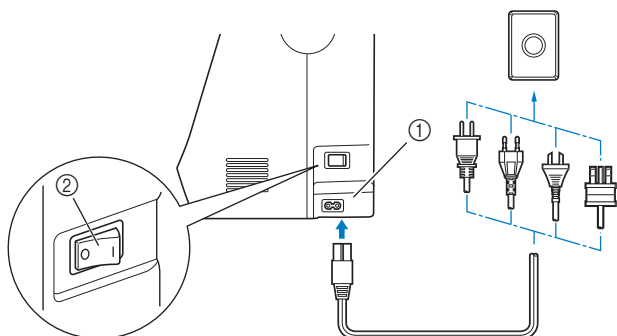

- 1 Tomada de energia
- 2 Interruptor Liga/Desliga

- 3 Pressione o lado direito do interruptor de alimentação principal, no lado direito da máquina, para ligar a máquina (defina-o como “I”).

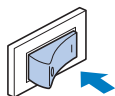

→ A luz, LCD e o botão “Iniciar/Parar” acendem quando a máquina está ligada.

### Lembrete

- Quando a máquina é ligada, a agulha irá fazer um som quando se mover; isso não é um mau funcionamento.
- Se a máquina for desligada no meio do bordado, a operação será reiniciada depois de ligar a máquina novamente.

- 4 Toque na tela somente com seu dedo ou com a caneta ponteiro inclusa. Pressione em qualquer lugar na tela.

## Desligar a máquina

Desligue a máquina quando terminar de usá-la. Além disso, desligue a máquina antes de transportá-la para outro local.

- 1 Verifique se a máquina não está bordando.
- 2 Pressione o interruptor de alimentação principal no lado direito da máquina na direção do símbolo “○” para desligar a máquina.

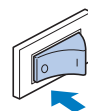

## Selecione a configuração da máquina pela primeira vez

Quando ligar a máquina, selecione o idioma de sua escolha. Siga o procedimento abaixo quando a tela de configurações aparecer automaticamente.

- 1 Pressione e para selecionar sua escolha de idioma.

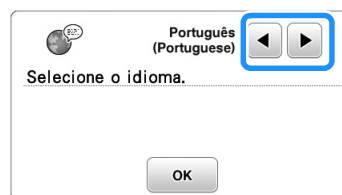

- 2 Pressione .

## Operação do LCD

### Exibir o LCD

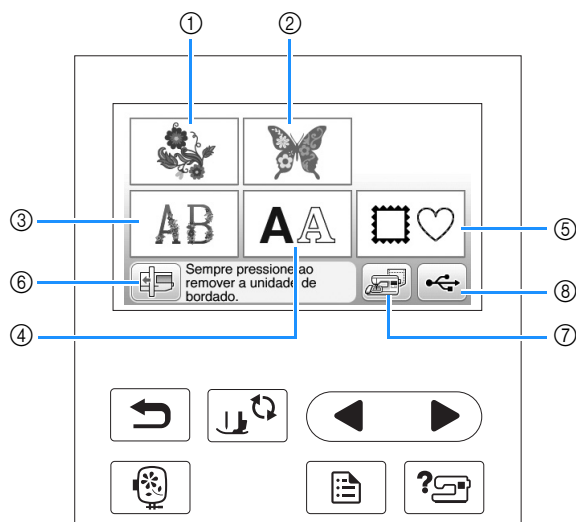

Um filme de abertura pode ser exibido quando a máquina for ligada. Quando o filme de abertura é exibido, a tela será exibida se você tocar o LCD com o dedo. Pressione uma tecla com o dedo para selecionar o padrão de bordado, para selecionar uma função da máquina ou para selecionar uma operação indicada na tecla.

A tela abaixo aparece após o carro de bordar retornar à posição inicial.



- ① Padrões de bordado
- ② “Exclusivos” da Brother
- ③ Desenhos de alfabetos com motivos florais
- ④ Padrões de caractere
- ⑤ Desenhos de molduras
- ⑥ Pressione esta tecla para posicionar a unidade de bordado para armazenagem
- ⑦ Padrões salvos na memória da máquina
- ⑧ Padrões salvos na unidade flash USB

## Usar a tecla de configurações

Pressione  para alterar as configurações padrão da máquina (posição de parada da agulha, velocidade de bordado, tela de abertura, etc.). Pressione  após você ter modificado as configurações necessárias.

### ■ Configurações de bordado

Página 1

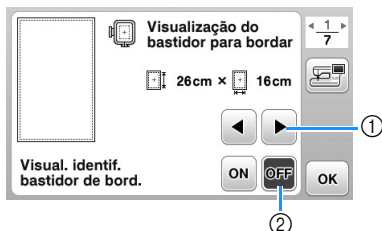

Página 2



Página 3

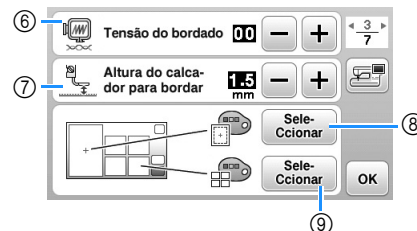

- ① Selecione o bastidor de bordar a ser usado e exibido como um guia. Para obter detalhes, consulte “Alterar a “Visualização do bastidor para bordar”” na seção “Bordado”.
- ② Quando definido em “ON”, o padrão de bordado pode ser selecionado de acordo com o tamanho do bastidor de bordar que você selecionou no número ①. Para obter detalhes, consulte “Selecionar / exibir padrões de acordo com o tamanho do bastidor de bordar” na seção “Bordado”.
- ③ Altera a exibição de cor da linha na tela “Bordados”; número da linha, nome da cor. (Página B-37).
- ④ Quando o número de linha “#123” estiver selecionado, escolha uma das seis marcas de linha. (Página B-37).
- ⑤ Ajusta a velocidade máxima de bordado. Para obter detalhes, consulte “Ajustar a velocidade do bordado” na seção “Bordado”.
- ⑥ Ajusta a tensão da linha superior para bordado. Para obter detalhes, consulte “Ajustar a tensão da linha” na seção “Bordado”.
- ⑦ Selecione a altura do calçador de bordar durante o bordado. (Página B-29).
- ⑧ Altera a cor de fundo da área de exibição do bordado. Para obter detalhes, consulte “Alterar as cores de fundo dos padrões de bordado” na seção “Bordado”.
- ⑨ Altera a cor de fundo da área de miniaturas. Para obter detalhes, consulte “Alterar as cores de fundo dos padrões de bordado” na seção “Bordado”.

Página 4



- ⑩ Pressione para especificar o tamanho das miniaturas dos padrões. Para obter detalhes, consulte “Especificar o tamanho das miniaturas dos padrões” na seção “Bordado”.
- ⑪ Altera as unidades para exibição (mm/polegada).

## ■ Configurações gerais

Página 5



Página 6

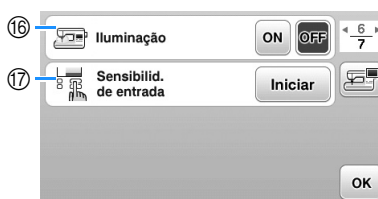

Página 7

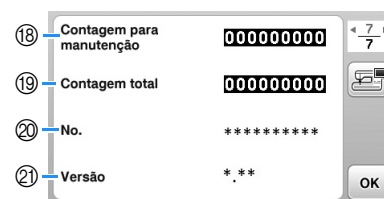



- 12 Selecione a posição de parada da agulha (a posição da agulha quando a máquina não está em funcionamento) para cima ou para baixo.
- 13 Selecione se deseja ouvir o sinal sonoro de operação. Para obter detalhes, consulte “Aviso sonoro de operação” na seção “Apêndice”.
- 14 Selecione se deseja exibir a tela de abertura quando a máquina é ligada.
- 15 Selecione o idioma de exibição. (Página B-12)
- 16 Selecione se deseja ligar a luz para a área da agulha e área de trabalho.
- 17 Selecione o nível de sensibilidade de entrada para as teclas de operação. (Página B-12)
- 18 Exibe a contagem de serviço que é um lembrete para levar sua máquina para manutenção regular. (Entre em contato com seu revendedor autorizado da Brother para obter detalhes.)
- 19 Exibe o número total de pontos costurados nesta máquina.
- 20 O “No.” é o número de máquina interno da sua máquina.
- 21 Exibe a versão do programa do painel LCD.

### Lembrete

- A versão mais recente do software está instalada em sua máquina. Verifique as atualizações disponíveis com seu revendedor autorizado da Brother ou em “<http://support.brother.com/>”. Para mais detalhes, consulte “Atualizar o software da máquina usando uma unidade flash USB” na seção “Apêndice”.
- Pressione  para salvar a imagem atual da tela de configurações na unidade flash USB. (Página B-13)

### ■ Escolher o idioma de exibição

- 1 Pressione .
- 2 Exiba a página 5.
- 3 Use  e  para escolher o idioma de exibição.

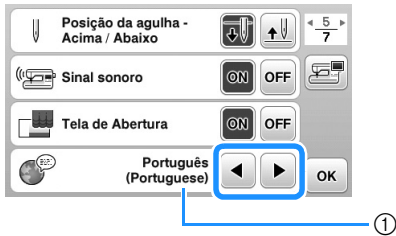

① Idioma de exibição



- 4 Pressione  para retornar à tela original.

### Ajustar a sensibilidade de entrada das teclas de operação

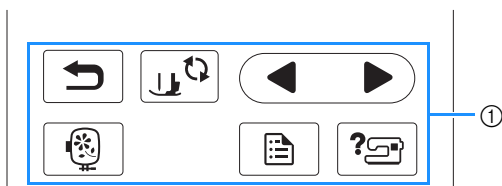
É possível ajustar a sensibilidade das teclas de operação para cinco níveis. Exiba a tela de configurações para definir o nível desejado.



① Teclas de operação

- 1 Pressione  para exibir a tela de configurações.
- 2 Exiba a página 6 pressionando  e .
- 3 Pressione "Iniciar".

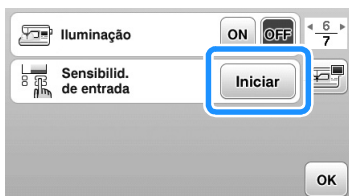

→ A tela de ajuste é exibida.

- 4 Ajuste "Sensibilid. de entrada" pressionando  e .

- Quanto mais alta a configuração, mais sensíveis as teclas serão. A configuração padrão é "3".



#### Nota

- Recomendamos selecionar a configuração mais alta se uma caneta ponteiro eletrostática estiver sendo usada.



- 5 Pressione  para retornar à tela anterior.



### ■ Se a máquina não responder quando uma tecla de operação é pressionada

Mantenha  (Botão do cortador de linha) pressionado e ligue a máquina para redefinir a configuração. Exiba a tela de configurações e ajuste a configuração novamente.

## Salvar uma imagem da tela de configurações em uma unidade flash USB

Uma imagem da tela de configurações pode ser salva como um arquivo BMP.

- 1 **Insira a unidade flash USB na porta USB no lado direito da máquina.**

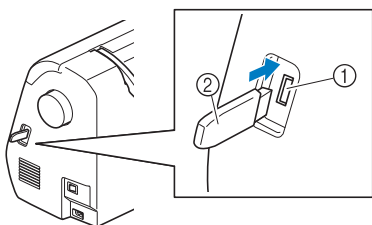

- 1 Porta USB
- 2 Unidade flash USB

- 2 **Pressione** .

→ A tela de configurações aparecerá. Selecione a página da tela de configurações, faça as alterações desejadas e salve a imagem da tela.

- 3 **Pressione** .

→ O arquivo da imagem será salvo na unidade flash USB.

- 4 **Remova a unidade flash USB e, para referência futura, verifique a imagem salva usando um computador.**

- Os arquivos para as imagens da tela de configurações são salvos com o nome de "S#####.bmp" em uma pasta chamada "bPocket".

## Verificar os procedimentos de operação da máquina

- 1 **Ligue a máquina.**

→ A tela LCD aparece.

- 2 **Pressione em qualquer lugar da tela LCD.**

- 3 **Pressione**  **no painel de operação.**

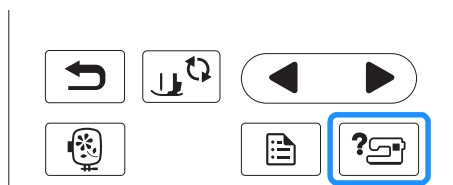

→ Aparece a tela de ajuda da máquina.

- 4 **Pressione o item a ser exibido.**

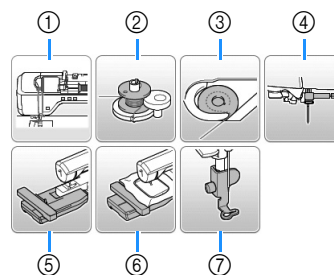

- 1 Passar Linha Superior
- 2 Enchimento da bobina
- 3 Instalação da bobina
- 4 Substituição da agulha
- 5 Colocação da unidade de bordado
- 6 Colocação do bastidor para bordado
- 7 Colocação do calcador de bordar

→ Aparece a primeira tela descrevendo o procedimento para o tópico selecionado.

- Pressionar  retorna à tela de seleção do item.

- 5 **Pressione**  **para ir para a próxima página.**

Se você pressionar , você retorna à página anterior.

- 6 **Após você terminar a visualização, pressione**  **duas vezes.**

## Encher/Instalar a bobina

### ⚠ CUIDADO

- Utilize somente a bobina (código da peça: SA156, SFB: XA5539-151) projetada especificamente para esta máquina. O uso de qualquer outra bobina pode resultar em ferimentos ou danos ao equipamento.
- A bobina inclusa foi projetada especificamente para esta máquina. Se forem usadas bobinas de outros modelos, a máquina não funcionará corretamente. Utilize somente a bobina ou bobinas do mesmo tipo (código da peça: SA156, SFB: XA5539-151). SA156 é uma bobina do tipo Class15.

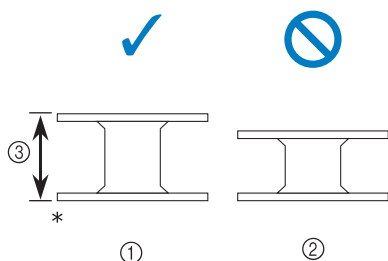

\* Tamanho real

① Este modelo

② Outros modelos

③ 11,5 mm (aprox. 7/16 polegada)

### Encher a bobina

Esta seção descreve como enrolar linha em uma bobina.

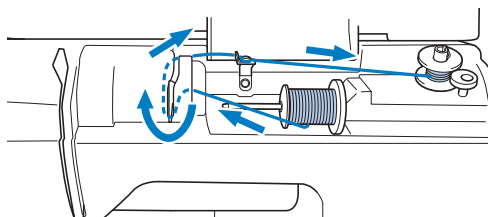

#### Lembrete

- Ao encher a bobina para o bordado, certifique-se de usar a linha de bobina recomendada para esta máquina.

#### 1 Abra a tampa superior.

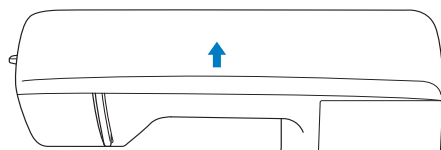

#### 2 Coloque a bobina no eixo do enchedor de bobina de modo que a mola sobre o eixo se encaixe no entalhe na bobina. Pressione a bobina até que ele se encaixe no lugar.

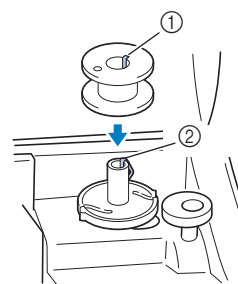

① Canaleta

② Mola do eixo enchedor de bobina

#### 3 Deslize o enchedor de bobina na direção da seta até que ela se encaixe no lugar.

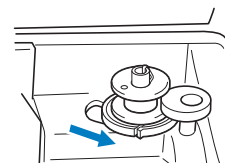

- O botão "Iniciar/Parar" acende em laranja.

#### 4 Retire a tampa do carretel que está inserida no pino do carretel.

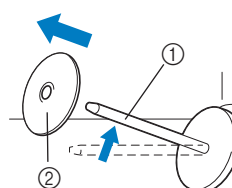

① Porta-carretel

② Tampa do carretel



**5 Coloque o carretel de linha da bobina no porta-carretel.**

Deslize o carretel no pino para que o carretel fique na horizontal e a linha se desenrole para frente na parte inferior.

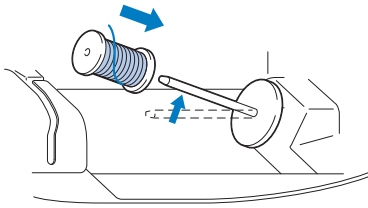

- Se o carretel não estiver posicionado de modo que a linha se desenrole corretamente, a linha poderá ficar emaranhada em volta do porta-carretel.

**6 Deslize a tampa do carretel no porta-carretel.**

Deslize a tampa de carretel, tanto quanto possível para a direita, como mostrado, com o lado arredondado no lado esquerdo.

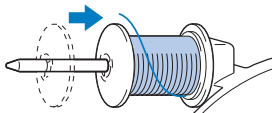
**! CUIDADO**

- Se o carretel ou a tampa do carretel não estiverem instalados corretamente, a linha poderá ficar emaranhada em volta do porta-carretel, fazendo com que a agulha se quebre.
- Três tamanhos de tampa de carretel estão disponíveis, permitindo que você escolha o tamanho de carretel que melhor se adapte ao tamanho do carretel em uso. Se a tampa do carretel é muito pequena para o carretel em uso, a linha poderá ficar presa na fenda do carretel ou a máquina poderá ficar danificada.

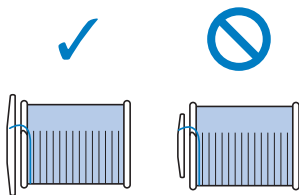
**Lembrete**

- Ao costurar com linha fina de enrolamento cruzado, utilize a tampa pequena do carretel e deixe um pequeno espaço entre a tampa e o carretel.

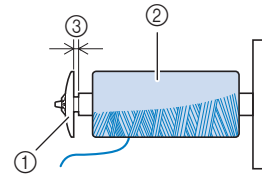

- 1 Tampa do carretel (pequena)
- 2 Carretel (linha de enrolamento cruzado)
- 3 Espaço

- Ao utilizar linha que se desenrole rapidamente, como linha de náilon transparente ou linha metálica, coloque a redinha do carretel sobre o carretel antes de colocá-lo no porta-carretel. Se a redinha do carretel for muito longa, dobre-a para se ajustar ao tamanho do carretel.

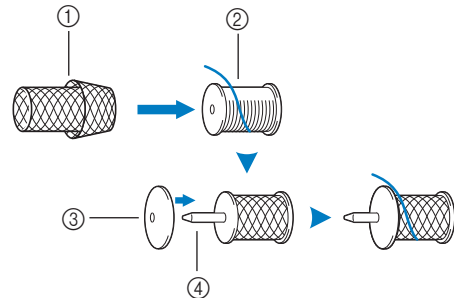

- 1 Redinha do carretel
- 2 Bobina
- 3 Tampa do carretel
- 4 Porta-carretel

- Se um carretel de linha com centro de 12 mm (1/2 polegada) de diâmetro e 75 mm (3 polegadas) de altura for inserido no porta-carretel, use o inserto do carretel (minicarretel principal).

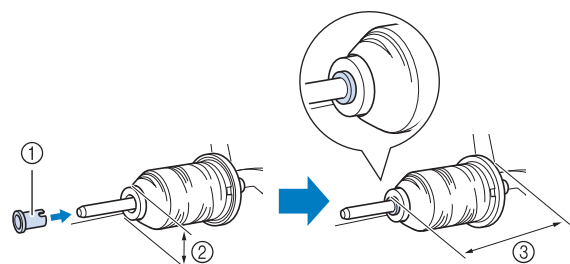

- 1 Inserto do carretel (minicarretel principal)
- 2 12 mm (1/2 polegada)
- 3 75 mm (3 polegadas)

- 7** Enquanto segura a linha próxima ao carretel com a mão direita, como mostrado, puxe a linha com a mão esquerda e passe a linha atrás da tampa da guia da linha e para a frente.

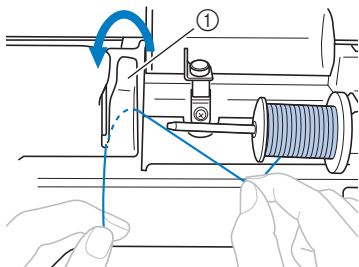

① Tampa da guia da linha

- 8** Passe a linha sob a placa de guia da linha e puxe-a para a direita.

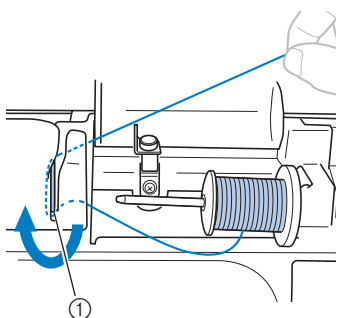

① Placa da guia da linha

- 9** Passe a linha sob a lançadeira da guia da linha e enrole-a no sentido horário sob o disco de pré-tensão.

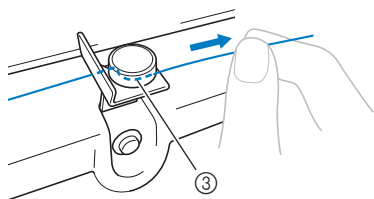
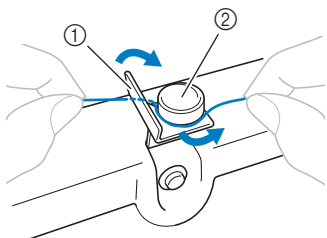

- ① Guia da linha  
② Disco de pré-tensão  
③ Puxe-o o máximo possível.



**Nota**

- Assegure-se de que a linha passe sob o disco de pré-tensão.

- 10** Enquanto segura a linha com a mão esquerda, enrole a linha que foi puxada para fora no sentido horário em volta da bobina cinco ou seis vezes com a mão direita.

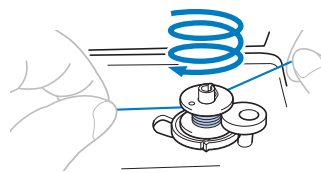

**Nota**

- Aperte bem a linha entre o carretel e a bobina.
- Enrole a linha no sentido horário em volta da bobina, caso contrário, a linha ficará enrolada no eixo do enchedor de bobina.

- 11** Passe a ponta da linha pela fenda da guia no enchedor de bobina e puxe a linha para a direita para cortá-la.

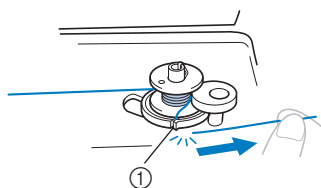

① Fenda de guia na base do enrolador de bobina (com cortador)

**! CUIDADO**

- Corte a linha como descrito. Se a bobina é enrolada sem cortar a linha com o cortador na fenda na base do enchedor de bobina, a linha poderá ficar emaranhada na bobina ou a agulha poderá entortar ou quebrar quando a linha da bobina começa a acabar.

- 12** Ligue a máquina.

- 13** Pressione o botão “Iniciar/Parar” uma vez para iniciar o enchimento da bobina.

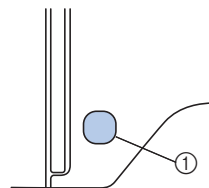

① Botão “Iniciar/Parar”

- 14** Quando o enchimento da bobina ficar lento, pressione o botão “Iniciar/Parar” uma vez para parar a máquina.

**! CUIDADO**

- Quando o enchimento da bobina ficar lento, pare a máquina, caso contrário, a máquina poderá ser danificada.

- 15 Utilize uma tesoura para cortar a extremidade da linha enrolada em volta da bobina.

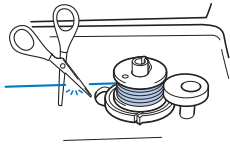

- 16 Deslize o eixo do enchedor da bobina para a esquerda e remova a bobina do eixo.

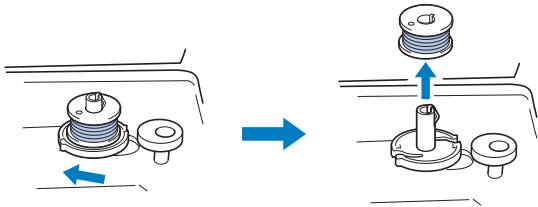

#### Lembrete

- Se o eixo do enchedor de bobina está definido para o lado direito, a agulha não se move. (É impossível bordar.)

- 17 Remova do pino o carretel da linha da bobina.

#### Lembrete

- Quando a máquina é iniciada ou o volante for girado após o enchimento da bobina, a máquina fará um som de clique; não é um mau funcionamento.

## Instalar a bobina

Instale o rolo da bobina com linha.

Você pode começar a bordar imediatamente sem puxar a linha da bobina, simplesmente inserindo a bobina na caixa da bobina e orientando a linha pela fenda na tampa da placa da agulha.

### ⚠ CUIDADO

- Use uma bobina que tenha sido corretamente enrolada com linha, caso contrário, a agulha poderá quebrar ou a tensão da linha ficará incorreta.

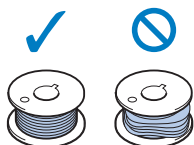

- Antes de inserir ou trocar a bobina, lembre-se de pressionar  no painel de operação para bloquear todas as teclas e botões, caso contrário, poderão ocorrer ferimentos se o botão "Iniciar/Parar", ou qualquer outro botão, for pressionado e a máquina for iniciada.

- 1 Pressione  (Botão de posição da agulha) uma ou duas vezes para levantar a agulha.

- 2 Pressione .

- Se a mensagem "Pretende baixar automaticamente o pé calcador?" aparecer na tela LCD, pressione  para continuar.

→ A tela muda e todas as teclas e botões de operação são travados (exceto .

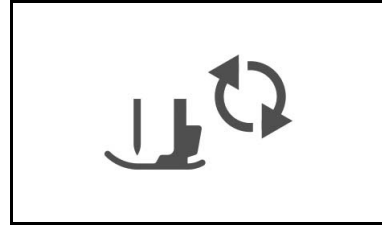

- 3 Levante a alavanca do pé-calcador.

- 4 Deslize a trava da tampa da bobina para a direita.

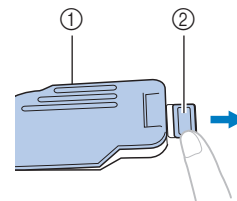

- ① Tampa da bobina  
② Trava

- 5 Remova a tampa da bobina.

- 6 Segure a bobina com a mão direita com a linha desenrolando para o lado esquerdo e segure a ponta da linha com a mão esquerda. Depois, com a mão direita, coloque a bobina na caixa da bobina.

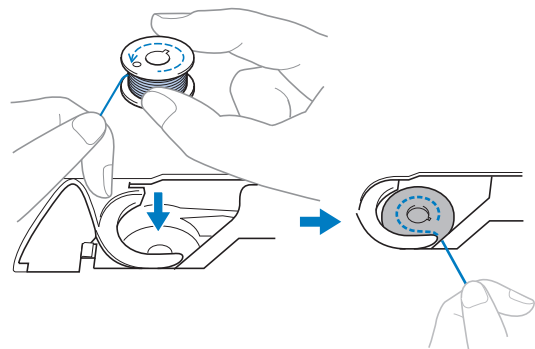

- 7** Pressione levemente para baixo a bobina com a mão direita (1), e depois oriente a ponta da linha ao redor da aba da tampa da placa da agulha com a mão esquerda (2).

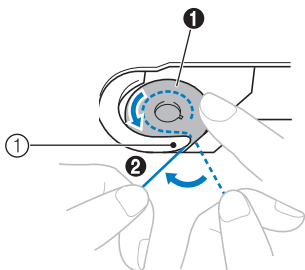

1 Aba

## ⚠ CUIDADO

- Mantenha pressionada a bobina com o dedo e desenrole a linha da bobina corretamente, caso contrário, a linha poderá arrebentar ou a tensão da linha ficará incorreta.

### 📖 Lembrete

- A ordem na qual a linha da bobina deve ser passada pela caixa da bobina está indicada por marcas ao redor da caixa bobina. Certifique-se de passar a linha conforme está indicado.

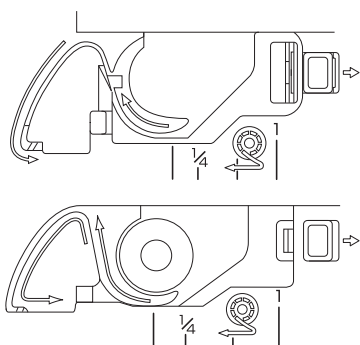

- 8** Enquanto mantém a bobina com a mão direita (1), guie a linha através da fenda na tampa da placa da agulha (2) e puxe-a suavemente com a mão esquerda (3).

- A linha entra a mola de tensão da caixa da bobina.

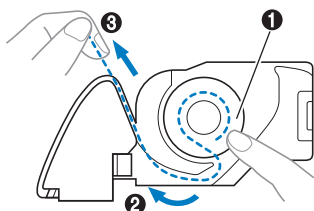

- 9** Enquanto mantém a bobina com a mão direita (1), continue guiando a linha pela fenda com a mão esquerda (2) e corte a linha com o cortador (3).

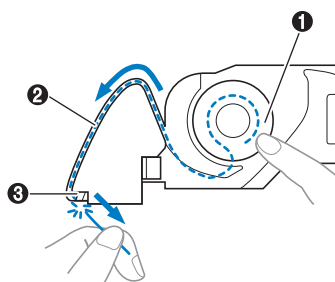

### 💡 Nota

- Se a linha não estiver inserida corretamente através da mola de ajuste de tensão da caixa da bobina, a tensão pode ficar incorreta.

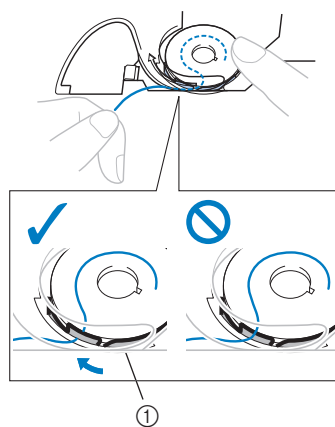

1 Mola de ajuste de tensão

- 10** Recoloque a tampa da bobina.

Insira a aba no canto inferior esquerdo da tampa da bobina e pressione levemente para baixo no lado direito.

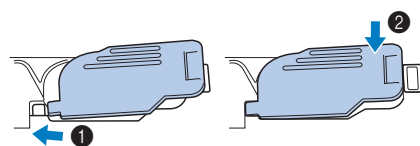

→ O enchimento da bobina terminou.

Em seguida, enrole a linha superior. Continue com o procedimento em "Passar a linha superior" na página B-19.

- 11** Pressione  para destravar todas as teclas e botões.

## Passar a linha superior

### ⚠ CUIDADO

- Três tamanhos de tampa de carretel estão disponíveis, permitindo que você escolha o tamanho de carretel que melhor se adapte ao tamanho do carretel em uso. Se a tampa do carretel é muito pequena para o carretel em uso, a linha poderá ficar presa na fenda do carretel ou a agulha pode quebrar. Para mais informações sobre a escolha de tampas de bobina para sua escolha de linha, consulte Página B-15.

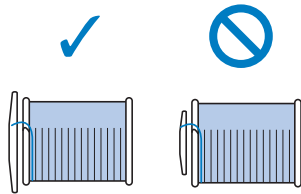

- Ao passar a linha superior, siga atentamente as instruções. Se a linha superior estiver incorreta, a linha poderá ficar emaranhada ou a agulha poderá entortar ou quebrar.
- Nunca use uma linha de peso 20 ou inferior.

## Passar a linha superior

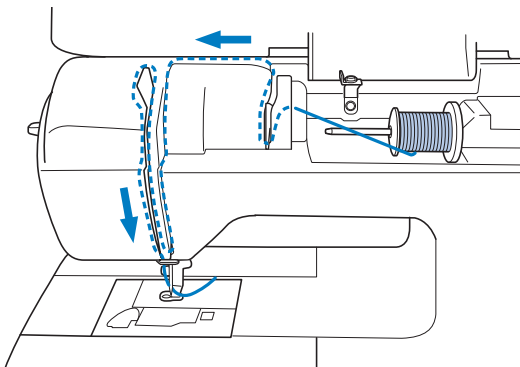

- Ligue a máquina.
- Levante a alavanca do pé-calçador para levantar o pé-calçador.

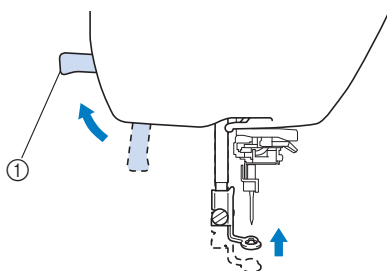

- ① Alavanca do pé-calçador  
→ O obturador da linha superior é aberto de modo que a linha possa ser passada na máquina.

### Nota

- Se o pé-calçador não for elevado, não é possível colocar linha na máquina.

- Pressione  $\oplus$  (Botão de posição da agulha) uma ou duas vezes para levantar a agulha.

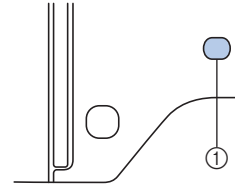

- ① Botão de posição da agulha  
→ A agulha é levantada corretamente quando a marca no volante está no topo, como mostrado abaixo. Verifique o volante e, se essa marca não estiver nessa posição, pressione  $\oplus$  (Botão de posição da agulha) até que esteja.

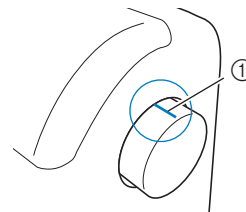

- ① Marca no volante

- Retire a tampa do carretel que está inserida no pino do carretel.

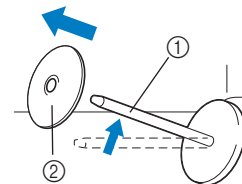

- ① Porta-carretel  
② Tampa do carretel

- Coloque o carretel de linha no porta-carretel.

Deslize o carretel no pino para que o carretel fique na horizontal e a linha se desenrole para frente na parte inferior.

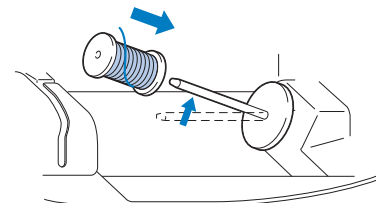

### ⚠ CUIDADO

- Se o carretel ou a tampa do carretel não estiver posicionado corretamente, a linha poderá ficar emaranhada em volta do porta-carretel ou a agulha poderá quebrar.

**6** Deslize a tampa do carretel no porta-carretel.

Deslize a tampa de carretel, tanto quanto possível para a direita, como mostrado, com o lado arredondado no lado esquerdo.

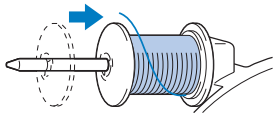

**7** Enquanto segura a linha com a mão direita, puxe a linha com a mão esquerda e passe a linha atrás da tampa da guia de linha e para a frente.

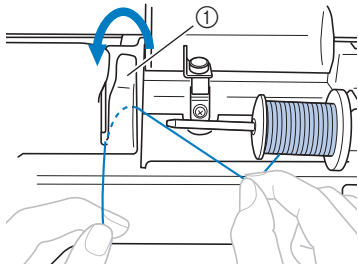

① Tampa da guia da linha

**8** Passe a linha sob a placa de guia de linha e puxe-a para cima.

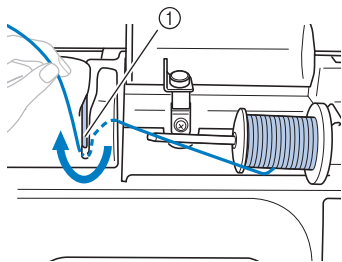

① Placa da guia da linha

**9** Enquanto estiver usando a mão direita para segurar levemente a linha passada sob a placa da guia de linha, passe a linha pelas guias na ordem mostrada abaixo.

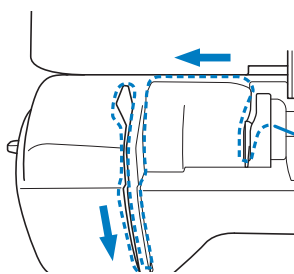

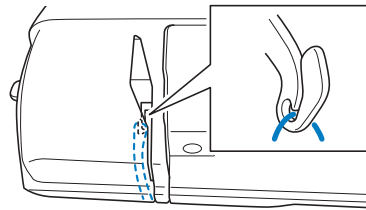

**Nota**

- Se o pé-calçador foi baixado e o obturador estiver fechado, não é possível colocar linha na máquina. Levante o pé-calçador para abrir o obturador antes de colocar linha na máquina. Além disso, antes de remover a linha superior, levante o pé-calçador para abrir o obturador.
- Esta máquina está equipada com uma janela que permite que você verifique a posição da alavanca do puxa-fio. Procure esta janela e verifique se a linha está corretamente alimentada através da alavanca do puxa-fio.



**10** Pressione .

- Se a mensagem “Pretende baixar automaticamente o pé calçador?” aparecer na tela LCD, pressione  para continuar.

→ A tela muda e todas as teclas e botões de operação são travados (exceto .

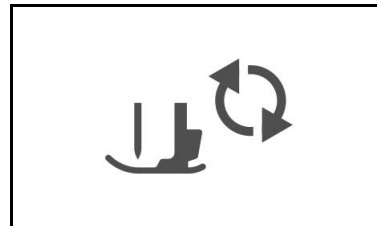

**11** Deslize a linha por trás da guia da linha da barra da agulha.

A linha pode ser facilmente deslizada por trás da guia de linha da barra da agulha segurando a linha na mão esquerda e inserindo-a com a mão direita, como mostrado.

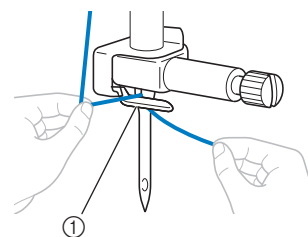

① Guia da linha da barra da agulha

**12** Levante a alavanca do pé-calçador.

## Passar a linha na agulha

### Lembrete

- O passador de linha pode ser usada com agulhas para máquinas 75/11 a 100/16.
- Se não for possível utilizar o passador de linha, consulte “Passar a linha na agulha manualmente (sem utilizar o passador de linha)” na página B-22.

**1** Puxe a ponta da linha, que foi passada pela guia de linha da barra da agulha, para a esquerda, em seguida, passe a linha pela canaleta da guia de linha do passador **1** e puxe firmemente a linha da frente e insira-a na fenda do disco da guia de linha do passador marcado com “7” todo o trajeto **2**.

- Verifique se a linha passa pela canaleta do guia de linha do passador.

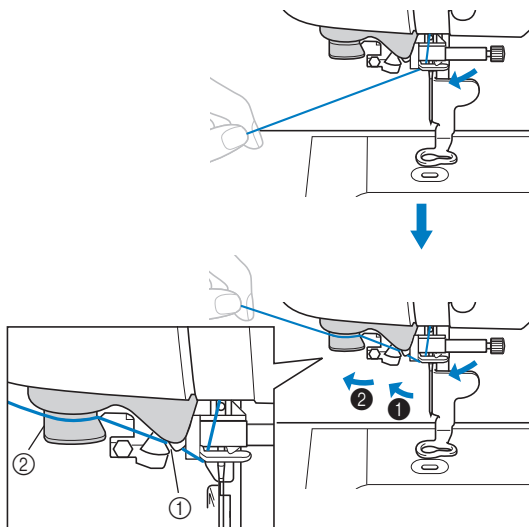

- ① Canaleta da guia da linha do passador  
② Disco guia da linha do passador

**2** Corte a linha com o cortador no lado esquerdo da máquina.

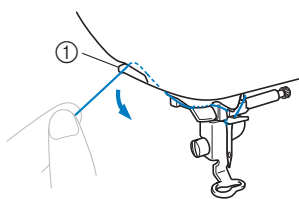

- ① Cortador

### Nota

- Se a linha é puxada e não pode ser cortada corretamente, abaixe a alavanca do pé-calcador para que a linha continue no lugar antes de cortá-la. Se esta operação for realizada, pule a etapa **3**.
- Ao usar linhas que desenrolam rapidamente do carretel, como a linha metálica, pode ser difícil passar a linha na agulha se a linha estiver cortada.

Portanto, em vez de usar o cortador de linha, puxe para fora cerca de 80 mm (aprox. 3 polegadas) de linha após passar pelos discos da guia da linha (marcados com “7”).

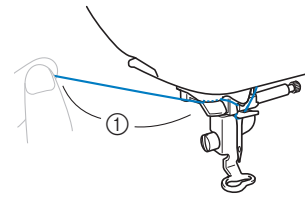

- ① 80 mm ou mais (aprox. 3 polegadas)

**3** Abaixe a alavanca do pé-calcador para abaixar o pé-calcador.

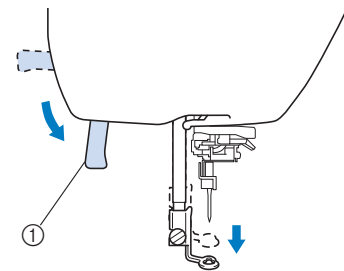

- ① Alavanca do pé-calcador

**4** Abaixe a alavanca de passador no lado esquerdo da máquina até ouvir um clique e, em seguida, retorne lentamente a alavanca para a posição original.

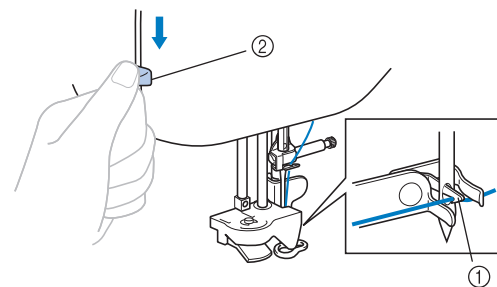

- ① Lançadeira  
② Alavanca do passador de linha

→ A lançadeira é girada e passa a linha pelo buraco da agulha.

### Nota

- Se a agulha não estiver levantada até a sua posição mais alta, o passador de linha não pode enfiar linha na agulha. Gire o volante em sentido anti-horário até que a agulha esteja na posição mais alta. A agulha é levantada corretamente quando a marca no volante está no topo, como mostrado abaixo na etapa **3** em Página B-19.



**5** Puxe cuidadosamente a ponta da linha que foi passada pelo furo da agulha.

Se a agulha não foi completamente enfiada, mas se formou um laço no buraco da agulha, puxe cuidadosamente o laço pelo buraco da agulha para puxar a ponta da linha.

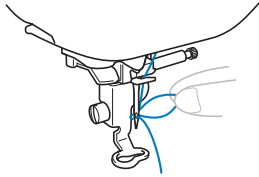

**⚠ CUIDADO**

- Ao retirar a linha, não a puxe com muita força, caso contrário a agulha poderá quebrar ou entortar.

**6** Levante a alavanca do pé-calcador, passe a ponta da linha pelo e sob o pé-calcador e puxe cerca de 5 cm (cerca de 2 polegadas) da linha em direção a parte traseira da máquina.

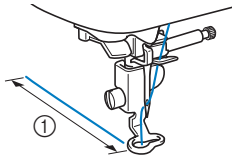

① Cerca de 5 cm (aprox. 2 pol.)

**7** Pressione  para destravar todas as teclas e botões.

### Passar a linha na agulha manualmente (sem utilizar o passador de linha)

Algumas agulhas não podem ter a linha passada com o enfiador de linha. Neste caso, passe a agulha conforme descrito abaixo.

**1** Coloque linha na máquina para o guia de linha da barra da agulha.

- Para obter detalhes, consulte a seção “Passar a linha superior” na página B-19.

**2** Insira a linha pelo buraco da agulha da frente para trás.

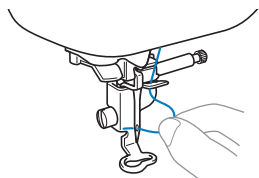

**3** Levante a alavanca do pé-calcador, passe a ponta da linha pelo e sob o pé-calcador e puxe cerca de 5 cm (cerca de 2 polegadas) da linha em direção a parte traseira da máquina.

**4** Pressione  para destravar todas as teclas e botões.



## Substituir a agulha

Siga as precauções relativas ao manuseio da agulha. A não observância destas precauções é extremamente perigosa, por exemplo, se a agulha quebrar e houver dispersão de fragmentos. Leia e siga atentamente as instruções abaixo.

### ⚠ CUIDADO

- Somente use as agulhas de máquina recomendadas. O uso de qualquer outra agulha poderá entortar a agulha ou danificar a máquina.
- Nunca use agulhas tortas. Agulhas tortas podem quebrar facilmente, causando possíveis ferimentos.



#### Nota

- Nunca use linha de peso 20 ou inferior. Isso pode causar mau funcionamento na máquina.

### ■ Número da linha e da agulha

Quanto mais baixo o número da linha, mais pesada ela é. Quanto mais alto o número da agulha, maior ela é.

### ■ Agulhas de bordar

Use uma agulha de máquina doméstica 75/11. Ao bordar em tecidos mais pesados, como jeans, use uma agulha de máquina doméstica 90/14 ou 100/16.

### Verificar a agulha

Costurar com uma agulha torta é extremamente perigoso, pois a agulha pode quebrar enquanto a máquina está em funcionamento.

Antes de utilizar a agulha, coloque o lado plano da agulha sobre uma superfície plana e verifique se a distância entre a agulha e a superfície plana é mesmo.

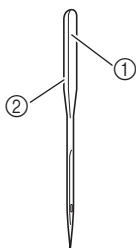

- ① Lado plano
- ② Marcação do tipo de agulha

### ⚠ CUIDADO

- Se a distância entre a agulha e a superfície plana não é uniforme, a agulha está torta. Não use agulhas tortas.

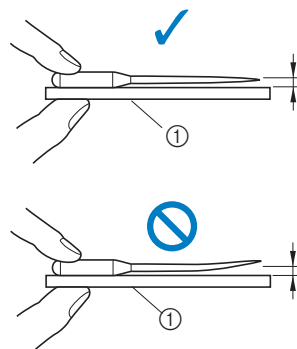

① Superfície plana

### Substituir a agulha

Use a chave de fenda e uma agulha que esteja reta de acordo com as instruções em “Verificar a agulha”.

- 1 Pressione (Botão de posição da agulha) uma ou duas vezes para levantar a agulha.
- 2 Coloque o tecido ou papel sob o pé-calçador para cobrir o orifício na placa da agulha.



#### Nota

- Antes de trocar a agulha, tampe o furo da chapa da agulha com tecido ou papel para evitar que a agulha caia dentro da máquina.

- 3 Pressione .
  - Se a mensagem “Pretende baixar automaticamente o pé calçador?” aparecer na tela LCD, pressione para continuar.
  - A tela muda e todas as teclas e botões de operação são travados (exceto ).

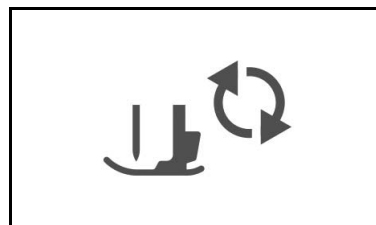

- 4** Segure a agulha com a mão esquerda e use uma chave de fenda para girar o parafuso de fixação da agulha em sua direção (sentido anti-horário) para remover a agulha.

- O parafuso de fixação da agulha também pode ser solto ou apertado com a chave de fenda em forma de L (ou em forma de disco).

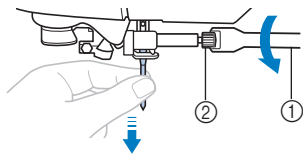

- ① Chave de fenda  
② Parafuso do fixador da agulha

- Não use muita força ao afrouxar ou apertar o parafuso de fixação da agulha, pois certas partes da máquina podem ser danificadas.

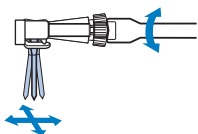

- 5** Com o lado plano da agulha em direção à parte traseira da máquina, insira a agulha até que ela toque no encosto.

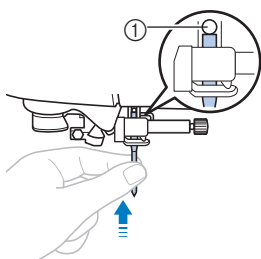

- ① Encosto de agulha

- 6** Enquanto segura a agulha com a mão esquerda, use a chave de fenda para apertar o parafuso de fixação da agulha girando no sentido horário.

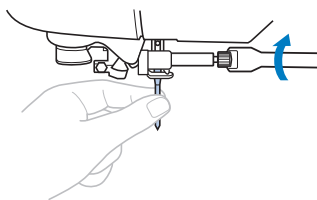

## **⚠ CUIDADO**

- Insira a agulha até que ela toque no encosto e aperte bem o parafuso de fixação da agulha com a chave de fenda, caso contrário a agulha poderá quebrar ou causar danos.

- 7** Pressione  para destravar todas as teclas e botões.

# Capítulo 2 COMEÇAR A BORDAR

## Passo a passo para bordar

Siga os passos abaixo para preparar a máquina para bordar.

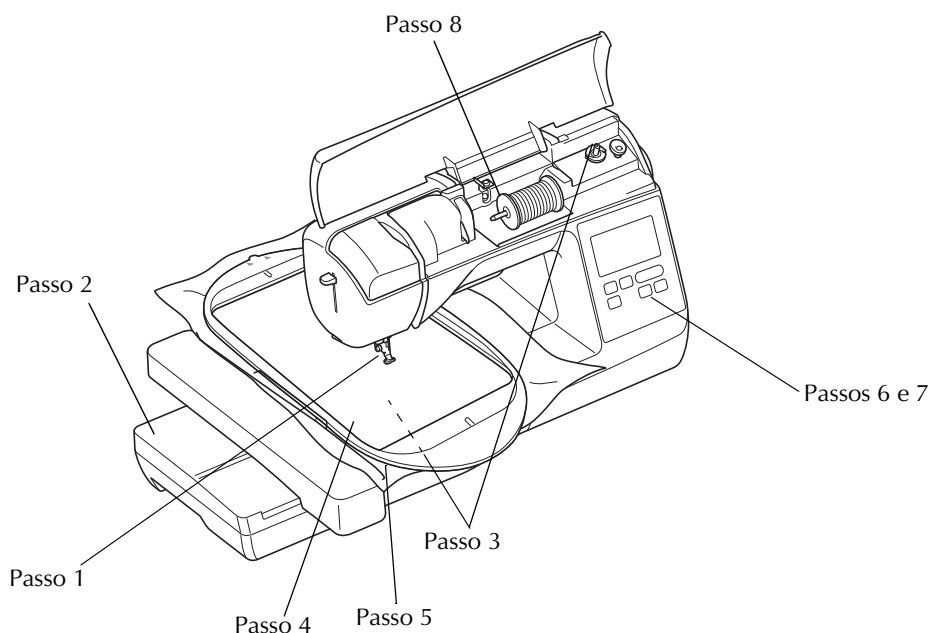
**B**

COMEÇAR A BORDAR

Passo nº	Objetivo	Ação	Página
1	Verificar a agulha	Use agulha 75/11 para bordar. *	B-23
2	Colocação da unidade de bordado	Anexe a unidade de bordado.	B-26
3	Instalação da linha da bobina	Para a linha da bobina, enrole linha na bobina de bordado e coloque-a no lugar.	B-17
4	Preparação do tecido	Coloque uma entretela no tecido e coloque-o no bastidor para bordado.	B-29
5	Colocação do bastidor para bordado	Encaixe o bastidor de bordado na unidade de bordado.	B-35
6	Seleção de padrão do bordado	Ligue a máquina e selecione um padrão de bordado.	B-9
7	Verificar o layout	Verifique e ajuste o tamanho e a posição do bordado.	B-35
8	Instalação da linha de bordado	Instale a linha de bordar de acordo com o padrão.	B-28

\* Recomenda-se usar uma agulha 90/14 ao bordar tecidos pesados ou entretelas (por exemplo, jeans, espuma de poliuretano, etc.).

## Colocar a unidade de bordado

### ⚠ CUIDADO

- Não mova a máquina com a unidade de bordado colocada no lugar. A unidade de bordado poderá cair e causar ferimentos.
- Mantenha as mãos e outros objetos longe do carro de bordar e bastidor. Caso contrário, poderão ocorrer ferimentos.



#### Nota

- Não toque na entrada do conector da unidade de bordado. O conector pode estar danificado e isso pode causar mau funcionamento.
- Não levante a carro de bordar e não mova-o à força. Isso pode causar problemas de funcionamento.

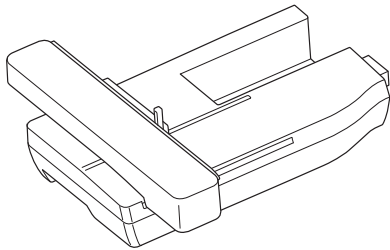
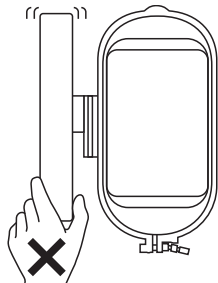

### 1 Desligue a máquina.

### ⚠ CUIDADO

- Antes de colocar a unidade de bordado, não se esqueça de desligar a máquina. Caso contrário, você poderá se ferir se um dos botões de operação for pressionado acidentalmente e a máquina começar a costurar.

### 2 Deslize a guia da tampa da porta de conexão na direção da seta para abrir a tampa.

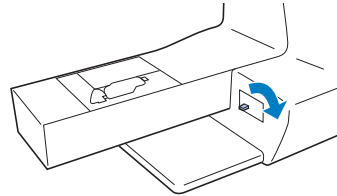

#### Nota

- Certifique-se de fechar a tampa da porta de conexão quando a unidade de bordado não estiver sendo utilizada.

### 3 Insira o conector da unidade de bordado na porta de conexão e, em seguida, pressione levemente na unidade até que se encaixe no lugar.

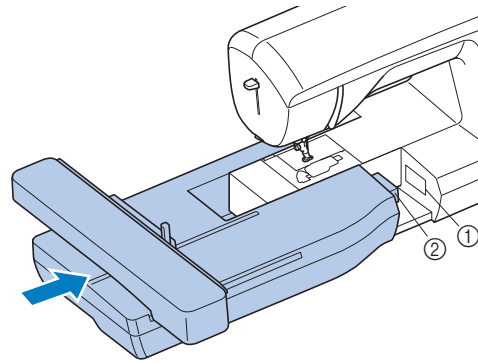

- ① Porta de conexão
- ② Conector da unidade de bordado



#### Nota

- Certifique-se que não há diferença entre a unidade de bordado e a máquina, caso contrário, o padrão de bordado pode não ser costurado corretamente. Certifique-se de inserir totalmente o conector na porta de conexão.
- Não empurre o carro ao colocar a unidade de bordado na máquina, caso contrário, podem ocorrer danos na unidade de bordado.

### 4 Ligue a máquina.

→ Uma mensagem é exibida na tela.

### 5 Certifique-se que não existem objetos ou mãos perto da unidade de bordado e pressione **OK**.

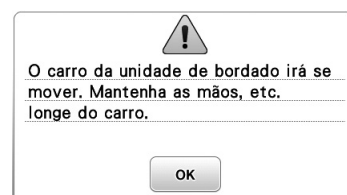

→ O carro se move para a sua posição inicial.

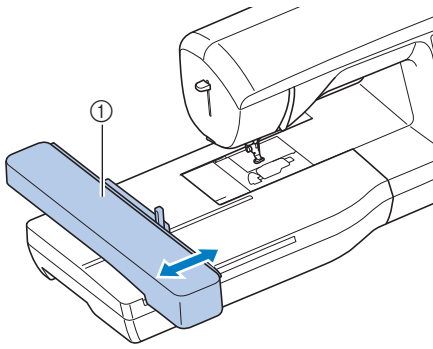

① Carro

## ⚠ CUIDADO

- Mantenha suas mãos e objetos estranhos longe do carro de bordar e do bastidor quando a máquina estiver bordando. Caso contrário, isso pode resultar em ferimentos.



### Nota

- Se a máquina não foi inicializada corretamente, a tela inicial pode não aparecer. Isso não é sinal de um mau funcionamento. Se isso ocorrer, desligue a máquina e, em seguida, ligue novamente.
- Uma mensagem de confirmação para abaixar a alavanca de fixação do bastidor após o carro se mover para a posição inicial é exibida. Continue com a seleção do padrão e lembre-se de abaixar a alavanca de fixação do bastidor quando o bastidor de bordar estiver colocado.

→ A tela para selecionar o tipo de padrão de bordado é exibida.



- Para obter detalhes sobre os padrões de bordado, consulte "Exibir o LCD" na página B-9.

### ■ Remover a unidade de bordado

Certifique-se de que a máquina está completamente parada e siga as instruções abaixo.

#### 1 Remova o bastidor para bordado.

- Para obter mais detalhes sobre como remover o bastidor de bordar, consulte "Colocar o bastidor de bordar" na página B-33.

#### 2 Pressione e depois pressione .

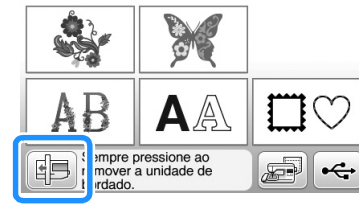

→ O carro de bordar move-se para uma posição onde ele pode ser armazenado.

#### 3 Desligue a máquina.

## ⚠ CUIDADO

- Sempre desligue a máquina antes de remover a unidade de bordado. Isso pode causar problemas de funcionamento (se for removida quando a máquina estiver ligada).

#### 4 Segure o botão de liberação na parte inferior esquerda da unidade de bordado e puxe lentamente a unidade de bordado para a esquerda.

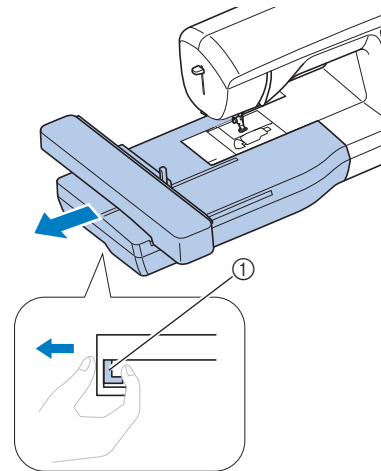

① Botão de liberação

## ⚠ CUIDADO

- Não carregue a unidade de bordado segurando pelo compartimento do botão de liberação.

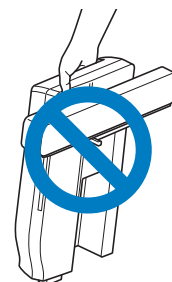

## Acabamentos bonitos de bordado

A beleza de um bordado envolve muitos fatores. O uso da entretela apropriada (consulte Página B-29) e a colocação do tecido no bastidor (consulte Página B-30) são dois fatores importantes mencionados anteriormente. Outro ponto importante é a adequação da agulha e da linha em uso. Consulte a explicação das linhas abaixo.

### ■ Linha

<b>Linha superior</b>	Use linha de bordar destinada ao uso com esta máquina. Outras linhas de bordar podem não produzir os melhores resultados.
<b>Linha da bobina</b>	Use linha da bobina de bordado destinada ao uso com esta máquina.

#### Nota

- Antes de bordar, verifique se há linha suficiente na bobina. Se você iniciar a costura do seu projeto de bordado sem linha suficiente na bobina, precisará encher novamente a bobina no meio do padrão de bordado.

#### Lembrete

- Caso utilize outras linhas que não as listadas acima, o bordado pode não ser costurado corretamente.

### ■ Caixa da bobina

Caixa da bobina (recomendada para bordar com a linha de bobina peso 90 incluída)

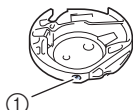

- ① Caixa da bobina (sem cor no parafuso)

A caixa da bobina incluída com esta máquina foi definida para ser usada com uma linha da bobina de peso 90. Se forem utilizados pesos diferentes de linhas da bobina, o parafuso de tensão neste caso pode ser ajustado, se necessário. Para obter mais informações sobre como ajustar a tensão da linha, consulte "Ajustar a tensão da linha" na seção "Bordado".

- Consulte "Limpeza da pista da lançadeira" na seção "Apêndice" para saber como remover a caixa de bobina.

## CUIDADO

- Ao bordar em vestuários grandes (especialmente jaquetas ou outros tecidos pesados), não deixe o tecido pendurado sobre a mesa. Caso contrário, a unidade de bordado não poderá se mover livremente e o bastidor para bordado poderá atingir a agulha, fazendo com que a mesma entorte ou quebre e eventualmente causando ferimentos. Coloque o tecido de modo que ele não fique suspenso fora da mesa ou segure o tecido para evitar que arraste.

#### Nota

- Não deixe objetos no alcance do movimento do bastidor para bordado. O bastidor pode atingir o objeto e causar um acabamento ruim no padrão de bordado.
- Ao bordar em vestuários grandes (especialmente jaquetas ou outros tecidos pesados), não deixe o tecido pendurado sobre a mesa. Caso contrário, a unidade de bordado não poderá mover-se livremente e o padrão pode não sair como o planejado.

## Preparar o tecido

### ⚠ CUIDADO

- Use tecidos com espessura inferior a 3 mm (aprox. 1/8 de polegada). Usar tecido com espessura superior a 3 mm (aprox. 1/8 de polegada) pode fazer com que a agulha quebre.
- Ao usar camadas com enchimento mais espesso, etc., você pode costurar bordados mais atraentes ajustando a altura do pé-calcador de bordar na tela de configurações de bordado (veja abaixo).
- No caso de toalhas espessas, recomendamos que você coloque um pedaço de entretela solúvel em água na superfície superior da toalha. Isso ajudará a reduzir a lanugem da toalha resultando em um bordado mais atraente.



### Nota

- Pressione . Na tela “Altura do calcador para bordar”, use e na tela de configurações. Ajuste a altura do pé-calcador para tecidos espessos ou acolchoados.

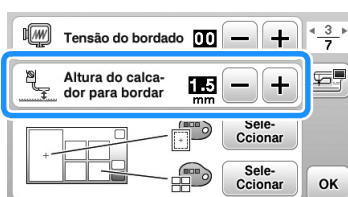

- Para aumentar o espaço entre o pé-calcador e a chapa de agulha, ajuste a altura do calcador de bordar para um número grande; a configuração de 1,5 mm é usada na maioria dos bordados.

## Colocar entretelas (suportes) no tecido

Para obter melhores resultados nos seus projetos de bordado, sempre use entretela para bordar. Siga as instruções da embalagem do entretela em uso.

Ao usar tecidos que não podem ser passados a ferro (tais como toalhas de tecido felpudo ou tecidos com laços que se expandem quando passados a ferro) ou com locais difíceis de passar a ferro, coloque a entretela sob o tecido sem fixá-la e, em seguida, coloque o tecido e a entretela no bastidor de bordar, ou consulte seu revendedor autorizado da Brother para saber qual a entretela mais indicada a ser usada.

### ⚠ CUIDADO

- Sempre use entretela para bordar ao costurar tecidos elásticos, tecidos leves, tecidos com trama grossa ou tecidos que possam fazer com que o padrão encolha. Caso contrário, a agulha poderá quebrar e causar ferimentos. Não utilizar uma entretela pode resultar em um acabamento ruim do seu projeto.

- 1 Use um pedaço de entretela que seja maior que o bastidor para bordado em uso.

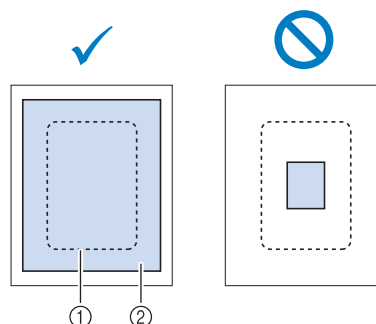

- 1 Tamanho do bastidor para bordado
- 2 Entretela de passar a ferro no avesso do tecido

- 2 Passe a entretela de passar a ferro no avesso do tecido.

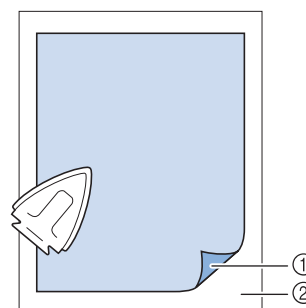

- 1 Lado colante da entretela
- 2 Tecido (lado avesso)



### Lembrete

- Ao bordar em tecidos finos como organdi ou cambraia ou em tecidos atalhados como toalhas de tecido felpudo ou veludo cotelê, use entretela solúvel em água (vendida separadamente) para obter melhores resultados. A entretela solúvel em água se dissolverá completamente na água, dando ao projeto um acabamento mais atraente.

B

COMEÇAR A BORDAR



## Colocar o tecido no bastidor de bordar

### Tipos de bastidor para bordados

Os tipos e números de bastidores para bordados fornecidos serão diferentes, dependendo do modelo da máquina.

#### Extragrande

Campo de bordado 26 cm × 16 cm  
(10 - 1/4 polegadas × 6 - 1/4 polegadas)  
Use ao bordar caracteres ou padrões conectados ou combinados ou ao bordar padrões grandes.

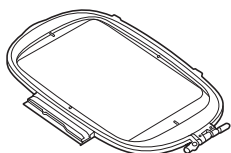

#### Grande (vendido separadamente com alguns modelos)

Campo do bordado 18 cm × 13 cm  
(7 polegadas × 5 polegadas)  
Use ao bordar padrões entre 10 cm × 10 cm  
(4 polegadas × 4 polegadas) e 18 cm × 13 cm  
(7 polegadas × 5 polegadas)

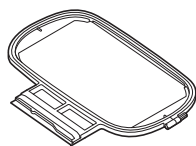

#### Médio (vendido separadamente com alguns modelos)

Campo de bordado 10 cm × 10 cm  
(4 polegadas × 4 polegadas)  
Use ao bordar padrões abaixo de 10 cm × 10 cm  
(4 polegadas × 4 polegadas).

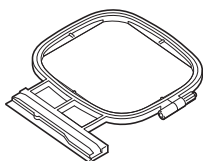

#### Pequeno (vendido separadamente com alguns modelos)

Campo de bordado 2 cm × 6 cm  
(1 polegada × 2 1/2 polegadas)  
Use ao bordar padrões de pequeno porte, como etiquetas de nome.

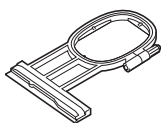

Outros bastidores para bordado opcionais podem ser usados. Ao escolher bastidores que não apareçam na tela, assegure-se de verificar o tamanho de desenho do campo de bordado do bastidor opcional. Verifique a compatibilidade de bastidor com seu revendedor autorizado da Brother.

Selecione um bastidor que seja ligeiramente maior do que o tamanho do padrão. Os bastidores opcionais inclusos são exibidos na tela.

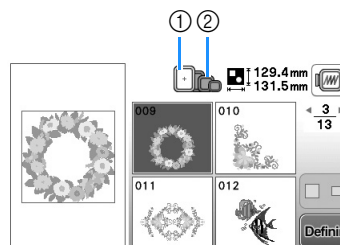

- ① Destacado: pode ser usado
- ② Sombreado: não pode ser usado

## ⚠ CUIDADO

- Se você usar um bastidor muito pequeno, o pé-calçador pode atingi-lo durante a costura e causar ferimentos ou danificar sua máquina.

### Inserção do tecido



#### Nota

- Se o tecido não estiver preso firmemente no bastidor para bordado o desenho será mal costurado. Insira o tecido em uma superfície nivelada e o estenda gentilmente esticado no bastidor. Siga os passos abaixo para inserir o tecido corretamente.

- 1 Levante e afrouxe o parafuso de ajuste do bastidor e remova a moldura interna.

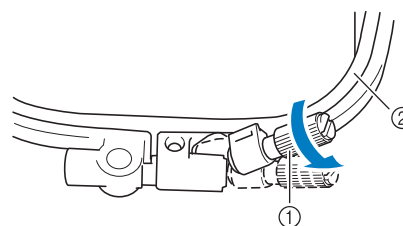

- ① Parafuso de ajuste do bastidor
- ② Moldura interna



## 2 Coloque o tecido com o lado direito para cima sobre a moldura externa.

Insira novamente a moldura interior assegurando-se de alinhar o  $\triangle$  da moldura interna com o  $\nabla$  da moldura externa.

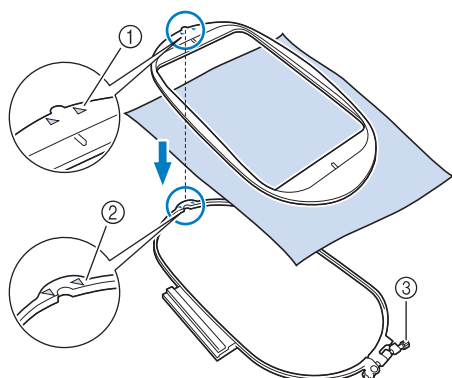

- ①  $\triangle$  da moldura interna
- ②  $\nabla$  da moldura externa
- ③ Parafuso de ajuste do bastidor

## 3 Aperte um pouco o parafuso de ajuste do bastidor e depois remova a folga no tecido puxando suavemente as bordas e cantos. Não afrouxe o parafuso.

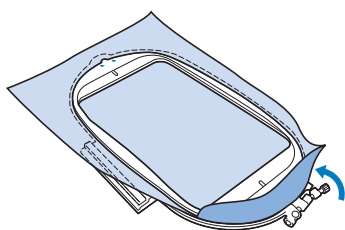

## 4 Gentilmente estenda o tecido esticado e aperte o parafuso de ajuste do bastidor para evitar que o tecido afrouxe após esticar.

- Após esticar o tecido, certifique-se de que o mesmo não apresenta folgas.

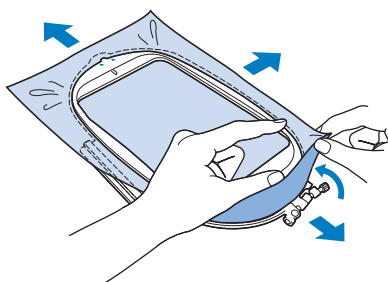

- Certifique-se de que os bastidores interior e exterior se encontram ao mesmo nível antes de iniciar o bordado.

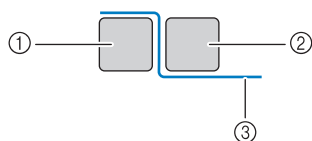

- ① Moldura externa
- ② Moldura interna
- ③ Tecido

## Lembrete

- Depois de esticar o tecido, bater levemente no mesmo deve produzir um som parecido com o de um tambor.
- Estique o tecido a partir dos quatro cantos e das quatro bordas. Enquanto estica o tecido, aperte o parafuso de ajuste do bastidor.

## 5 Retorne o parafuso de ajuste do bastidor para sua posição inicial.

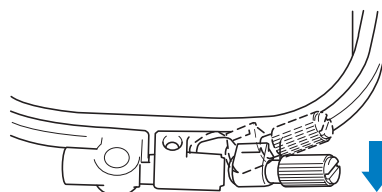

## Lembrete

- Você pode usar a chave de fenda fornecida ao afrouxar ou apertar o parafuso de ajuste do bastidor.

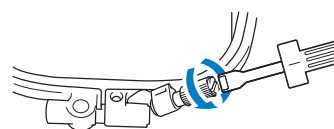

## ■ Usar a folha para bordado

Quando quiser bordar o padrão num determinado local, use o gabarito de bordar com o bastidor.

## 1 Com um giz, marque a área do tecido que deseja bordar.

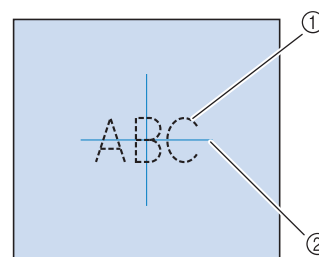

- ① Padrão de bordado
- ② Marca

- 2** Coloque o gabarito de bordar na moldura interna. Alinhe as linhas de orientação na folha para bordado com a marca que você fez no tecido.

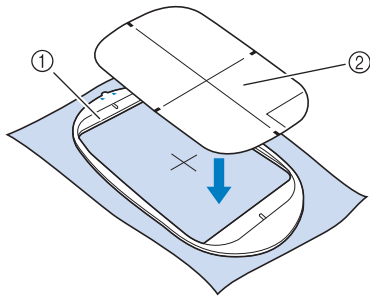

- ① Moldura interna  
② Linha de orientação

- 3** Estique gentilmente o tecido de modo que não haja dobras ou rugas e pressione a moldura interna na moldura externa.

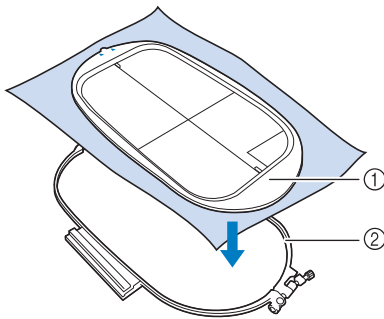

- ① Moldura interna  
② Moldura externa

- 4** Remova o gabarito de bordar.

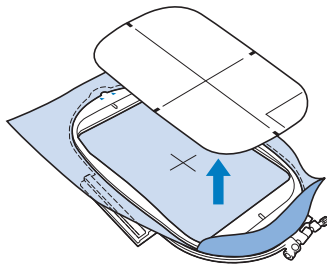

## Bordar tecidos pequenos ou bordas de tecidos

Use entretela de bordado para dar maior suporte. Após o bordado, remova cuidadosamente a entretela. Coloque a entretela como mostrado nos exemplos a seguir. Recomendamos usar uma entretela para bordado.

### ■ Bordar tecidos pequenos

Use um adesivo temporário em spray para colar o pedaço pequeno de tecido na peça maior no bastidor. Se não quiser usar adesivo temporário em spray, coloque a entretela com pontos de alinhavo.

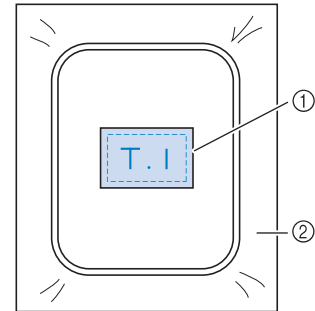

- ① Tecido  
② Entretela

### ■ Bordar bordas ou cantos

Use um adesivo temporário em spray para colar o pedaço pequeno de tecido na peça maior no bastidor. Se não quiser usar adesivo temporário em spray, coloque a entretela com pontos de alinhavo.

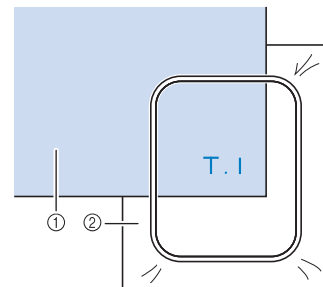

- ① Tecido  
② Entretela

### ■ Bordar faixas ou fitas

Prenda com fita dupla face ou com adesivo temporário em spray.

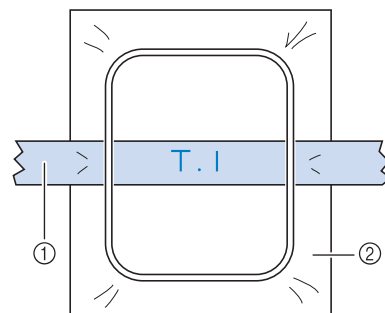

- ① Faixa ou fita  
② Entretela

## Colocar o bastidor de bordar



### Nota

- Enrole e insira a bobina antes de colocar o bastidor de bordar, certificando-se de usar a linha de bobina recomendada.

1 Pressione (Botão do dispositivo de elevação do pé-calcador) para elevar o pé-calcador.

2 Levante a alavanca de fixação do bastidor.

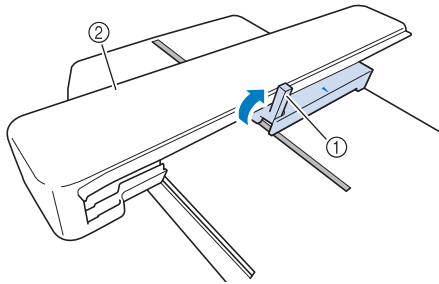

- ① Alavanca de fixação do bastidor  
② Carro

3 Alinhe a guia do bastidor para bordado com o canto direito do suporte do bastidor para bordado.

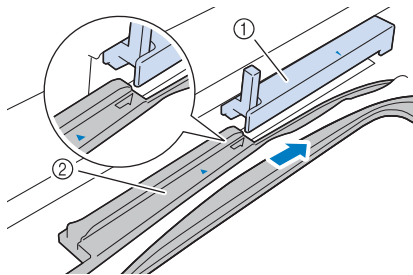

- ① Fixador do bastidor para bordado  
② Guia do bastidor para bordado

4 Deslize o bastidor de bordar para dentro do suporte, certificando-se de alinhar a marca de seta do bastidor de bordar com a do suporte.

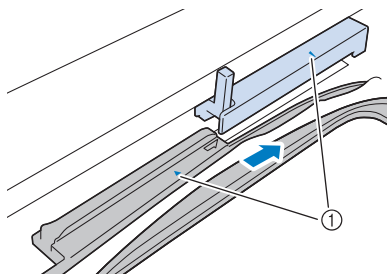

- ① Marca de seta

5 Abaixe a alavanca de fixação do bastidor para que fique nivelada com o bastidor e o prenda no suporte.

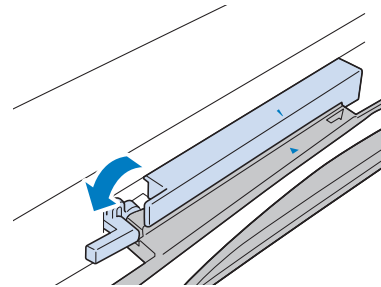

## ⚠ CUIDADO

- Se a alavanca de fixação do bastidor não estiver abaixada, aparecerá a mensagem a seguir. Você não poderá iniciar a costura até que abaixe a alavanca de fixação do bastidor.

Certifique-se de que o bastidor para bordar está o mais possível movido para trás. BLOQUEIE A ALAVANCA QUE SEGURA O BASTIDOR.

OK

### ■ Remover o bastidor de bordar

1 Pressione (Botão do dispositivo de elevação do pé-calcador) para elevar o pé-calcador.

2 Levante a alavanca de fixação do bastidor.

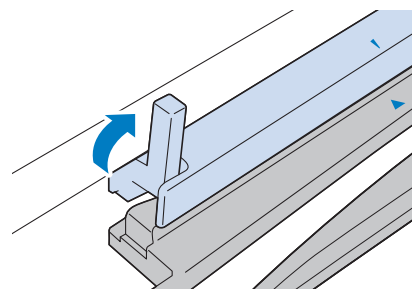

3 Puxe o bastidor para bordado em sua direção.

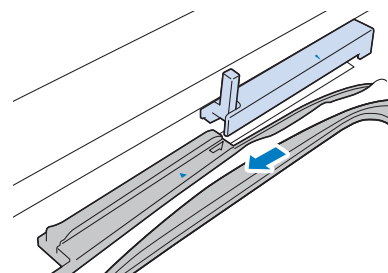

B

COMEÇAR A BORDAR

## Selecionar padrões de bordado

### Informações sobre direitos autorais

Os padrões armazenados na máquina são destinados apenas para uso privado. Qualquer uso público ou comercial dos padrões com direitos autorais é uma infração da lei de direito autoral e são estritamente proibidos.

### Tipos de padrão de bordado

Existem vários padrões de bordado de caracteres e decorativos armazenados na memória da máquina (consulte o “Guia de desenho de bordado” para obter um resumo completo dos padrões na memória da máquina). Você também pode usar padrões de uma unidade flash USB (vendida separadamente).

- Para obter detalhes sobre os padrões de bordado, consulte “Exibir o LCD” na página B-9.

### Selecionar um padrão de bordado

Selecione um padrão simples embutido em sua máquina e borde para fins de teste. Você pode experimentar diversas seleções de padrões e edição de padrão na seção “Bordado”.

#### 1 Pressione na tela de seleção do tipo de padrão.

- Uma vez que a máquina tenha concluído a inicialização e o carro tenha se movido para a posição inicial, a tela de seleção do tipo de padrão será exibida. Se outra tela for exibida, pressione para exibir a tela abaixo.

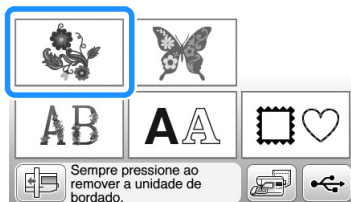

#### 2 Pressione ou para exibir o padrão desejado na tela. Pressione 4 vezes neste procedimento.

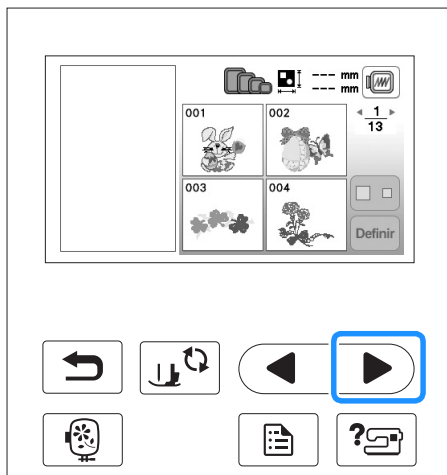

#### 3 Pressione e depois .

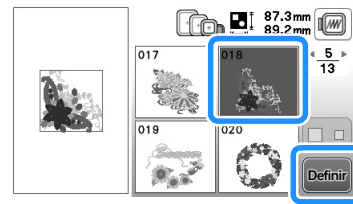

→ A tela de edição de padrão é exibida.

#### 4 Pressione .

- Para mais detalhes sobre a tela de edição de padrão, consulte “Editar padrões” na seção “Bordado”.

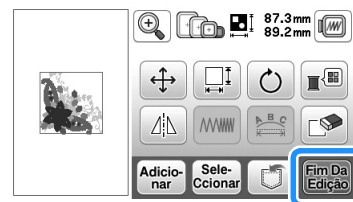

→ A tela de configurações de bordado é exibida.

#### 5 Pressione .

- Para mais detalhes sobre a tela de configurações de bordado, consulte “Editar padrões” na seção “Bordado”.
- Confirme a posição do padrão a ser bordado, consultando “Confirmar a posição do padrão” na página B-35.

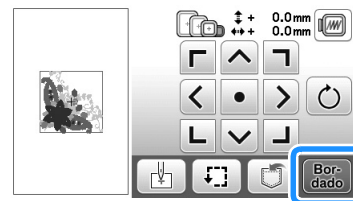

→ A tela de bordados aparece.

## Confirmar a posição do padrão

O padrão normalmente é posicionado no centro do bastidor para bordado. Se o padrão precisar ser reposicionado para melhor localização no vestuário, você pode verificar o layout antes de iniciar o bordado.

### Verificar a posição do padrão

O bastidor para bordado se move e mostra a posição do padrão. Observe de perto o bastidor para assegurar-se de que o padrão será costurado no lugar certo.

1 Pressione  na tela de configurações de bordado.

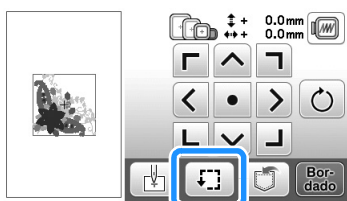

2 Em , pressione a tecla da posição que você quer verificar.

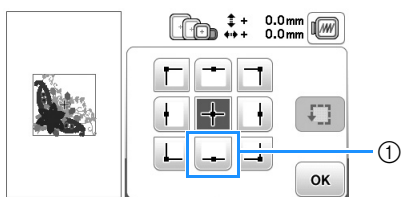

① Posição selecionada

→ A agulha se moverá para a posição selecionada no padrão.

### Lembrete

- Para ver toda a área de bordado, pressione . O bastidor para bordado se move e mostra a área de bordado.

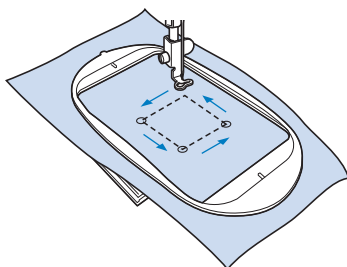

## CUIDADO

- Assegure-se de que a agulha esteja levantada quando bastidor para bordado estiver se movendo. Se a agulha estiver abaixada, poderá quebrar e resultar em ferimentos.

3 Pressione .

### Visualizar o padrão selecionado

1 Pressione .

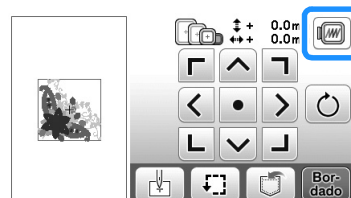



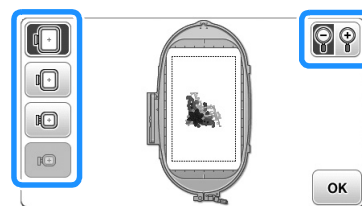

→ Aparecerá uma imagem do padrão do modo que será bordado.

2 Pressione  para selecionar o bastidor usado na visualização.

- Bastidores exibidos em cinza claro não podem ser selecionados.
- Pressione  para ampliar a imagem do padrão.
- O padrão pode ser costurado como aparece na tela a seguir.



### ■ Tamanhos de bastidores exibidos na tela

Tela	Tipo de bastidor e área de bordado
	<b>Bastidor de bordar extragrande</b> 26 cm x 16 cm (10-1/4 polegadas x 6-1/4 polegadas)
	<b>Bastidor de bordar grande (vendido separadamente com alguns modelos)</b> 18 cm x 13 cm (7 polegadas x 5 polegadas)
	<b>Bastidor de bordar médio (vendido separadamente com alguns modelos)</b> 10 cm x 10 cm (4 polegadas x 4 polegadas)
	<b>Bastidor de bordar pequeno (vendido separadamente com alguns modelos)</b> 2 cm x 6 cm (1 polegada x 2-1/2 polegadas)

3 Pressione  para retornar à tela original.

## Bordar

Após os preparativos serem feitos, você pode tentar bordar. Esta seção descreve os passos para bordar e efetuar apliques.

### Bordar um padrão

Os padrões de bordados são bordados com uma mudança de linha depois de cada cor.

#### 1 Prepare a linha de bordado da cor mostrada na tela.

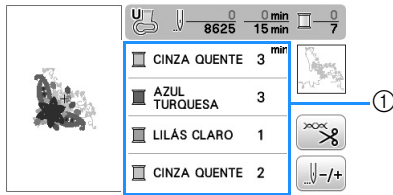

① Ordem das cores do bordado

- O conjunto do número da cor da linha apresentado para as cores da linha pode ser alterado. Pressione  e, em seguida, altere a configuração na tela de configurações. Para obter mais detalhes, consulte "Alterar a exibição das cores de linha" na página B-37.

#### 2 Defina a linha de bordado e enfie a agulha.

- Consulte a seção "Passar a linha superior" na página B-19 e "Passar a linha na agulha" na página B-21.

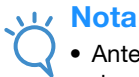

#### Nota

- Antes de utilizar o enfiador de linha, certifique-se de abaixar o pé-calçador.

#### 3 Passe a linha pelo orifício do calçador de bordar e segure-o levemente em sua mão esquerda.

Dê um pouco de folga à linha.

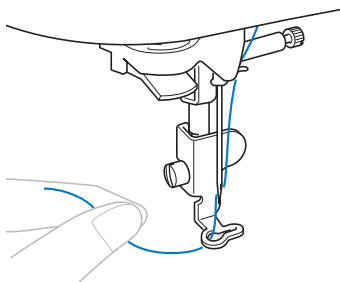

### ⚠ CUIDADO

- Se a linha for muito apertada, a agulha poderá quebrar ou dobrar.
- Não deixe que mãos ou objetos batam no carro ao costurar. O padrão poderá desalinhar.

#### 4 Baixe o pé-calçador e depois pressione o botão "Iniciar/Parar" para iniciar o bordado. Após 5 ou 6 pontos, pressione o botão "Iniciar/Parar" novamente para parar a máquina.

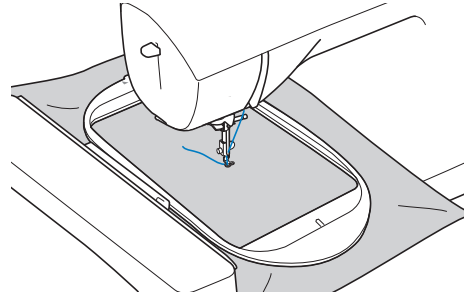

#### 5 Corte o excesso de linha na ponta da costura. Se a ponta da costura estiver sob o pé-calçador, levante o pé-calçador e então corte o excesso de linha.

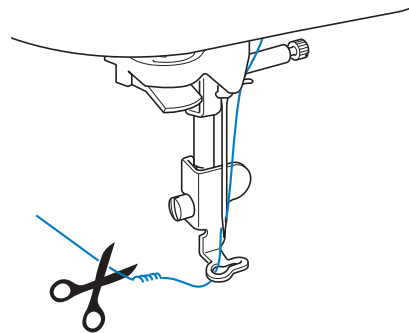

- Se a linha for deixada no início da costura, é possível costurar por cima dela ao continuar a bordar o padrão, o que torna muito difícil lidar com a linha após o padrão estar concluído. Corte a linha no início.

#### 6 Pressione o botão "Iniciar/Parar" para iniciar o bordado.

→ A costura para automaticamente com reforço após uma cor ter sido concluída. Quando a função de cortador de linha automático estiver definida, a linha é cortada.

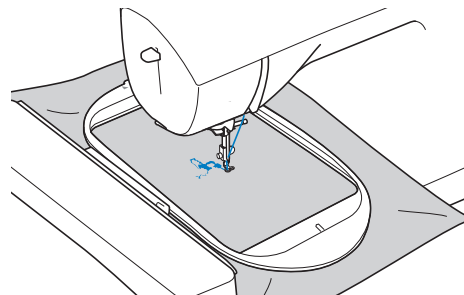

#### 7 Remova da máquina a linha da primeira cor. Passe a linha na máquina com a próxima cor.



## 8 Repita os mesmos passos para bordar as cores restantes.

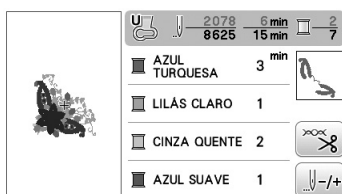

→ Quando a última cor tiver sido costurada, a mensagem informando que o bordado está concluído aparecerá na tela. Pressione **OK** e a exibição retornará à tela inicial.

### Lembrete

- Para a configuração do cortador de linha automático, consulte “Usar a função do cortador de linha automático (CORTE NO FIM DA COR)” na seção “Bordado”.

## 9 Corte o excesso de linha nos pontos de salto dentro da cor.

### Alterar a exibição das cores de linha

Você pode exibir o nome das cores de linha ou o número da linha de bordado.

### Lembrete

- As cores exibidas na tela podem variar levemente das cores dos carretéis reais.

## 1 Pressione **[Menu]**.

## 2 Use **[Left]** ou **[Right]** no painel de operação para exibir as seleções de cor de linha.

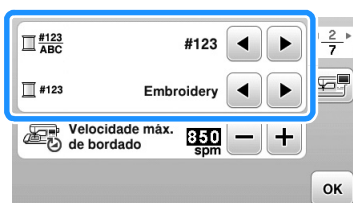

## 3 Use **[Left]** ou **[Right]** para selecionar o nome das cores de linha ou o número de linha de bordado.

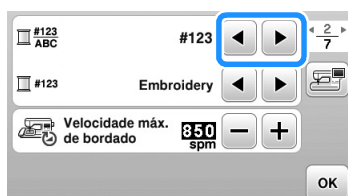

### Nome da cor de linha

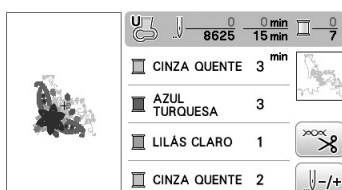

### Número de linha

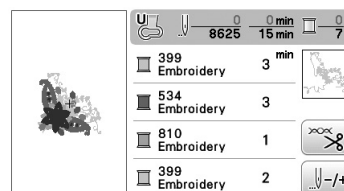

## 4 Quando o número de linha “#123” for exibido, utilize **[Left]** ou **[Right]** para selecionar dentre seis marcas de linha de bordado ilustradas abaixo.



### Embroidery (linha de poliéster)

- 399 Embroidery
- 534 Embroidery
- 810 Embroidery
- 399 Embroidery

### Country (linha de algodão)\*

- 706 Country
- 483 Country
- 133 Country
- 706 Country

### Madeira Poly (linha de poliéster)

- 1860 Madeira Poly
- 1879 Madeira Poly
- 1911 Madeira Poly
- 1960 Madeira Poly

### Madeira Rayon

- 1085 Madeira Rayon
- 1298 Madeira Rayon
- 1031 Madeira Rayon
- 1085 Madeira Rayon

### Sulky

- 1218 Sulky
- 1503 Sulky
- 1121 Sulky
- 1218 Sulky

### Robison-Anton (linha de poliéster)

- 9126 R-A Poly
- 5751 R-A Poly
- 9016 R-A Poly
- 9126 R-A Poly

\* Dependendo do país ou região, é vendida a linha poliéster semelhante ao algodão.

## 5 Pressione **OK**.





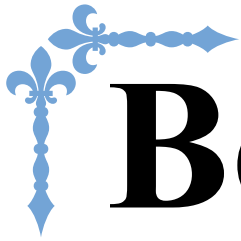

# Bordado

Esta seção fornece instruções sobre como bordar desenhos com esta máquina.  
Os números de página começam com “E” nesta seção.

A exibição da tela e a ilustração da máquina podem variar um pouco, dependendo dos países ou regiões.

**Capítulo1 BORDADO ..... E-2**

---

# Capítulo 1 BORDADO

## Selecionar padrões

Prepare a máquina para o bordado de acordo com as instruções em “COMEÇAR A BORDAR” de “Operações básicas”.

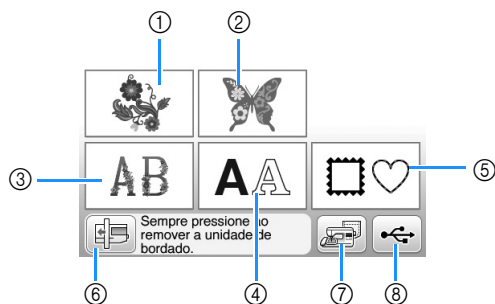

- ① Padrões de bordado
- ② “Exclusivos” da Brother
- ③ Desenhos de alfabetos com motivos florais
- ④ Padrões de caractere
- ⑤ Desenhos de molduras
- ⑥ Pressione esta tecla para posicionar a unidade de bordado para armazenagem.
- ⑦ Padrões salvos na memória da máquina (Página E-32)
- ⑧ Padrões salvos na unidade flash USB (Página E-33)

### Lembrete

- Consulte o “Guia de desenho de bordado” fornecido para obter mais informações sobre a tela de seleção de cada categoria.

## Selecionar padrões de bordado / “Exclusivos” Brother / padrões de alfabetos florais

- 1 Selecione a categoria do padrão.

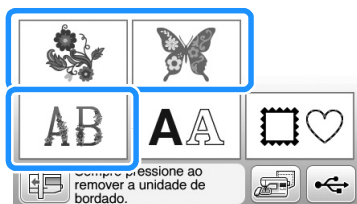

- 2 Pressione a tecla do padrão desejado.

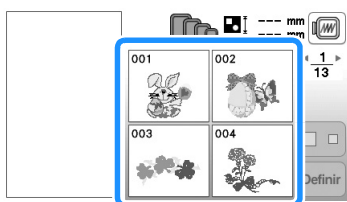

→ O padrão é exibido na parte esquerda da tela.

- 3 Pressione **Definir**.

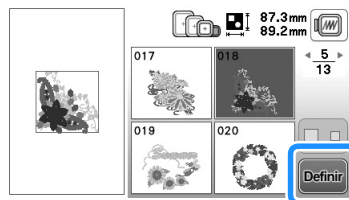

→ O padrão selecionado é destacado em vermelho.

- 4 Vá para “Editar padrões” na página E-5 para editar o padrão.

## Selecionar padrões de caracteres

- Exemplo: Digitar “We Fly” [“Nós voamos”].

- 1 Pressione **AA**.

- 2 Pressione a tecla da fonte que você deseja bordar.

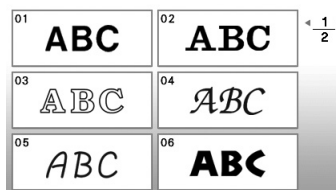

- 3 Pressione **▶** para exibir o “W” na tela e, em seguida, digite “W”.

- O número localizado no lado esquerdo da caixa de inserção de texto na parte superior da tela indica o número da linha atual.

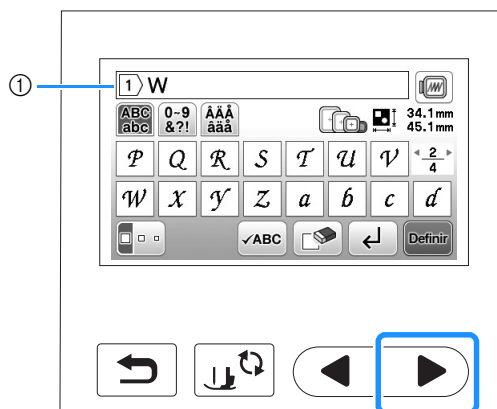

- ① Número da linha atual

**4** Pressione **▶** para exibir “e” na tela e, em seguida, digite “e”.

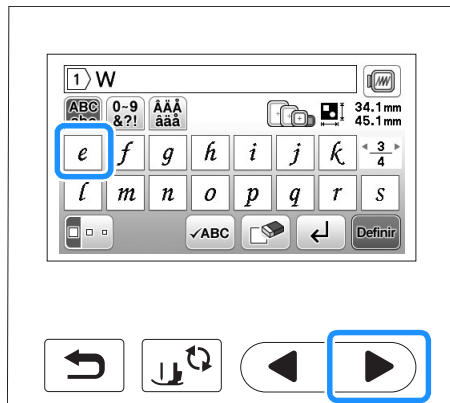

- Após selecionar o caractere, se você quiser modificar o tamanho do caractere, pressione **⏏**. O tamanho muda cada vez que você pressiona a tecla, de grande para médio e para pequeno.
- Caso cometa um erro, pressione **⌫** para apagá-lo.
- Se o padrão for muito pequeno para ver claramente, você pode usar a tecla **✓ABC** para verificá-lo.
- Se você quiser adicionar várias linhas, consulte “Inserir um avanço de linha” na página E-4.

**Lembrete**

- Caso continue a adicionar caracteres após alterar tamanho, os novos caracteres serão informados no novo tamanho.
- Você não pode alterar o tamanho dos caracteres informados após combinar padrões de ponto de caractere.

**5** Pressione **▶** e depois pressione **⏏** para digitar um espaço.

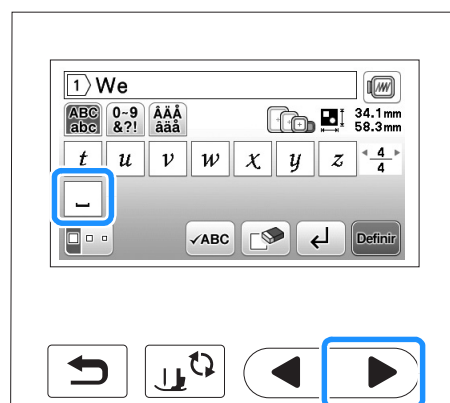

**6** Pressione **▶** e depois digite “F”.

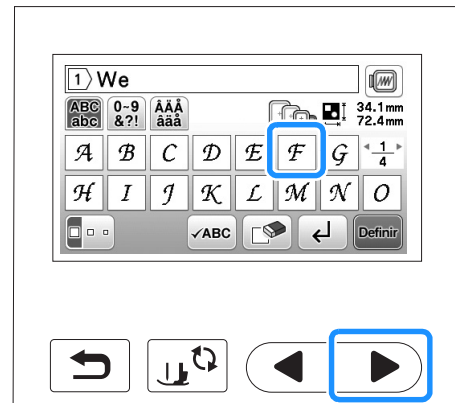

**7** Pressione **▶** para exibir “l” e “Y”. Em seguida, digite-os.

**8** Pressione **Definir**.

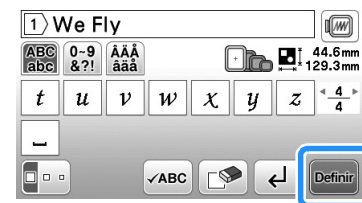

→ A tela de edição é exibida.

**9** Vá para “Editar padrões” na página E-5 para editar o padrão.

- Para obter mais detalhes sobre a edição de caracteres, consulte “Editar padrões de caracteres” na página E-9.
- Para retornar à tela anterior e selecionar outro padrão, pressione **↶**.

## ■ Inserir um avanço de linha

Usando a tecla de avanço de linha, várias linhas de texto podem ser inseridas. Cada linha torna-se um grupo, e cada um dos quais pode ser editado um de cada vez.

- **Exemplo:** Digitar “High” [“Alto”] na segunda linha da tela seguinte

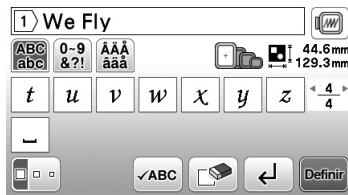

- 1 Pressione ↵.







- 2 Digite “High”.



- 3 Pressione Definir.

→ A tela de edição é exibida.

### Lembrete

- Para alterar o texto antes do avanço da linha na tela de inserção de texto, pressione , também para excluir qualquer texto após o avanço da linha.
- Quando  é pressionado para modificar o tamanho dos caracteres, o tamanho dos caracteres na linha de texto exibida é modificado. Para alterar o tamanho dos caracteres em uma linha de texto diferente, pressione  para excluir texto até que a linha a ser modificada apareça, ou redimensione o padrão na tela de edição de padrão.
- Nós recomendamos pressionar  antes de inserir um avanço de linha para visualizar o padrão.



## Selecionar padrões de bastidor

- 1 Pressione .

- 2 Pressione a tecla do formato de bastidor que você deseja bordar.

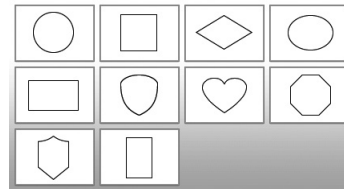

- 3 Pressione a tecla do padrão de bastidor que você deseja bordar.

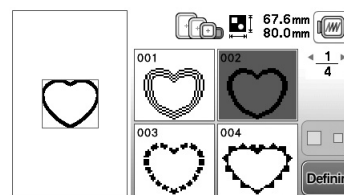

- Se você cometeu um engano ao selecionar o padrão, pressione a tecla do padrão que deseja bordar.  
→ O padrão selecionado é exibido na tela.

- 4 Pressione Definir.

→ A tela de edição é exibida.

- 5 Vá para “Editar padrões” na página E-5 para editar o padrão.

- Para retornar à tela anterior e selecionar outro padrão, pressione .

# Editar padrões

Quando um padrão for selecionado na tela de seleção de padrões e **Definir** for pressionado, a tela de edição de padrão é exibida. Para finalizar a edição, pressione **Fim Da Edição** para avançar para a tela de configurações de bordado.

## ■ Tela de edição de padrão

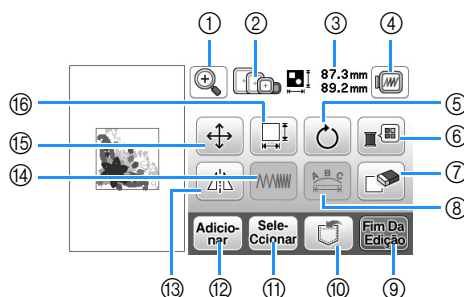

### Lembrete

- Se a exibição de uma tecla estiver cinza claro, você não poderá usar a função com o padrão selecionado.

## ⚠ CUIDADO

- Quando você tiver revisado o padrão, verifique a tela de bastidores para bordado disponíveis e use um bastidor apropriado. Se você utilizar um bastidor para bordado não exibido como disponível para uso, o pé-calcador pode atingir o bastidor e eventualmente causar ferimentos.

Nº	Tela	Nome da tecla	Explicação	Página
①		Tecla ampliar	Pressione esta tecla para ampliar o padrão na tela.	E-8
②		Bastidor de bordado	Exibe os bastidores para bordados que podem ser utilizados.	-
③		Tamanho do padrão	Mostra o tamanho total do padrão combinado.	-
④		Tecla de visualização	Pressione esta tecla para exibir a imagem costurada. Para obter detalhes, consulte "Visualizar o padrão selecionado" na seção "Operações básicas".	-
⑤		Tecla de rotação	Pressione esta tecla para girar o padrão. Você pode girar o padrão em um grau, em dez graus ou em noventa graus de uma vez.	E-6
⑥		Tecla paleta de linhas	Pressione esta tecla para alterar as cores do padrão exibido.	E-7
⑦		Tecla apagar	Pressione esta tecla para excluir o padrão selecionado (o padrão contornado pela caixa vermelha).	E-7
⑧		Tecla de edição de fonte	Pressione esta tecla para exibir a tela de edição da fonte. Para obter mais detalhes, consulte "Editar todos os padrões".	E-9
⑨		Tecla de final de edição	Pressione esta tecla para acessar a tela de layout de bastidor. Para obter mais detalhes, consulte "Editar padrões de caracteres".	E-15
⑩		Tecla de memória	Pressione esta tecla para salvar padrões na memória da máquina ou na unidade flash USB.	E-31
⑪		Tecla seleção de padrão	Quando um padrão combinado está selecionado, use estas teclas para selecionar uma parte do padrão para editar.	E-14
⑫		Tecla adicionar	Pressione esta tecla para adicionar mais um padrão de bordado ao padrão exibido no momento.	E-13
⑬		Tecla de espelhamento horizontal da imagem	Pressione esta tecla para fazer uma imagem horizontal espelhada do padrão selecionado.	E-7
⑭		Tecla de densidade de linha	Pressione esta tecla para alterar a densidade da linha de caracteres alfabéticos e padrões de bastidor.	E-7
⑮		Tecla de mover	Pressione estas teclas para mover o padrão.	E-6
⑯		Tecla de tamanho	Pressione esta tecla para alterar o tamanho do padrão. Os padrões podem ser ampliados ou reduzidos.	E-6

## Mover o padrão

1 Pressione .

2 Use  para mover o padrão na direção mostrada pela seta.

- Pressione  para centralizar o padrão.

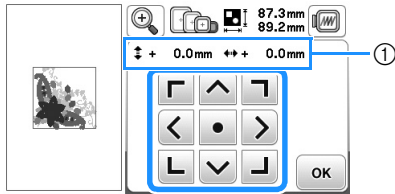

① Distância do centro

### Lembrete

- O padrão também pode ser movido arrastando-o.
- Os padrões não podem ser movidos nas telas onde  não apareça.







3 Pressione  para retornar à tela original.

## Alterar o tamanho do padrão

1 Pressione .

2 Selecione a direção na qual irá alterar o tamanho.

- Pressione cada tecla para mudar a forma do padrão como segue.

- : Amplie o padrão proporcionalmente.
- : Reduza o padrão proporcionalmente.
- : Estique o padrão horizontalmente.
- : Compacte o padrão horizontalmente.
- : Estique o padrão verticalmente.
- : Compacte o padrão verticalmente.
- : Retorne o padrão ao seu tamanho original.

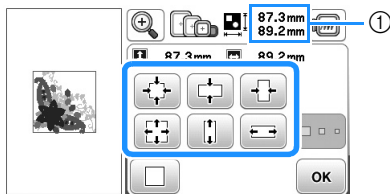

① Tamanho do padrão

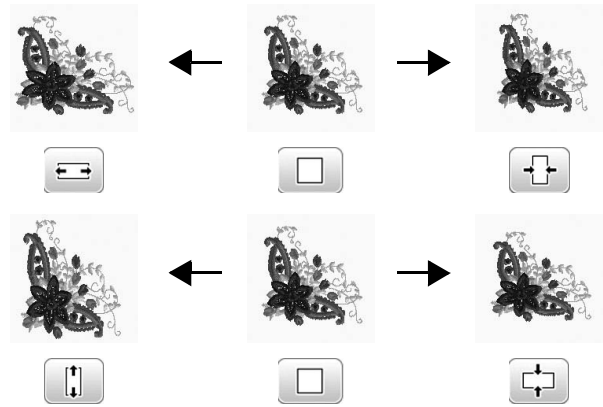

### Lembrete







- Alguns padrões ou caracteres podem ser ampliados mais do que outros.
- Alguns padrões ou caracteres podem ser ampliados em maior grau se forem girados em 90 graus.

3 Pressione  para retornar à tela original.

## Girar o padrão

1 Pressione .

2 Selecione o ângulo de rotação para o padrão.

- Pressione cada tecla para girar o padrão como segue.
  - : Permite girar o padrão 90 graus para a esquerda.
  - : Permite girar o padrão 90 graus para a direita.
  - : Permite girar o padrão 10 graus para a esquerda.
  - : Permite girar o padrão 10 graus para a direita.
  - : Permite girar o padrão 1 grau para a esquerda.
  - : Permite girar o padrão 1 grau para a direita.
- Pressione  para retornar o padrão à sua posição original.

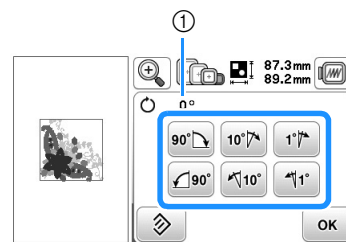

① Grau de rotação





3 Pressione  para retornar à tela original.

## Alterar a cor da linha



Você pode alterar a cor da linha movendo a cor a ser alterada para o topo da ordem de costura e selecionando uma nova cor nas cores de linha na máquina.

**1** Na tela de edição de padrão, pressione .

→ A tela da paleta de cores de linha é exibida.

**2** Pressione  ou  para colocar a cor que você deseja alterar no topo da ordem de costura.



**3** Pressione , ,  ou toque a cor na paleta de cores para selecionar uma nova cor.

- Para retornar à cor original, pressione . Se diversas cores tiverem sido alteradas, este comando retornará todas as cores às suas cores originais.

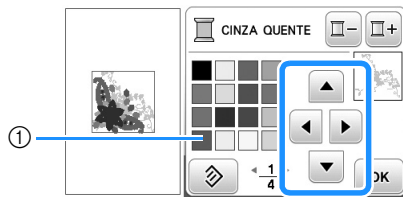



① Paleta de cores

→ A cor selecionada aparecerá no topo da ordem de costura.

**4** Pressione .

→ O display exibirá as cores alteradas.

## Criar uma imagem espelhada horizontal

Pressione  de modo que apareça como  para criar uma imagem espelhada horizontalmente do padrão selecionado.

Pressione  novamente para retornar o padrão ao normal.





## Alterar a densidade (apenas caracteres alfabéticos e padrões de bastidor)

Para alguns caracteres alfabéticos e padrões de moldura a densidade da linha pode ser alterada.

Você pode especificar uma configuração entre 80% e 120% em incrementos de 5%.

**1** Pressione .

**2** Alterar a densidade.

- Pressione  para tornar o padrão menos denso.
- Pressione  para tornar o padrão mais denso.

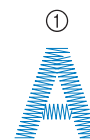
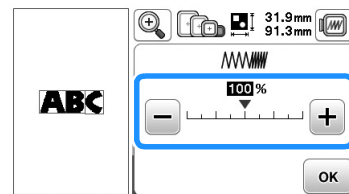

① Normal

② Fino (pontos mais juntos)

③ Grosso (pontos mais afastados)

→ A densidade do padrão é alterada cada vez que você pressiona um botão.

**3** Pressione  para retornar à tela de seleção de padrão.

## Excluir o padrão

Pressione  para excluir o padrão da tela.



## Exibir padrões na ampliação de tela

1 Pressione .



→ A tela de seleção de ampliação é exibida.

2 Pressione a ampliação desejada para ampliar o padrão.

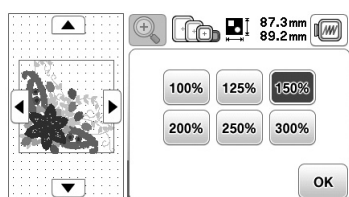

- Pressione  para retornar ao tamanho normal.

3 Pressione  para retornar à tela original.



## Após a edição

1 Pressione .



- Para combinar o padrão com outros padrões, selecione  (Página E-13).
- Para obter mais informações sobre padrões de costura, consulte “Bordar um padrão” na seção “Operações básicas”.

### Lembrete

- Se quiser retornar à tela de edição após pressionar , pressione .









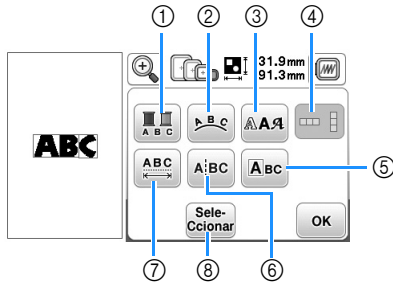

# Editar padrões de caracteres

A tela de edição da fonte aparece ao pressionar  na tela de edição de padrão.



## Tela de edição da fonte



Nº	Tela	Nome da tecla	Explicação	Página
①		Tecla multicolorido	Pressione esta tecla para alterar a cor de caracteres individuais em um padrão.	E-9
②		Tecla de arranjo	Pressione essa tecla para alterar a configuração de um padrão de caracteres.	E-12
③		Tecla de fontes	Pressione esta tecla para alterar a fonte dos caracteres selecionados.	E-10
④		Tecla de texto vertical/horizontal	Pressione esta tecla para alternar entre texto escrito verticalmente e horizontalmente.	E-9
⑤		Tecla de edição de caracteres	Pressione esta tecla para editar cada caractere separadamente.	E-11
⑥		Tecla de divisão de texto	Pressione esta tecla para dividir texto entre os caracteres de modo que eles possam ser editados separadamente.	E-10
⑦		Tecla espaçamento entre caracteres	Pressione esta tecla para alterar o espaçamento dos padrões de caractere.	E-10
⑧		Tecla de seleção	Pressione esta tecla para selecionar um caractere. Se a tecla de avanço de linha tiver sido utilizada enquanto o texto era digitado, linhas individuais podem ser selecionadas.	-

## Alterar as cores dos padrões de caracteres alfabéticos

Padrões de caracteres alfabéticos combinados podem ser costurados com cada letra em uma cor diferente. Se "MULTI COLOR" estiver definido, a máquina para após costurar cada caractere, de modo que a linha possa ser alterada para uma cor diferente.

1 Pressione  de modo que ela apareça como .

- Pressione a tecla novamente para retornar à configuração original.

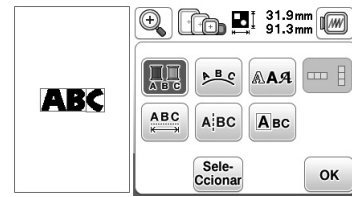

2 Pressione  para retornar à tela de edição de padrão.

- Pressione  para alterar as cores na ordem de costura (consulte a Página E-7).

3 Após um caractere estar costurado, altere a cor da linha e então costure o próximo caractere.

## Alternar entre texto escrito verticalmente e horizontalmente

Quando a fonte japonesa estiver selecionada, pode alternar entre texto escrito verticalmente e horizontalmente.

1 Pressione  para alternar entre texto escrito verticalmente e horizontalmente.

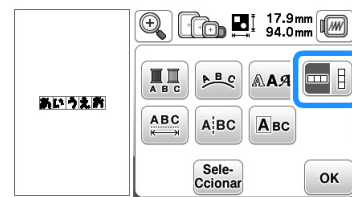

2 Pressione  para retornar à tela de edição de padrão.

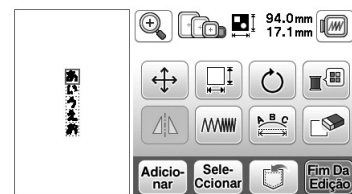

### Nota

- Caracteres ocidentais não podem ser escritos verticalmente.

## Alterar a fonte dos caracteres digitados

Depois de o texto ter sido digitado, a fonte pode ser alterada.

1 Pressione .

2 Selecione a fonte que você deseja usar.

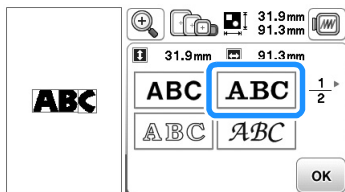

→ O texto aparece na tela com a nova fonte aplicada.

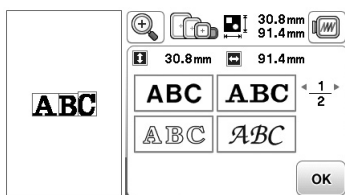



### Nota

- Dependendo do tipo de letra que foi selecionado, pode não ser possível alterar a fonte.

## Alterar o espaçamento entre caracteres

1 Pressione .

2 Pressione  /  para aumentar ou reduzir o espaçamento entre caracteres.

- Pressione  para retornar o padrão à sua aparência original.

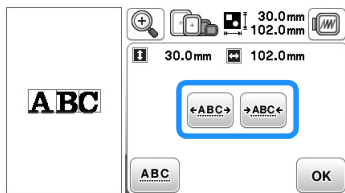

A B C ↔ ABC



3 Pressione  para retornar à tela de edição da fonte.

## Reduzir o espaçamento entre caracteres

O espaçamento entre caracteres pode ser reduzido em até 50% do caractere mais estreito no grupo.



### Nota

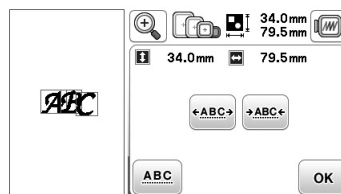
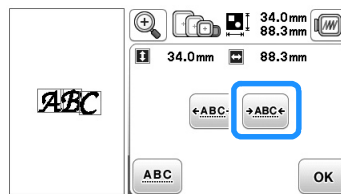

- Não é recomendado editar dados e transferi-los para outras máquinas ou máquinas mais antigas. Os mesmos recursos não se aplicam a outras máquinas, de modo que podem ocorrer problemas.
- O espaçamento entre caracteres pode ser reduzido somente quando os caracteres estão dispostos normalmente, em uma linha reta.



## Separar padrões de caracteres combinados

Padrões de caracteres combinados podem ser separados para ajustar o espaçamento entre caracteres ou para editar separadamente os padrões após todos os caracteres terem sido informados.

1 Pressione .

2 Use  /  para selecionar onde o padrão deve ser separado e pressione  para separá-lo. Neste exemplo, o padrão será separado entre "A" e "B".

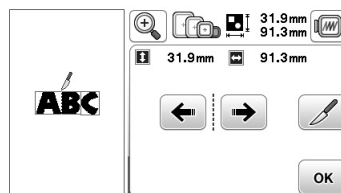

### Nota

- Um desenho de caractere separado não pode ser combinado novamente.

- 3 Pressione **OK** para retornar à tela de edição da fonte.

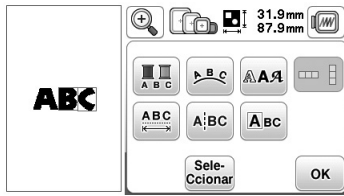

## Editar caracteres individuais

Pressione **A B C** para que um caractere individual possa ser selecionado para edição.

O tamanho dos caracteres e as fontes podem ser alterados.

### Alterar o tamanho

- 1 Pressione **A B C**.
- 2 Selecione o caractere a ser redimensionado.
  - Para selecionar o caractere, pressione **←** ou **→**.
  - O caractere selecionado é cercado com uma caixa vermelha.

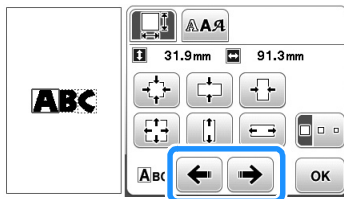

- 3 Selecione a direção na qual irá alterar o tamanho.

- Para obter mais detalhes sobre as diversas teclas, consulte o procedimento em “Alterar o tamanho do padrão” na página E-6.

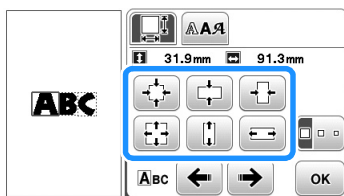

**A B C → A B C**

- 4 Pressione **OK** para retornar à tela de edição da fonte.

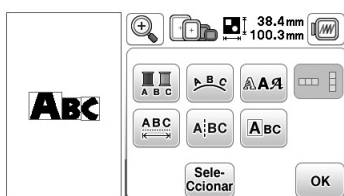

### Alterar a fonte

- 1 Pressione **A B C**.
- 2 Pressione **A A A** e, em seguida, selecione o caractere cuja fonte deve ser alterada.

- Para selecionar um caractere, pressione **←** ou **→**.

→ O caractere selecionado é cercado com uma caixa vermelha.

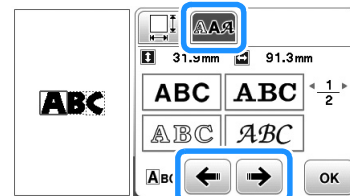

- 3 Selecione a fonte que você deseja usar.

→ O caractere muda para a fonte selecionada.

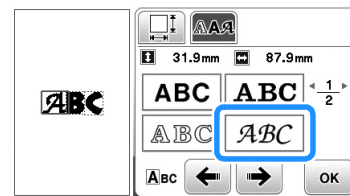

**A B C → A B C**

- 4 Pressione **OK** para retornar à tela de edição da fonte.

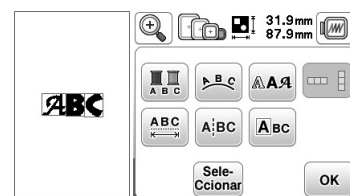



## Alterar a configuração dos padrões de caracteres

1 Pressione .

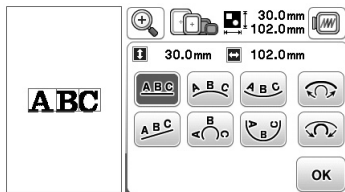
2 Pressione a tecla do layout que você deseja bordar.



- Ao selecionar um arco, use  e  para alterar o grau do mesmo.

: Faça o arco mais plano.

: Faça o arco mais redondo.

### Lembrete

- Ao selecionar ,  e  mudam para  e . Você pode aumentar ou diminuir a inclinação.

→ A tela exibirá o layout selecionado.

Exemplo:

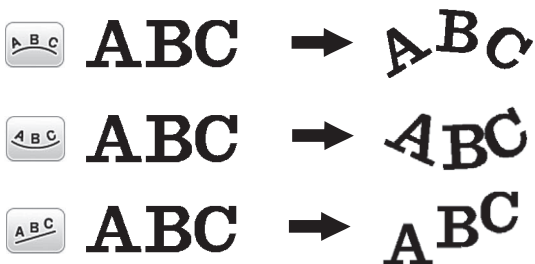

3 Pressione  para retornar à tela de edição da fonte.

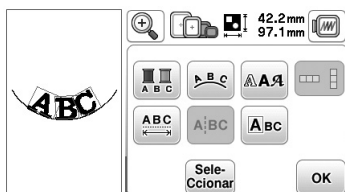

## Combinar padrões

### Editar padrões combinados

- Exemplo: Combinar caracteres alfabéticos com um padrão de bordado e editar



1 Pressione para selecionar um padrão de bordado.

2 Selecione o padrão seguinte e depois pressione .

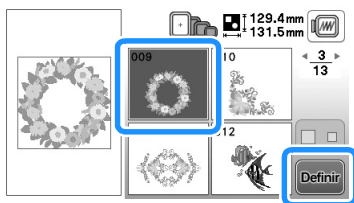

3 Pressione .



4 Pressione para digitar os caracteres alfabéticos.

- Pressione para retornar à tela anterior.

5 Selecione e digite "Spring" ["Primavera"].

→ Os caracteres que você digitar serão exibidos na parte superior da tela.

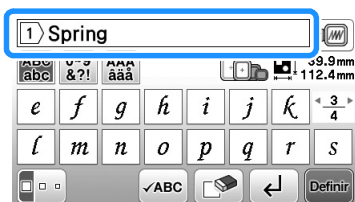

6 Pressione .

7 Pressione .



8 Use para mover os caracteres.

- Com o seu dedo, arraste os caracteres para movê-los.

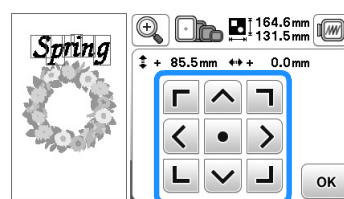

9 Pressione para retornar à tela de edição de padrão.

10 Pressione e para alterar o layout dos caracteres. Pressione duas vezes para retornar à tela de edição de padrão.

- Consulte a Página E-12 para obter mais informações sobre a alteração do layout.

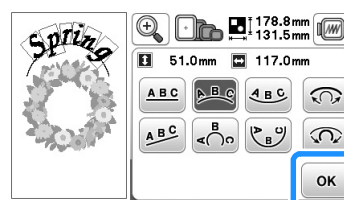

11 Pressione para alterar a cor dos caracteres.

→ A tela da paleta de cores de linha é exibida.

- Consulte a Página E-7 para obter mais informações sobre a alteração da cor.

12 Pressione para retornar à tela de edição de padrão.

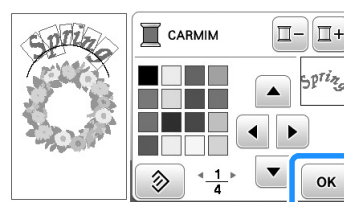

**13** Quando toda a edição estiver concluída, pressione

**Fim Da Edição** e depois **Bordado**.

→ A tela de bordados aparece.

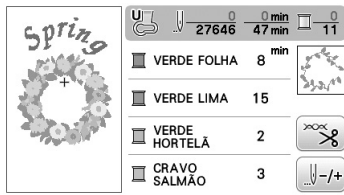

**2** Borde caracteres.

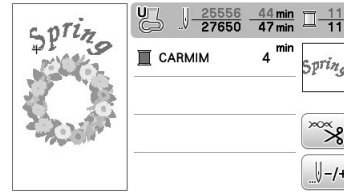

**Selecinar padrões de bordado combinados**

Se vários padrões forem selecionados, use **Sele-Ccionar** para selecionar o padrão a ser editado. Os padrões também podem ser selecionados tocando a tecla com o seu dedo.

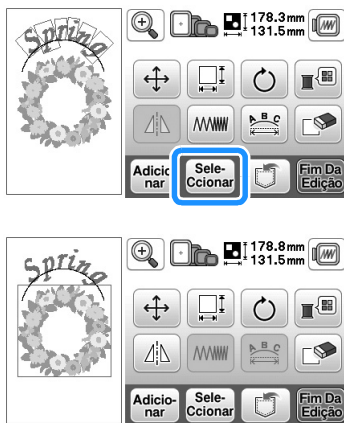

**Lembrete**

- Use **Sele-Ccionar** para selecionar padrões que estejam sobrepostos e não possam ser selecionados tocando na tela.

**Bordar padrões combinados**

Os padrões combinados são bordados na ordem que são introduzidos. Neste exemplo, a ordem de bordado será a seguinte:

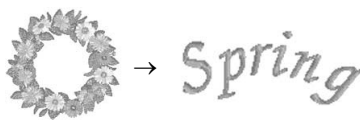

- Para obter mais informações sobre padrões de costura, consulte "Bordar um padrão" na seção "Operações básicas".

**1** Borde o padrão de flor seguindo a ordem das cores na tela.

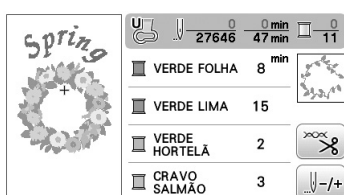

→ Após as flores terem sido bordadas, o cursor [+] se moverá para a parte de caracteres do padrão.

# Editar todos os padrões

Quando for pressionado na tela de edição, a tela de configurações de bordado aparece. Após editar o padrão, pressione para avançar para a tela de bordado.

## Tela de configurações de bordado

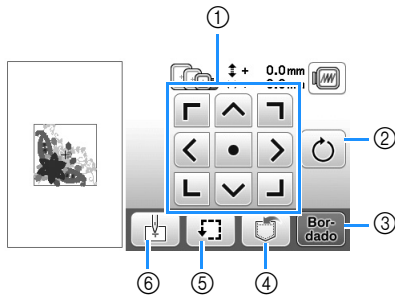

Nº	Tela	Nome da tecla	Explicação	Página
①		Tecla de mover	Pressione essas teclas para mover o padrão na direção mostrada pela seta. (Pressione a tecla central para retornar o padrão ao centro da área de bordado.)	E-15
②		Tecla de rotação	Pressione esta tecla para girar todo o padrão.	E-15
③		Tecla de bordado	Pressione esta tecla para entrar na tela de bordado.	-
④		Tecla de memória	Pressione esta tecla para salvar padrões na memória da máquina ou na unidade flash USB.	E-31
⑤		Tecla testar	Pressione esta tecla para verificar a posição do padrão. O bastidor de bordar se move para que você possa verificar se há espaço suficiente para costurar o padrão. Para obter detalhes, consulte "Verificar a posição do padrão" na seção "Operações básicas".	-
⑥		Tecla ponto inicial	Pressione esta tecla para mover a posição inicial da agulha e alinhar com a posição do padrão.	E-15

## Mover o padrão

Pressione para mover todo o padrão.

Para obter mais detalhes, consulte "Verificar a posição do padrão" na seção "Operações básicas".

## Girar o padrão

Pressione para girar todo o padrão.

Para obter detalhes, consulte a seção "Girar o padrão" na página E-6.

## Alinhar o padrão e a agulha

Exemplo: Alinhar o lado inferior esquerdo de um padrão e a agulha

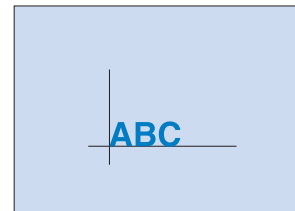

1 Marque a posição inicial do bordado no tecido, como mostrado.

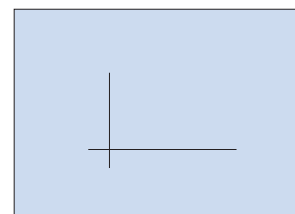

2 Pressione .

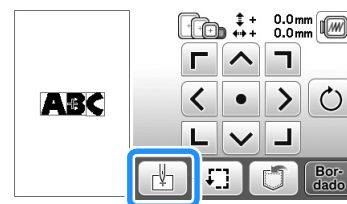

3 Pressione .

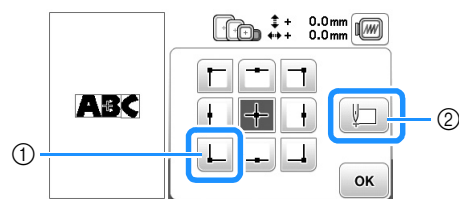

- ① Posição inicial
- ② Esta tecla é usada para alinhar caracteres interligados. (Página E-16)

→ A posição da agulha é movida para o canto inferior esquerdo do padrão (o bastidor para bordado se move de modo que a agulha esteja posicionada corretamente).

4 Pressione .



- 5 Use  para alinhar a agulha e a marca no tecido e começar a bordar o padrão.

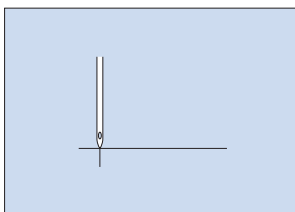

## Bordar caracteres interligados

Siga o procedimento descrito abaixo para bordar caracteres interligados em uma única linha quando o padrão inteiro ultrapassar o bastidor para bordado.

- Exemplo: Interligar "DEF" aos caracteres "ABC" usando o bastidor de bordar 10 cm x 10 cm (4 polegadas x 4 polegadas) (vendido separadamente com alguns modelos)

**A B C D E F**

- 1 Selecione os padrões de caracteres para "ABC" e, em seguida, pressione  e .





### Nota

- Para obter detalhes sobre a seleção de padrões de caractere, consulte "Selecionar padrões de caracteres" na página E-2.

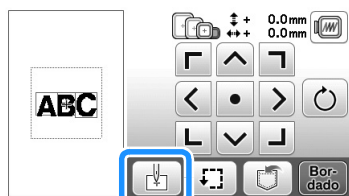
- 2 Pressione .



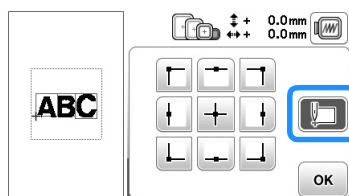

- 3 Pressione  e depois pressione .



→ A agulha é posicionada no canto inferior esquerdo do padrão. O bastidor move-se para posicionar a agulha corretamente.



### Nota

- Para cancelar a configuração de ponto de início e retorná-lo ao centro do padrão, pressione .
- Use  para selecionar um ponto de início diferente do bordado.

- 4 Pressione .

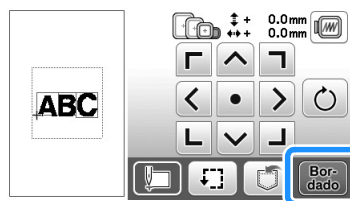

- 5 Abaixee o calçador de bordar e depois pressione o botão "Iniciar/Parar" para iniciar o bordado.

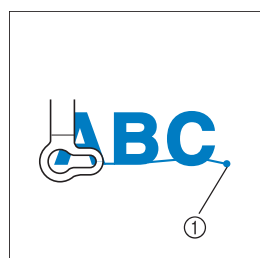

- 6 Após os caracteres terem sido bordados, corte as linhas, remova o bastidor de bordar e depois pressione  para "Bordado finalizado".

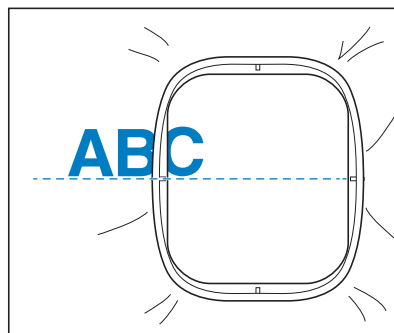

① Posição de término do bordado

- 7 Reposicione o tecido no bastidor de bordar de modo que o lado direito da letra "C" fique parcialmente dentro do bastidor de bordar; tomando cuidado para que as letras permaneçam retas e niveladas. Em seguida, recoloque o bastidor novamente para que os caracteres restantes ("DEF") possam ser bordados.



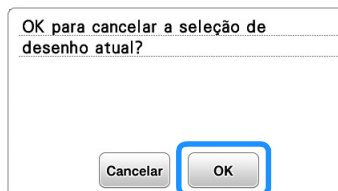

- 8 Pressione  e .





9 Conforme o passo 1, selecione os desenhos de caracteres “DEF”.

10 Pressione .

11 Pressione  e depois pressione .

→ A agulha é posicionada no canto inferior esquerdo do padrão. O bastidor move-se para posicionar a agulha corretamente.

12 Use  para alinhar a agulha com a posição de término do bordado do padrão anterior.

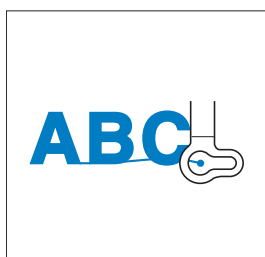
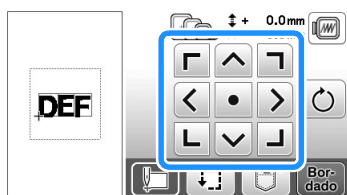

13 Pressione .

14 Abaixé o calcador de bordar e pressione o botão “Iniciar / Parar” para começar a bordar os padrões dos caracteres restantes.



## Aplicações de bordado

### Costurar padrões de bordado que usem aplicações

Quando a exibição de ordem de costura de cores exibir

- ☐ (MATERIAL DO ADORNO),
- ☐ (POSIÇÃO DO ADORNO) ou
- ☐ (ADORNO), siga o procedimento abaixo.

1. Criar uma peça de aplicação
- ↓
2. Costurar a posição da aplicação no tecido de base
- ↓
3. Fixar a peça da aplicação no tecido de base
- ↓
4. Bordar o restante do padrão

#### Materiais necessários

- Tecido para a peça da aplicação
- Tecido para a base da aplicação
- Entretela
- Cola de artesanato
- Linha de bordado

#### Nota

- Se ☐ (MATERIAL DO ADORNO), ☐ (POSIÇÃO DO ADORNO) ou ☐ (ADORNO) aparecer na lista de cores de linha, os nomes e números corretos das cores das linhas a serem utilizadas não aparecerão. Selecione as cores da linha dependendo daquelas no padrão da aplicação.

### 1. Criar uma peça de aplicação

- 1 Seleccione o padrão de aplicação e, em seguida, avance para a tela de bordado.

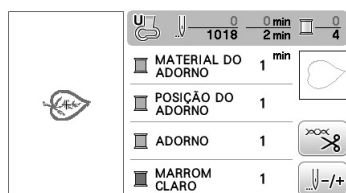

- 2 Coloque uma entretela estabilizadora no lado avesso do tecido da aplicação.

Coloque o tecido no bastidor de bordar e, em seguida, coloque o bastidor de bordar na unidade de bordado.

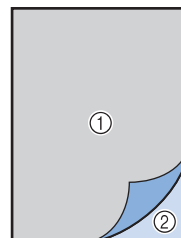

- ① Material da aplicação (algodão, feltro, etc.)
- ② Entretela de passar a ferro

- 3 Enfie a linha de bordar na máquina, abaixe a alavanca do pé-calcador e depois pressione o botão "Iniciar / Parar" para costurar a linha de recorte da peça da aplicação.

→ O contorno da peça de aplicação é costurado e, em seguida, a máquina para.

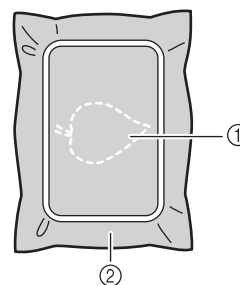

- ① Contorno da aplicação
- ② Material da aplicação

- 4 Remova o tecido para a peça da aplicação do bastidor de bordar e, em seguida, corte cuidadosamente ao longo da linha de recorte costurada.

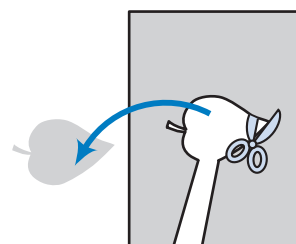

#### Nota

- Se a peça de aplicação for cortada ao longo do interior da linha de recorte, ela pode não ficar corretamente presa ao tecido. Portanto, corte cuidadosamente a peça da aplicação ao longo da linha de recorte.
- Depois de cortar a peça da aplicação, remova cuidadosamente a linha.

## 2. Costurar a posição da aplicação no tecido de base

- Coloque uma entretela estabilizadora no lado avesso do tecido para a base da aplicação. Coloque o tecido no bastidor para bordados e, em seguida, coloque o bastidor para bordados na unidade de bordado.
- Enfie a linha de bordar na máquina, abaixe a alavanca do pé-calcador e depois pressione o botão "Iniciar / Parar" para costurar a posição da aplicação.

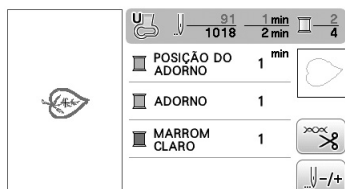

→ A posição da aplicação é costurada, e, em seguida, a máquina para.

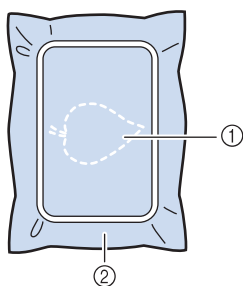

- Posição da aplicação
- Material da base

## 3 Remova o bastidor de bordar da unidade de bordado.



### Nota

- Não remova o tecido de base do bastidor de bordar até que toda a costura esteja concluída.

## 3. Fixar a peça da aplicação no tecido de base

- Levemente aplique cola de artesanato à parte de trás da peça de aplicação e, em seguida, fixe-a no tecido de base dentro do contorno da posição costurada no passo 2 de "2. Costurar a posição da aplicação no tecido de base".

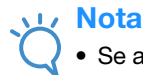
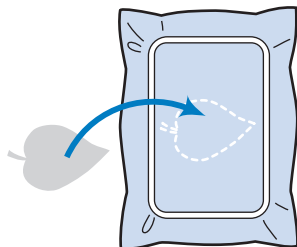

### Nota

- Se a peça de aplicação não ficar bem presa ao tecido de base, a peça de aplicação pode levantar-se do tecido de base durante a costura, causando desalinhamento.
- Se a peça de aplicação não puder ser fixada ao tecido de base com cola de artesanato, alinhavé-a firmemente no lugar com pontos de alinhavo.
- Se tecido fino for usado para a peça de aplicação, reforce-o e fixe-o no lugar com uma folha de adesivo de passar a ferro. Um ferro de passar pode ser usado para fixar a peça de aplicação no local de aplicação.
- Antes de fixar a peça de aplicação no tecido de base, não retire o tecido do bastidor de bordar.

## 2 Depois da peça de aplicação ter sido fixada, coloque o bastidor de bordar na máquina.



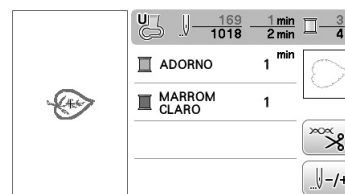

Enfie a linha de bordar na máquina, abaixe a alavanca do pé-calcador e depois pressione o botão "Iniciar / Parar" para costurar a aplicação.

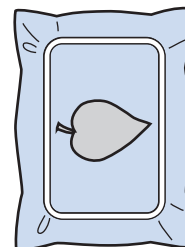

→ A peça de aplicação é costurada no tecido de base e, em seguida, a máquina para.

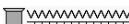

### Lembrete

- Dependendo do padrão que for selecionado,  (MATERIAL DO ADORNO),  (POSIÇÃO DO ADORNO) e  (ADORNO) para todos os três passos podem não aparecer. Se  (ADORNO) aparecer como uma cor, borde utilizando uma linha dessa cor.

#### 4. Bordar o restante do padrão

- 1 Altere a linha de bordar de acordo com a ordem de costura da cor da linha e depois termine de bordar o restante do padrão.

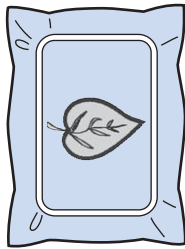
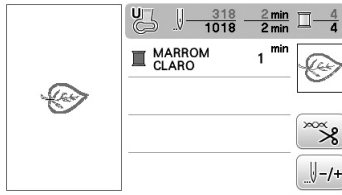

#### Lembrete

- Uma vez que a cola pode aderir ao pé-calcador, à agulha ou à placa de agulha, limpe a cola das peças depois de terminar de bordar o padrão da aplicação.
- Para melhores resultados, apare todas as linhas em excesso cada vez que a cor da linha for alterada.

### Usar um padrão de bastidor para fazer uma aplicação (1)

Você pode usar os padrões emoldurados do mesmo tamanho e forma para criar uma aplicação. Bordar um padrão com ponto reto e um padrão com ponto cheio.

- 1 Selecione um padrão de moldura com ponto reto. Borde o padrão no material da aplicação e depois corte cuidadosamente ao redor do lado externo da forma.

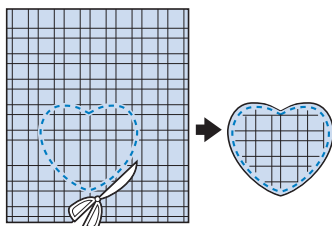
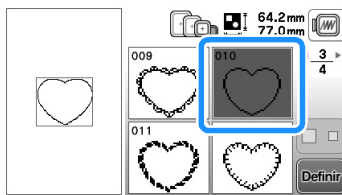

- 2 Borde o mesmo padrão do passo 1 no tecido base.

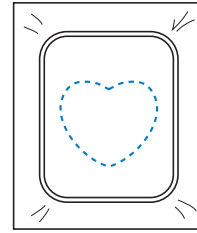

- 3 Aplique uma camada fina de cola para tecidos ou de adesivo temporário em spray na parte de trás da aplicação criada no passo 1. Coloque a aplicação no tecido base, coincidindo as formas.

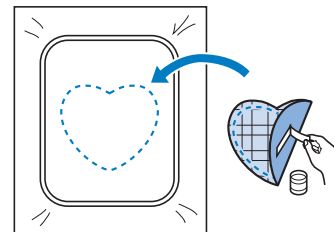

- 4 Selecione o padrão de moldura em ponto cheio do mesmo formato que o da aplicação. Borde sobre a aplicação e o tecido base a partir do passo 3 para criar a aplicação.

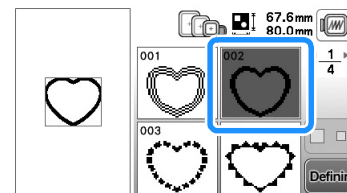

#### Nota

- Caso altere o tamanho ou a posição dos padrões ao selecioná-los, anote o tamanho e a localização.

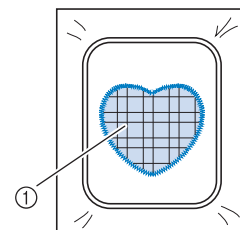

① Material da aplicação

## Usar um padrão de bastidor para fazer uma aplicação (2)

Este é um segundo método para fazer aplicação usando padrões de bordado. Usando este método, você não precisa alterar o tecido no bastidor para bordado. Bordar um padrão com ponto reto e um padrão com ponto cheio.

- 1 **Selecione um padrão de moldura com ponto reto e borde o padrão no tecido base.**

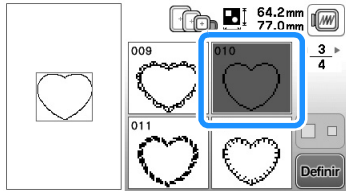

- 2 **Coloque o tecido da aplicação sobre o padrão bordado no passo 1.**

- Assegure-se de que o tecido da aplicação cubra totalmente a linha da costura.

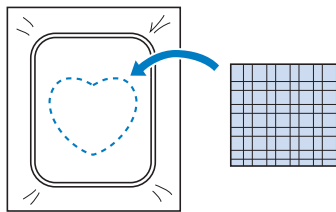

- 3 **Borde o mesmo padrão no tecido da aplicação.**

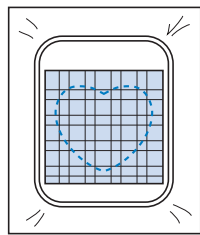

- 4 **Retire o bastidor para bordado da unidade de bordado e corte ao redor da parte externa dos pontos.**

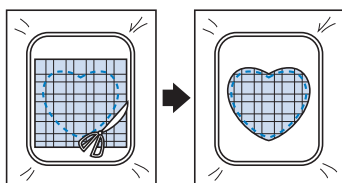

### Nota

- Não remova o tecido do bastidor para bordado para cortá-lo. Além disso, não estique ou aperte o tecido. Caso contrário, o tecido pode afrouxar no bastidor.

- 5 **Selecione o padrão de moldura em ponto cheio do mesmo formato que o da aplicação.**

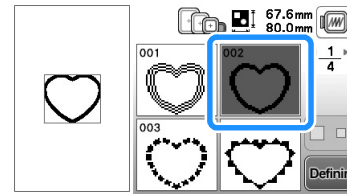

### Nota

- Não altere o tamanho ou a posição do padrão.
- Caso altere o tamanho ou a posição dos padrões ao selecioná-los, anote o tamanho e a localização.

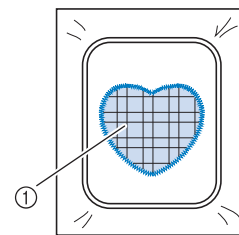

① Material da aplicação

- 6 **Recoloque o bastidor para bordado na unidade de bordado e borde o padrão em ponto cheio para criar a aplicação.**

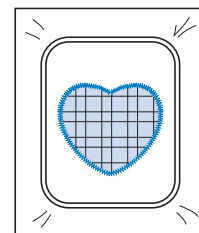

## Costurar padrões de bordado divididos

Podem ser costurados padrões de bordado divididos criados com o PE-DESIGN Ver.7 ou mais recente, ou com o PE-DESIGN NEXT. Com os padrões de bordado divididos, desenhos de bordado maiores que a moldura do bastidor são divididos em várias seções, as quais se combinam para criar um único padrão após cada seção ser costurada.

Para obter detalhes sobre a criação de padrões de bordado divididos e obter instruções mais detalhadas de costura, consulte o manual de instrução incluso com o PE-DESIGN Ver.7 ou mais recente, ou com o PE-DESIGN NEXT.

O procedimento a seguir descreve como ler o padrão de bordado dividido (mostrado abaixo) a partir de uma unidade flash USB e bordá-lo.

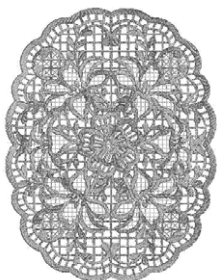



- 1 **Insira a unidade flash USB contendo o padrão de bordado dividido que foi criado e, em seguida, selecione o padrão de bordado dividido a ser bordado.**

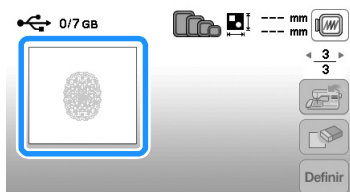

- Para obter mais detalhes sobre a recuperação de padrões, consulte “Recuperar de uma unidade flash USB” na página E-34.

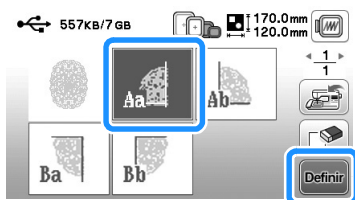

→ Aparecerá uma tela na qual uma seção do padrão de bordado dividido pode ser selecionada.

- 2 **Selecione a seção  a ser bordada e pressione .**



- Selecione as seções na ordem alfabética.
- Podem ser exibidas no máximo 5 seções em uma página. Se houver 6 ou mais seções no padrão, pressione  ou  para exibir a página anterior ou a próxima página.

- 3 **Se necessário, edite o padrão e depois pressione .**

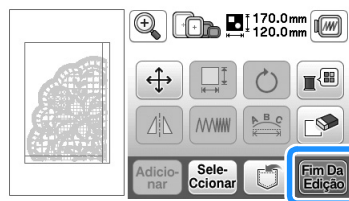

- 4 **Pressione .**

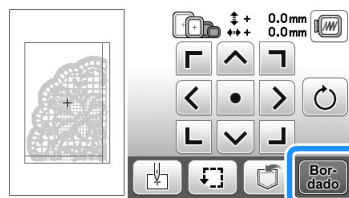

- Para obter mais detalhes sobre editar padrões, consulte “Editar todos os padrões” na página E-15.

### Lembrete

- O padrão pode ser girado 90° para a esquerda ou para a direita quando  é pressionado.

- 5 **Pressione o botão “Iniciar/Parar” para bordar a seção do padrão.**

- 6 **Quando o bordado é concluído, a tela abaixo é exibida. Pressione .**

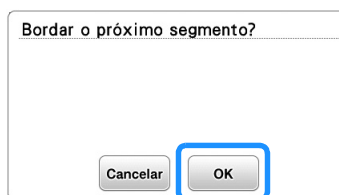

→ Aparecerá uma tela na qual uma seção do padrão de bordado dividido pode ser selecionada.

- 7 **Repita os passos de [2](#) a [6](#) para bordar as seções restantes do padrão.**



## Ajustes durante o processo de bordado



### Nota

- Tenha cuidado para não bater no carro da unidade de bordado ou no pé-calçador ao remover ou colocar o bastidor para bordado. Caso contrário, o padrão não será bordado corretamente.

### Se a bobina ficar sem linha

Quando a bobina começar a ficar sem linha durante o bordado, a máquina irá parar e a mensagem abaixo aparecerá. Pressione  e siga as orientações abaixo para passar novamente a linha de baixo. Caso falte muito pouca costura, você pode bordar aproximadamente 10 pontos finais sem passar novamente a linha na máquina pressionando . A máquina irá parar após costurar aproximadamente 10 pontos.

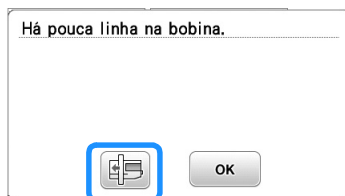

- 1 Pressione .

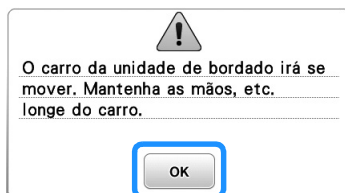

→ Após a linha ser cortada automaticamente o carro irá mover-se.

- 2 Destrave a alavanca de fixação do bastidor e remova o bastidor para bordado.

- Tenha cuidado para não aplicar muita força ao tecido neste momento. Caso contrário, o tecido pode afrouxar no bastidor.

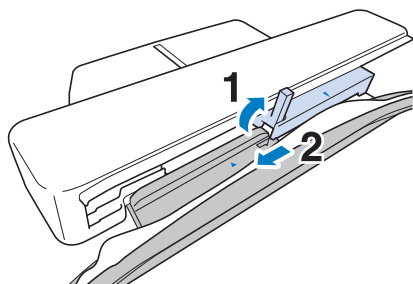

- 3 Insira uma bobina cheia na máquina. (consulte "Instalar a bobina" de "Operações básicas".)

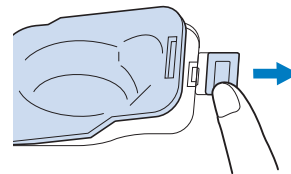

- 4 Pressione .

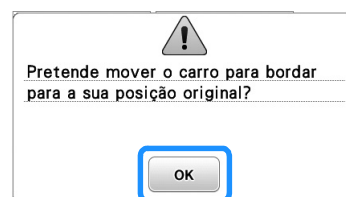

- 5 Coloque o bastidor para bordado.

- 6 Para retornar à área no padrão onde você parou de costurar, siga os passos de 3 até 6 na próxima seção.

## Se a linha arrebentar durante a costura

- 1 Pressione o botão “Iniciar/Parar” para parar a máquina.
- 2 Se a linha superior estiver arrebentada, faça novamente a passagem da linha superior. Se a linha da bobina estiver arrebentada, pressione e siga as orientações nos passos de 1 até 5 da seção anterior para voltar a colocar a bobina.

- 3 Pressione .

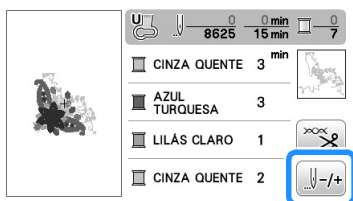

- 4 Pressione , , ou para mover a agulha para trás com o número de pontos correto antes da área onde a linha arrebentou.

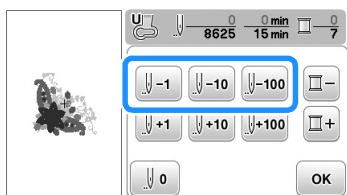

### Lembrete

- Caso não possa mover de volta à área onde a linha arrebentou, pressione para selecionar a cor e mover para o início da mesma e depois use , , ou para mover para frente até um pouco antes de onde a linha arrebentou.

- 5 Pressione para retornar à tela original.

- 6 Pressione (Botão do dispositivo de elevação do pé-calcador) para baixar o pé-calcador e pressione o botão “Iniciar / Parar” para continuar a costura.

## Começar novamente do início

- 1 Pressione .

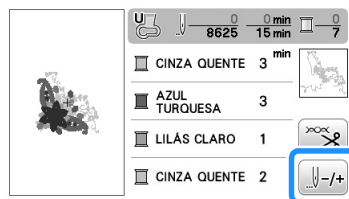

- 2 Pressione .

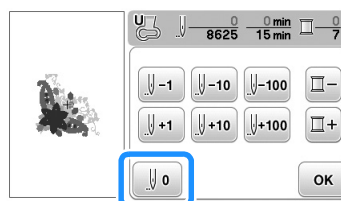

→ O bastidor para bordado se move, retornando a agulha à posição de início do padrão.

- 3 Pressione (Botão do dispositivo de elevação do pé-calcador) para baixar o pé-calcador e iniciar a costura.

## Retomar o bordado após desligar a energia

A cor e o número do ponto atuais são salvos quando o bordado é interrompido. Na próxima vez que a máquina for ligada você terá a opção de continuar ou excluir o padrão.

### Lembrete

- Mesmo se faltar energia no meio do bordado a máquina retornará ao ponto onde o bordado foi interrompido quando for ligada novamente.

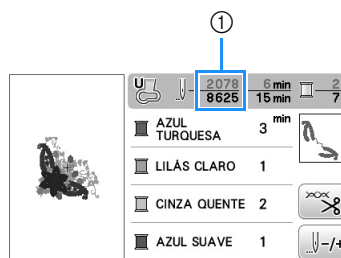

① Número do ponto atual quando o bordado foi interrompido

### Nota

- Não remova a unidade de bordado, caso contrário, a máquina não lembrará mais do seu desenho.

- 1 LIGUE a máquina.

- 2 Siga as instruções mostradas na tela e remova o bastidor para bordado.

→ Será mostrada a mensagem a seguir.



### 3 Coloque o bastidor para bordado e pressione .

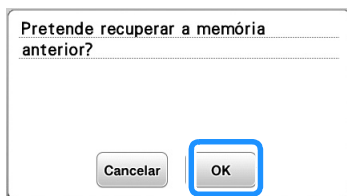

→ A tela de bordado anterior, exibida antes de a máquina ser desligada, aparecerá.



#### Lembrete

- Se quiser iniciar um novo padrão de bordado, pressione  de modo que a tela de seleção de padrão apareça.

### 4 Continue o bordado.

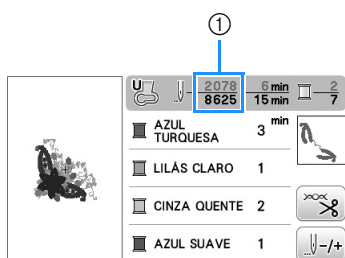

① Número do ponto quando o bordado foi retomado

## Fazer ajustes no bordado

### Ajustar a tensão da linha

Ao bordar, a tensão da linha deve ser ajustada de modo que a linha superior possa ser vista um pouco no lado avesso do tecido.

#### ■ Tensão correta da linha

O padrão pode ser visto pelo lado avesso do tecido. Se a tensão da linha não estiver ajustada corretamente, o padrão não terá um bom acabamento. O tecido pode ficar enrugado ou a linha pode se romper.



- ① Lado direito
- ② Lado avesso

Siga as operações descritas a seguir para ajustar a tensão da linha de acordo com a situação.

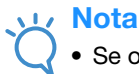

#### Nota

- Se o ajuste da tensão da linha for muito fraco, a máquina poderá parar durante o bordado. Isso não é sinal de mau funcionamento. Aumente a tensão da linha ligeiramente e comece a bordar novamente.



#### Lembrete

- Se você DESLIGAR a máquina ou selecionar um padrão diferente, a tensão da linha será ajustada novamente para a configuração automática.
- Ao recuperar um padrão salvo, a configuração de tensão da linha será a mesma de quando o padrão foi salvo.

#### ■ A linha superior está muito esticada

A tensão da linha superior está muito alta, deixando a linha da bobina visível pelo lado direito do tecido.

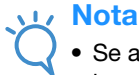

#### Nota

- Se a linha da bobina tiver sido passada incorretamente, a linha superior poderá ficar muito esticada. Neste caso, consulte “Instalar a bobina” de “Operações básicas” e passe novamente a linha da bobina.



- ① Lado direito
- ② Lado avesso

#### 1 Pressione .

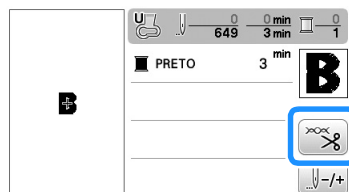

#### 2 Pressione para diminuir a tensão da linha superior. (O número da tensão diminuirá.)

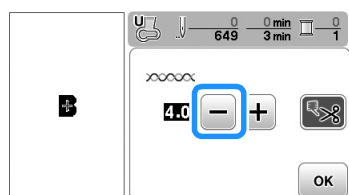

#### 3 Pressione .

#### ■ A linha superior está muito frouxa

Se a tensão da linha superior estiver muito frouxa, a linha superior ficará solta, e surgirá um emaranhado de linhas no lado direito do tecido.



#### Nota

- Se a linha superior tiver sido passada incorretamente, a linha de cima poderá ficar muito frouxa. Neste caso, consulte “Passar a linha superior” de “Operações básicas” e passe novamente a linha da cima.

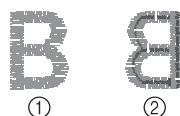

- ① Lado direito
- ② Lado avesso

#### 1 Pressione .

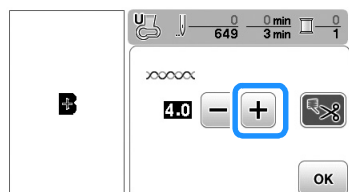

#### 2 Pressione para aumentar a tensão da linha superior. (O número da tensão aumentará.)

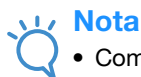

### 3 Pressione .



#### Nota

- Com “Tensão do bordado” na tela de configuração, a tensão da linha superior pode ser ajustada para o bordado. A configuração selecionada será aplicada a todos os padrões. Ao bordar, se a tensão geral da linha superior estiver muito alta ou baixa, ajuste-a na tela de configuração. Pressione  para aumentar a tensão da linha superior e  para diminuí-la. Se um padrão de bordado específico precisar de ajustes finos adicionais, consulte “Ajustar a tensão da linha” na página E-26.

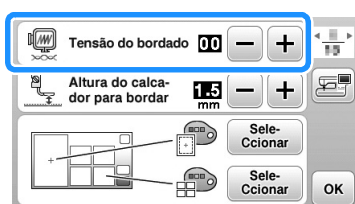

## Ajustar a caixa da bobina (sem cor no parafuso)

A caixa da bobina (sem cor no parafuso) pode ser ajustada quando forem necessárias alterações na tensão da bobina para acomodar linhas da bobina diferentes. Consulte “Acabamentos bonitos de bordado” em “Operações básicas”.

Para ajustar a tensão da bobina para a função de bordado, usando a caixa da bobina (sem cor no parafuso), gire o parafuso de cabeça com fenda (-) com uma chave de fenda (pequena).

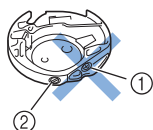

- ① Não gire o parafuso Phillips (+).
- ② Ajuste com uma chave de fenda (pequena).

### ■ Tensão correta

A linha superior aparece um pouco no avesso do tecido.

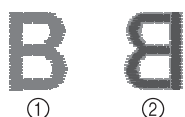

- ① Lado direito
- ② Lado avesso

### ■ A linha da bobina está muito frouxa

A linha da bobina aparece um pouco no lado direito do tecido.

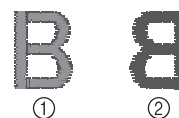

- ① Lado direito
- ② Lado avesso

Se isso ocorrer, gire o parafuso de cabeça com fenda (-) no sentido horário, tendo cuidado para não apertar demais o parafuso, cerca de 30-45 graus para aumentar a tensão da bobina.

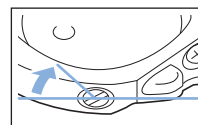

### ■ A linha da bobina está muito apertada

A linha superior no lado direito do tecido parece estar levantada/enlaçada e a linha da bobina não é vista no avesso do tecido.

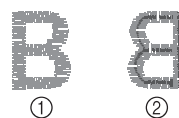

- ① Lado direito
- ② Lado avesso

Se isso ocorrer, gire o parafuso de cabeça com fenda (-) no sentido anti-horário, tendo cuidado para não afrouxar demais o parafuso, cerca de 30-45 graus para diminuir a tensão da bobina.

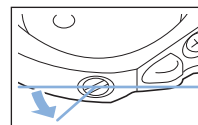

## ⚠ CUIDADO

- Ao ajustar a caixa da bobina, assegure-se de remover a bobina da caixa da bobina.
- NÃO ajuste a posição do parafuso Phillips (+) da caixa da bobina, pois isso pode causar danos à caixa da bobina, tornando-a inutilizável.
- Se estiver difícil de girar o parafuso de cabeça com fenda (-), não use força. Girar demais o parafuso ou forçar em qualquer direção (rotacional) pode causar danos à caixa da bobina. Caso ocorram danos, a caixa da bobina pode não manter a tensão correta.

## Usar a função do cortador de linha automático (CORTE NO FIM DA COR)

A função de cortador de linha automático cortará a linha ao final da costura de cada cor. Inicialmente, esta função está ligada. Para desligá-la, pressione a tecla e depois . Esta função pode ser ligada e desligada durante o bordado.

- Esta configuração retorna ao seu padrão quando a máquina é desligada.

1 Pressione .

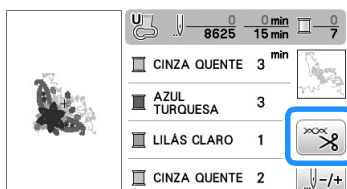

2 Pressione para desligar a função de cortador de linha automático.

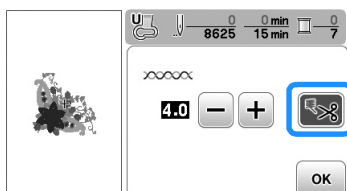

→ A tecla será exibida como .

- Quando uma cor de linha for costurada, a máquina irá parar sem cortar a linha.

3 Pressione para retornar à tela original.

## Ajustar a velocidade do bordado

1 Pressione para exibir a seguinte tela.

2 Altere a “Velocidade máx. de bordado” pressionando .



3 Pressione para retornar à tela original.

## Lembrete

- “ppm” é o número de pontos costurados em um minuto.
- Reduza a velocidade de bordado quando estiver bordando em tecidos finos, grossos ou pesados.
- A velocidade de costura pode ser alterada depois de o padrão de bordado ter sido iniciado.
- A configuração de velocidade máxima de bordado não muda até que a nova configuração seja selecionada. A configuração especificada antes de a máquina ser desligada permanecerá selecionada na próxima vez que ela for ligada.
- Diminua a uma ppm mais lenta ao utilizar uma linha especial como uma linha metálica.

## Alterar a “Visualização do bastidor para bordar”

1 Pressione para exibir a seguinte tela.

2 Na “Visualização do bastidor para bordar”, use para alterar o modo de exibição do bastidor de bordar.

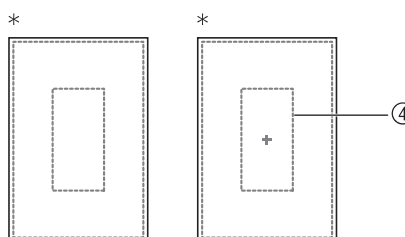
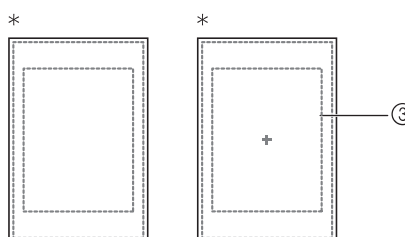
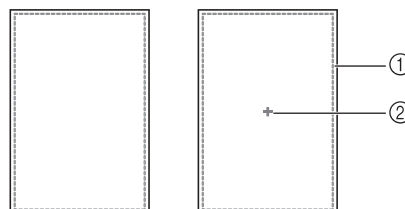
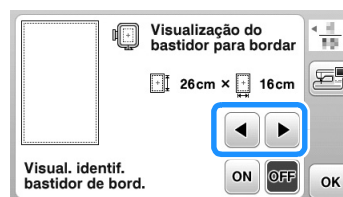

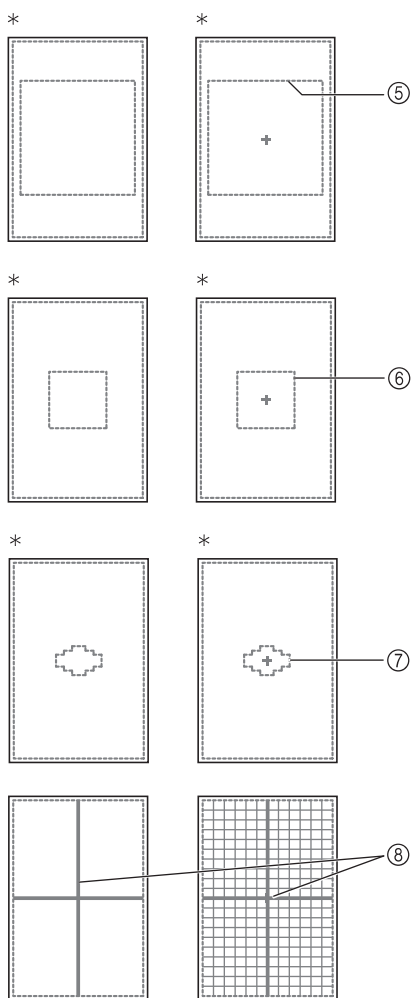

\* Vendido separadamente com alguns modelos.

- ① Área de bordado do bastidor extragrande  
26 cm × 16 cm (10-1/4 polegadas × 6-1/4 polegadas)
- ② Marca central
- ③ Área de bordado do bastidor grande\*  
18 cm × 13 cm (7 polegadas × 5 polegadas)
- ④ Área de bordado do bastidor de bordar de arremate\*  
18 cm × 10 cm (7 polegadas × 4 polegadas)
- ⑤ Área de bordado do bastidor de bordar de acolchoados\*  
15 cm × 15 cm (6 polegadas × 6 polegadas)
- ⑥ Área de bordado do bastidor médio\*  
10 cm × 10 cm (4 polegadas × 4 polegadas)
- ⑦ Área de bordado do bastidor de bordar pequeno\*  
2 cm × 6 cm (1 polegada × 2-1/2 polegadas)
- ⑧ Linhas de grade

**3** Pressione **OK** para retornar à tela original.

## Selecionar / exibir padrões de acordo com o tamanho do bastidor de bordar

Se “Visual. identif. bastidor de bord.” na tela de configurações estiver definido como “ON”, o padrão pode ser editado na tela como se aquele bastidor de bordar estivesse fixado.

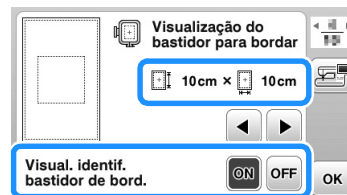

Quando “Visual. identif. bastidor de bord.” é definido como “OFF”.

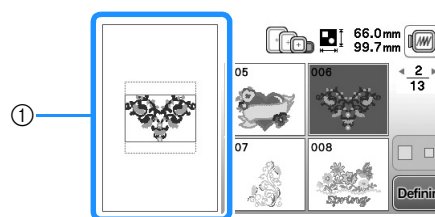

- ① A área de bordado do bastidor extragrande é exibida.

Quando “Visual. identif. bastidor de bord.” é definido como “ON”.

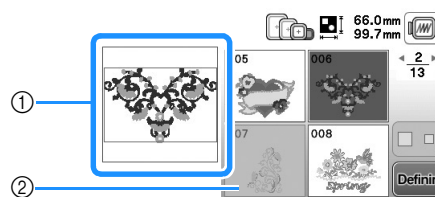

- ① A área de bordado para o bastidor selecionado é exibida.
- ② Os padrões que não se encaixam no bastidor selecionado aparecem sombreados e não podem ser selecionados.



### Lembrete

- Os padrões que não podem ser costurados no bastidor de bordar selecionado não estarão disponíveis na tela de seleção de padrão.
- O padrão será ampliado ou reduzido dentro da área de bordado do bastidor de bordar selecionado.
- Ao ampliar o padrão pressionando na tela de edição, ele é ampliado para 100% do tamanho do bastidor de bordar selecionado.

## Alterar as cores de fundo dos padrões de bordado

Na tela de configurações, é possível alterar as cores de fundo para o padrão de bordado e para as miniaturas dos padrões. Dependendo da cor do desenho, selecione a cor de fundo desejada das 66 configurações disponíveis. Podem ser selecionadas cores de fundo diferentes para o padrão de bordado e para as miniaturas dos padrões.

**1** Pressione  para exibir a seguinte tela.

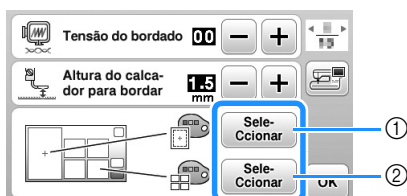

- ① Fundo do padrão de bordado
- ② Fundo das miniaturas dos padrões

**2** Pressione .

**3** Selecione a cor de fundo das 66 configurações disponíveis.

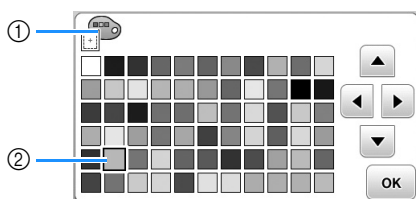

- ① Fundo do padrão de bordado
- ② Cor selecionada

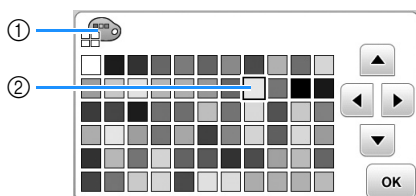

- ① Fundo das miniaturas dos padrões
- ② Cor selecionada

**4** Pressione  duas vezes para retornar à tela original.

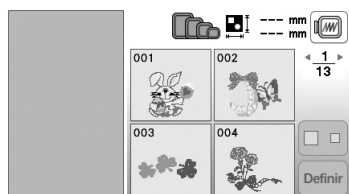

### Lembrete

- O ajuste selecionado permanecerá na memória mesmo que a máquina seja desligada.

## Especificar o tamanho das miniaturas dos padrões

As miniaturas para seleção do padrão de bordado podem ser ajustadas para serem exibidas em tamanho pequeno ou grande. O tamanho grande corresponde a 1,5 vezes o tamanho pequeno.

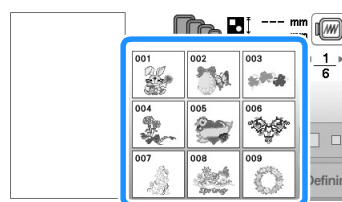
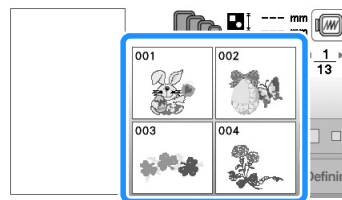

**1** Pressione  para exibir a seguinte tela.

**2** Pressione  ou  para selecionar o tamanho desejado de miniatura.



**3** Pressione  para retornar à tela original.

## Usar a função de memória

### Precauções com os dados de bordado

Observe as seguintes precauções ao utilizar arquivos de bordados diferentes daqueles criados e salvos nesta máquina.

#### CUIDADO

- Ao utilizar dados de bordado que não os nossos padrões originais, a linha pode arrebentar ou a agulha pode quebrar ao costurar com uma densidade de ponto muito fina ou ao costurar três ou mais pontos sobrepostos. Nesse caso, use um dos nossos programas exclusivos de criação de desenhos para editar o arquivo desse bordado.

### Tipos de dados de bordado que podem ser utilizados

- Somente arquivos de dados de bordados .pes, .phc e .dst podem ser utilizados nessa máquina. O uso de dados que não aqueles salvos usando nossos sistemas de desenho de dados ou nossas máquinas pode causar mau funcionamento na máquina de bordar.

### Tipos de mídia USB que podem ser usadas

Dados de pontos podem ser salvos ou recuperados a partir de uma unidade flash USB de qualquer tamanho.



#### Nota

- A velocidade de processamento pode variar de acordo com a quantidade de dados armazenada.
- Apenas uma unidade flash USB pode ser conectada à porta USB nesta máquina.
- A luz de acesso começará a piscar depois que a unidade flash USB for inserida, e a máquina levará aproximadamente de 5 a 6 segundos para reconhecer a unidade. (O tempo irá variar dependendo da unidade flash USB).
- Para obter informações adicionais, consulte o manual de instruções fornecido com a unidade flash USB que você comprou.



#### Lembrete

- Para criar pastas de arquivo, use um computador.

### Precauções ao usar o computador para criar e salvar dados

- Se o nome da pasta/arquivo de bordado não puder ser identificado, por exemplo, por conter caracteres especiais, a pasta/arquivo não será exibida. Se isso ocorrer, mude o nome da pasta/arquivo. Recomendamos usar as 26 letras do alfabeto (maiúsculas e minúsculas), os números de 0 a 9, "-" e "\_".

- Se dados de bordado com mais de 26 cm x 16 cm (aprox. 10-1/4 polegadas x 6-1/4 polegadas) forem selecionados, o padrão será exibido com uma rotação de 90 graus quando for lido.

Mesmo após ter sido girado 90 graus, os dados de um bordado com mais de 26 cm x 16 cm (aprox. 10-1/4 polegadas x 6-1/4 polegadas) não podem ser utilizados.

(Todos os desenhos devem estar nos limites de 26 cm x 16 cm (aprox. 10-1/4 polegadas x 6-1/4 polegadas) de tamanho do campo de desenho).

- Os arquivos .pes salvos com o número de pontos ou o número de cores excedendo os limites especificados não poderão ser exibidos no display. O desenho combinado não pode exceder um número máximo de 400.000 pontos ou 125 trocas de cor (esses números são aproximados, pois dependem do tamanho total do desenho). Utilize um dos nossos programas exclusivos de criação de desenhos para editar o padrão do bordado de modo que ele se enquadre nessas especificações.
- Dados de bordado armazenados em uma pasta criada em uma unidade flash USB podem ser recuperados.
- A máquina irá reconhecer os dados de bordado mesmo se a unidade de bordado não estiver instalada.

### Dados de bordado Tajima (.dst)

- Os dados .dst são exibidos na tela de lista de padrões por nome do arquivo (a imagem real não pode ser exibida). Somente os primeiros oito caracteres do nome do arquivo poderão ser exibidos na tela.
- Como os arquivos Tajima (.dst) não contêm informações específicas de cores das linhas, eles são exibidos com a nossa sequência padrão de cores de linha. Confira na visualização e troque as cores de linha como desejar.



## Salvar padrões de bordado na memória da máquina

Você pode salvar padrões de bordado que personalizou e irá utilizar com frequência, por exemplo, seu nome, padrões que tenham sido girados ou que tiveram o tamanho alterado, padrões que tiveram a posição de costura alterada, etc. Podem ser salvos no total cerca de 1 MB de padrões na memória da máquina.



### Nota

- Não DESLIGUE a fonte de energia principal enquanto a tela “Salvando...” estiver sendo exibida. Você perderá o padrão que estiver salvando.



### Lembrete

- Leva alguns segundos para salvar um padrão na memória da máquina.
- Consulte a Página E-33 para obter mais informações sobre como acessar um padrão já salvo.

- 1 Pressione quando o padrão que você deseja salvar está na tela de edição de padrão ou tela de configurações de bordado.

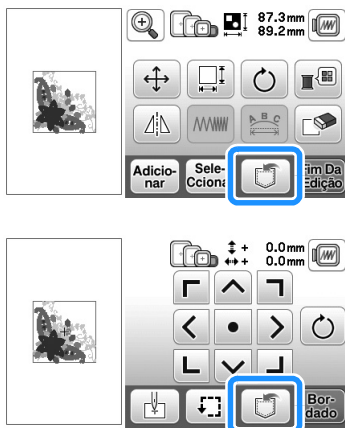

- 2 Pressione .

- Pressione para retornar à tela original sem salvar.



→ A tela “Salvando...” é exibida. Quando o padrão for salvo, a tela original será exibida automaticamente.

## Se a memória estiver cheia

Se a seguinte tela aparecer, o número máximo de padrões foi salvo ou o padrão que você quer salvar utiliza muita memória e a máquina não pode salvá-lo. Se você excluir um padrão salvo anteriormente, poderá salvar o padrão atual.

- 1 Pressione .

- Pressione para retornar à tela original sem salvar.

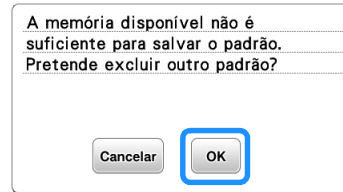

→ A máquina exibirá os padrões salvos atualmente.

- 2 Selecione o padrão que você deseja excluir.

- Pressione para ir para a página anterior / seguinte.



- 3 Pressione .

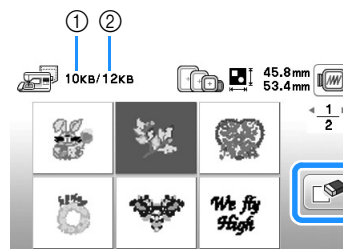

- 1 Quantidade de memória usada pelo padrão a ser excluído
- 2 Quantidade de memória da máquina

- 4 Pressione .

- Se você decidir não excluir o padrão, pressione .

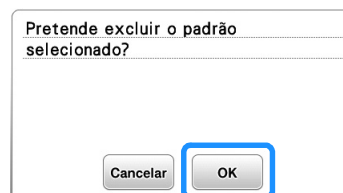

→ A tela “Salvando...” será exibida. Quando o padrão for salvo, a tela original será exibida automaticamente.



### Nota

- Não DESLIGUE a fonte de energia principal enquanto a tela “Salvando...” estiver sendo exibida. Você perderá o padrão que estiver salvando.



### Lembrete

- Se houver memória suficiente disponível após excluir o padrão, o padrão que você quer salvar será salvo automaticamente. Se não houver memória suficiente disponível após excluir o padrão, repita os passos acima para excluir outro padrão da memória da máquina.
- Leva alguns segundos para salvar um padrão.
- Consulte a Página E-33 para obter maiores informações sobre recuperar os padrões salvos.

## Salvar padrões de bordado na unidade flash USB

Quando pretender enviar padrões de bordado da máquina para uma unidade flash USB, conecte a unidade flash USB à porta USB da máquina.

### Lembrete

- A unidade flash USB está disponível comercialmente, mas algumas unidades flash USB podem não ser utilizáveis com esta máquina. Visite nosso site para obter mais informações.
- A unidade flash USB pode ser inserida ou removida a qualquer momento, exceto enquanto um padrão estiver sendo salvo ou excluído.

- 1 Pressione  quando o padrão que você quiser salvar está na tela de edição de padrão ou tela de configurações de bordado.

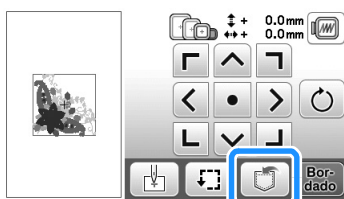

- 2 Insira a unidade flash USB na porta USB da máquina.

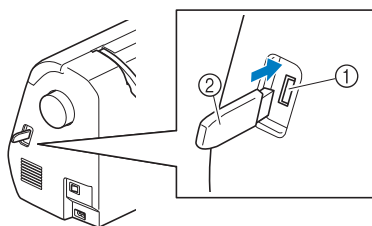

- 1 Porta USB
- 2 Unidade flash USB

### Nota

- A velocidade de processamento pode variar de acordo com a quantidade de dados.
- Não insira nada além de uma unidade flash USB na porta USB. Caso contrário, a unidade flash USB poderá ficar danificada.

- 3 Pressione .

- Pressione  para retornar à tela original sem salvar.



- A tela "Salvando..." é exibida. Quando o padrão for salvo, a tela original será exibida automaticamente.
- O padrão é salvo em uma pasta chamada "bPocket".

### Nota

- Não insira ou remova a unidade flash USB enquanto a tela "Salvando..." for exibida. Você perderá alguns ou todos os padrões que estiver salvando.

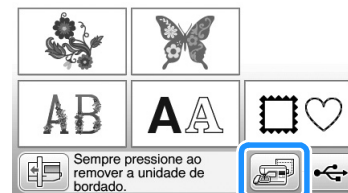

## Recuperar padrões da memória da máquina

- 1 Pressione .



- A máquina exibe os padrões que estão atualmente na memória.

- 2 Pressione a tecla do padrão que você deseja recuperar.

- Pressione  para ir para a página anterior / seguinte.
- Pressione  para retornar à tela original.



### Lembrete

- O padrão selecionado pode ser salvo na unidade flash USB diretamente pressionando .

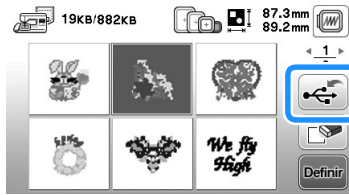

### 3 Pressione .

→ A tela de edição de padrão é exibida.



### 4 Ajuste o padrão conforme desejado e, em seguida, comece a bordar.

## Recuperar de uma unidade flash USB

Você pode recuperar um determinado padrão de bordado diretamente de uma unidade flash USB ou de uma pasta em uma unidade flash USB. Se o padrão de bordado estiver em uma pasta, verifique cada pasta para localizá-lo.

### Nota

- A velocidade de processamento pode variar de acordo com a quantidade de dados.



### 1 Insira a unidade flash USB na porta USB da máquina (consulte Página E-33).

### 2 Pressione .



→ Os padrões de bordado e uma pasta, em uma pasta principal, são exibidos.

### 3 Selecione o padrão. Se o padrão de ponto a ser recuperado estiver em uma pasta, pressione a tecla para essa pasta.

- Pressione   para ir para a página anterior / seguinte.
- Pressione  para retornar à tela original sem recuperar.



→ Os padrões de pontos dentro de uma pasta são exibidos.

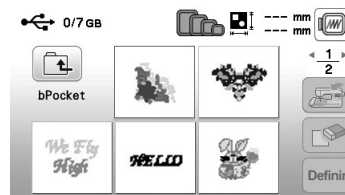



- O nome da pasta ou do caminho para mostrar a pasta atual é exibido sob o ícone de pasta. Os padrões de bordado e as subpastas dentro de uma pasta são exibidos.

- Pressione  para retornar à tela anterior.

- Use o computador para criar pastas. Não podem ser criadas pastas com a máquina.

### 4 Pressione a tecla do padrão que você deseja recuperar.

- Pressione   para ir para a página anterior / seguinte.
- Pressione  para retornar à tela original.

### 5 Pressione .



- Pressione  para excluir o padrão. O padrão será excluído da unidade flash USB.

→ A tela de edição de padrão é exibida.

### Lembrete

- O padrão selecionado pode ser salvo na memória da máquina diretamente pressionando .



**6** Se necessário, edite o padrão e depois pressione **Fim Da Edição**.

→ A tela de configurações de bordado é exibida.

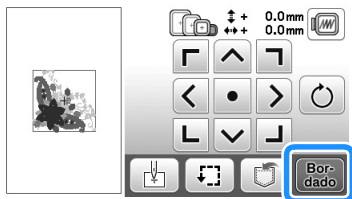
**7** Pressione **Bordado**.

→ A tela de bordado é exibida.



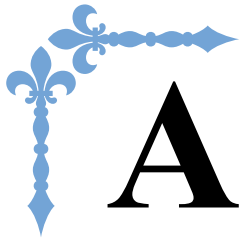

# Apêndice

Esta seção fornece informações importantes para a operação desta máquina. Leia esta seção para descobrir dicas e sugestões para a solução de problemas, bem como para manter sua máquina na melhor ordem de funcionamento.

Os números de página começam com "A" nesta seção.

## **Capítulo1 MANUTENÇÃO E SOLUÇÃO DE PROBLEMAS... A-2**

---

# Capítulo 1 MANUTENÇÃO E SOLUÇÃO DE PROBLEMAS

## Cuidado e manutenção

### Restrições ao lubrificar

Para evitar danos a esta máquina, ela não deve ser lubrificada pelo usuário.

Esta máquina foi fabricada com a quantidade de óleo necessário aplicada para garantir a operação correta, tornando a lubrificação periódica desnecessária.

Se houver problemas, tais como dificuldade em girar o volante ou um ruído diferente, interrompa imediatamente o uso da máquina e entre em contato com seu revendedor autorizado da Brother ou o centro de serviço autorizado da Brother mais próximo.

### Precauções ao guardar a máquina

Não guarde a máquina em nenhum dos locais descritos abaixo, caso contrário poderão ocorrer danos à máquina, como ferrugem causada por condensação.

- Exposta a temperaturas extremamente altas
- Exposta a temperaturas extremamente baixas
- Exposta a mudanças extremas de temperatura
- Exposta a muita umidade ou vapor
- Perto de chamas, aquecedores ou ar-condicionado
- Em ambientes externos ou exposta à luz solar direta
- Exposta a ambientes com muita poeira ou óleo



#### Nota

- Para aumentar a vida útil desta máquina, ligue-a e use-a periodicamente. Armazenar esta máquina por um longo período sem usá-la pode reduzir sua eficácia.

### Limpeza da tela LCD

Se a tela estiver suja, limpe-a suavemente com um pano macio e seco. Não use solventes orgânicos ou detergentes.



#### Nota

- Não limpe a tela LCD com um pano úmido.



#### Lembrete

- Ocasionalmente, pode haver formação de condensação na tela LCD ou ela pode aparentar embaçada; entretanto, isso não é mau funcionamento. Após algum tempo, o embaçamento irá desaparecer.

### Limpeza da superfície da máquina

Se a superfície da máquina estiver suja, umedeça superficialmente um pano em detergente neutro, torça-o bem e limpe a superfície da máquina. Depois de limpá-la com um pano úmido, seque-a com um pano seco.



## CUIDADO

- Desconecte o cabo elétrico antes de limpar a máquina, caso contrário, pode ocorrer ferimentos ou choque elétrico.

### Limpeza da pista da lançadeira

O desempenho de costura será prejudicado se houver acúmulo de fiapos e poeira na caixa da bobina; portanto, limpe-a regularmente.

- 1 Pressione (Botão de posição da agulha) para levantar a agulha.
- 2 Desligue a máquina.
- 3 Desligue o cabo elétrico da tomada de energia no lado direito da máquina.



## CUIDADO

- Desconecte o cabo elétrico antes de limpar a máquina, caso contrário, pode ocorrer ferimentos ou choque elétrico.

- 4 Remova a agulha e o calcador de bordar.
  - Para obter mais detalhes, consulte “Substituir a agulha” na seção “Operações básicas” e “Substituição do calcador de bordar” na página A-5.
- 5 Remova a unidade de bordado.
- 6 Remova a tampa da placa da agulha.

■ **Se houver um parafuso na tampa da placa da agulha**

- 1 Use uma chave de fenda em forma de L (ou em forma de disco) para remover o parafuso na tampa da placa da agulha.

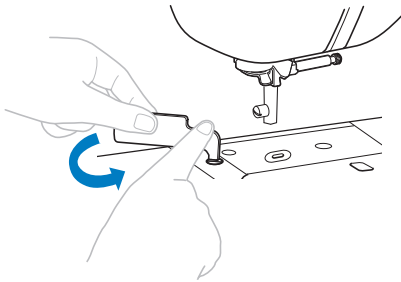

- 2 Segure ambos os lados da tampa da placa da agulha e, em seguida, deslize-a na sua direção.

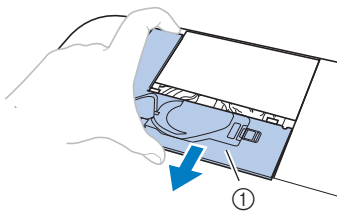

① Tampa da chapa de agulha

■ **Se não houver um parafuso na tampa da placa da agulha**

- 1 Segure ambos os lados da tampa da placa da agulha e, em seguida, deslize-a na sua direção.

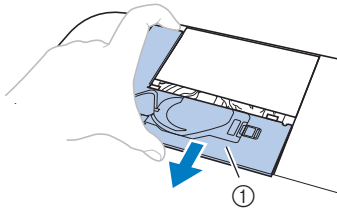

① Tampa da chapa de agulha

**7** **Remova a caixa da bobina.**

- 1 Segure a caixa da bobina e puxe-a para fora.

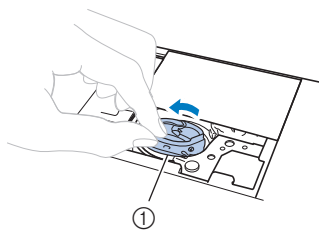

① Caixa da bobina

- 8** Use a escova de limpeza ou um aspirador de pó para remover quaisquer fiapos e sujeiras da pista da lançadeira, do sensor de linha da bobina e da área ao redor.

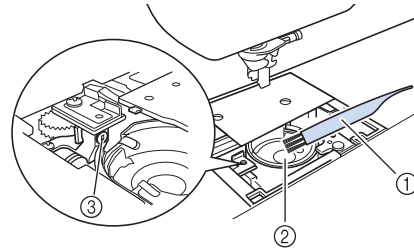

- ① Escova de limpeza
- ② Pista da lançadeira
- ③ Sensor de linha da bobina

- Não aplique óleo na caixa da bobina.

- 9** Insira a caixa da bobina de modo que a marca ▲ na caixa da bobina se alinhe com a marca ● na máquina.

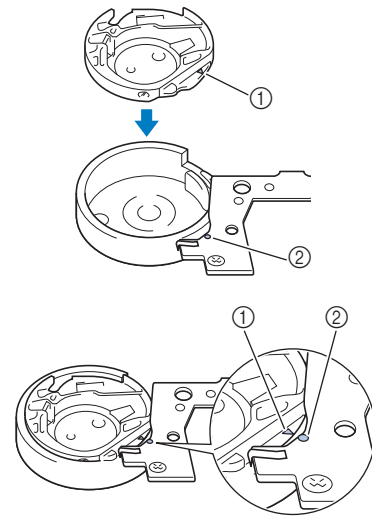

- Alinhe as marcas ▲ e ●.

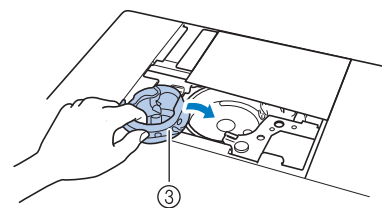

- ① marca ▲
- ② marca ●
- ③ Caixa da bobina

- Certifique-se de que os pontos indicados estejam alinhados antes de instalar a caixa da bobina.



- 10** Insira as guias na tampa da placa da agulha na placa da agulha e, em seguida, deslize a tampa de volta.

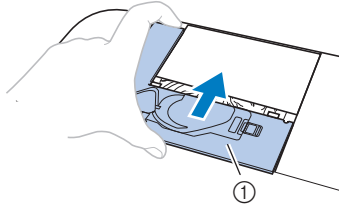

① Tampa da chapa de agulha

## ⚠ CUIDADO

- Nunca utilize uma caixa da bobina que esteja riscada, caso contrário, a linha superior poderá ficar emaranhada, a agulha poderá se quebrar ou o desempenho da costura poderá ficar comprometido. Para obter uma nova caixa de bobina, entre em contato com o centro de serviço autorizado da Brother mais próximo.
- Instale corretamente a caixa da bobina ou a agulha poderá se quebrar.

## Sobre a mensagem de manutenção

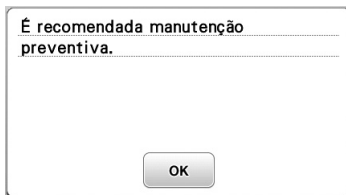

Quando esta mensagem aparecer, recomendamos que você leve a máquina a um revendedor autorizado da Brother ou ao centro de serviço autorizado da Brother mais próximo para que seja executada uma manutenção preventiva da máquina. Embora essa mensagem desapareça e a máquina continue funcionando quando você pressiona **OK**, a mensagem será exibida várias vezes até que a manutenção apropriada seja realizada.

Reserve um tempo para providenciar a manutenção que a máquina necessita quando essa mensagem aparecer na tela. Tal medida ajudará a garantir horas ininterruptas de operação da máquina no futuro.

## O painel sensível ao toque não funciona corretamente

Se a tela não responder corretamente quando você tocar em uma tecla (a máquina não executa a operação ou executa uma operação diferente), siga os passos abaixo para fazer os ajustes apropriados.

- 1** Mantendo seu dedo pressionado na tela, **DESLIGUE** e **LIGUE** novamente a máquina.

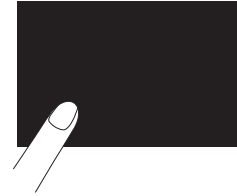

→ A tela de ajuste do painel sensível ao toque será exibida.

- 2** Toque levemente no centro de cada +, na ordem de 1 a 5.



### Nota

- Não pressione a tela com muita força. Caso contrário, isso poderá resultar em danos.

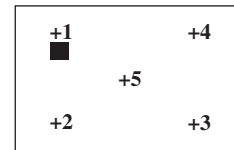

- 3** **DESLIGUE** a máquina e depois **LIGUE-A** novamente.



### Nota

- Se você concluir o ajuste de tela e a tela ainda não responder, ou se você não conseguir fazer o ajuste, entre em contato com seu revendedor autorizado da Brother.

## Aviso sonoro de operação

Cada vez que uma tecla é pressionada, você ouvirá um aviso sonoro. Se uma operação incorreta for executada, você ouvirá dois ou quatro avisos sonoros.

- **Se uma tecla for pressionada (operação correta)**  
Um aviso sonoro é emitido.
- **Se uma operação incorreta for executada**  
Dois ou quatro avisos sonoros são emitidos.
- **Se a máquina travar, por exemplo, porque a linha está emaranhada**  
A máquina emite um aviso sonoro durante quatro segundos e a máquina para automaticamente. Verifique a causa do erro e corrija-o antes de continuar a costurar.



## ■ Cancelar o aviso sonoro de operação

- 1 Pressione para exibir a tela de configurações.
- 2 Exiba a página 5.
- 3 Defina “Sinal sonoro” para “OFF.”

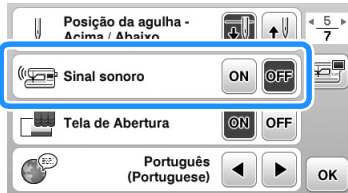

## Substituição do calcador de bordar

### ⚠ CUIDADO

- Só use o calcador de bordar projetado especificamente para esta máquina. O uso de qualquer outro calcador de bordar pode resultar em ferimentos ou danos à máquina.

- 1 Pressione (Botão de posição da agulha) uma ou duas vezes para levantar a agulha.
- 2 Pressione .
  - Se a mensagem “Pretende baixar automaticamente o pé calcador?” aparecer na tela LCD, pressione para continuar.
  - A tela muda e todas as teclas e botões de operação são travados (exceto ).

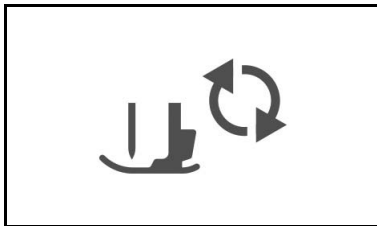

- 3 Levante a alavanca do pé-calcador.

- 4 Use a chave de fenda incluída para soltar o parafuso do calcador de bordar e, em seguida, retire o calcador de bordar.

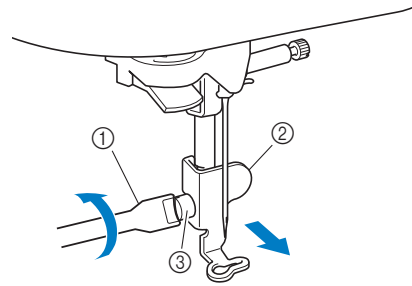

- ① Chave de fenda
- ② Calcador de bordar
- ③ Calcador de bordar

- 5 Segure o calcador de bordar no lugar com a mão direita e use a chave de fenda fornecida para apertar firmemente o parafuso do calcador de bordar.

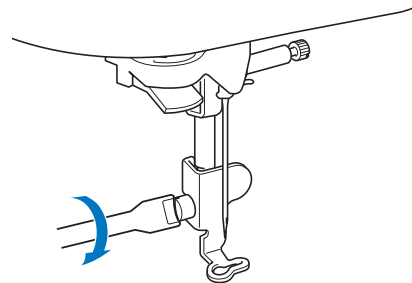

- 6 Abaixar lentamente a alavanca do pé-calcador.
- 7 Levante a alavanca do pé-calcador para verificar se o calcador de bordar está bem preso.
- 8 Pressione para destravar todas as teclas e botões.

A

MANUTENÇÃO E SOLUÇÃO DE PROBLEMAS

## Solução de problemas

Se a máquina deixar de funcionar corretamente, verifique os possíveis problemas a seguir antes de solicitar um serviço. Você mesmo pode resolver a maioria dos problemas. Caso necessite de ajuda adicional, o Brother Solutions Center oferece uma lista de perguntas frequentes e dicas para a solução de problemas atualizadas. Visite-nos em “ <http://support.brother.com> ”. Se o problema persistir, entre em contato com seu revendedor da Brother ou o centro de serviço autorizado da Brother mais próximo.

### Lista de sintomas

#### ■ Procedimentos iniciais

Sintoma	Causa provável	Solução	Referência
<b>Não é possível passar a linha na agulha.</b>	A agulha não está na posição correta.	Pressione o botão “Posição da Agulha” para elevar a agulha.	B-4
	A agulha está instalada de forma incorreta.	Volte a instalar a agulha corretamente.	B-23
	A agulha está torta, curva ou gasta.	Troque a agulha.	B-23
	A linha superior foi passada de forma incorreta.	Verifique os passos sobre como passar a linha na máquina e volte a passá-la corretamente.	B-19
	A lançadeira do passador de linha está torta e não passa pelo buraco da agulha.	Entre em contato com seu revendedor autorizado ou o centro de serviço autorizado da Brother mais próximo.	–
	A alavanca do passador de linha não pode ser movida nem devolvida para a posição original.	Entre em contato com seu revendedor autorizado ou o centro de serviço autorizado da Brother mais próximo.	–
<b>Não é possível abaixar o pé-calcador com a alavanca do pé-calcador.</b>	O pé-calcador foi elevado com o botão “Dispositivo de elevação do pé-calcador”.	Pressione o botão “Dispositivo de elevação do pé-calcador” para baixar o calcador.	B-4
<b>A linha da bobina não está enrolada cuidadosamente na bobina.</b>	A linha não foi passada pela guia da linha de enrolamento da bobina corretamente.	Passe corretamente a linha pela guia da linha de enrolamento da bobina.	B-16
	A linha que foi puxada para fora não estava enrolada corretamente na bobina.	Enrole a linha que foi puxada para fora ao redor da bobina 5 ou 6 vezes no sentido horário.	B-16
	A bobina vazia não foi colocada no pino corretamente.	Coloque a bobina vazia no pino e vire lentamente a bobina até ouvir um clique de encaixe.	B-14
<b>Enquanto enche a bobina, a linha da bobina enrolou abaixo do enchedor de bobina.</b>	Você não enrolou a linha da bobina corretamente. Quando você enrolou a linha na bobina, ela não foi inserida corretamente nas guias.	Após a remoção da linha enrolada abaixo do enchedor de bobina, encha a bobina corretamente. Siga as imagens desenhadas na parte de cima da máquina para obter orientação quando colocar linha na máquina para enchimento da bobina.	B-14
<b>Não é possível puxar a linha da bobina.</b>	A bobina foi colocada incorretamente.	Volte a colocar a bobina corretamente.	B-17
<b>Não aparece nada no LCD.</b>	A máquina não está ligada.	LIGUE a máquina.	B-8
	O plugue do cabo elétrico não está ligado a uma tomada elétrica.	Insira o plugue do cabo elétrico a uma tomada elétrica.	B-8
<b>A tela LCD está embaçada.</b>	Há formação de condensação na tela LCD.	Após algum tempo, o embaçamento irá desaparecer.	–
<b>As teclas de operação não respondem.</b>	Uma luva é utilizada quando as teclas são pressionadas. As teclas são pressionadas com uma unha. Uma caneta ponteiro não-eletróstática está sendo usada.	Toque diretamente as teclas de operação com o seu dedo.	B-12
<b>As teclas de operação não respondem ou a sensibilidade é muito forte.</b>	A sensibilidade das teclas de operação não está definida para o usuário.	Ajuste a sensibilidade das teclas de operação.	B-12

Sintoma	Causa provável	Solução	Referência
<b>A luz de costura não acende.</b>	A luz de costura está danificada.	Entre em contato com seu revendedor autorizado ou o centro de serviço autorizado da Brother mais próximo.	–
	“Iluminação” está definido como “OFF” na tela de configurações.	Altere a configuração para “ON”.	B-11
<b>A unidade de bordado não funciona.</b>	A unidade de bordado não está instalada corretamente.	Volte a instalar a unidade de bordado corretamente.	B-26
	O bastidor para bordados foi instalado antes que a unidade tivesse sido inicializada.	Remova o bastidor de bordar e, em seguida, execute o processo de inicialização corretamente.	B-27

## ■ Ao bordar

Sintoma	Causa provável	Solução	Referência
<b>A máquina não funciona.</b>	O botão “Iniciar/Parar” não foi pressionado.	Pressione o botão “Iniciar/Parar”.	B-4
	O eixo do enchedor de bobina é empurrado para a direita.	Mova o eixo do enchedor da bobina para a esquerda.	B-14
	Nenhum padrão foi selecionado.	Selecione um padrão.	B-34
	O pé-calcador não foi abaixado.	Abaixe o pé-calcador.	B-2
	A alavanca de fixação do bastidor não foi abaixada.	Abaixe a alavanca de fixação do bastidor após a instalação do bastidor de bordar.	B-33
<b>A agulha se quebra.</b>	A agulha está instalada de forma incorreta.	Volte a instalar a agulha corretamente.	B-23
	O parafuso do fixador da agulha não está apertado.	Aperte o parafuso do fixador da agulha.	B-23
	A agulha está torta ou curva.	Troque a agulha.	B-23
	A agulha ou a linha inadequada está sendo usada no tecido selecionado.	Verifique as informações sobre a agulha e a linha a serem usadas.	B-23
	A tensão da linha superior está muito rígida.	Regule a tensão da linha.	E-26
	A tampa do carretel está colocada de forma incorreta.	Verifique o método de colocação da tampa do carretel e, em seguida, volte a colocar a tampa do carretel.	B-14
	Há riscos em volta da abertura na placa da agulha.	Substitua a placa da agulha ou consulte o seu revendedor autorizado da Brother.	–
	Há riscos em volta da abertura no pé-calcador.	Substitua o pé-calcador ou consulte seu revendedor autorizado da Brother.	A-5
	Existem riscos na caixa da bobina.	Substitua a caixa da bobina ou consulte seu revendedor autorizado da Brother.	A-2
	A agulha tem defeito.	Troque a agulha.	B-23
	A máquina não está utilizando uma bobina projetada especificamente para ela.	Bobinas incorretas não funcionarão corretamente. Use apenas bobinas projetadas especificamente para esta máquina.	B-14
	A linha superior foi passada de forma incorreta.	Verifique os passos sobre como passar a linha na máquina e volte a passá-la corretamente.	B-19
	A bobina foi colocada incorretamente.	Volte a colocar a bobina corretamente.	B-17
	O calcador de bordar foi instalado incorretamente.	Instale corretamente o calcador de bordar.	A-5
<b>A agulha se quebra.</b>	A entretela não está afixada ao tecido que está sendo bordado.	Fixe a entretela.	B-29
	A linha da bobina está enrolada de maneira incorreta.	Use uma bobina enrolada corretamente.	B-14

A

MANUTENÇÃO E SOLUÇÃO DE PROBLEMAS

Sintoma	Causa provável	Solução	Referência
<b>A linha superior se arrebenta.</b>	A linha não foi passada corretamente na máquina (uso da tampa do carretel incorreto, a tampa do carretel está frouxa, a linha não está presa no enfiador de linha da barra da agulha, etc.)	Volte a passar a linha na máquina corretamente.	B-19
	Linha com nó ou emaranhada está em uso.	Remova os nós e emaranhados.	-
	A tensão da linha superior está demasiado alta.	Regule a tensão da linha.	E-26
	A linha está emaranhada.	Use uma tesoura ou outro objeto para cortar a linha emaranhada e retirá-la da pista da lançadeira, etc.	A-2
	A agulha está torta, curva ou gasta.	Troque a agulha.	B-23
	A agulha está instalada de forma incorreta.	Volte a instalar a agulha corretamente.	B-23
	Existem riscos próximos do orifício do calcador de bordar.	Substitua o calcador de bordar ou consulte seu revendedor autorizado da Brother.	A-5
	Existem riscos na caixa da bobina.	Substitua a caixa da bobina ou consulte seu revendedor autorizado da Brother.	A-2
	A agulha ou a linha inadequada está sendo usada no tecido selecionado.	Verifique as informações sobre a agulha e a linha a serem usadas.	B-23
	Enquanto borda, a linha fica com nós ou emaranhada.	Passe novamente as linhas superior e inferior.	B-17, B-19
	A máquina não está utilizando uma bobina projetada especificamente para ela.	Bobinas incorretas não funcionarão corretamente. Use apenas bobinas projetadas especificamente para esta máquina.	B-14
<b>A linha está emaranhada no lado avesso do tecido.</b>	A linha superior foi passada de forma incorreta.	Verifique os passos sobre como passar a linha na máquina e volte a passá-la corretamente. Verifique se o calcador de bordar está na posição elevada ao colocar linha na máquina para que a linha superior defina corretamente a tensão superior.	B-19
	A agulha ou a linha inadequada está sendo usada no tecido selecionado.	Verifique as informações sobre a agulha e a linha a serem usadas.	B-23
<b>A linha superior está muito apertada.</b>	A linha da bobina foi instalada incorretamente.	Corrija a instalação da linha da bobina.	B-17
<b>A linha da bobina arrebenta.</b>	A bobina foi colocada incorretamente.	Volte a colocar a bobina corretamente.	B-17
	A linha da bobina está enrolada de maneira incorreta.	Use uma bobina enrolada corretamente.	B-17
	Existem riscos na bobina ou ela não gira corretamente.	Substitua a bobina.	B-14
	A linha está emaranhada.	Use uma tesoura ou outro objeto para cortar a linha emaranhada e retirá-la da pista da lançadeira, etc.	A-2
	A máquina não está utilizando uma bobina projetada especificamente para ela.	Bobinas incorretas não funcionarão corretamente. Use apenas bobinas projetadas especificamente para esta máquina.	B-14
<b>O tecido está enrugado.</b>	A linha superior ou da bobina foi passada de forma incorreta.	Verifique os passos sobre como passar a linha na máquina e volte a passá-la corretamente.	B-19
	A tampa do carretel está colocada de forma incorreta.	Verifique o método de colocação da tampa do carretel e, em seguida, volte a colocar a tampa do carretel.	B-14
	A agulha está torta, curva ou gasta.	Troque a agulha.	B-23
<b>Pontos alternados</b>	A linha foi passada de forma incorreta na máquina.	Verifique os passos sobre como passar a linha na máquina e volte a passá-la corretamente.	B-19
	A agulha está torta, curva ou gasta.	Troque a agulha.	B-23
	A agulha está instalada de forma incorreta.	Volte a instalar a agulha corretamente.	B-23
	A agulha está gasta/danificada.	Troque a agulha.	B-23
	Poeira ou fiapos se acumularam sob a chapa de agulha.	Retire o pó ou os fiapos com a escova.	A-2

Sintoma	Causa provável	Solução	Referência
<b>Não há costura</b>	A agulha está torta, curva ou gasta.	Troque a agulha.	B-23
	A bobina foi colocada incorretamente.	Volte a colocar a bobina corretamente.	B-17
	A linha superior foi passada de forma incorreta.	Verifique os passos sobre como passar a linha na máquina e volte a passá-la corretamente.	B-19
<b>Som agudo durante a costura.</b>	Partes de linha estão presas na pista da lançadeira.	Limpe a pista da lançadeira.	A-2
	A linha superior foi passada de forma incorreta.	Verifique os passos sobre como passar a linha na máquina e volte a passá-la corretamente.	B-19
	A máquina não está utilizando uma bobina projetada especificamente para ela.	Bobinas incorretas não funcionarão corretamente. Use apenas bobinas projetadas especificamente para esta máquina.	B-14
	Há buracos de agulha ou arranhões de atrito na caixa da bobina.	Substitua a caixa da bobina ou consulte seu revendedor autorizado da Brother.	A-2
<b>A agulha entra em contato com a placa da agulha.</b>	O parafuso do fixador da agulha está solto.	Aperte firmemente o parafuso do fixador da agulha. Se a agulha está torta ou cega, substitua por uma nova.	B-23
	A agulha está torta, curva ou gasta.	Troque a agulha.	B-23
<b>O volante parece lento quando está ligado.</b>	A linha está emaranhada na caixa da bobina.	Remova a linha emaranhada da caixa da bobina. Volte a instalar a caixa da bobina para que ela esteja posicionada corretamente.	A-2

## ■ Após bordar

Sintoma	Causa provável	Solução	Referência
<b>A tensão da linha está incorreta.</b>	A linha superior foi passada de forma incorreta.	Verifique os passos sobre como passar a linha na máquina e volte a passá-la corretamente.	B-19
	A bobina foi colocada incorretamente.	Volte a colocar a bobina.	B-17
	A agulha ou a linha inadequada está sendo usada no tecido selecionado.	Verifique as informações sobre a agulha e a linha a serem usadas.	B-23
	A tensão da linha não está regulada corretamente.	Regule a tensão da linha.	E-26
	A linha da bobina está enrolada de maneira incorreta.	Use uma bobina enrolada corretamente.	B-17
	A agulha está torta, curva ou gasta.	Troque a agulha.	B-23
	A máquina não está utilizando uma bobina projetada especificamente para ela.	Bobinas incorretas não funcionarão corretamente. Use apenas bobinas projetadas especificamente para esta máquina.	B-14
<b>Costura incorreta do padrão do bordado.</b>	A linha está enroscada.	Use uma tesoura ou outro objeto para cortar a linha enroscada e retirá-la da caixa da bobina, etc.	-
	A tensão da linha não está regulada corretamente.	Regule a tensão da linha.	E-26
	O tecido não foi inserido no bastidor corretamente (o tecido estava solto, etc.).	Se o tecido não estiver firmemente esticado no bastidor, o padrão pode ficar ruim ou encolher. Ajuste o tecido corretamente no bastidor.	B-30
	A entretela para bordar não foi fixada.	Sempre use a entretela para bordar, especialmente em tecidos elásticos ou leves, tecidos com trama grossa ou tecidos que costumam causar o encolhimento do padrão. Consulte seu revendedor autorizado da Brother para obter a entretela adequada.	B-29
	Havia um objeto próximo da máquina e o carro ou o bastidor para bordado bateu no objeto durante a costura.	Se o bastidor bater em alguma coisa durante a costura, o padrão ficará ruim. Não coloque nada na área onde o bastidor possa bater durante a costura.	B-28

A



MANUTENÇÃO E SOLUÇÃO DE PROBLEMAS

Sintoma	Causa provável	Solução	Referência
<b>Costura incorreta do padrão do bordado.</b>	O tecido no lado de fora dos cantos do bastidor interfere no braço de costura, impedindo o movimento da unidade de bordado.	Volte a colocar o tecido no bastidor para bordado de forma que o excesso de tecido não interfira no braço de costura e gire o padrão 180 graus.	B-30
	O tecido é muito pesado, o que impede o movimento da unidade de bordado.	Coloque um livro grande e grosso ou um objeto similar sob a parte superior do braço para levantar ligeiramente o lado pesado e o manter nivelado.	–
	O tecido fica pendurado para fora da mesa.	Se o tecido ficar pendurado para fora da mesa durante o bordado, não será possível mover a unidade de bordado. Coloque o tecido de modo que ele não fique pendurado para fora da mesa ou segure o tecido para evitar que ele se arraste.	B-28
	O tecido enrosca ou se prende em alguma coisa.	Pare a máquina e coloque o tecido de forma que ele não fique preso ou emperrado.	–
	O bastidor para bordados foi removido durante a costura (por exemplo, para ajustar novamente a bobina). O pé-calcador foi batido ou movido ao remover ou instalar o bastidor para bordados ou a unidade de bordado foi movida.	Se o calcador de bordar sofrer pancadas ou a unidade de bordado for movida durante a costura, o padrão não será produzido. Tenha cuidado ao remover ou instalar novamente o bastidor para bordados durante a costura.	B-33
	A entretela de bordado está afixada incorretamente, por exemplo, é menor que o bastidor para bordados.	Fixe a entretela corretamente.	B-29
<b>Aparecem emaranhados de linhas na superfície do tecido ao bordar.</b>	A tensão da linha está ajustada incorretamente.	Regule a tensão da linha.	E-26
	A combinação de caixa da bobina e linha da bobina está incorreta.	Altere a caixa da bobina ou a linha da bobina de modo que a combinação correta seja usada.	B-28

## Mensagens de erro

Quando operações errôneas são realizadas, serão exibidas mensagens e conselhos sobre a operação na tela LCD. Siga o que é exibido. Se você pressionar  ou efetuar a operação corretamente enquanto a mensagem de erro é exibida, a mensagem desaparece.

	Mensagens de erro	Causa/solução
1	Ocorreu uma falha. Desligue a máquina e, em seguida, ligue-a novamente.	Esta mensagem é exibida se ocorrer alguma falha.
2	Não é possível alterar a configuração dos caracteres.	Esta mensagem é exibida quando há muitos caracteres e a configuração de caracteres curva é impossível.
3	Não é possível alterar a fonte porque algumas letras não estão incluídas na fonte selecionada.	Esta mensagem aparece quando a fonte do padrão de caracteres do bordado é alterada para uma que não inclui caracteres usados no padrão.
4	Não é possível reconhecer os dados para o padrão selecionado. Os dados podem estar adulterados. Desligue a máquina e ligue-a novamente.	Esta mensagem aparece quando você tenta recuperar dados de padrão que são inválidos. Uma vez que qualquer um dos seguintes pode ser a causa, verifique os dados do padrão. <ul style="list-style-type: none"> <li>Os dados do padrão estão danificados.</li> <li>Os dados que você tentou recuperar foram criados usando o sistema de design de dados de outro fabricante.</li> </ul> Desligue a máquina e, em seguida, ligue-a novamente para que retorne à sua condição normal.
5	Verifique e volte a enfiar a linha superior.	Esta mensagem é exibida quando a linha superior estiver arrebentada, ou não tiver sido passada corretamente, e o botão “Iniciar/Parar”, etc. for pressionado.
6	O volume de dados é muito grande para este padrão.	Esta mensagem será exibida se os padrões que você está editando usarem muita memória ou se você estiver editando muitos padrões para a memória.
7	Baixe a alavanca do pé calcador.	Esta mensagem é exibida quando o botão “Dispositivo de elevação do pé-calcador” é pressionado enquanto a alavanca do pé-calcador está elevada/ a agulha está abaixada.
8	A memória disponível não é suficiente para salvar.	Esta mensagem é exibida quando a memória está cheia e o padrão não pode ser salvo.
9	A memória disponível não é suficiente para salvar o padrão. Pretende excluir outro padrão?	Esta mensagem é exibida quando a memória está cheia e o padrão não pode ser salvo.

	Mensagens de erro	Causa/solução
10	Pretende recuperar a memória anterior?	Esta mensagem aparece se a máquina for desligada ao bordar e então ligada novamente. Pressione  para retornar a máquina à condição (posição do padrão e número de pontos) que estava quando foi desligada. Siga o procedimento descrito em “Se a linha arrebentar durante a costura” na página E-24 para alinhar a posição da agulha e bordar o restante do desenho.
11	O padrão se estende para fora do bastidor de bordar.	Esta mensagem aparece quando o padrão de caracteres do bordado é editado, por exemplo, quando é girado, de modo que já não se encaixa dentro do bastidor de bordar.
12	O padrão se estende para fora do bastidor de bordar. Não adicionar caracteres extras.	Esta mensagem aparece quando o padrão de caracteres do bordado é editado adicionando uma linha de avanço de modo que já não se encaixa dentro do bastidor de bordar.
13	O padrão se estende para fora do bastidor de bordar. Esta função não pode ser usada neste momento.	Esta mensagem aparece quando o padrão de caracteres do bordado é redimensionado ou alternado entre escrita vertical / horizontal de modo que fica muito grande para o bastidor de bordar.
14	É recomendada manutenção preventiva.	Esta mensagem é exibida quando a máquina precisa de manutenção. (página A-3)
15	O campo do padrão selecionado se estende para fora do bastidor de bordar.	Esta mensagem aparece quando o padrão de bordado selecionado é maior que o bastidor de bordar extragrande. Reduza o tamanho do padrão ou selecione um padrão diferente. Esta mensagem aparece quando o padrão de bordado selecionado é maior do que o bastidor de bordar selecionado quando “Visual. identif. bastidor de bord.” está definido como “ON”.
16	Há pouca linha na bobina.	Esta mensagem é exibida quando a linha da bobina está acabando. Siga o procedimento descrito em “Se a bobina ficar sem linha” na página E-23.
17	O dispositivo de segurança do enrolador de bobina foi ativado. A linha está emaranhada?	Esta mensagem é exibida quando a bobina está sendo enrolada e o motor trava porque a linha está emaranhada, etc.
18	 O carro da unidade de bordado irá se mover. Mantenha as mãos, etc. longe do carro.	Esta mensagem aparece antes de a unidade de bordado entrar em movimento.
19	Os bolsos estão cheios. Exclua um padrão.	Esta mensagem é exibida quando a memória está cheia e um padrão deve ser excluído.
20	 O dispositivo de segurança foi ativado. A linha está emaranhada? A agulha está curva?	Esta mensagem é exibida quando o motor trava devido à linha emaranhada ou por outras razões relacionadas à entrega de linha.
21	O dispositivo USB foi trocado. Não troque o dispositivo USB enquanto está sendo lido.	Esta mensagem é exibida quando você tenta selecionar um padrão após a unidade flash USB na qual o padrão está salvo ter sido alterada.
22	Existe um padrão incluído que não pode ser salvo na mídia USB. Salve o padrão na memória da máquina.	Dependendo do padrão, pode não ser possível salvá-lo em uma unidade flash USB.
23	Este padrão não pode ser usado.	Esta mensagem aparece quando você tenta recuperar um padrão que não pode ser usado com esta máquina.
24	Este dispositivo USB não pode ser usado.	Esta mensagem é exibida quando você tenta usar mídia incompatível.
25	Erro do dispositivo USB	Esta mensagem é exibida quando ocorre um erro com a unidade flash USB.
26	O dispositivo USB não está carregado. Carregue o dispositivo USB.	Esta mensagem é exibida quando você tenta recuperar ou salvar um padrão sem uma unidade flash USB carregada.
27	F**	Se a mensagem de erro “F ***” aparecer no LCD enquanto a máquina estiver em uso, a máquina pode estar funcionando incorretamente. Entre em contato com seu revendedor autorizado ou o centro de serviço autorizado da Brother mais próximo.

## Especificações

### ■ Máquina de bordar

Item	Especificação
Dimensões da máquina	Aprox. 480 mm (L) × 300 mm (A) × 249,4 mm (P) (Aprox. 18-7/8 polegadas (L) × 11-7/8 polegadas (A) × 9-7/8 polegadas (P))
Peso da máquina	Aprox. 8,6 kg (Aprox. 18,9 lb)
Velocidade de bordado	70 a 850 pontos por minuto
Agulhas	Agulhas de máquinas de costura domésticas (HA × 130)

### ■ Unidade de bordado

Item	Especificação
Dimensões da unidade de bordado	Aprox. 458 mm (L) × 131,8 mm (A) × 420,7 mm (P) (Aprox. 18 polegadas (L) × 5-1/4 polegadas (A) × 16-1/2 polegadas (P))
Dimensões da máquina com a unidade de bordado instalada	Aprox. 693 mm (L) × 300 mm (A) × 420,8 mm (P) (Aprox. 27-1/4 polegadas (L) × 11-7/8 polegadas (A) × 16-1/2 polegadas (P))
Peso da unidade de bordado	Aprox. 3,5 kg (Aprox. 7,7 lb)

\* Algumas especificações estão sujeitas a alterações sem aviso prévio.



## Atualizar o software da máquina usando uma unidade flash USB

Você pode usar uma unidade flash USB para atualizar o software da sua máquina. Quando um programa de atualização estiver disponível em nosso site no endereço “ <http://support.brother.com/> ”, baixe o(s) arquivo(s) seguindo as instruções do site e os passos abaixo.

### Nota

- Quando utilizar uma unidade flash USB para atualizar o software, assegure-se de que apenas os arquivos de atualização estejam salvos na unidade flash USB em uso antes de iniciar a atualização.
- O arquivo de atualização pode ser recuperado a partir de uma unidade flash USB de qualquer tamanho.
- Aguarde alguns segundos para a máquina reconhecer a conexão da unidade flash.

### Lembrete

- Quando o software da máquina estiver atualizado, os padrões de bordado salvos não serão apagados.

- 1 **Ligue a máquina e ao mesmo tempo pressione**  (Botão do dispositivo de elevação do pé-calçador).

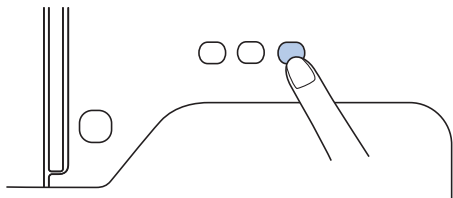

→ A seguinte tela aparece.

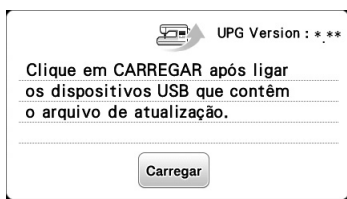

- 2 **Insira a unidade flash USB na porta USB da máquina. O dispositivo de mídia deverá conter somente o arquivo de atualização.**

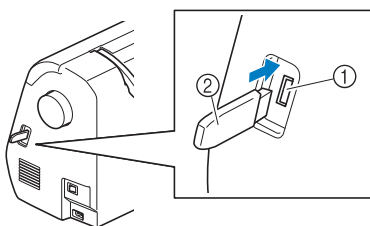

- 1 Porta USB
- 2 Unidade flash USB

### Nota

- Ao usar a unidade flash USB equipada com um indicador de acesso, o indicador de acesso começará a piscar depois que a unidade for inserida em sua máquina, e pode levar cerca de 5 a 6 segundos antes da unidade ser reconhecida. (O tempo varia de acordo com a unidade flash USB.)

- 3 **Pressione** .

→ A seguinte tela aparece.

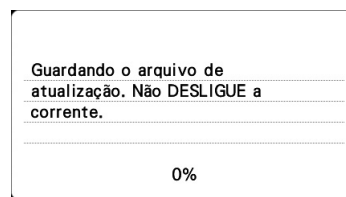

### Nota

- Se um erro ocorreu, será exibida uma mensagem de erro com texto. Nesse momento, desligue a máquina e, em seguida, inicie o procedimento novamente do passo 1.

- 4 **Quando a tela a seguir aparecer, a atualização está concluída.**

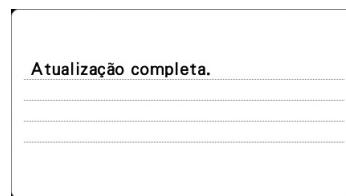

- 5 **Remova a unidade flash USB depois de desligar a máquina e, em seguida, ligue a máquina novamente.**

A

## Índice remissivo

### A

Abertura de ar .....	B-2
Acessórios	
acessórios incluídos .....	B-5
acessórios opcionais .....	B-6
Acessórios opcionais .....	B-6
Alavanca do passador de linha .....	B-2
Alinhar a posição .....	E-15
Alça .....	B-2
Aplicação	
usar um padrão de bastidor para fazer uma aplicação .....	E-20
usar um padrão de moldura de bordado .....	E-18
Atualizar .....	A-13
Aviso sonoro .....	A-4
Aviso sonoro de operação .....	A-4

### B

Bastidores para bordado	
inserção do tecido .....	B-30
removendo .....	B-33
tipos .....	B-30
uso da folha para bordado .....	B-31
Bobina	
ficar sem linha .....	E-23
Bordado	
bordas ou cantos .....	B-32
começar novamente do início .....	E-24
exibição das cores de linha .....	B-37
faixas ou fitas .....	B-32
função de cortador de linha automático (CORTE NO FIM DA COR) .....	E-28
retomar o bordado após desligar a energia .....	E-24
tecidos pequenos .....	B-32
Bordado padrão .....	B-36
Bordar .....	B-36
Botão de liberação .....	B-27
Botão de posição da agulha .....	B-4
Botão do cortador de linha .....	B-4
Botão "Iniciar/Parar" .....	B-4
Botões de operação .....	B-4

### C

Caixa da bobina .....	B-3, B-28
Caneta ponteiro .....	B-4, B-12
Caracteres alfabéticos	
edição de bordado .....	E-2
Carretel de linha superior .....	B-19
Chapa da agulha .....	B-3
Combinar padrões	
padrões de bordado .....	E-13
Conector da porta USB .....	B-2
para mídia .....	E-33
Configurações	
cortador de linha automático .....	E-28
idioma de exibição .....	B-12
tensão da linha .....	E-26
Cortador de linha .....	B-2
Cuidado .....	A-2

### E

Edição de bordado	
alterar a cor da linha .....	E-7
funções das teclas .....	E-5
padrões combinados .....	E-13, E-14
Encher a bobina .....	B-14
Enchimento da bobina .....	B-14

Enrolador de bobina .....	B-2
Entretela .....	B-29
Exibição das cores de linha .....	B-37
Exibição do bastidor para bordado .....	E-28

### F

Folha para bordado .....	B-31
Funções das teclas	
configurações de bordado .....	E-15
edição da fonte .....	E-9
edição de padrões .....	E-5

### G

Guia da linha da barra da agulha .....	B-3
Guia de linha de enchimento da bobina .....	B-2, B-14

### I

Instalar bobina .....	B-17
Instalação da bobina .....	B-17
Interruptor de energia .....	B-2
Interruptor Liga/Desliga .....	B-2

### L

LCD .....	B-4
Limpeza	
pista da lançadeira .....	A-2
superfície da máquina .....	A-2
Tela LCD .....	A-2
Limpeza da superfície da máquina .....	A-2
Linha superior .....	B-19

### M

Manutenção .....	A-2
Mensagens de erro .....	A-10
Mensagens de LCD .....	A-10
Modo de	
condição .....	B-23
passar a linha .....	B-21
substituição .....	B-23
tipos, tamanhos e usos .....	B-23
Mídia USB	
recuperar .....	E-34
salvar .....	E-33
utilizável .....	E-31

### N

Nomes e funções das peças .....	B-2
---------------------------------	-----

### O

Operação do LCD .....	B-9
-----------------------	-----

### P

Padrão de bordar .....	B-36
Padrões de bordado	
alinhar a posição .....	E-15
combinar .....	E-13
editando .....	E-5
padrões que usam aplicações .....	E-18
recuperar .....	E-33, E-34
salvar .....	E-32, E-33
selecionando .....	E-2

usar um padrão de moldura para fazer uma aplicação .....	E-20, E-21
verificar a posição .....	B-35
Painel de operação .....	B-2, B-4
Painel de toque .....	B-4
Passador de linha .....	B-21
Passar a linha .....	B-19
Passar a linha na agulha manualmente .....	B-22
Passar linha na agulha .....	B-21
Passar linha na agulha manualmente .....	B-22
Passos para bordar .....	B-25
Pasta "bPocket" .....	E-33
Pista da lançadeira .....	A-2
Placa da guia da linha .....	B-2
Problemas de operação .....	A-6
Procedimentos de operação .....	B-13

## R

Recuperar	
memória da máquina .....	E-33
Mídia USB .....	E-34
Redinha do carretel .....	B-15
Remoção da caixa de bobina .....	A-2
Resolver problemas de operação .....	A-6

## S

Salvar	
memória da máquina .....	E-32
Mídia USB .....	E-33
Selecionar padrões de bordado .....	B-34
Seleção de padrões de bordado .....	B-34
Sinal sonoro .....	A-4
Solução de problemas .....	A-6
Substituir a agulha .....	B-23
Substituir o pé-calcador .....	A-5
Substituição do pé-calcador .....	A-5

## T

Tampa da bobina .....	B-3, B-17
Tampa da chapa de agulha .....	B-3
Tampa superior .....	B-2
Tecla avançar/voltar .....	E-24
Tecla cortar/tensão .....	E-26
Tecla da próxima página .....	B-4
Tecla da página anterior .....	B-4
Tecla de ajuda .....	B-4, B-13
Tecla de arranjo .....	E-12
Tecla de bordado .....	B-4, E-8
Tecla de configurações .....	B-4
Tecla de densidade .....	E-7
Tecla de espelhamento da imagem .....	E-7
Tecla de rotação .....	E-6
Tecla de tamanho .....	E-6
Tecla espaçamento entre caracteres .....	E-10
Tecla imagem .....	B-35
Tecla multicolorido .....	E-9
Tecla paleta de linhas .....	E-7
Tecla para troca do pé-calcador/agulha .....	B-4
Tecla ponto inicial .....	E-15
Tecla testar .....	B-35
Tecla Voltar .....	B-4
Teclas de operação .....	B-4
Teclas de setas .....	E-6, E-13
Tela LCD	
limpeza .....	A-2
Tensão da linha .....	E-26
Tipos de padrão de bordado .....	B-34
Tomada de energia .....	B-2

## U

Unidade de bordado .....	B-3
carro .....	B-26
colocação .....	B-26
remoção .....	B-27

## V

Verificar a agulha .....	B-23
Vista frontal .....	B-2
Volante .....	B-2

Visite o nosso site da web <http://support.brother.com/> para obter informações sobre o suporte ao produto e respostas a perguntas mais frequentes (FAQs).

Portuguese-BR  
888-G80  
Printed in Vietnam



XG0526-001